

ULINE H-10089, H-11107

DOWNTOWN COLLECTION

ADJUSTABLE HEIGHT L-DESK

1-800-295-5510
 uline.com

TOOLS NEEDED



Drill



4 mm Hex Wrench
(Included)



5 mm Hex Wrench
(Included)



Two Person Assembly
Recommended

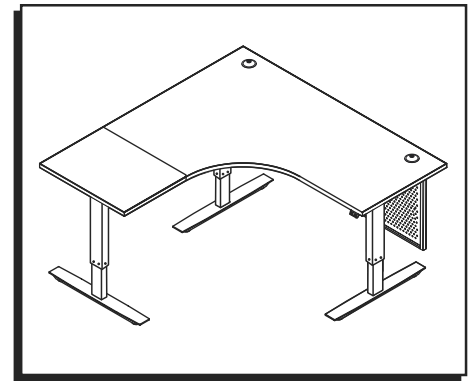

PARTS

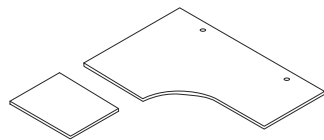

Return Top x 1

Desktop x 1

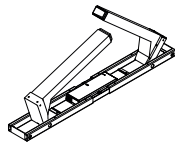

Adjustable Table Frame
with Lifting Columns x 1

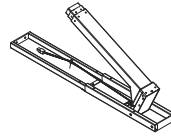

Adjustable Return Frame
with Lifting Column x 1

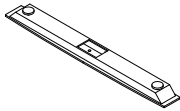

Foot with Leveling
Glides x 3

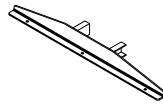

Top Support
Bracket x 3

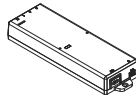

Control Box x 1

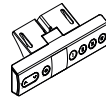

Programmable
Handset x 1

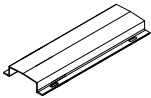

Cable
Management
Tray x 3

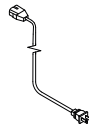

Power Cord x 1



M6 x 33 mm
Machine Screw x 6



Wire Clip x 2



M5 x 20 mm
Wood Screw x 15



M6 x 15 mm Machine
Screw with Lock
Washer and Flat
Washer x 24



M6 x 12 mm Machine
Screw with Lock
Washer and Flat
Washer x 2

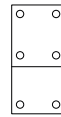

Mounting
Plate x 2



M4 x 20 mm
Wood Screw x 12



M5 x 45 mm
Wood Screw x 2

#	DESCRIPTION	QTY.
1	Desktop	1
2	Return Top	1
3	Adjustable Table Frame with Lifting Columns	1
4	Adjustable Return Frame with Lifting Column	1
5	Foot with Leveling Glides	3
6	Top Support Bracket	3
7	Control Box	1
8	Programmable Handset	1
9	Cable Management Tray	3
10	Power Cord	1
11	M6 x 33 mm Machine Screw	6
12	M6 x 15 mm Machine Screw with Lock Washer and Flat Washer	24
13	M5 x 20 mm Wood Screw	19
14	M6 x 12 mm Machine Screw with Lock Washer and Flat Washer	2
15	Wire Clip	2
16	4 mm Hex Wrench	1
17	5 mm Hex Wrench	1
18	M4 x 20 mm Wood Screw	12
19	Mounting Plate	2
20	Metal Modesty Panel	1
21	Modesty Panel Bracket	2
22	M6 x 12 mm Machine Screw	4
23	M5 x 45 mm Wood Screw	2

MODESTY PANEL HARDWARE

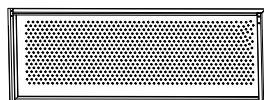

Metal Modesty Panel x 1



Modesty Panel
Bracket x 2



M6 x 12 mm
Machine Screw x 4



M5 x 20 mm
Wood Screw x 4

ASSEMBLY

 **NOTE:** Count and inspect all pieces before disposing of cartons or packing materials.

 **CAUTION!** Adjustable table frame is heavy and care should be used when moving it during assembly.

1. Place adjustable table frame with lifting columns (3) on a clean, smooth, non-marring surface to prevent scratching.

 **NOTE:** Lifting columns are pre-installed to adjustable table frame and are folded down toward center of adjustable table frame for shipping.

2. Unfold the lifting columns to an upright position. (See Figure 1)

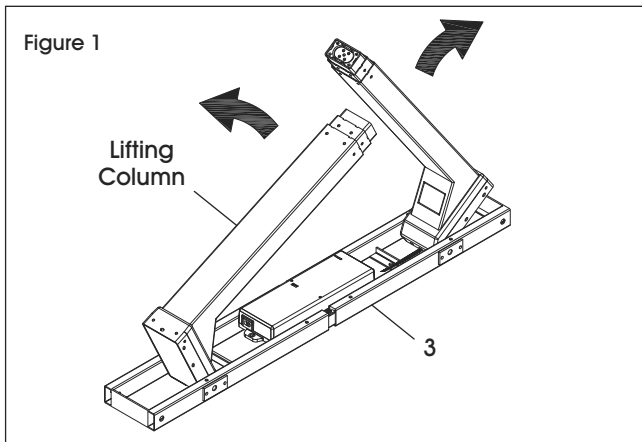

3. Insert top support bracket (6) into outside of adjustable table frame (3). (See Figure 2) Repeat this step on the opposite end.

 **NOTE:** Steel lip with three holes on top support bracket should be facing down.

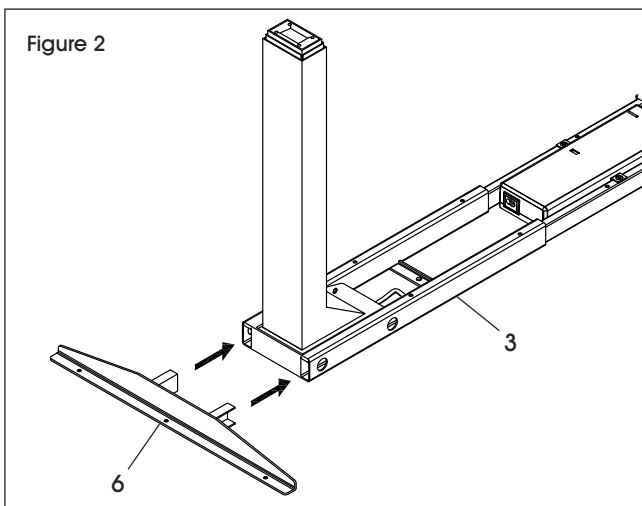

4. Insert two M6 x 33 mm machine screws (11) into holes on end of adjustable table frame to secure top support bracket (6). Lightly tighten using 5 mm hex wrench (17). Lightly tighten two pre-installed M6 x 33 mm machine screws (11) to secure lifting column. (See Figure 3) Repeat this step on the opposite side.

 **NOTE:** To prevent alignment issues during this step, do not tighten completely until all four machine screws are inserted.

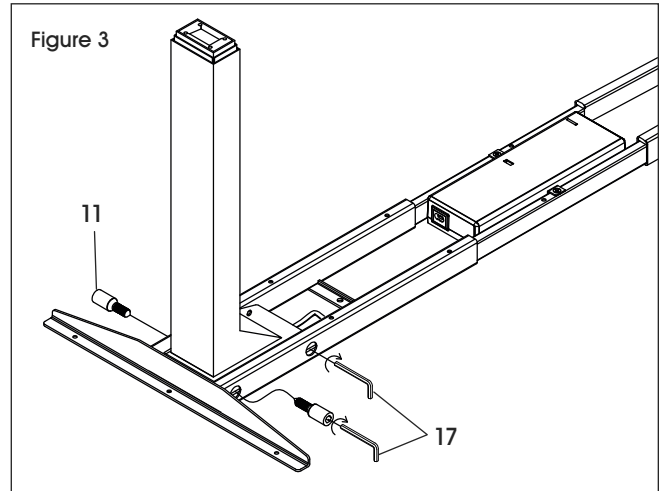

5. Attach foot (5) to lifting column using four M6 x 15 mm machine screws (12). Tighten using 4 mm hex wrench (16). Repeat on opposite side. (See Figure 4)

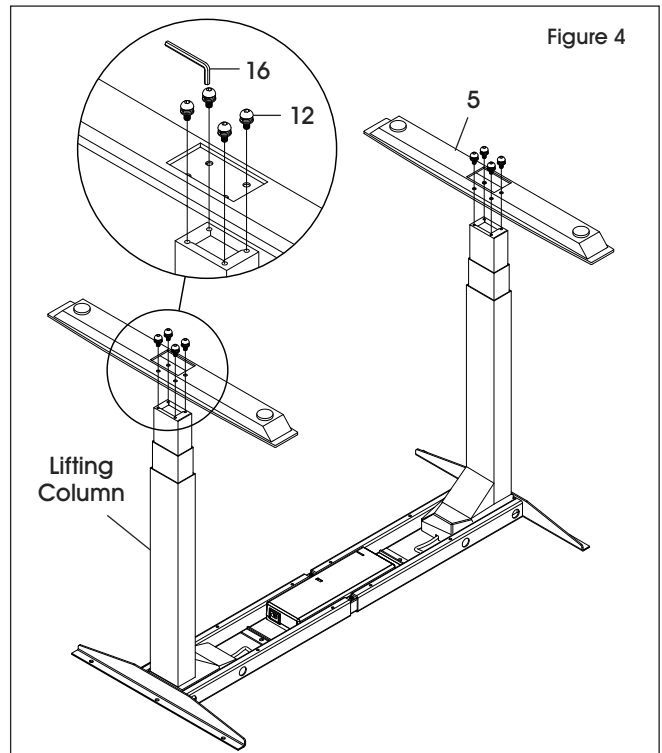

ASSEMBLY CONTINUED

6. Place adjustable return frame with lifting column (4) on a clean, smooth, non-marring surface to prevent scratching.

 **NOTE:** Lifting column is pre-installed to adjustable return frame and is folded down toward center of adjustable return frame for shipping.

7. Unfold lifting column to an upright position. (See Figure 5)

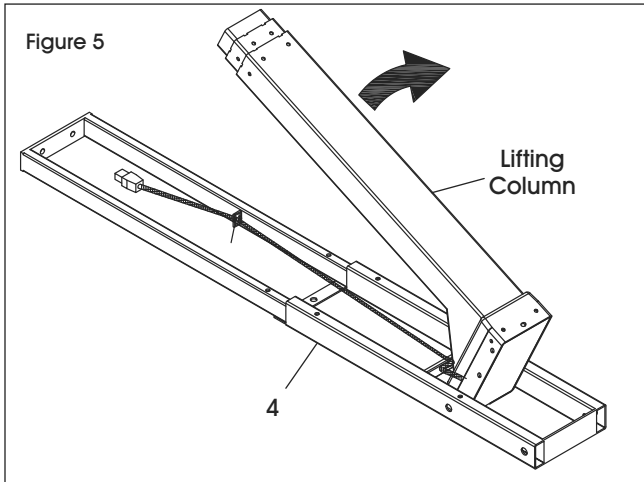

8. Insert top support bracket (6) into outside of adjustable return frame (4). (See Figure 6)

 **NOTE:** Steel lip with three holes on top support bracket should be facing down.

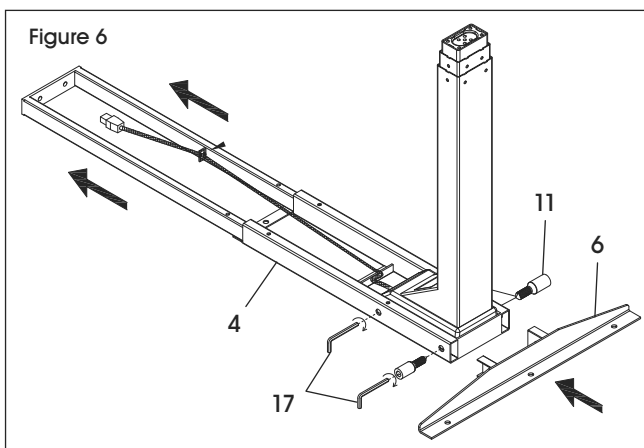

9. Insert two M6 x 33 mm machine screws (11) into holes on end of adjustable return frame to secure top support bracket and lightly tighten using 5 mm hex wrench (17). Lightly tighten two pre-installed M6 x 33 mm machine screws (11) to secure lifting column. (See Figure 6)

10. Attach foot (5) to lifting column using four M6 x 15 mm machine screws (12). Tighten using 4 mm hex wrench (16). (See Figure 7)

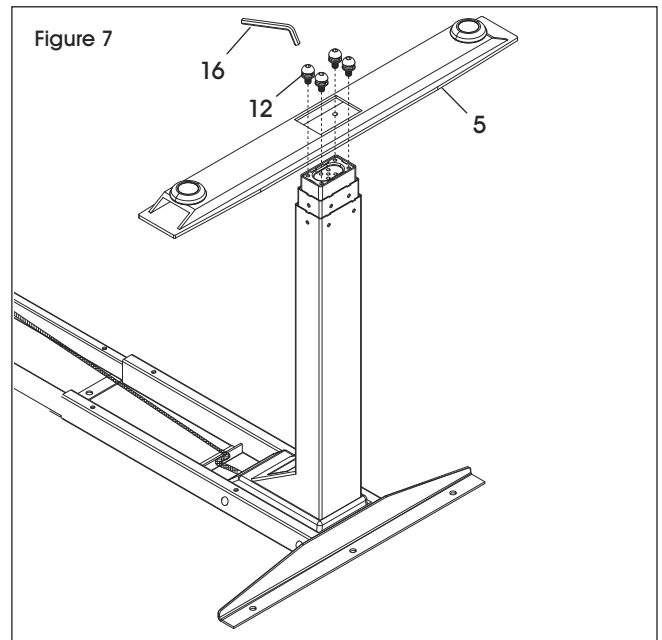

11. Attach adjustable return frame to adjustable table frame using two M6 x 12 mm machine screws (14). Tighten using 5 mm hex wrench (17). (See Figure 8)

 **NOTE:** Diagram shows left-hand L-Desk configuration. For right-hand L-Desk configuration, attach return frame to opposite side.

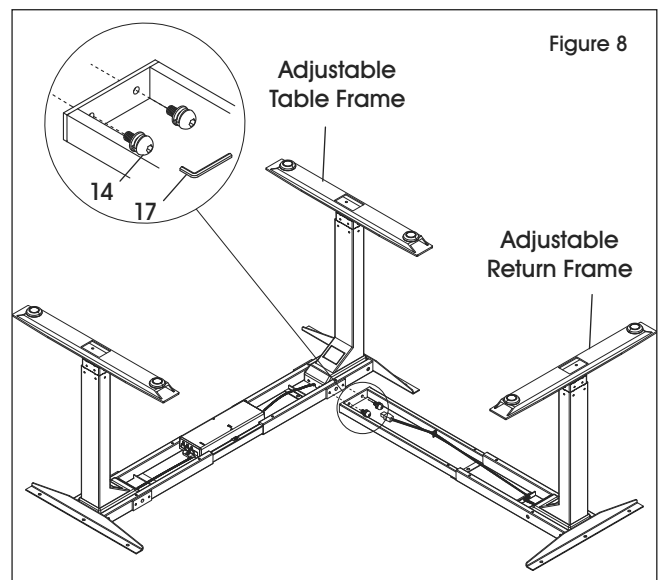

12. Connect the power cord from the adjustable return frame (4) to the adjustable table frame (3).

ASSEMBLY CONTINUED

13. Place desktop (1) and return top (2) upside down on a smooth, non-marring surface to prevent scratching. Grommets should be facing down.

 **NOTE:** Diagram shows left-hand L-Desk configuration. If assembling right-hand L-Desk, remove grommets and labeling from main desktop. Flip main desktop over to align return top on opposite side.

14. Place adjustable table frame (3) and adjustable return frame (4) on top of desktop (1) and return top (2). Position frame so that it is centered on the desktop and return top. (See Figure 9)

 **NOTE:** Adjustable frame is designed to fit 60 x 60" and 72 x 72" tops. Extend the frame as needed to position desktop.

For 60 x 60" L-Desks, top support brackets should be approximately 3" from side edges of desktop and approximately 2¼" from front and back edges of desktop. Top support bracket of return frame will be approximately 1½" from rear edge and 3" from front edge of return top.

For 72 x 72" (24" deep) L-Desks, top support brackets should be approximately 6" from side edges of desktop and approximately 2¼" from front and back edges of desktop. Top support bracket of return frame will be approximately 1½" from rear edge and 3" from front edge of return top.

For 72 x 72" (30" deep) L-Desks, top support brackets should be approximately 6" from side edges of desktop and approximately 5¼" from front and back edges of desktop. Top support bracket of return frame will be approximately 4½" from rear edge and 6" from front edge of return top.

15. Attach top support brackets (6), adjustable table frame (3) and adjustable return frame (4) to desktop using drill, 13 M5 x 20 mm wood screws (13) and two M5 x 45 mm wood screws (23). Attach mounting plates (19) using 12 M4 x 20 mm wood screws (18) to connect desktop and return top. (See Figure 9)

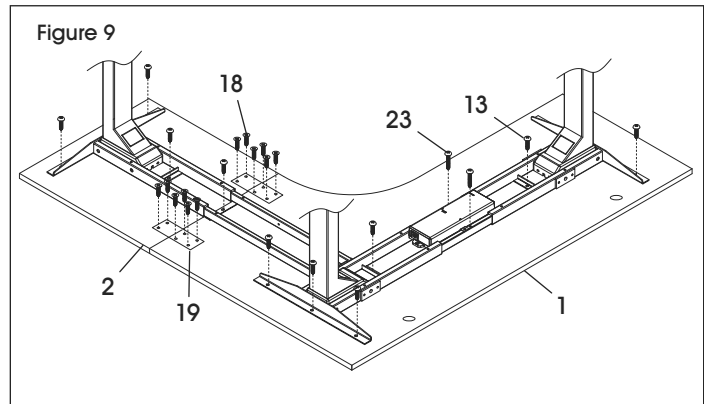

16. Place programmable handset (8) in desired location on front edge of desktop (1). Attach using a drill and two M5 x 20 mm wood screws (13). (See Figure 10)

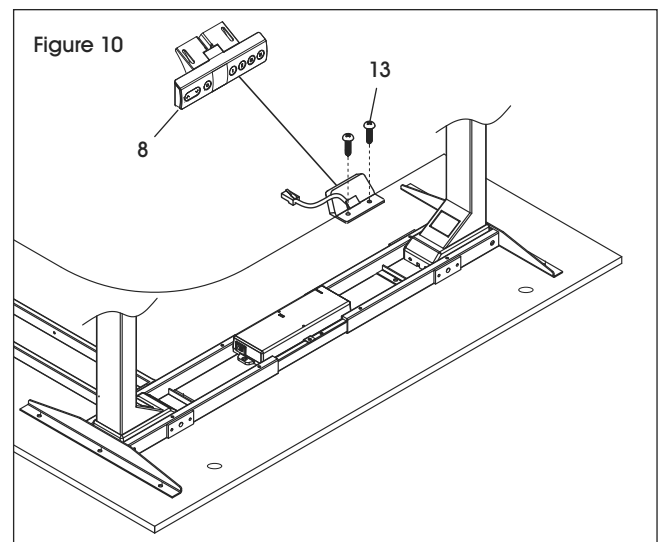

17. Connect the power to the control box (7) using the power cord (10). Connect the programmable handset (8) and lifting column cables into the control box (7). (See Figure 11)

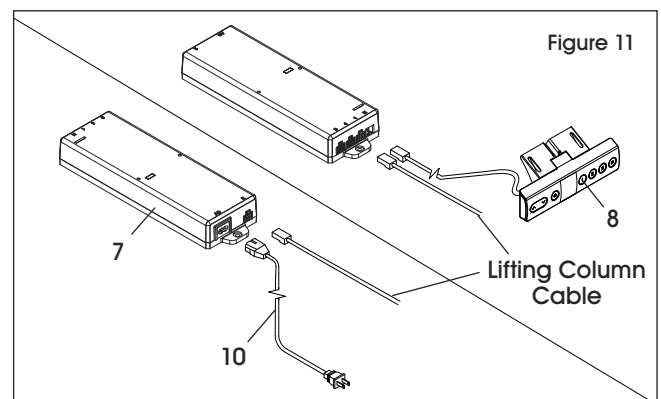

ASSEMBLY CONTINUED

18. Position loose cords underneath the cable management trays (9). Attach the cable management trays to the adjustable table frame (3) and adjustable return frame (4) using twelve M6 x 15 mm machine screws (12) and 4 mm hex wrench (16). (See Figure 12)

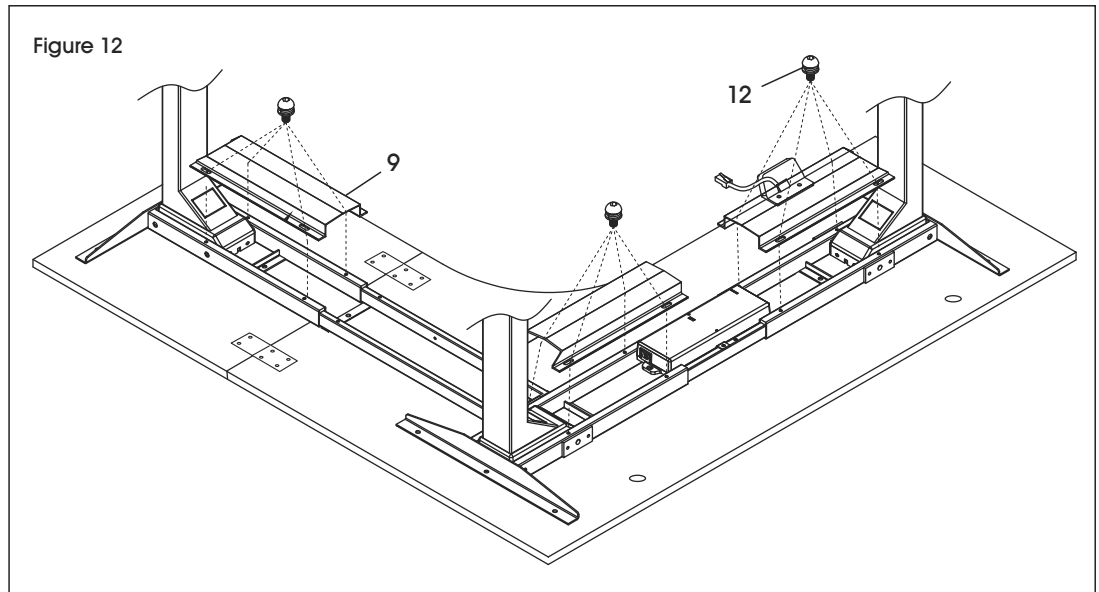

19. Align holes on modesty panel brackets (21) with holes on outer edge of metal modesty panel (20). Attach using two M6 x 12 mm machine screws (22) per bracket. Tighten using 4 mm hex wrench. (See Figure 13)

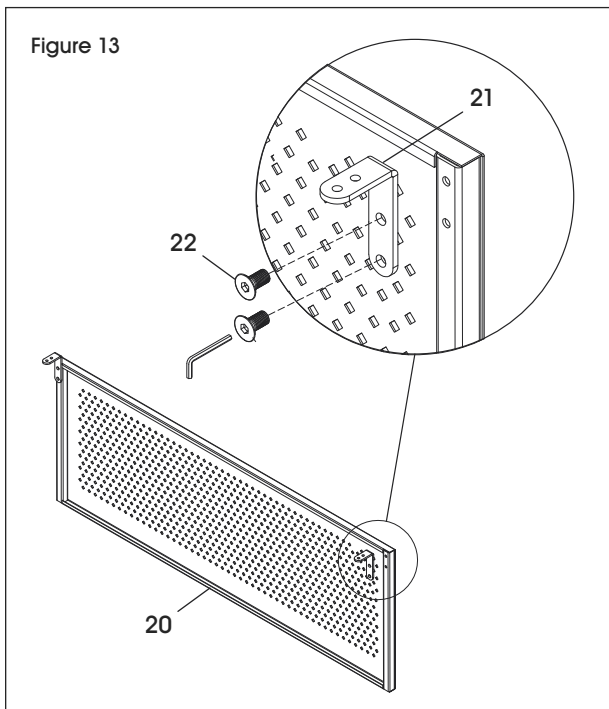

20. Position metal modesty panel (20) centered between adjustable table frame on back of desktop. Attach modesty panel brackets (21) using two M5 x 20 mm wood screws (13) per bracket. (See Figure 14)

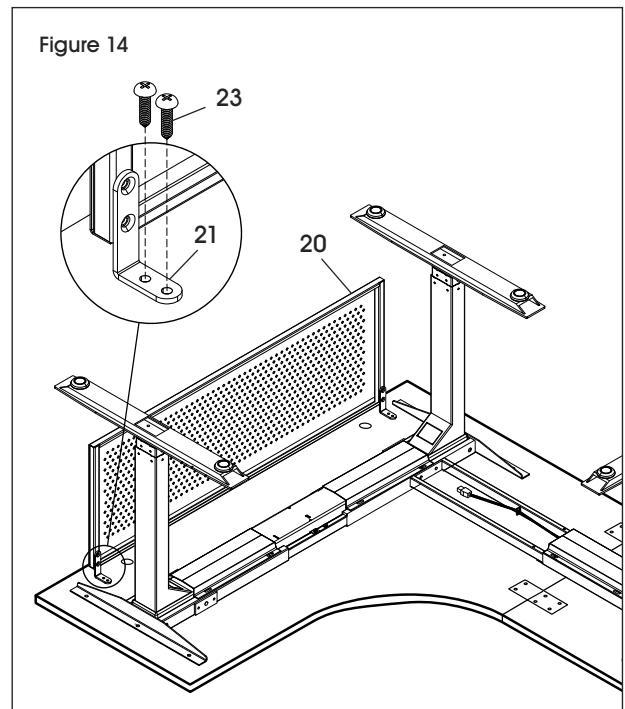

21. Desk is now fully assembled. Using two people, carefully flip the desk onto the feet.
22. Plug power cord into outlet. Follow operation instructions to initialize the desk prior to first use.

OPERATION

CONTROLS

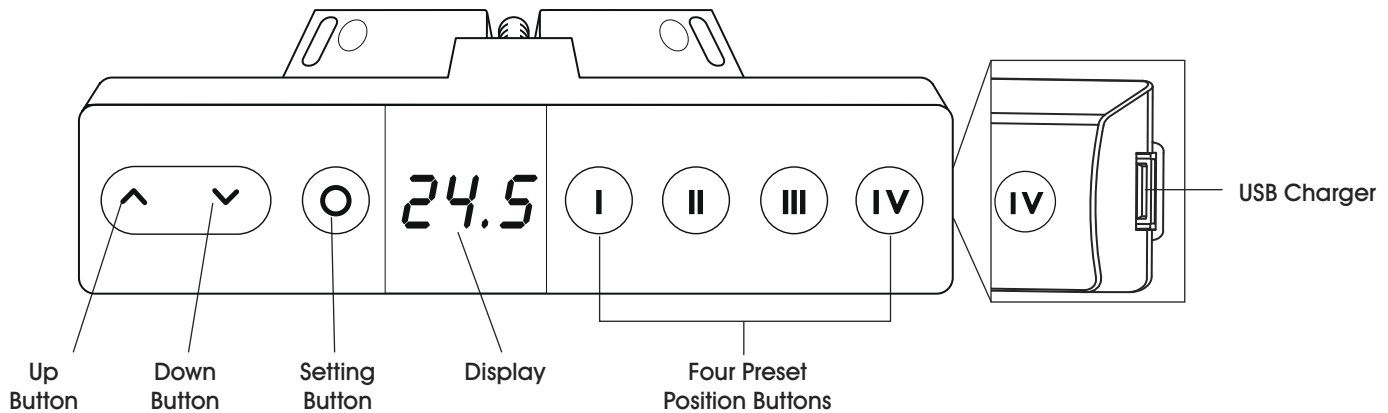

NOTE: The desk must be initialized prior to first use.

- To initialize, press and hold the down button on the handset until the desk reaches its lowest height, slightly raises and stops.
- Release the down button. The desk is now ready to use.



NOTE: The desk may need to be reset from time to time to work properly. Unplug the power cord for 20 seconds, plug back in and follow the initialization process to reset desk.



CAUTION! Ensure there are no obstacles in the desk's height adjustment path, and the desk is not touching any walls.



CAUTION! Ensure all cords are at the appropriate length to accommodate changes in height.

HEIGHT ADJUSTMENT

- Press the up button to raise the desktop.
- Press the down button to lower the desktop.
- Release button to stop movement.



CAUTION! To avoid overheating, do not move the desk up and down continuously for over two minutes within any 20 minute period. If the heater overheats, *OH* will be displayed on the handset. Stop using the desk for 20 minutes and let it cool down.

PROGRAMMING PRESET HEIGHT

- Use up and down buttons to move desk to the desired position.
- Press and hold the setting button and one of the four preset position buttons simultaneously.
- The handset will display *1CF*, *2CF*, *3CF* and *4CF* for each preset when complete.
- Up to four presets can be programmed.

PROGRAMMING HEIGHT LIMITS



NOTE: Desk is equipped with a height limit function. This function allows upper and lower height limits to be programmed. This can be used to prevent collisions with objects above and below the desk, such as file pedestals and overhead cabinets.

- Use up and down buttons to move desk to the desired upper height limit. Press and hold the setting button and up button simultaneously. The upper limit is set when *H1* is displayed. To cancel, press the same buttons again. The upper limit is cancelled when *HCL* is displayed.
- Repeat the process to set the lower limit. The lower limit is set when *L0* is displayed. The lower limit is cancelled when *LCL* is displayed.
- Always program height limits before programming preset heights.

SWITCHING BETWEEN INCHES AND CENTIMETERS

- Press the setting button for seven seconds until *SET* is displayed, and then press the first preset position button. The default unit of measurement will be displayed. Press the up and down button to change between inches and centimeters.

OPERATION CONTINUED

PROGRAMMING ANTI-COLLISION SENSITIVITY

 **NOTE:** Desk is equipped with a gyroscope with an anti-collision feature. This feature allows for various levels of sensitivity to prevent collisions with objects above or below the desk.

- Press and hold the setting button for seven seconds until *SET* is displayed, and then press the third preset position button to enter the sensitivity setting mode.
- Press the up or down buttons to switch sensitivity levels. Levels range from 1 to 8 where the higher levels result in higher sensitivity. The default level is 5.

- Press the setting button to confirm the selection.

LOCKING OPERATION OF DESK

 **NOTE:** Desk is equipped with a locking feature to prevent operation.

- Press and hold the first and second preset position buttons simultaneously for up to 10 seconds until *LC* is displayed. The desk is now locked.
- Repeat the process to unlock.

TROUBLESHOOTING

OPERATING ISSUE	RECOMMENDATIONS
Desk does not go up or down.	<p>Check all connections.</p> <p>Ensure power cord is plugged into the control box and a power outlet.</p> <p>Unplug the power cord for one minute, plug back in and follow the initialization process to reset desk.</p>
Columns do not go up evenly.	<p>Initialization/Reset Process:</p> <ul style="list-style-type: none"> • Press and hold the down button on the handset until the desk reaches its lowest height, slightly rises and stops. • Release the down button. Desk is now ready to use. <p>If initialization does not work, press and hold the setting button until "SET" is displayed on handset. Then, while still pressing setting button, press the fourth preset position button "IV" until "rSt" is displayed on handset. Press and hold the down button until the desk reaches its lowest height.</p> <p>If problem persists, switch motor cables at control box and attempt another reset.</p> <p>If problem persists after all recommendations above have been attempted, contact Uline Customer Service at 1-800-295-5510 to send a replacement control box at no charge.</p>
Desk does not reset, or <i>rSt</i> , <i>EP1</i> , <i>EP2</i> or <i>EP3</i> displayed on handset.	<p> NOTE: Desk must be within 60 day warranty.</p>
Desk is unusually noisy.	<p>The desk has two-stage legs that produce noise when one leg extends into the other. To reduce noise, apply silicon lubricant to legs.</p>
<i>OH</i> displayed on handset.	<p>Desk is overheated. Stop adjusting desk height for 20 minutes to let desk cool down.</p>

If the troubleshooting section does not resolve the problem, contact Uline Customer Service at 1-800-295-5510.

ULINE

1-800-295-5510
uline.com

ULINE H-10089, H-11107

COLECCIÓN URBANA

ESCRITORIO EN L DE ALTURA AJUSTABLE

800-295-5510

uline.mx

HERRAMIENTAS NECESARIAS



Taladro



1 Llave Hexagonal de 4 mm (Incluida)



1 Llave Hexagonal de 5 mm (Incluida)



Se recomienda Armar Entre Dos Personas

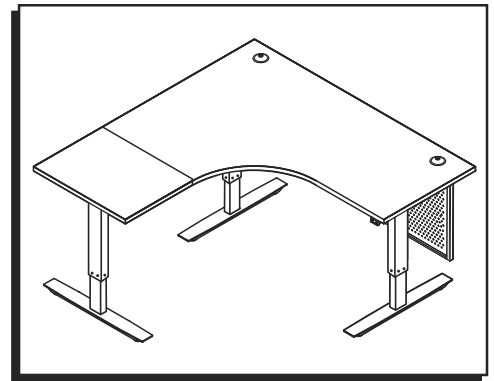

PARTES

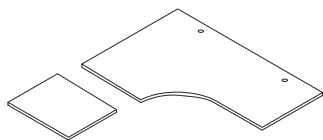

1 Cubierta del Retorno

1 Cubierta de Escritorio

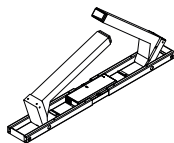

1 Armazón Ajustable de la Mesa con Columnas de Elevación

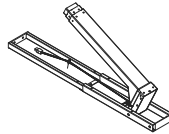

1 Armazón Ajustable del Retorno con Columna de Elevación

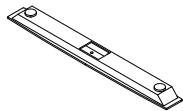

3 Patas con Tapas Niveladoras

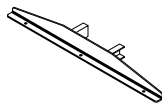

3 Soportes Superiores

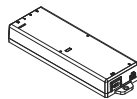

1 Caja de Control

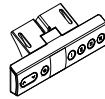

1 Control de Programación

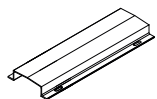

3 Bandejas para Organizar Cables

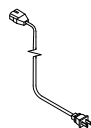

1 Cable Eléctrico



6 Tornillos para Máquina M6 x 33 mm



2 Clips para Alambre



15 Tornillos para Madera M5 x 20 mm



24 Tornillos para Máquina M6 x 15 mm con Rondana de Bloqueo y Rondana Plana



2 Tornillos para Máquina M6 x 12 mm con Rondana de Bloqueo y Rondana Plana

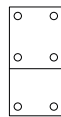

2 Placas de Instalación



12 Tornillos para Madera M4 x 20 mm



2 Tornillos para Madera M5 x 45 mm

#	DESCRIPCIÓN	CANT.
1	Cubierta	1
2	Cubierta de Retorno	1
3	Armazón Ajustable de la Mesa con Columnas de Elevación	1
4	Armazón Ajustable de Retorno con Columna de Elevación	1
5	Pata con Tapas Niveladoras	3
6	Soporte Superior	3
7	Caja de Control	1
8	Control de Programación	1
9	Bandeja para Organizar Cables	3
10	Cable Eléctrico	1
11	Tornillo para Máquina M6 x 33 mm	6
12	Tornillo para Máquina M6 x 15 mm con Rondana de Bloqueo y Rondana Plana	24
13	Tornillo para Máquina de M5 x 20 mm	19
14	Tornillo para Máquina M6 x 12 mm con Rondana de Bloqueo y Rondana Plana	2
15	Clip para Alambre	2
16	Llave Hexagonal de 4 mm	1
17	Llave Hexagonal de 5 mm	1
18	Tornillo para Madera M4 x 20 mm	12
19	Placa de Instalación	2
20	Recato de Metal	1
21	Soporte para Recato	2
22	Tornillo para Máquina M6 x 12 mm	4
23	Tornillo para Madera M5 x 45 mm	2

TORNILLERÍA PARA RECATO

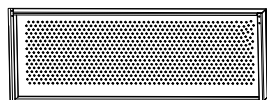

1 Recato de Metal



2 Soportes para Recato



4 Tornillos para Máquina M6 x 12 mm



4 Tornillos para Madera 5 x 20 mm

ENSAMBLE



NOTA: Cuente e inspeccione todas las piezas antes de desechar cajas o material de empaque.



¡PRECAUCIÓN! El armazón ajustable de la mesa es pesado y se debe tener cuidado al moverlo durante el ensamble.

1. Coloque el armazón ajustable de la mesa con columnas de elevación (3) sobre una superficie limpia, lisa y que no deje marcas para evitar rayones.



NOTA: Las columnas de elevación están preinstaladas al armazón ajustable de la mesa y dobladas hacia el centro del armazón para poder enviarse.

2. Desdoble las columnas de elevación a una posición vertical. (Vea Diagrama 1)

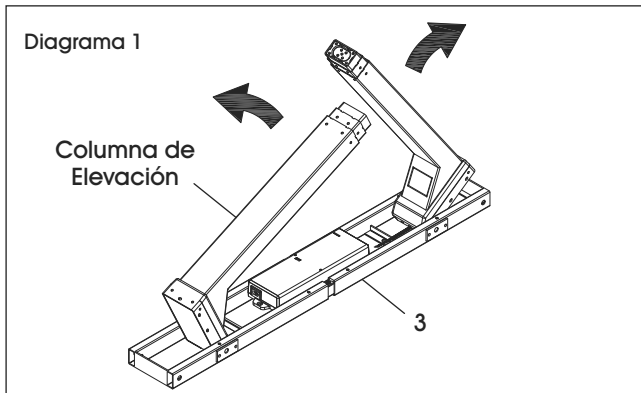

3. Inserte el soporte superior (6) en la parte exterior del armazón ajustable de la mesa (3). (Vea Diagrama 2) Repita este paso en el extremo opuesto.



NOTA: El reborde de acero con tres orificios en el soporte superior debe estar hacia abajo.

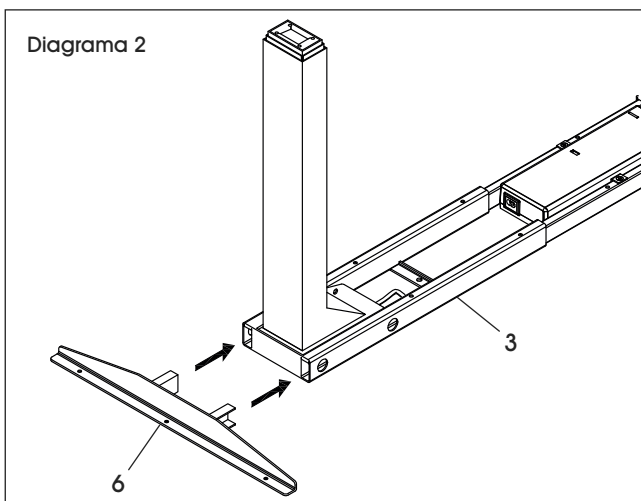

4. Inserte dos tornillos para máquina M6 x 33 mm (11) en los orificios del extremo del armazón ajustable para mesa para asegurar el soporte superior (6). Apriete ligeramente con la llave hexagonal de 5 mm (17). Apriete ligeramente dos tornillos para máquina M6 x 33 mm preinstalados (11) para asegurar la columna de elevación. (Vea Diagrama 3) Repita este paso en el lado opuesto.



NOTA: Para evitar problemas de alineación durante este paso, no apriete por completo hasta que inserte los cuatro tornillos de máquina.

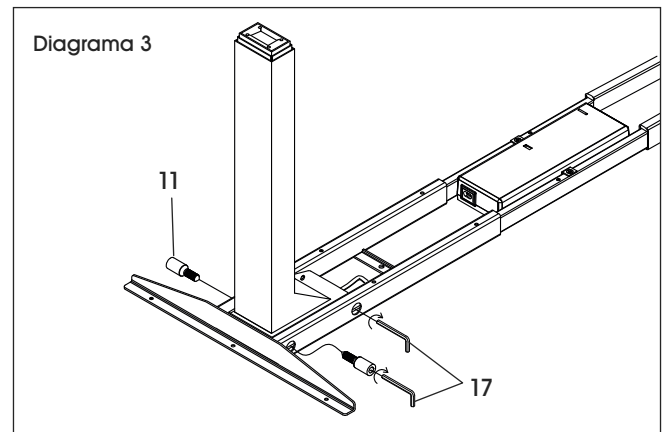

5. Fije la pata (5) a la columna de elevación con cuatro tornillos para máquina M6 x 15 mm (12). Apriete con la llave hexagonal de 4 mm (16). Repita este paso en el lado opuesto. (Vea Diagrama 4)

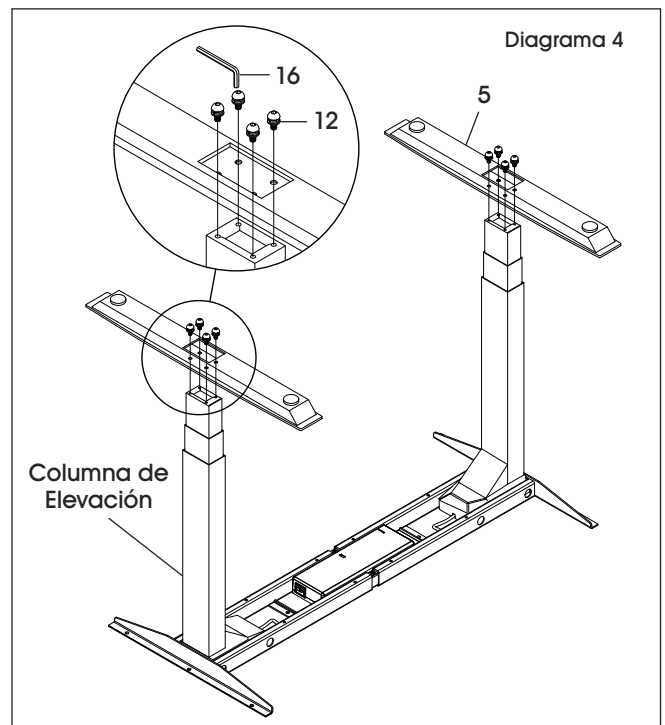

CONTINUACIÓN DEL ENSAMBLE

- Coloque el armazón ajustable del retorno con columna de elevación (4) sobre una superficie limpia, lisa y que no deje marcas para evitar rayones.

 **NOTA:** La columna de elevación está preinstalada al armazón ajustable de retorno y doblada hacia el centro del armazón para poder enviarse.

- Desdoble la columna de elevación a una posición vertical. (Vea Diagrama 5)

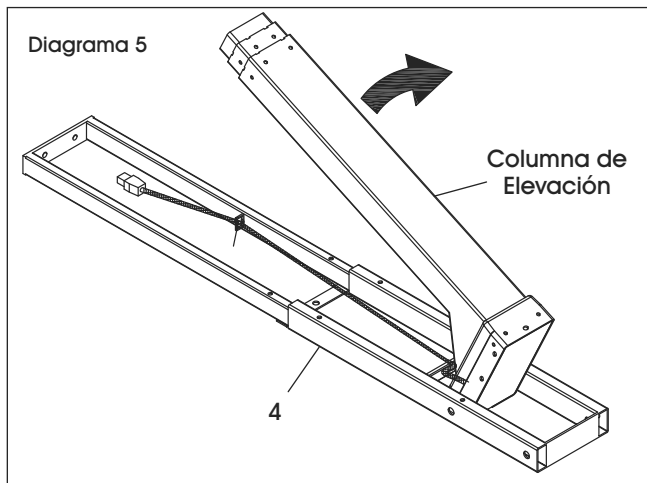

- Inserte el soporte superior (6) en la parte exterior del armazón ajustable del retorno (4). (Vea Diagrama 6)

 **NOTA:** El reborde de acero con tres orificios en el soporte superior debe estar hacia abajo.

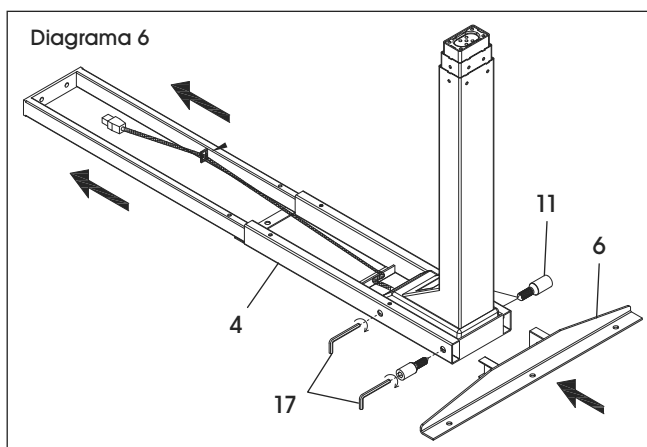

- Inserte dos tornillos para máquina M6 x 33 mm (11) en los orificios del extremo del armazón ajustable del retorno para asegurar el soporte superior y apriete ligeramente con la llave hexagonal de 5 mm (17). Apriete ligeramente dos tornillos para máquina M6 x 33 mm preinstalados (11) para asegurar la columna de elevación. (Vea Diagrama 6)

- Fije la pata (5) a la columna de elevación con cuatro tornillos para máquina M6 x 15 mm (12). Apriete con la llave hexagonal de 4 mm (16). (Vea Diagrama 7)

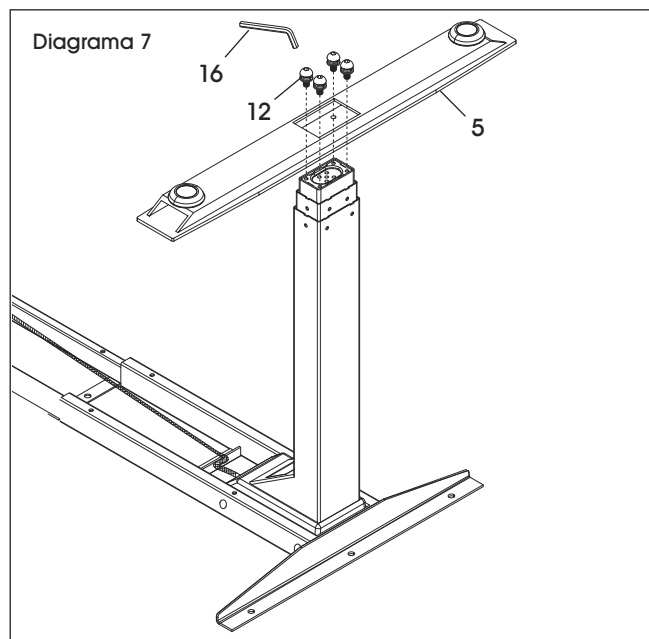

- Fije el armazón ajustable de retorno al armazón ajustable de la mesa con dos tornillos para metales M6 x 12 mm (14). Apriete con la llave hexagonal de 5 mm (17). (Vea Diagrama 8)

 **NOTA:** El diagrama muestra el escritorio en L con la configuración a la izquierda. Para la configuración del escritorio en L a la derecha, fije el armazón del retorno en el lado opuesto.

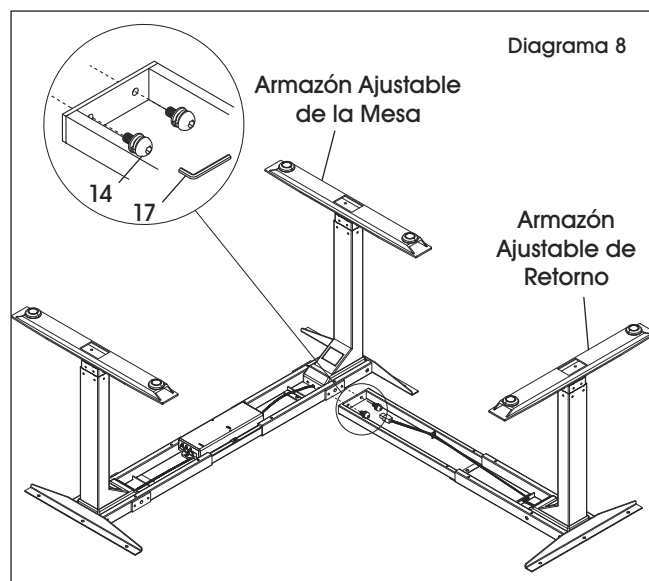

- Enchufe el cable eléctrico del armazón ajustable del retorno (4) al armazón ajustable de la mesa (3).

CONTINUACIÓN DEL ENSAMBLE

13. Coloque la cubierta del escritorio (1) y del retorno (2) al revés sobre una superficie lisa y que no deje marcas para evitar rayones. Los ojales deben estar hacia abajo.



NOTA: El diagrama muestra el escritorio en L con la configuración a la izquierda. Si va a ensamblar el escritorio en L con la configuración a la derecha, retire los ojales y etiquetado del escritorio principal. Voltee el escritorio principal para alinear la superficie del retorno del lado opuesto.

14. Coloque el armazón ajustable de la mesa (3) y el armazón ajustable del retorno (4) encima de la cubierta de escritorio (1) y del retorno (2). Posicione el armazón para que esté centrado sobre la cubierta del escritorio y del retorno. (Vea Diagrama 9)



NOTA: El armazón ajustable está diseñado para adaptarse a cubiertas 60 x 60" y 72 x 72". Extienda el armazón según sea necesario para posicionar la cubierta.

Para Escritorios en L de 60 x 60", los soportes superiores deben estar a aproximadamente 3" de los bordes laterales de la cubierta del escritorio y aproximadamente 2¼" de los bordes frontales y posteriores de la cubierta. El soporte superior del armazón de retorno estará a aproximadamente 1½" del borde posterior y 3" del borde frontal de la cubierta de retorno.

Para Escritorios en L de 72 x 72" (profundidad de 24"), los soportes superiores deben estar a aproximadamente 6" de los bordes laterales de la cubierta del escritorio y aproximadamente 2¼" de los bordes frontales y posteriores de la cubierta. El soporte superior del armazón de retorno estará a aproximadamente 1½" del borde posterior y 3" del borde frontal de la cubierta de retorno.

Para Escritorios en L de 72 x 72" (profundidad de 30"), los soportes superiores deben estar a aproximadamente 6" de los bordes laterales de la cubierta del escritorio y aproximadamente 5¼" de los bordes frontales y posteriores de la cubierta. El soporte superior del armazón de retorno estará a aproximadamente 4½" del borde posterior y 6" del borde frontal de la cubierta de retorno.

15. Fije los soportes superiores (6) y el armazón ajustable del retorno (4) a la cubierta del escritorio con un taladro y trece tornillos para madera de M5 x 20 mm (13) y dos tornillos para madera de M5 x 20 mm (23). Fije las placas de instalación (19) con 12 tornillos para madera M4 x 20 mm (18) para unir la cubierta del escritorio y del retorno. (Vea Diagrama 9)

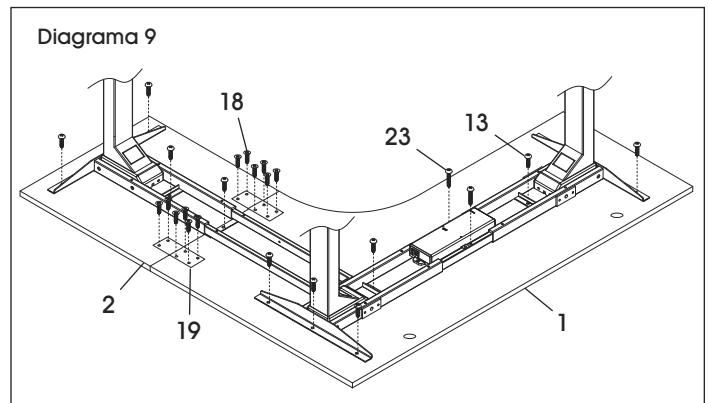

16. Coloque el control de programación (8) en el lugar deseado en el borde frontal del escritorio. Fije con el taladro y dos tornillos para madera de M5 x 20 mm (13). (Vea Diagrama 10)

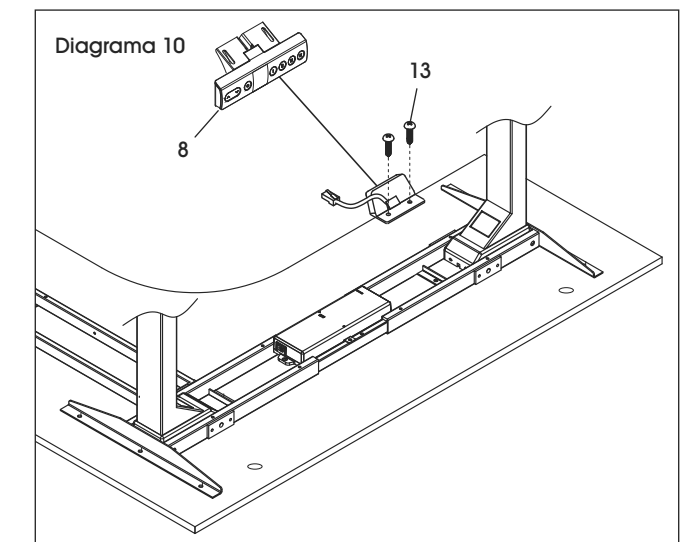

17. Enchufe la caja de control (7) con el cable eléctrico (10). Conecte el control de programación (8) y los cables de las columnas de elevación a la caja de control (7). (Vea Diagrama 11)

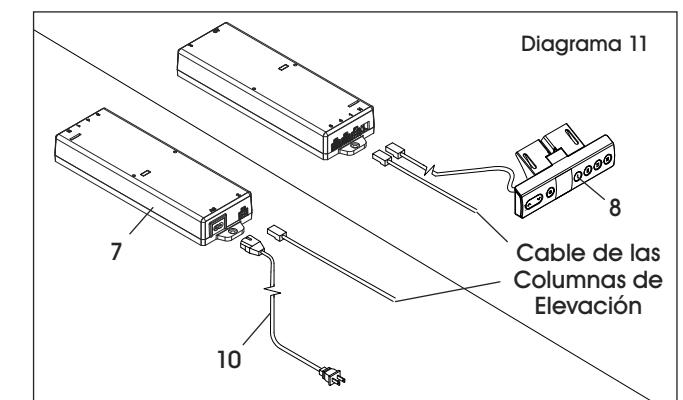

CONTINUACIÓN DEL ENSAMBLE

18. Coloque los cables sueltos debajo de la charola para manejo de cables (9). Instale las bandejas para organizar cables al armazón ajustable de la mesa (3) y al armazón ajustable del retorno (4) con doce tornillos para máquina M6 x 15 mm (12) y la llave hexagonal de 4 mm (16). (Vea Diagrama 12)

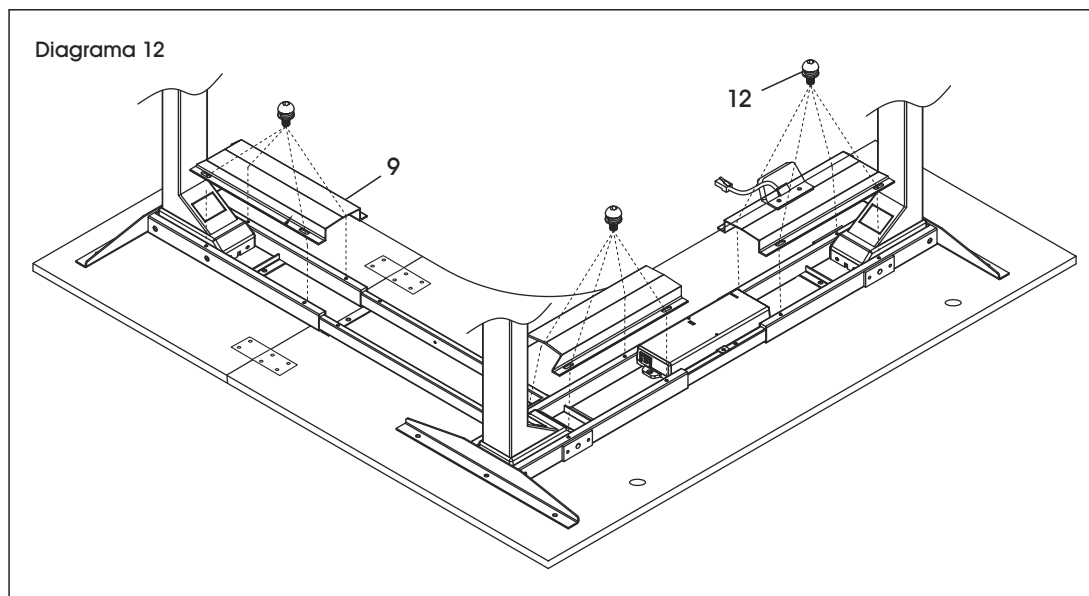

19. Alinee los orificios en los soportes para recato (21) con los orificios en el borde exterior del recato de metal (20). Fíjelos utilizando dos tornillos de máquina M6 x 12 mm (22) por soporte. Apriete con la llave hexagonal de 4 mm. (Vea Diagrama 13)

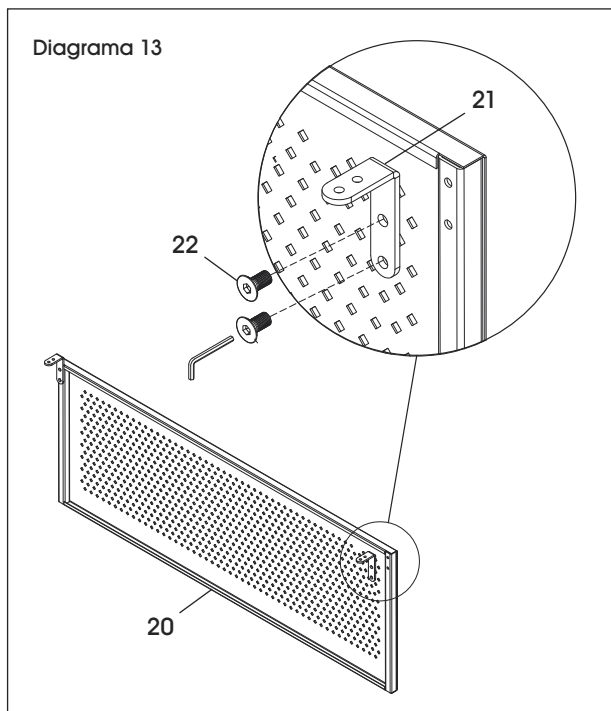

20. Centre el recato de metal (20) entre el armazón ajustable de la mesa por la parte posterior de la cubierta. Fije los soportes del recato (21) usando dos tornillos para madera de M5 x 20 mm (13) por soporte. (Vea Diagrama 14)

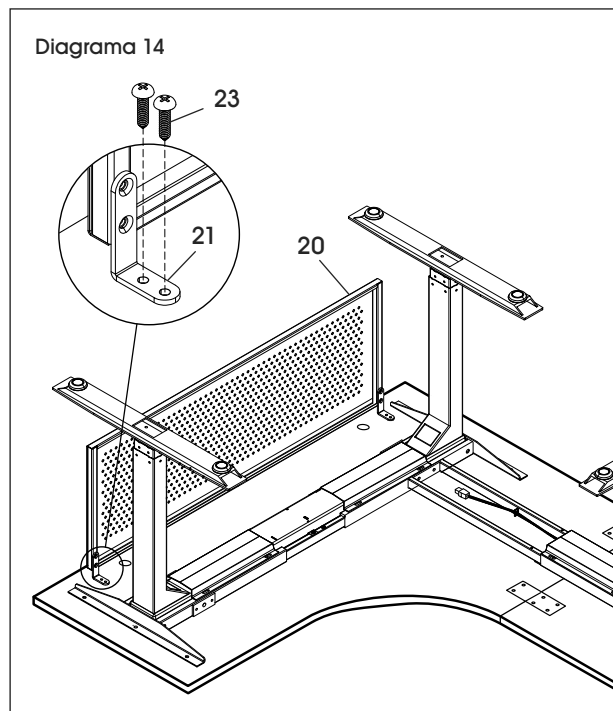

21. El escritorio ahora está completamente ensamblado. Entre dos personas, enderece el escritorio con cuidado y póngalo de pie.
22. Enchufe el cable eléctrico al tomacorriente. Siga las instrucciones de operación para iniciar el escritorio antes de su primer uso. Coloque el armazón ajustable de retorno con.

CONTROLES

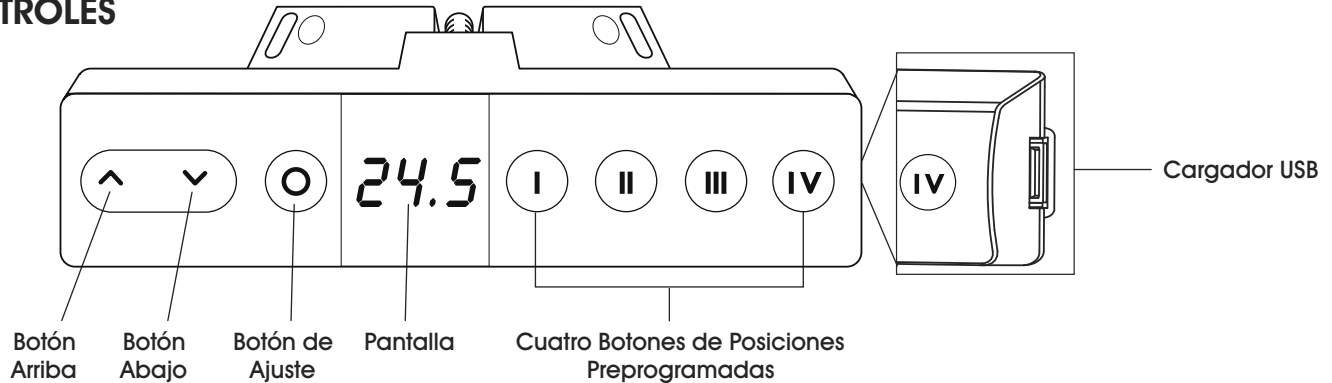

NOTA: El escritorio debe iniciarse antes de su primer uso.

- Para iniciar, mantenga presionado el Botón Abajo en el control hasta que el escritorio llegue a su posición más baja, se eleve levemente y se detenga.
- Suelte el Botón Abajo. El escritorio está listo para usarse.

NOTA: Es posible que se necesite reiniciar el escritorio de vez en cuando para que funcione adecuadamente. Desconecte el cable eléctrico por 20 segundos, conecte de nuevo y siga el proceso de inicio para reiniciar el escritorio.

¡PRECAUCIÓN! Asegúrese de que no haya obstáculos en la trayectoria de la altura ajustable del escritorio, y asegúrese de que no esté tocando ninguna pared.

¡PRECAUCIÓN! Asegúrese de que el largo de los cables se encuentre de tal manera que permita los cambios de altura.

AJUSTE DE ALTURA

- Presione el Botón Arriba para elevar el escritorio.
- Presione el Botón Abajo para bajar el escritorio.
- Suelte el botón para detener el movimiento.

¡PRECAUCIÓN! Para evitar que se sobrecaliente, no mueva el escritorio ni hacia arriba ni hacia abajo de forma continua por más de dos minutos durante un periodo de 20 minutos. Si se sobrecalienta, *OH* aparecerá en el control manual. No use el escritorio por 20 minutos y déjelo enfriar.

PROGRAMACIÓN DE LA ALTURA PREESTABLECIDA

- Utilice los botones Arriba y Abajo para mover el escritorio a la posición deseada.
- Mantenga presionado el Botón de Ajuste y uno de los cuatro botones preprogramados simultáneamente.
- El control manual indicará *1CF*, *2CF*, *3CF* y *4CF* para cada preprogramación cuando se complete.
- Hasta cuatro preprogramaciones pueden quedar programadas.

PROGRAMACIÓN DE LOS LÍMITES DE ALTURA

NOTA: El escritorio tiene una función para limitar la altura. Esta función permite que se programen límites para elevar y bajar. Esto sirve para evitar que choque con objetos sobre y debajo del escritorio, tales como archiveros o gabinetes superiores.

- Utilice los botones Arriba y Abajo para mover el escritorio al límite superior deseado. Mantenga presionados los botones de Ajuste y Arriba simultáneamente. El límite superior se establece cuando aparece *Hi*. Para cancelar, presione los mismos botones de nuevo. El límite superior se cancela cuando aparece *HCL*.
- Repita el proceso para establecer el límite inferior. El límite inferior se establece cuando aparece *Lo*. El límite inferior se cancela cuando aparece *LCL*.
- Siempre programe los límites de altura antes de programar alturas preestablecidas.

CAMBIO DE PULGADAS A CENTÍMETROS

- Presione el Botón de Ajuste durante siete segundos hasta que aparezca *SET*, y después presione el primer botón de posición preprogramada. La unidad predeterminada aparecerá en la pantalla. Presione los botones Arriba y Abajo para cambiar de pulgadas a centímetros.

CONTINUACIÓN DE FUNCIONAMIENTO

PROGRAMACIÓN DE LA SENSIBILIDAD DE ANTICOLISIÓN



NOTA: El escritorio está equipado con un giroscopio con una medida anticolidión. Esta característica permite varios niveles de sensibilidad para prevenir colisiones con objetos por encima o por debajo del escritorio.

- Presione el Botón de Ajuste durante siete segundos hasta que aparezca *SET*, y después presione el tercer botón de posiciones preprogramadas para ingresar al modo de sensibilidad.
- Presione los botones Arriba o Abajo para cambiar los niveles de sensibilidad. Los niveles varían de 1 a 8, donde los niveles más altos tienen mayor sensibilidad. El nivel predeterminado es 5.
- Presione el Botón de Ajuste para confirmar la elección.

BLOQUEO DE FUNCIONAMIENTO DEL ESCRITORIO



NOTA: El escritorio está equipado con una medida de bloqueo para evitar su funcionamiento.

- Presione y sostenga el primer y el segundo botón de posición preprogramadas simultáneamente por 10 segundos hasta que aparezca *LoC*. El escritorio ahora está bloqueado.
- Repita el proceso para desbloquearlo.

SOLUCIÓN DE PROBLEMAS

PROBLEMA DE FUNCIONAMIENTO	RECOMENDACIONES
El escritorio no sube ni baja.	<p>Revise todas las conexiones.</p> <p>Asegúrese de que el cable eléctrico esté conectado a la caja de control y al enchufe.</p> <p>Desenchufe el cable por un minuto, conecte de nuevo y siga el proceso de inicio para reiniciar el escritorio.</p>
Las columnas no suben parejas.	<p>Proceso de Inicio/Reinicio:</p> <ul style="list-style-type: none"> • Mantenga presionado el botón abajo en el control manual hasta que el escritorio llegue a su posición más baja, se eleve un poco y se detenga. • Suelte el botón abajo. El escritorio está listo para usarse. <p>Si el proceso de inicio no funciona, presione y sostenga el botón de ajuste hasta que aparezca "SET" en el control manual. Luego, mientras mantiene presionado el botón de ajuste, presione el cuarto botón de posición preconfigurada "IV" hasta que aparezca "rSt" en el control manual. Presione y sostenga el botón abajo hasta que el escritorio llegue a su altura más baja.</p>
El escritorio no se reinicia o <i>rSt</i> , <i>EP1</i> , <i>EP2</i> o <i>EP3</i> aparecen en el control manual.	<p>Si el problema persiste, cambie los cables del motor en la caja de control e intente reiniciar nuevamente.</p> <p>Si el problema persiste después de intentar las recomendaciones mencionadas anteriormente, comuníquese a Servicio a Clientes de Uline al 800-295-5510 para recibir un repuesto de la caja de control sin costo alguno.</p> <p> NOTA: El escritorio debe estar dentro de los 60 días de garantía.</p>

CONTINUACIÓN DEL SOLUCIÓN DE PROBLEMAS

El escritorio es inusualmente ruidoso.	El escritorio tiene patas de dos etapas que producen ruido cuando una se extiende sobre la otra. Para reducir el ruido, aplique lubricante de silicón en las patas.
<i>OH</i> aparece en el control manual.	El escritorio se sobrecalienta. Deje de ajustar la altura del escritorio por 20 minutos y déjelo enfriar.

Si la sección de solución de problemas no resuelve su duda, póngase en contacto con Servicio a Clientes Uline al 800-295-5510.

ULINE

800-295-5510

uline.mx

ULINE H-10089, H-11107

COLLECTION DOWNTOWN

BUREAU EN L À HAUTEUR RÉGLABLE

1 800 295-5510
uline.ca

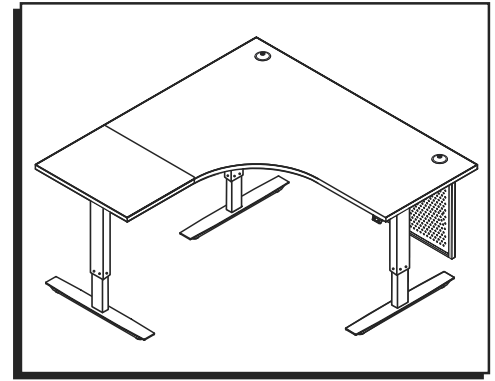

OUTILS REQUIS



Perceuse



Clé hexagonale de 4 mm (inclus)



Clé hexagonale de 5 mm (inclus)



Montage à deux personnes recommandé

PIÈCES

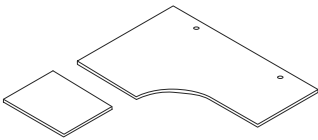

Surface de retour x 1

Surface de bureau x 1

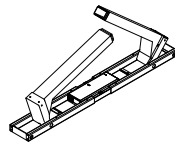

Cadre de table réglable avec colonnes de levage x 1

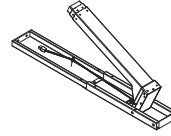

Cadre de retour réglable avec colonne de levage x 1

#	DESCRIPTION	QTÉ
1	Surface de bureau	1
2	Surface de retour	1
3	Cadre de table réglable avec colonnes de levage	1
4	Cadre de retour ajustable avec colonne de levage	1
5	Patte avec patins de nivellement	3
6	Ferrure de support de la surface	3
7	Boîtier de commande	1
8	Commande programmable	1
9	Plateau de gestion des câbles	3
10	Cordon d'alimentation	1
11	Vis à métaux M6 x 33 mm	6
12	Vis à métaux M6 x 15 mm avec rondelle de blocage et rondelle plate	24
13	Vis à bois de M5 x 20 mm	19
14	Vis à métaux M6 x 12 mm avec rondelle de blocage et rondelle plate	2
15	Pince pour fils	2
16	Clé hexagonale de 4 mm	1
17	Clé hexagonale de 5 mm	1
18	Vis à bois M4 x 20 mm	12
19	Plaque de montage	2
20	Panneau cache-jambes en métal	1
21	Support de panneau cache-jambes	2
22	Vis à métaux M6 x 12 mm	4
23	Vis à bois M5 x 45 mm	2

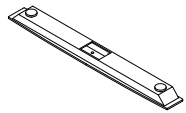

Patte avec patins de nivellement x 3

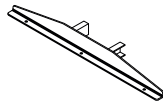

Ferrure de support de la surface x 3

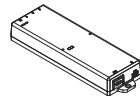

Boîtier de commande x 1

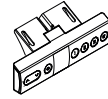

Commande programmable x 1

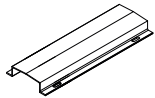

Plateau de gestion des câbles x 3

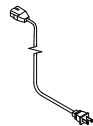

Cordon d'alimentation x 1



Vis à métaux M6 x 33 mm x 6



Pince pour fils x 2



Vis à bois M5 x 20 mm x 15



Vis à métaux M6 x 15 mm avec rondelle de blocage et rondelle plate x 24

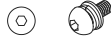

Vis à métaux M6 x 12 mm avec rondelle de blocage et rondelle plate x 2

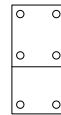

Plaque de montage x 2



Vis à bois M4 x 20 mm x 12



Vis à bois M5 x 45 mm x 2

MATÉRIEL D'INSTALLATION POUR PANNEAU CACHE-JAMBES

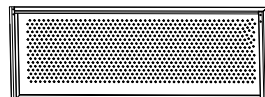

Panneau cache-jambes en métal x 1



Support de panneau cache-jambes x 2



Vis à métaux M6 x 12 mm x 4



Vis à bois 5 x 20 mm x 4

MONTAGE

 **REMARQUE :** Comptez et vérifiez toutes les pièces avant de jeter le matériel d'emballage ou le carton.

 **MISE EN GARDE!** En raison de son poids, manipulez le cadre de table réglable avec précaution pendant le montage.

1. Afin de prévenir les égratignures, placez le cadre de table réglable avec colonnes de levage (3) sur une surface propre et lisse qui ne marque pas.

 **REMARQUE :** Les colonnes de levage sont déjà installées sur le cadre de table réglable et sont repliées vers le centre pour l'expédition.

2. Dépliez les colonnes de levage à la verticale. (Voir Figure 1)

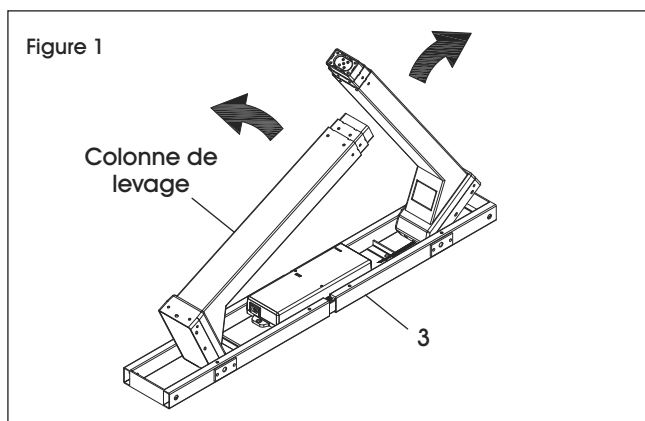

3. Insérez la ferrure de support de la surface (6) dans le cadre de table réglable (3) sur la partie extérieure. (Voir Figure 2) Répétez cette étape sur le côté opposé.

 **REMARQUE :** Le rebord en acier avec trois trous sur la ferrure de support de la surface doit être orienté vers le bas.

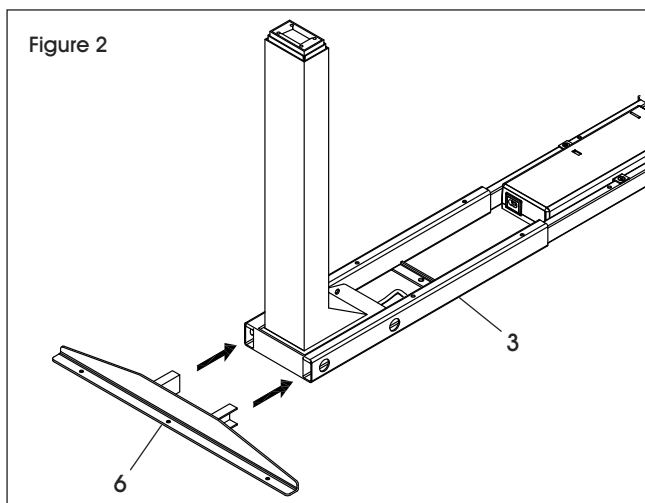

4. Insérez deux vis à métaux M6 x 33 mm (11) dans les trous à l'extrémité du cadre de table réglable pour y fixer la ferrure de support de la surface (6). Vissez partiellement les vis à l'aide de la clé hexagonale de 5 mm (17). Serrez partiellement les deux vis à métaux M6 x 33 mm (11) préinstallées pour sécuriser la colonne de levage. (Voir Figure 3) Répétez cette étape sur le côté opposé.

 **REMARQUE :** Afin de prévenir des écarts dans l'alignement durant cette étape, ne serrez que partiellement les vis à métaux jusqu'à ce qu'elles soient toutes insérées.

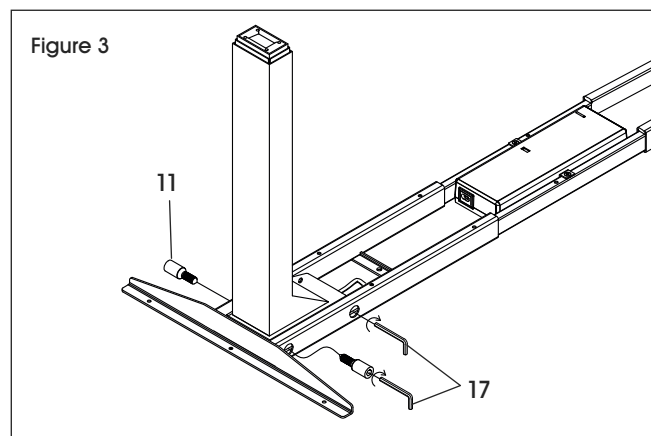

5. Fixez la patte (5) à la colonne de levage en utilisant quatre vis à métaux M6 x 15 mm (12). Vissez à l'aide de la clé hexagonale de 4 mm (16). Répétez la procédure de l'autre côté. (Voir Figure 4)

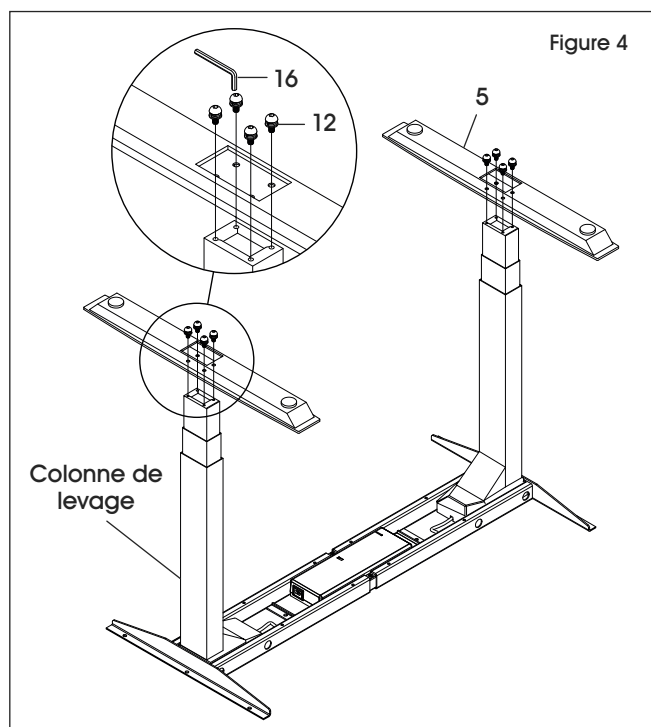

MONTAGE SUITE

6. Afin de prévenir les égratignures, placez le cadre de retour réglable avec colonne de levage (4) sur une surface propre et lisse qui ne marque pas.

 **REMARQUE :** La colonne de levage est déjà installée sur le cadre de retour réglable et est repliée vers le centre pour l'expédition.

7. Dépliez la colonne de levage à la verticale. (Voir Figure 5)

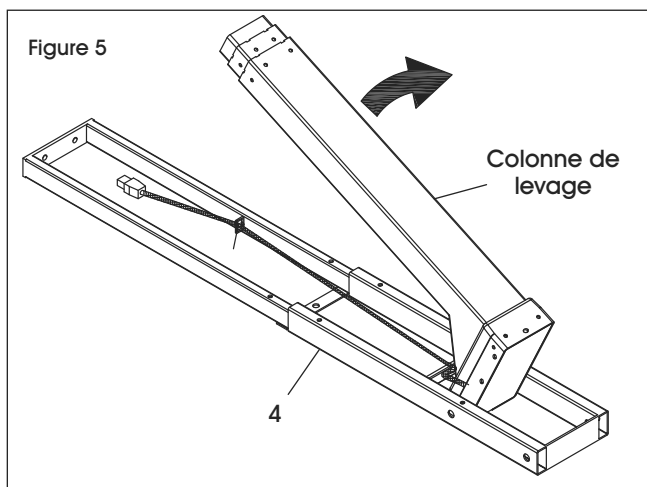

8. Insérez la ferrure de support de la surface (6) dans le cadre de retour réglable (4) sur la partie extérieure. (Voir Figure 6)

 **REMARQUE :** Le rebord en acier avec trois trous sur la ferrure de support de la surface doit être orienté vers le bas.

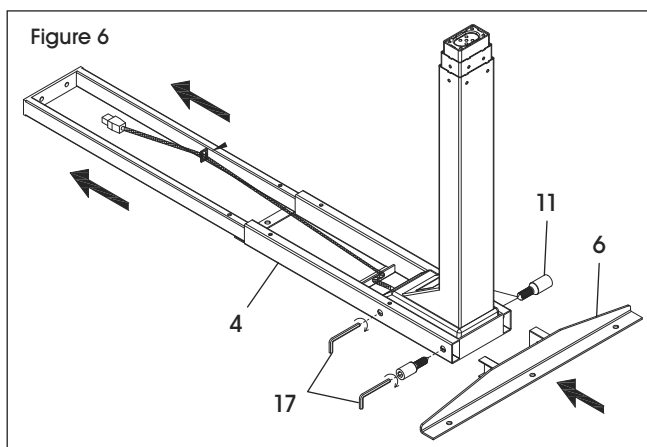

9. Insérez deux vis à métaux M6 x 33 mm (11) dans les trous à l'extrémité du cadre de retour réglable pour y fixer la ferrure de support de la surface et vissez sans serrer à l'aide de la clé hexagonale de 5 mm (17). Serrez partiellement les deux vis à métaux M6 x 33 mm (11) préinstallées pour sécuriser la colonne de levage. (Voir Figure 6)

10. Fixez la patte (5) à la colonne de levage en utilisant quatre vis à métaux M6 x 15 mm (12). Vissez à l'aide de la clé hexagonale de 4 mm (16). (Voir Figure 7)

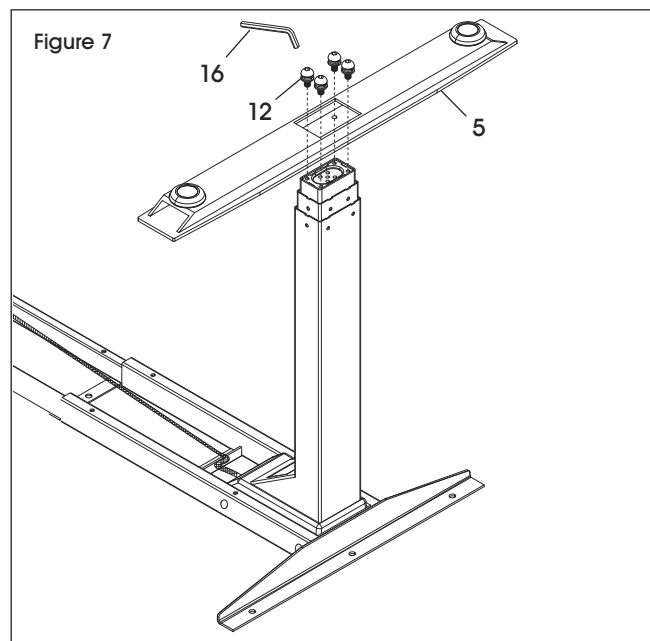

11. Fixez le cadre de retour réglable sur le cadre de table réglable en utilisant deux vis à métaux M6 x 12 mm (14). Vissez à l'aide de la clé hexagonale de 5 mm (17). (Voir Figure 8)

 **REMARQUE :** Le schéma illustre la configuration en L du côté gauche. Pour la configuration en L du côté droit, fixez le cadre de retour du côté opposé.

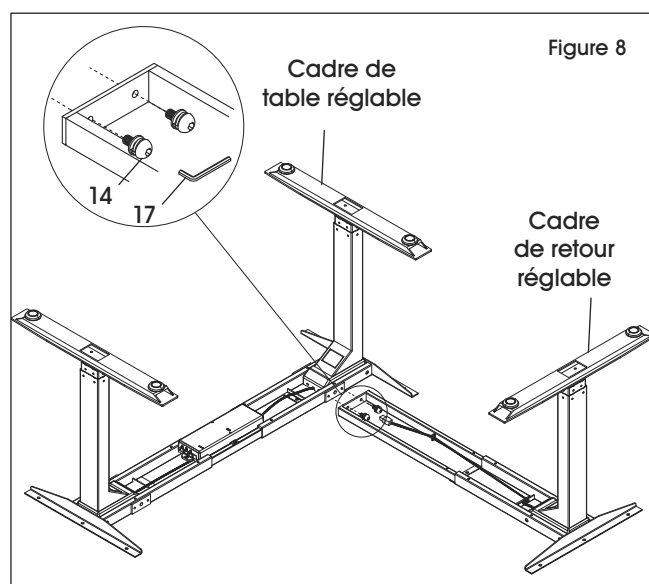

12. Raccordez le cordon d'alimentation du cadre de retour réglable (4) au cadre de table réglable (3).

MONTAGE SUITE

13. Afin de prévenir les égratignures, placez la surface de bureau (1) et la surface de retour (2) à l'envers sur une surface lisse qui ne marque pas. Les passe-fils doivent être orientés vers le bas.

 **REMARQUE :** Le schéma illustre la configuration en L du côté gauche. Si vous assemblez un bureau en L du côté droit, retirez les passe-fils et les étiquettes du bureau principal. Retournez le bureau principal pour aligner la surface de retour sur le côté opposé.

14. Placez le cadre de table réglable (3) et le cadre de retour réglable (4) sur la surface de bureau (1) et la surface de retour (2). Ajustez la position du cadre pour bien le centrer sur les surfaces de bureau et de retour. (Voir Figure 9)

 **REMARQUE :** Le cadre réglable est conçu pour s'adapter aux surfaces de bureau de 60 x 60 po et de 72 x 72 po. Allongez le cadre au besoin pour positionner le bureau.

Pour les bureaux en L de 60 x 60 po, les ferrures de support de la surface doivent être à environ 3 po des bords latéraux et à environ 2 ¼ po des bords avant et arrière de la surface de bureau. La ferrure de support du cadre de retour se trouvera à environ 1 ½ po du bord arrière et 3 po du bord avant de la surface de retour.

Pour les bureaux en L de 72 x 72 po (24 po de profondeur), les ferrures de support de la surface doivent être à environ 6 po des bords latéraux et à environ 2 ¼ po des bords avant et arrière de la surface de bureau. La ferrure de support du cadre de retour se trouvera à environ 1 ½ po du bord arrière et 3 po du bord avant de la surface de retour.

Pour les bureaux en L de 72 x 72 po (30 po de profondeur), les ferrures de support de la surface doivent être à environ 6 po des bords latéraux et à environ 5 ¼ po des bords avant et arrière de la surface de bureau. La ferrure de support du cadre de retour se trouvera à environ 4 ½ po du bord arrière et 6 po du bord avant de la surface de retour.

15. Fixez les ferrures de support de la surface (6), le cadre de table réglable (3) et le cadre de retour réglable (4) à la surface de bureau en utilisant la perceuse, treize vis à bois de 5 mm x 20 mm (13) et deux vis à bois de M5 x 45 mm (23). Fixez les plaques de montage (19) en utilisant douze vis M4 x 20 mm (18) pour joindre les surfaces de bureau et de retour. (Voir Figure 9)

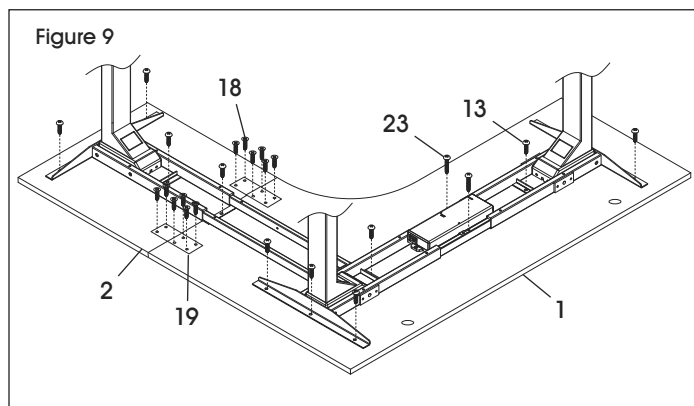

16. Placez la commande programmable (8) à l'endroit souhaité sur le rebord avant de la surface de bureau (1). Fixez le tout avec la perceuse et deux vis à bois de M5 x 20 mm (13). (Voir Figure 10)

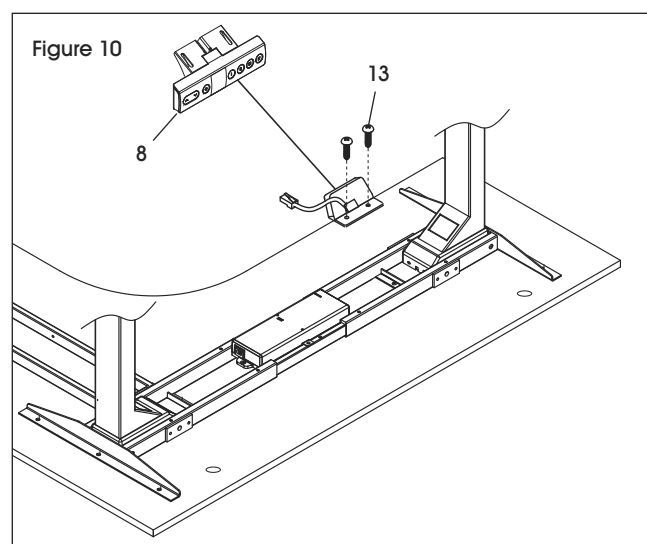

17. Branchez l'alimentation du boîtier de commande (7) à l'aide du cordon d'alimentation (10). Branchez la commande programmable (8) et les câbles des colonnes de levage au boîtier de commande (7). (Voir Figure 11)

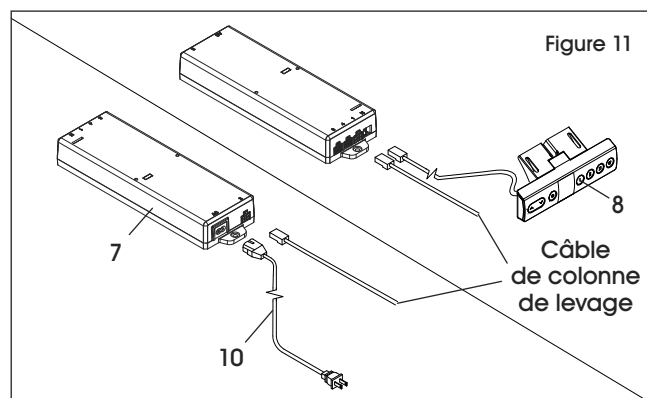

MONTAGE SUITE

18. Placez le surplus des cordons sous les plateaux de gestion des câbles (9). Fixez les plateaux de gestion des câbles au cadre de table réglable (3) et au cadre de retour réglable (4) en utilisant douze vis à métaux M6 x 15 mm (12) et la clé hexagonale de 4 mm (16). (Voir Figure 12)

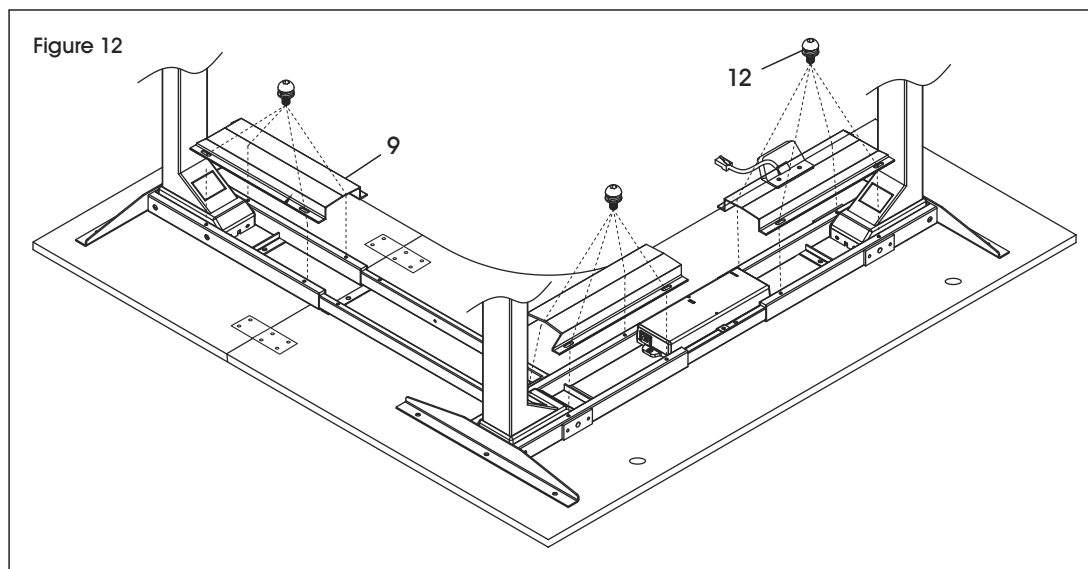

19. Alignez les trous des supports de panneau cache-jambes (21) sur les trous situés sur le bord extérieur du panneau cache-jambes en métal (20). Fixez avec deux vis à métaux M6 x 12 mm (22) par support. Serrez les vis avec la clé hexagonale de 4 mm. (Voir Figure 13)

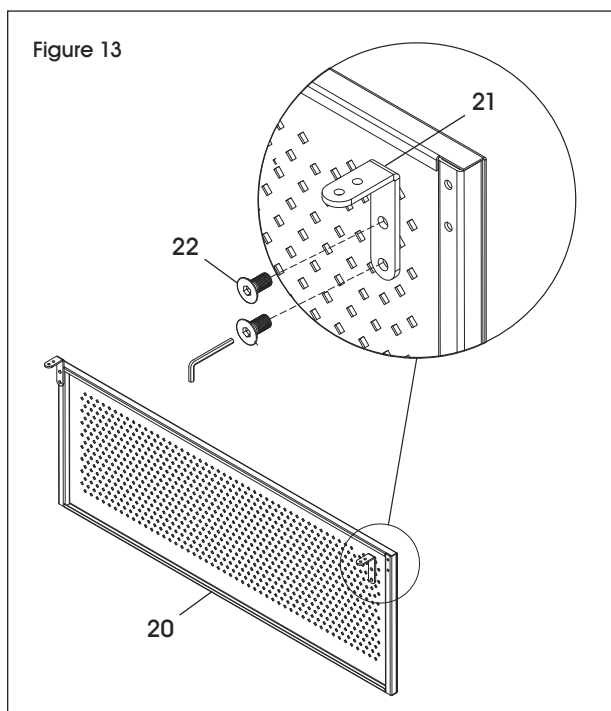

20. Placez le panneau cache-jambes en métal (20) de façon à ce qu'il soit centré avec le cadre de la table réglable à l'arrière de la surface de bureau. Fixez les supports du panneau cache-jambes (21) avec deux vis à bois de M5 x 20 mm (13) par support. (Voir Figure 14)

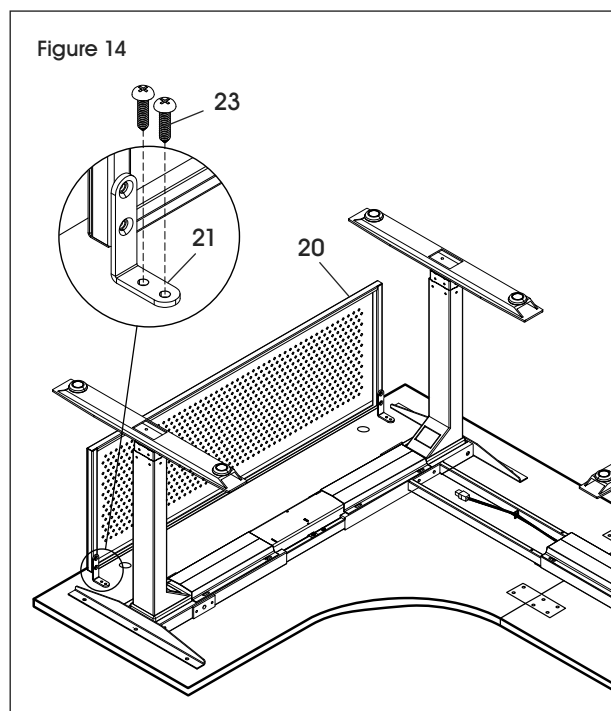

21. Le montage du bureau est maintenant complété. À deux, placez le bureau avec soin à l'endroit.
22. Branchez le cordon d'alimentation dans la prise. Suivez les consignes de fonctionnement pour initialiser le bureau avant la première utilisation.

COMMANDES

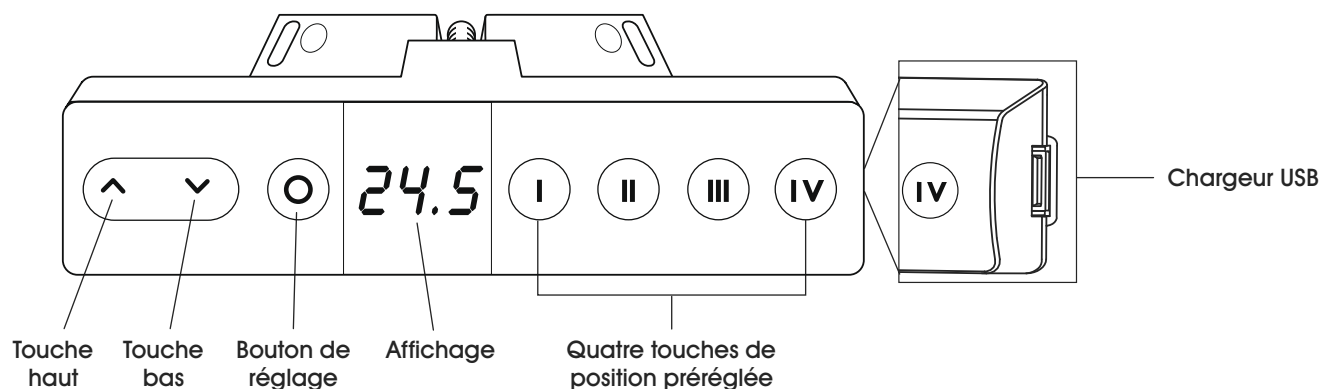

 **REMARQUE :** Le bureau doit être initialisé avant la première utilisation.

- Pour l'initialisation, appuyez longuement sur la touche bas de la commande jusqu'à ce que le bureau atteigne la position la plus basse, remonte légèrement et s'arrête.
- Relâchez la touche bas. Le bureau est maintenant prêt pour l'utilisation.

 **REMARQUE :** Il peut s'avérer nécessaire de réinitialiser le bureau de temps en temps pour assurer un bon fonctionnement. Débranchez le cordon d'alimentation pendant 20 secondes, rebranchez-le et suivez la procédure d'initialisation du bureau.

 **MISE EN GARDE!** Assurez-vous que le bureau ne touche aucun mur et qu'aucun obstacle n'entrave son mouvement.

 **MISE EN GARDE!** Assurez-vous que tous les cordons ont une longueur appropriée convenant au changement de hauteur.

RÉGLAGE DE LA HAUTEUR

- Appuyez sur la touche haut pour lever la surface de bureau.
- Appuyez sur la touche bas pour abaisser la surface de bureau.
- Relâchez la touche pour arrêter le mouvement.

 **MISE EN GARDE!** Pour éviter une surchauffe, ne faites pas monter et descendre le bureau plus de deux minutes en continu dans une période de 20 minutes. Si l'élément chauffant vient à surchauffer, *DH* s'affiche sur la commande. Cessez l'utilisation et laissez le bureau refroidir pendant 20 minutes.

PROGRAMMER LA HAUTEUR PRÉRÉGLÉE

- Utilisez les touches haut et bas pour faire bouger le bureau à la position souhaitée.
- Appuyez longuement sur le bouton de réglage et l'une des quatre touches de position pré réglée en même temps.
- La commande affiche *1CF*, *2CF*, *3CF* et *4CF* pour chaque pré réglage une fois l'opération complétée.
- Il est possible de programmer jusqu'à quatre positions pré réglées.

PROGRAMMER LES LIMITES DE LA HAUTEUR

 **REMARQUE :** Le bureau est doté d'une fonction de limites de la hauteur. Cette fonction permet de programmer les limites supérieure et inférieure. Elle sert à éviter les collisions avec des objets se trouvant au-dessus et en dessous du bureau tels que les caissons et les armoires suspendues.

- Utilisez les touches haut et bas pour bouger le bureau à la limite supérieure souhaitée de la hauteur. Appuyez longuement sur le bouton de réglage et la touche haut en même temps. La limite supérieure est réglée lorsque *H1* s'affiche. Pour annuler, appuyez à nouveau sur les mêmes boutons. La limite supérieure est annulée lorsque *HCL* s'affiche.
- Répétez l'opération pour régler la limite inférieure. La limite inférieure est réglée lorsque *L1* s'affiche. La limite inférieure est annulée lorsque *LCL* s'affiche.
- Commencez toujours par programmer les limites de hauteur avant les hauteurs pré réglées.

FONCTIONNEMENT SUITE

ALTERNER ENTRE LES POUCES ET LES CENTIMÈTRES

- Appuyez sur le bouton de réglage pendant sept secondes jusqu'à ce que *SET* s'affiche et appuyez ensuite sur la première touche de position pré-réglée. L'unité de mesure par défaut est alors affichée. Appuyez sur les touches haut et bas pour alterner entre les pouces et les centimètres.

- Appuyez sur les touches haut et bas pour alterner les niveaux de sensibilité. Les niveaux vont de 1 à 8 en prenant en compte que les niveaux plus élevés produisent une sensibilité supérieure. Le niveau par défaut est 5.
- Appuyez sur le bouton de réglage pour confirmer votre sélection.

PROGRAMMER LA SENSIBILITÉ ANTICOLLISION



REMARQUE : Le bureau est doté d'un gyroscope avec une fonction d'anticollision. Cette fonction permet, à divers niveaux de sensibilité, d'éviter les collisions avec des objets se trouvant au-dessus ou en dessous du bureau.

- Appuyez longuement sur le bouton de réglage pendant sept secondes jusqu'à ce que *SET* s'affiche et appuyez ensuite sur la troisième touche de position pré-réglée pour accéder au mode de réglage de la sensibilité.

BLOCAGE DU FONCTIONNEMENT DU BUREAU



REMARQUE : Le bureau est doté d'une fonction de blocage empêchant le fonctionnement.

- Appuyez longuement sur la première et la deuxième touche de position pré-réglée en même temps pendant 10 secondes au maximum, jusqu'à ce que *LoC* s'affiche. Le bureau est maintenant bloqué.
- Répétez la procédure pour le débloquer.

DÉPANNAGE

PROBLÈME	RECOMMANDATIONS
Le bureau ne bouge ni vers le haut ni vers le bas.	<p>Vérifiez toutes les connexions.</p> <p>Assurez-vous que le cordon d'alimentation est branché dans le boîtier de commande et dans une prise d'alimentation.</p> <p>Débranchez le cordon d'alimentation pendant une minute, rebranchez-le et suivez la procédure d'initialisation pour réinitialiser le bureau.</p>
Les colonnes ne s'élèvent pas de manière égale.	<p>Procédure d'initialisation/de réinitialisation :</p> <ul style="list-style-type: none"> Appuyez longuement sur la touche bas de la commande jusqu'à ce que le bureau atteigne la position la plus basse, remonte légèrement et s'arrête. Relâchez la touche bas. Le bureau est maintenant prêt pour l'utilisation.
Le bureau n'arrive pas à se réinitialiser, ou <i>rSt</i> , <i>EP1</i> , <i>EP2</i> ou <i>EP3</i> s'affiche sur la commande.	<p>Si l'initialisation ne fonctionne pas, appuyez longuement sur la touche de réglage jusqu'à ce que « SET » (RÉGLER) s'affiche sur la commande. Ensuite, tout en continuant à appuyer sur la touche de réglage, appuyez sur la quatrième touche de position pré-réglée « IV » jusqu'à ce que « rSt » s'affiche sur la commande. Appuyez longuement sur la touche bas jusqu'à ce que le bureau atteigne la position la plus basse.</p> <p>Si le problème persiste, inversez les câbles de moteur dans le boîtier de commande et effectuez une nouvelle réinitialisation.</p> <p>Si le problème persiste après avoir essayé toutes les recommandations ci-dessus, veuillez contacter le service à la clientèle de Uline au 1 800 295-5510 pour recevoir gratuitement un boîtier de commande de remplacement.</p> <p> REMARQUE : Le bureau doit être sous la garantie de 60 jours.</p>

DÉPANNAGE SUITE

Le bureau est particulièrement bruyant.	Le bureau possède des pieds à deux niveaux qui deviennent bruyants lorsqu'une partie s'engage dans l'autre. Pour réduire le bruit, appliquez un lubrifiant au silicone sur les pieds.
<i>EH</i> s'affiche sur la commande.	Le bureau est en surchauffe. Cessez l'utilisation du réglage de la hauteur pendant 20 minutes et laissez le bureau refroidir.

Si la section de dépannage ne peut résoudre le problème, contactez le service à la clientèle de Uline au 1 800 295-5510.

ULINE

1 800 295-5510
uline.ca