

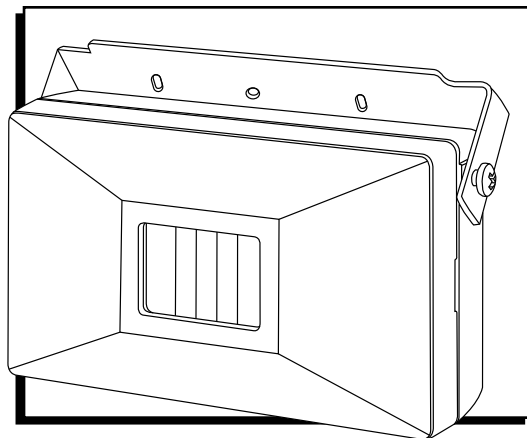



# ULINE H-10131 DOOR CHIME

1-800-295-5510  
uline.com



## INSTALLATION

-  **NOTE:** Battery is not included.
-  **NOTE:** Unit can be mounted to ceiling, above door jamb or side mounted.
-  **NOTE:** Unit should be positioned on ceiling 1' in from door and pointing down toward door threshold. If side mounting, position unit on wall approximately 1' from door.

 **WARNING:** Avoid placing motion detector near heating or air conditioning ducts and direct sunlight.

 **WARNING:** Keep at least 3' away from fluorescent light ballast. This may cause false signals or no signal at all from detector.

1. Open unit at the slot on the side. (See Figure 1)

 **NOTE:** Inserting a flathead screwdriver will help pry open the box.

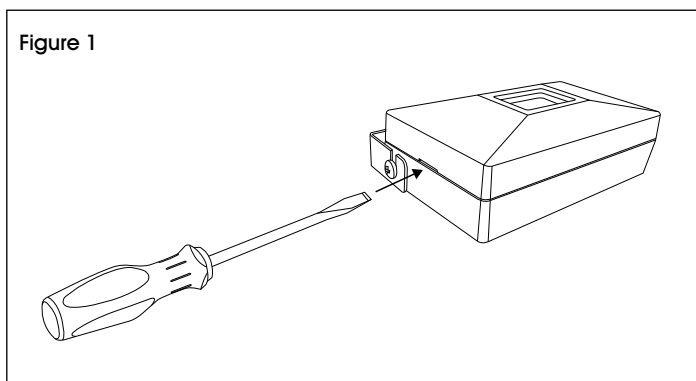

2. Remove the cover and attach battery snaps to the 9V battery (use alkaline battery for longer life). Place battery into battery holder.
3. Replace cover by placing cover hook into slot, inserting pin into hole and squeezing closed. (See Figure 2)

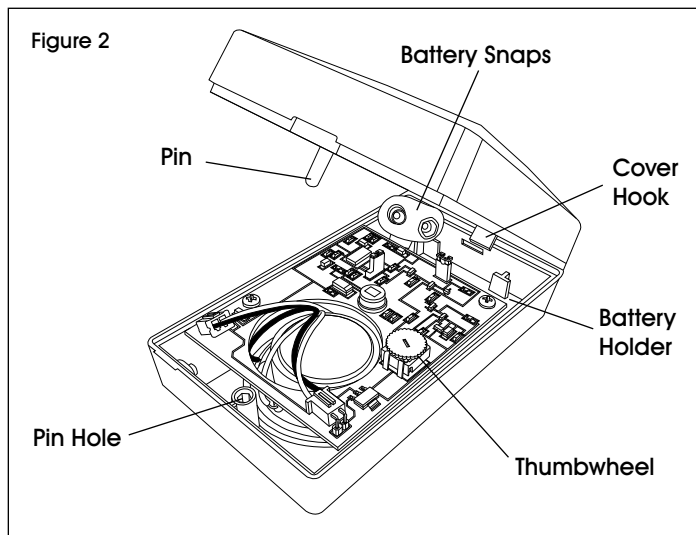

 **NOTE:** The white thumbwheel is rotated to adjust the volume. Rotating left will turn the volume down. Rotating right will turn the volume up.

# SPECIFICATIONS

## DETECTION AREA

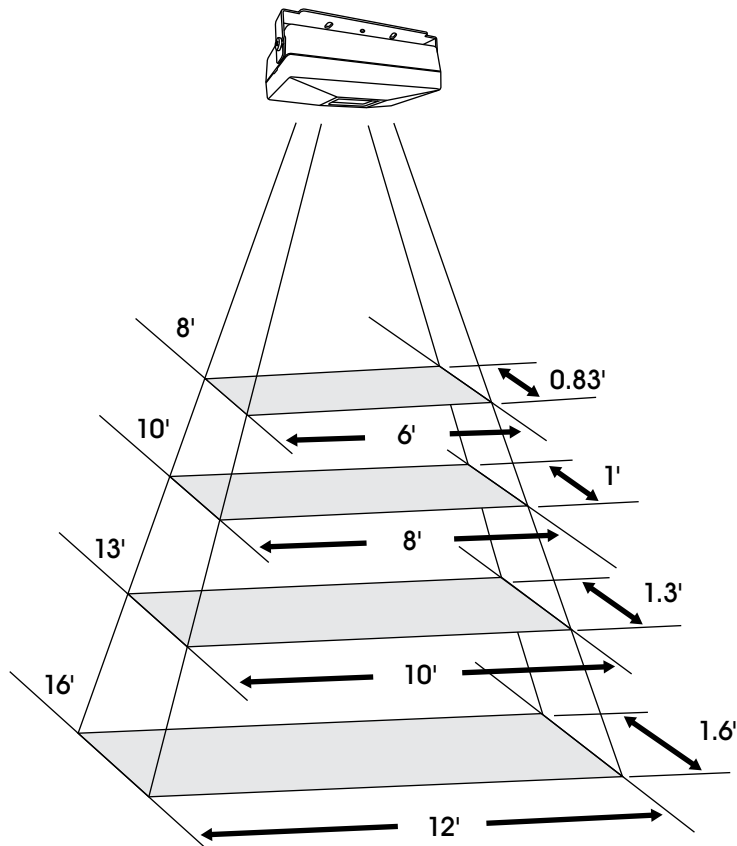

**ULINE**

1-800-295-5510  
uline.com

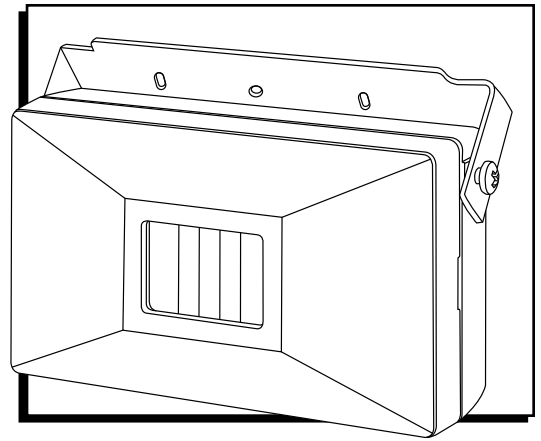

## INSTALACIÓN



**NOTA:** No incluye batería.



**NOTA:** Puede instalar la unidad en el techo, encima del batiente o por un lado de la puerta.



**NOTA:** Debe posicionar la unidad en el techo a 30 cm (1') de la puerta y apuntando hacia abajo, al umbral de la puerta. Si lo instala por un lado, posicione la unidad en la pared a aproximadamente 30 cm (1') de la puerta.



**ADVERTENCIA:** Evite colocar el detector de movimiento cerca de ductos de calefacción, aire acondicionado o en la luz solar directa.



**ADVERTENCIA:** Manténgalo por lo menos a 91 cm (3') del balastro de luz fluorescente. Esto podría causar señales falsas o ninguna señal en absoluto del detector.

1. Abra la unidad por la ranura lateral. (Vea Diagrama 1)



**NOTA:** Insertar un desarmador plano ayudará a abrir la caja.

Diagrama 1

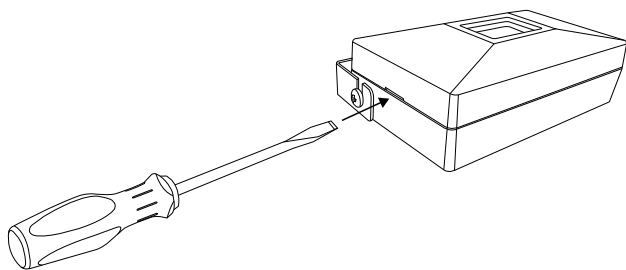

2. Retire la cubierta y fije la batería 9V al broche porta pilas (use una batería alcalina para mayor vida útil). Coloque la batería en el soporte para batería.
3. Cierre la cubierta colocando el gancho de la cubierta en la ranura e inserte el pasador en el orificio mientras lo presiona hasta cerrar. (Vea Diagrama 2)

Diagrama 2

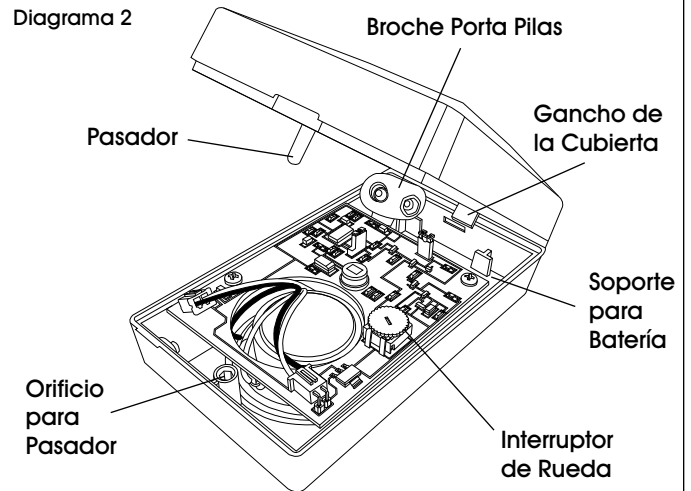

**NOTA:** El interruptor de rueda blanco se gira para ajustar el volumen. Si se gira a la izquierda bajará el volumen, a la derecha, subirá.

# ESPECIFICACIONES

## RANGO DE COBERTURA

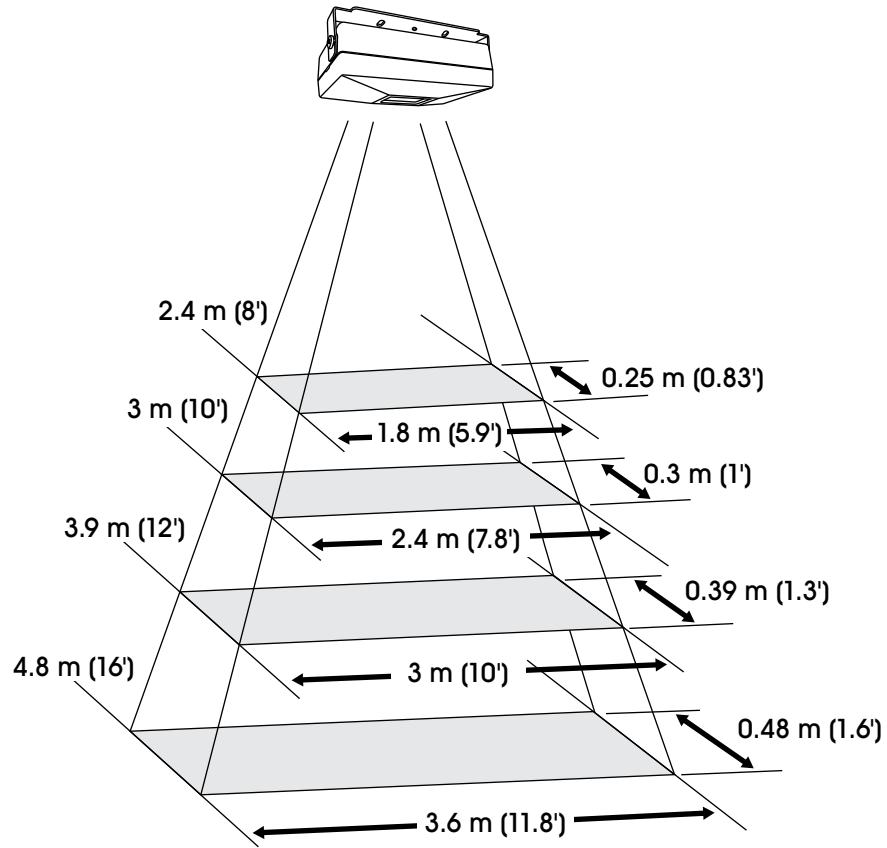

**ULINE**

800-295-5510  
uline.mx

# ULINE H-10131

## CARILLON DE PORTE

1 800 295-5510  
uline.ca

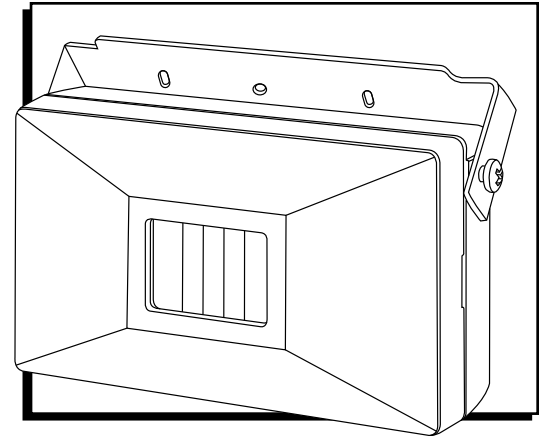

### INSTALLATION



**REMARQUE** : Pile non incluse.



**REMARQUE** : L'appareil peut être installé au plafond, au-dessus du montant de porte ou sur le mur.



**REMARQUE** : L'appareil doit être placé au plafond à un pied de la porte et pointer vers le bas en direction du seuil de porte. Pour une installation sur le mur, placez le carillon à environ un pied de la porte.



**AVERTISSEMENT** : Évitez de placer le détecteur de mouvement près des conduits de chauffage ou de climatisation et de la lumière directe du soleil.



**AVERTISSEMENT** : Maintenez l'appareil à une distance d'au moins trois pieds d'un ballast de lumière fluorescente. Cela peut provoquer de faux signaux ou l'absence de signal du détecteur.

1. Ouvrez l'appareil par la fente située sur le côté. (Voir Figure 1)



**REMARQUE** : L'insertion d'un tournevis à tête plate peut faciliter l'ouverture de la boîte.

Figure 1

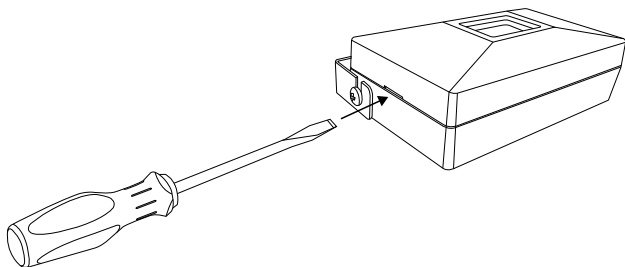

2. Retirez le couvercle et fixez les boutons-pression à la pile 9 V (utilisez une pile alcaline pour prolonger l'autonomie). Placez la pile dans son support.
3. Réinstallez le couvercle en plaçant le crochet du couvercle dans la fente, puis insérez la goupille dans le trou et pressez pour fermer. (Voir Figure 2)

Figure 2

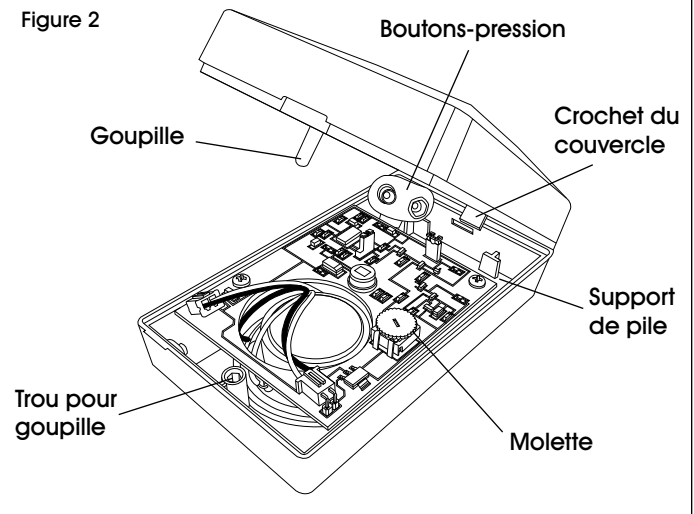

**REMARQUE** : Tournez la molette blanche pour régler le volume. Une rotation vers la gauche permet de baisser le volume. Une rotation vers la droite permet d'augmenter le volume.

# CARACTÉRISTIQUES

## ZONE DE DÉTECTION

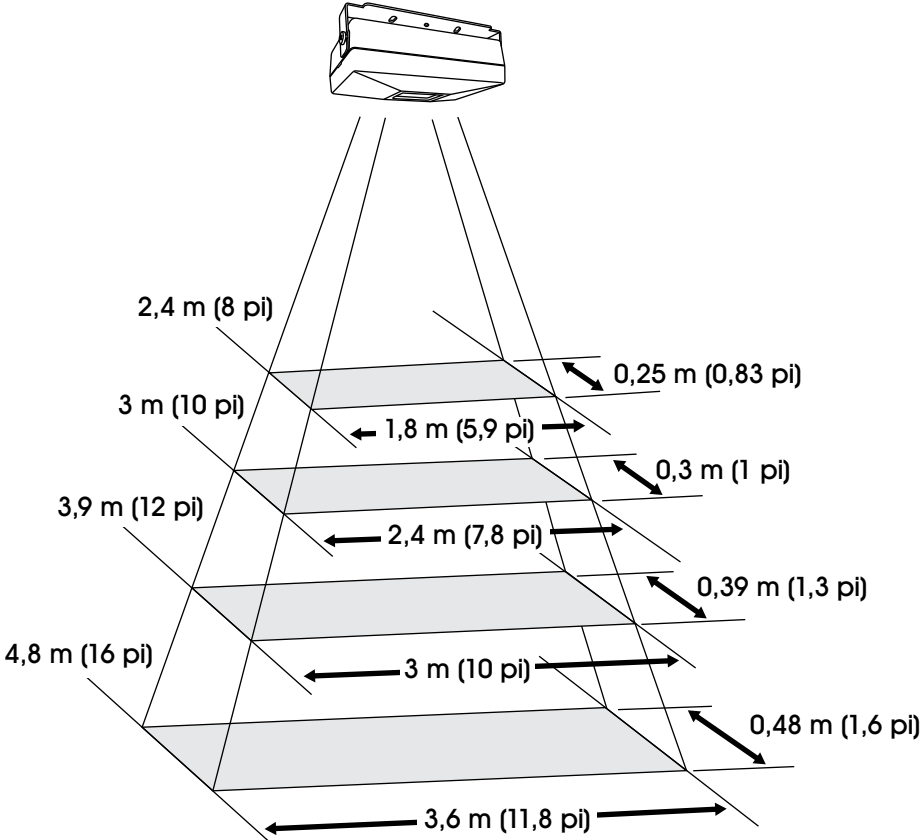

1 800 295-5510  
uline.ca