

# ULINE H-10166

## TORNADO® LIGHTWEIGHT COMMERCIAL VACUUM

1-800-295-5510  
uline.com

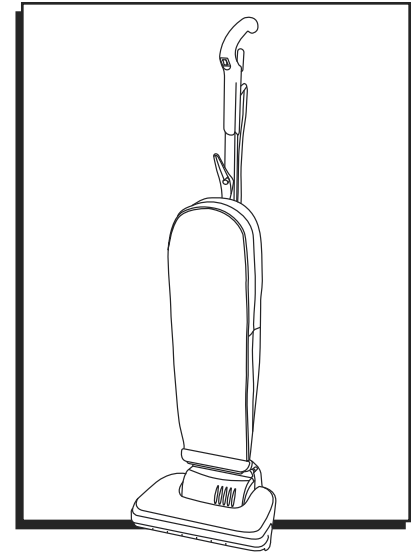

### TOOLS NEEDED

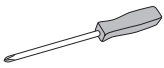

Phillips Screwdriver

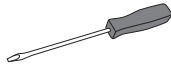

Flathead Screwdriver

## SAFETY

### GROUNDING



**WARNING!** This appliance must be grounded. If it should malfunction or break down, grounding provides a path of least resistance for electric current to reduce the risk of electric shock. This machine is equipped with a cord having an equipment-grounding conductor and grounding plug. The plug must be inserted into an appropriate outlet that is properly installed and grounded in accordance with all local codes and ordinances.



**WARNING!** Improper connection of the equipment-grounding conductor can result in a risk of electric shock. Check with a qualified electrician or service person if you are in doubt as to whether the outlet is properly grounded. Do not modify the plug provided with the appliance – if it will not fit the outlet, have a proper outlet installed by a qualified electrician.

- Read and understand all instructions before using this unit.
- This appliance is for use on a nominal 115-volt circuit and has a grounding plug.
- Use this unit only as described in these instructions. Use only manufacturer's recommended attachments. To reduce the risk of personal injury or damage to unit, use only Tornado® recommended accessories.

- This vacuum is intended for commercial use only. It is designed exclusively to pick up dirt, dry debris and dust in an indoor environment and is not constructed for any other use. The pickup of any type of fluid or dangerous/toxic materials is prohibited. Use only recommended accessories.



**WARNING!** To reduce the risk of fire, electric shock or injury, do not leave appliance unattended when plugged in. Unplug from outlet when not in use and before servicing.



**WARNING!** Electric shock could occur if used outdoors or on wet surfaces.

- Do not allow to be used as a toy. Close attention is necessary when used by or near children.
- Do not use with damaged cord or plug. If appliance is malfunctioning, has been dropped, damaged, left outdoors or dropped into water, call Uline Customer Service at 1-800-295-5510.
- Do not pull or carry by cord, use cord as handle, close a door on cord, or pull cord around sharp edges or corners. Do not run appliance over cord. Keep cord away from heated surfaces.
- Do not unplug by pulling on cord. To unplug, grasp the plug, not the cord.
- Do not handle plug or appliance with wet hands.
- Turn off all controls before unplugging.
- Do not block or put any object into openings. Keep openings free of dust, lint, hair and anything that may reduce airflow.

## SAFETY CONTINUED

- Keep hair, loose clothing and body parts away from openings and moving parts.
- Do not pick up anything that is burning or smoking, such as cigarettes, matches or hot ashes.
- Do not use without vacuum bag and/or filters in place.
- Use extra care when cleaning stairs.
- Do not use to pick up flammable or combustible liquids such as gasoline or use in areas where they may be present.
- Connect to a properly grounded outlet only.
- This vacuum is not intended for use by persons (including children) with reduced physical, sensory or mental capabilities, or lack of experience and knowledge, unless they have been given supervision or instruction concerning use of the vacuum by a person responsible for their safety.
- Keep children and unauthorized persons away from the machine when in use.

## ASSEMBLY



**WARNING!** Plastic bags or film can be dangerous. To avoid danger of suffocation, keep away from babies and children.

1. Slide handle tube into the connector, aligning the hole in the handle tube with hex-shaped cavity at the top of the connector. (See Figure 1)

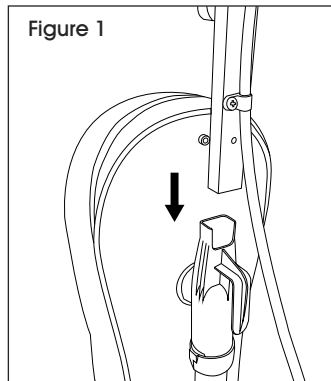

2. Hold the hex nut in the hex-shaped cavity on back of connector with finger. Insert screw and thread into hex nut. Continue to hold hex nut in place and tighten screw with a Phillips screwdriver. Do not overtighten. (See Figure 2)

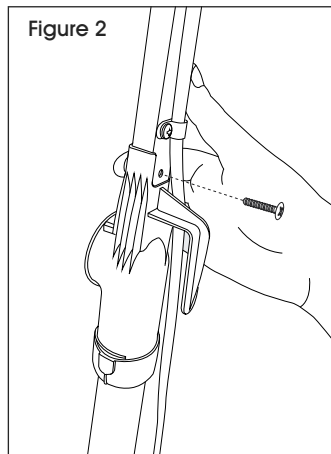

3. Slide screw through plastic cord hook from inside cloth bag. Align screw with hole in handle tube. Tighten screw. (See Figure 3)

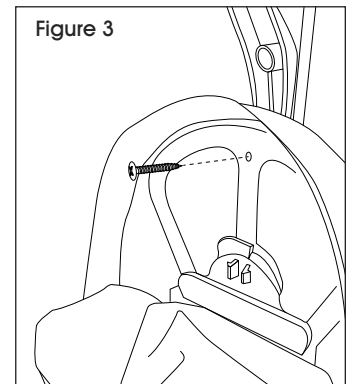

4. Remove screw from filter cover. Lift filter and cover away from vacuum. (See Figure 4)
5. Insert the connector plug into the back of the unit at the rear of the base. (See Figure 5)



**IMPORTANT!** Ensure the connector plug is fully inserted.

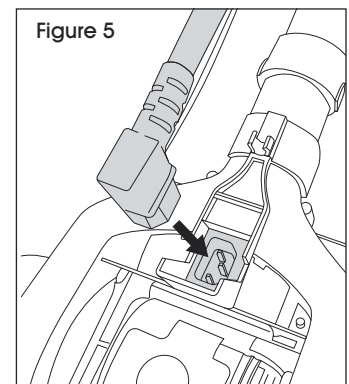
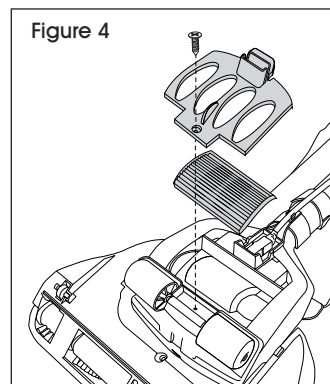

6. Replace filter and filter cover. Secure with previously removed screw.

# OPERATION

## POWER SUPPLY



**STOP!** Before using, ensure the connector plug is securely attached to the base and that the power plug is plugged into a polarized outlet.



**NOTE:** Always unplug the vacuum by grasping the power source plug (not the power cord) and disconnecting from the outlet.

The power cord is stored at the back of the vacuum and is looped around the quick release cord hooks. The plug is designed to attach to the power cord during storage.

## POWER SWITCH

The power switch is located in the handle of the vacuum. (See Figure 6)

- Push down (I) to turn on.
- Push up (O) to turn off.

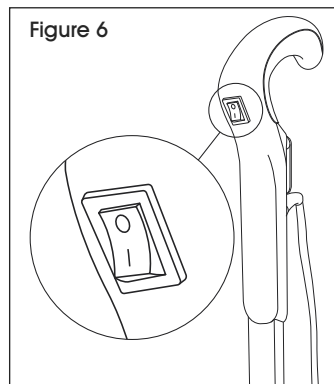

Figure 6

## POWER CORD STORAGE

When finished using vacuum, return it to the upright position. Ensure vacuum is turned off.



**NOTE:** Always unplug the vacuum by grasping the power source plug (not the power cord) and disconnecting from the outlet.

Wind the cord around the quick release cord hooks on the back of the vacuum, or hang on the cord storage hook on the front of the vacuum. Attach the plug end to the power cord. (See Figure 7)

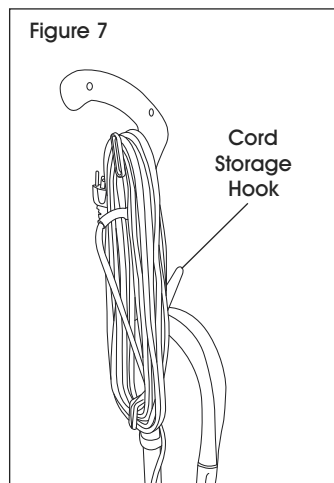

Figure 7

## VACUUM USE

This vacuum is designed to effectively and safely clean all types of carpeting, wood, linoleum and vinyl floors.

To place vacuum in position for use, lightly press foot on the base and pull the handle backward. (See Figure 8)

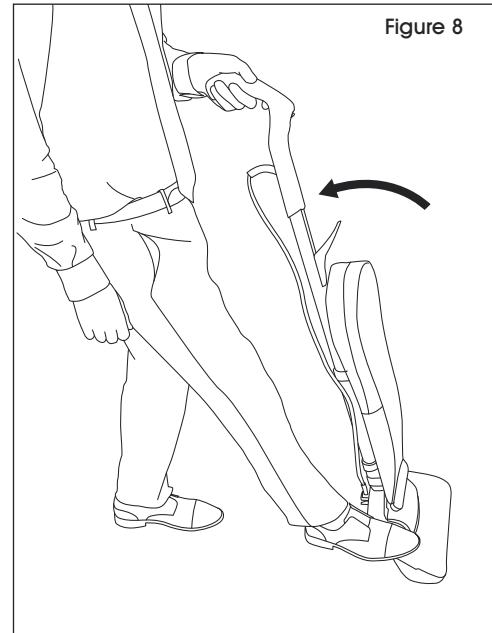

Figure 8

## ROUTINE MAINTENANCE

For maximum performance, check and maintain vacuum parts regularly.



**WARNING!** To avoid electrical shock or injury from moving parts, always turn off the power switch and unplug the power source plug before performing maintenance or troubleshooting.



**IMPORTANT!** Always unplug by grasping the power source plug. Never pull on the power cord to unplug.



**NOTE:** Vacuuming new carpet or vacuuming fine powders may clog the dust bag. Check dust bag often.

## REPLACING THE DUST BAG



**IMPORTANT!** Check dust bag weekly. Replace dust bag when it is near full or when cleaning suction diminishes. Never reuse a dust bag.

1. Unplug vacuum by grasping and pulling on the power source plug.
2. Unzip cloth bag. Unlock collar retainer by pressing on the two tabs and pulling the top toward user. Dispose of used dust bag. (See Figure 9)

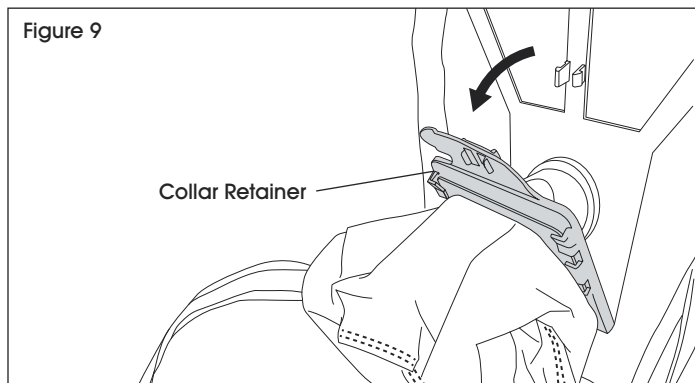

3. Slide collar of new dust bag completely into collar retainer. (See Figure 10)

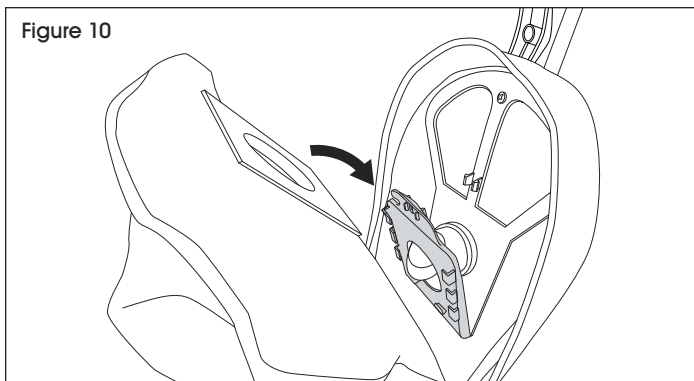

4. Push collar retainer back into position and secure in place. (See Figure 11)

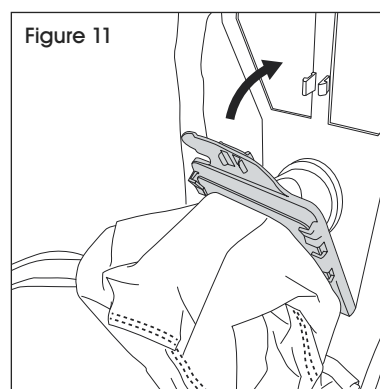

5. Tuck the remainder of the dust bag completely inside the cloth bag. Ensure it lays flat, top to bottom, without bunching. Zip cloth bag.

# MAINTENANCE CONTINUED

## CLEANING THE DUST TUBE

The vacuum features a dust tube designed to optimize cleaning power. For best performance, routinely check and clear excess dust and other debris.

**STOP** **WARNING!** To avoid electrical shock or injury from moving parts, always turn off the power switch and unplug the power source plug before performing maintenance or troubleshooting. Always unplug by grasping the power source plug. Never pull on the power cord to unplug.

**NOTE:** Cover floor with newspaper to catch any loose material or dust removed during cleaning.

1. Release bag tension spring. (See Figure 12)

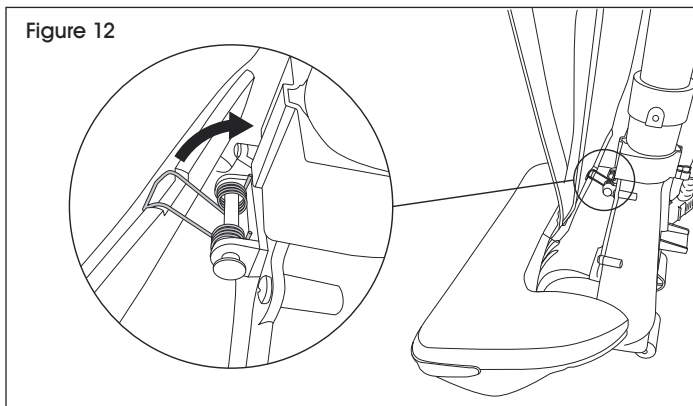

2. Remove filter cover screw, filter cover and filter. (See Figure 13)
3. Unplug connector plug. (See Figure 14)

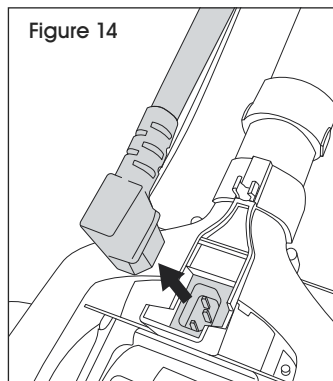
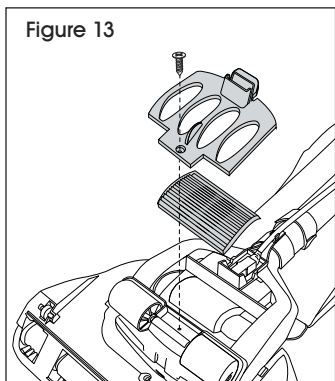

4. Lift dust tube (A) while pressing the tube release button (B) located under the rubber collar. Tube release button can be pressed through the rubber collar (C). (See Figure 15)
5. Use a wire brush to clean out the inside of the dust tube (A) and the top section of the base (D). (See Figure 15)

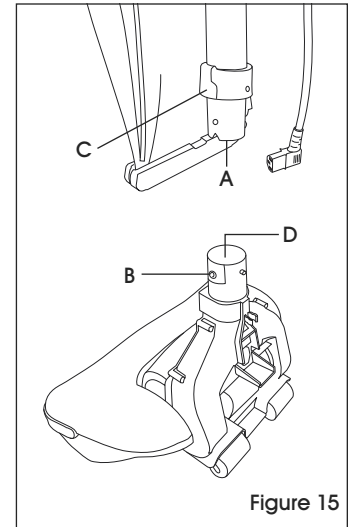

6. Align tube release button on the tube and rubber collar. Reconnect tube with the base. Ensure that tube snaps securely in place.
7. Replace connector plug back into base of vacuum.
8. Replace filter and filter cover. Secure with previously removed screw.

## MAINTENANCE CONTINUED

### CLEANING BRUSH/REPLACING DRIVE BELT

Check rotating cleaning brush and drive belt regularly for wear or damage.

 **NOTE:** Keep rotating cleaning brush ends free of string, hair and carpet fibers.

 **NOTE:** The rotating cleaning brush can most often be cleaned without removal from the vacuum. If there is an excessive amount of hair and/or debris, remove the rotating cleaning brush for proper cleaning.

1. Unplug the vacuum and turn face down on a flat surface.
2. Remove all three screws from the bottom of the base. (See Figure 16)

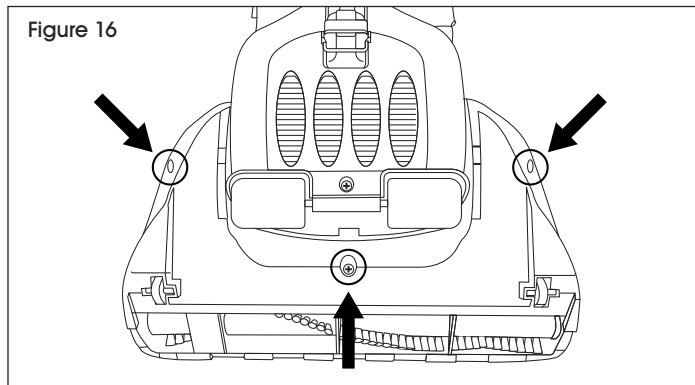

3. Grip both the top cover and base while turning unit back over. Lift off top cover.
4. Check drive belt. If broken or damaged, remove rotating cleaning brush and replace drive belt. (See Figure 17)

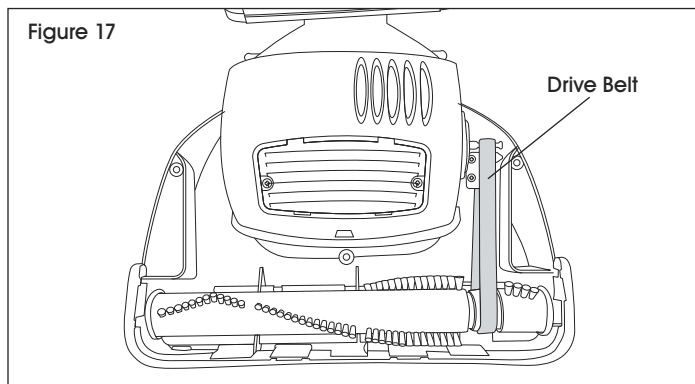

5. To remove the rotating cleaning brush, pull the right side of the brush toward the front of the base and lift slowly. (See Figure 18)
6. Remove drive belt from cleaning brush and clean as necessary.

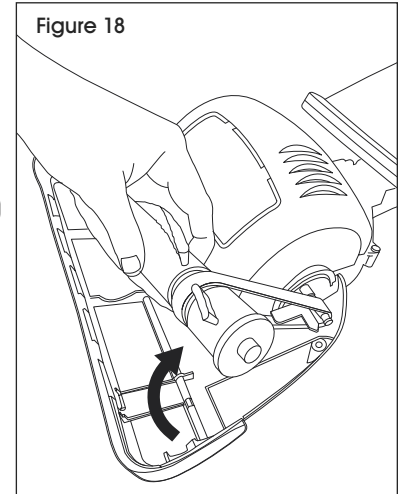

7. Place existing or new drive belt over rotating cleaning brush and motor shaft. Insert the end cap pin on the left end of the rotating cleaning brush into the slot on the base. Slide the end cap pin on the right end of the rotating cleaning brush into the slot in the base and lower until it clicks into place. (See Figure 19)
8. Ensure furniture protection guard is in proper place. (See Figure 19)

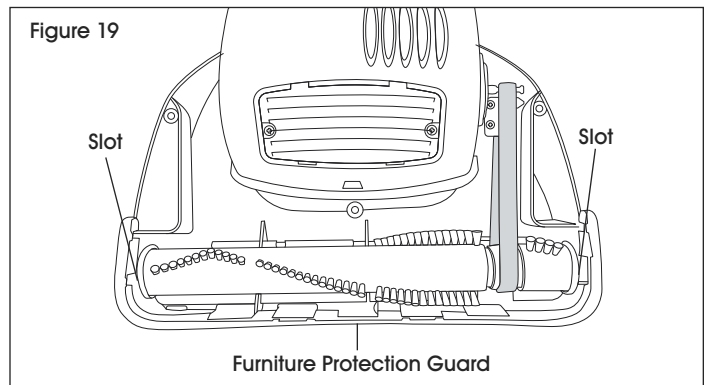

9. Place top cover onto base. Press into place, ensuring furniture protection guard is on the outside.
10. Reinstall previously removed screws beginning with the center screw.

# MAINTENANCE CONTINUED

## CLEANING THE FILTER

The post-motor HEPA filter is located in the base of the vacuum.

 **NOTE:** Filter should be checked often and cleaned when it becomes dirty.

1. Remove screw on filter cover with a Phillips head screwdriver. Lift off filter cover. (See Figure 20)
2. Remove post-motor HEPA filter. Blow out filter with air and reinstall.
3. Replace filter cover. Secure with previously removed screw.

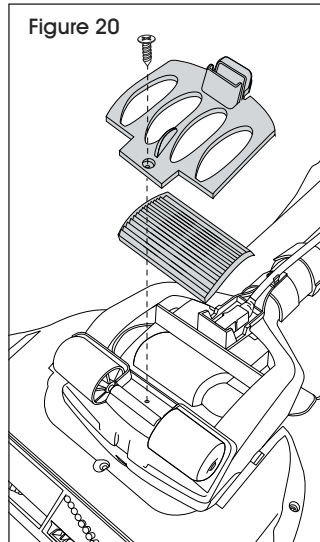

## REPLACING LIGHT BULB

1. Unplug the vacuum.
2. Insert a flathead screwdriver into slot and remove light lens. (See Figure 21)

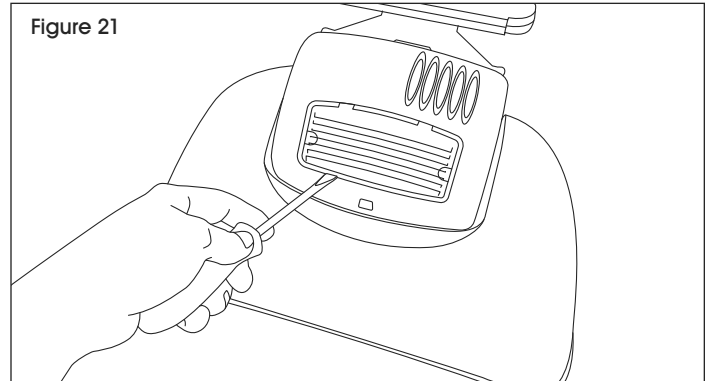

3. Grasp bulb and pull out. Discard old bulb and replace with new one. (See Figure 22)

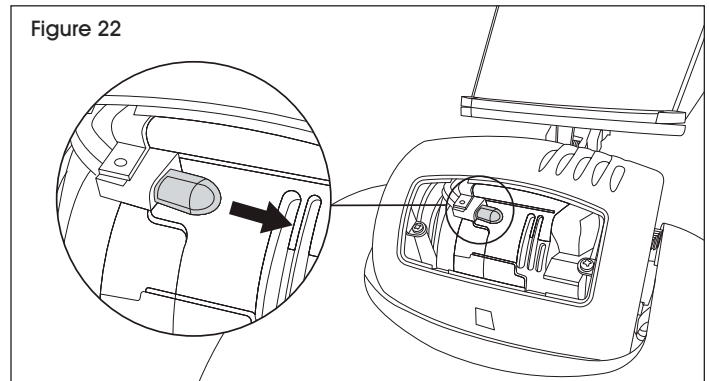

4. Replace light lens.

## TROUBLESHOOTING

OPERATING ISSUE	CAUSES	RECOMMENDATIONS
Vacuum won't run.	<p>Vacuum is not plugged in.</p> <p>Household fuse/circuit breaker tripped.</p>	<p>Check power source, plug and connector.</p> <p>Check/replace fuse – reset breaker.</p>
Vacuum won't pick up dirt.	<p>Dust bag is full.</p> <p>Drive belt is not functioning.</p> <p>Rotating cleaning brush bristles are worn.</p> <p>Rotating cleaning brush is jammed.</p> <p>Dust tube is clogged.</p>	<p>Replace with new dust bag.</p> <p>Realign or replace drive belt.</p> <p>Replace rotating cleaning brush.</p> <p>Remove rotating cleaning brush and clean debris from brush ends.</p> <p>Clean dust tube.</p>
Dust bag is clogged or dirty.	<p>Dust bag is full.</p> <p>Dust bag collar retainer is not secure.</p> <p>Inlet is clogged.</p>	<p>Replace with new dust bag.</p> <p>Secure dust bag collar retainer.</p> <p>Shake dust to bottom of dust bag.</p>

If the troubleshooting section does not resolve the problem, contact Uline Customer Service at 1-800-295-5510.



1-800-295-5510  
uline.com



**ULINE** H-10166

# TORNADO® ASPIRADORA COMERCIAL LIVIANA

800-295-5510

uline.mx

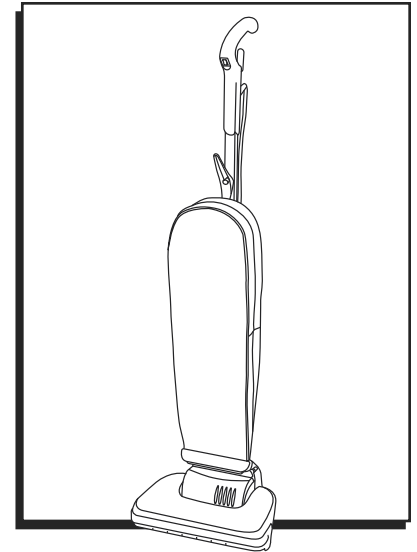

## HERRAMIENTAS NECESARIAS

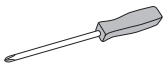

Desarmador de Cruz

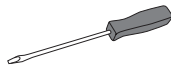

Desarmador Plano

## SEGURIDAD

### CONECTAR A TIERRA



**iADVERTENCIA!** Este aparato debe tener conexión a tierra. Si hay un mal funcionamiento o se descompone, la conexión a tierra proporciona a la corriente eléctrica una ruta de menor resistencia para reducir el riesgo de descarga eléctrica. La aspiradora cuenta con un conductor de conexión a tierra y una clavija con descarga a tierra. La clavija debe conectarse a un enchufe que tenga la conexión e instalación a tierra adecuada en cumplimiento con todos los códigos y normas locales.



**iADVERTENCIA!** Una mala conexión a tierra de los equipos conductores puede ocasionar riesgo de descarga eléctrica. Consulte a un electricista o a un técnico capacitado si tiene dudas acerca de si su enchufe tiene la conexión a tierra adecuada. No modifique la clavija que se suministra con el equipo; si no entra en el enchufe, un técnico capacitado debe instalar el enchufe correcto.

- Lea y comprenda todas las instrucciones antes de utilizar esta unidad.
- Este aparato está diseñado para uso en un circuito nominal de 115 voltios y que tenga un enchufe de conexión a tierra.
- Use la unidad solo como se describe en este manual. Utilice solo los aditamentos recomendados por el fabricante. Para reducir el riesgo de lesiones personales o daños a la unidad, use solo accesorios recomendados Tornado®.

- Esta aspiradora está diseñada solamente para uso comercial. Está diseñada exclusivamente para aspirar tierra, desechos secos y polvo en interiores y no está fabricada para cualquier otro uso. Se prohíbe aspirar cualquier tipo de líquido o material peligroso/tóxico. Use solo accesorios recomendados.



**iADVERTENCIA!** Para reducir el riesgo de incendio, descarga eléctrica o lesiones, no deje la aspiradora sin supervisión cuando esté conectada. Desenchúfela del tomacorriente cuando no la utilice y antes de darle mantenimiento.



**iADVERTENCIA!** Podría ocurrir una descarga eléctrica si la utiliza en exteriores o en superficies mojadas.

- No permita que la usen como un juguete. Preste especial atención cuando se utilice cerca de niños.
- No la use si observa daños en el cable o el enchufe. Si la unidad no funciona adecuadamente, se cayó, sufrió daños, se dejó en el exterior o se mojó, comuníquese con Servicio a Clientes de Uline al 800-295-5510.
- No la jale ni cargue por el cable ni utilice el cable como asa, cierre la puerta sobre el cable o jale el cable por esquinas filosas. No pase el aparato sobre el cable. Mantenga el cable lejos de superficies calientes.
- No la desconecte jalando del cable. Para desconectarla tome la clavija, no el cable.

## CONTINUACIÓN DE SEGURIDAD

- No maneje la clavija o el aparato con las manos mojadas.
- Apague todos los controles antes de desconectarla.
- No obstruya o coloque ningún objeto en las aberturas. Mantenga las aberturas libres de polvo, pelusa, cabello y cualquier cosa que pueda reducir el flujo de aire.
- Mantenga el cabello, ropa holgada y partes del cuerpo lejos de aberturas y partes móviles.
- No aspire nada que esté ardiendo o humeando, como cigarrillos, cerillos o ceniza caliente.
- No la utilice sin las bolsas para aspiradora y/o los filtros en su lugar.
- Tenga más cuidado cuando aspire escaleras.
- No la use para aspirar líquidos inflamables o combustibles tales como gasolina o la use en áreas donde estos pudieran estar presentes.
- Use solo enchufes debidamente conectados a tierra.
- Esta aspiradora no está diseñada para que la utilicen personas (incluidos niños) con capacidades físicas, sensoriales o mentales reducidas o con falta de experiencia y conocimiento, a menos que hayan recibido supervisión o instrucciones sobre el uso de la aspiradora por una persona responsable de su seguridad.
- Mantenga a los niños y a las personas no autorizadas lejos de la máquina cuando se esté utilizando.

## ENSAMBLE



**¡ADVERTENCIA!** Las bolsas y película de plástico pueden ser peligrosas. Para evitar el peligro de asfixia, manténgalas alejadas de los bebés y los niños.

1. Deslice el tubo del mango en el conector, alineando el orificio del tubo del mango con la cavidad de forma hexagonal en la parte superior del conector. (Vea Diagrama 1)

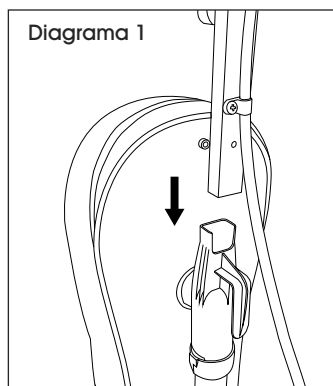

2. Mantenga la tuerca hexagonal en la cavidad hexagonal de la parte posterior del conector con el dedo. Inserte el tornillo y enrosque en la tuerca hexagonal. Siga manteniendo la tuerca hexagonal en su lugar y apriete el tornillo con un desarmador de cruz. No apriete demasiado. (Vea Diagrama 2)

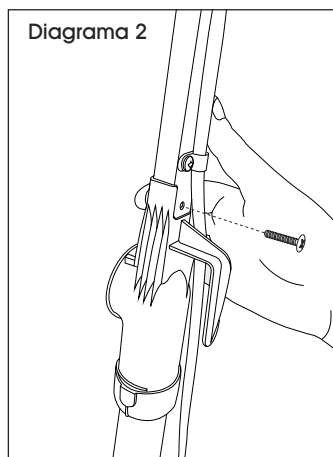

3. Deslice el tornillo a través del gancho para cable de plástico desde dentro de la bolsa de tela. Alinee el tornillo con el orificio del tubo para asa. Apriete el tornillo. (Vea Diagrama 3)

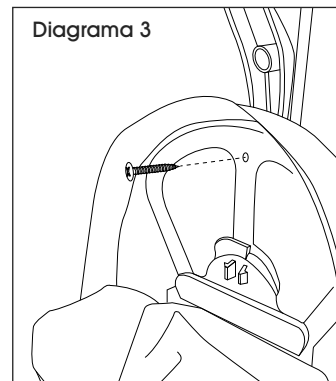

4. Retire el tornillo de la cubierta del filtro. Levante y retire el filtro y la cubierta de la aspiradora. (Vea Diagrama 4)
5. Inserte el enchufe conector a la parte posterior de la unidad en la parte posterior de la base. (Vea Diagrama 5)



**¡IMPORTANTE!** Asegúrese de que el enchufe conector esté insertado por completo.

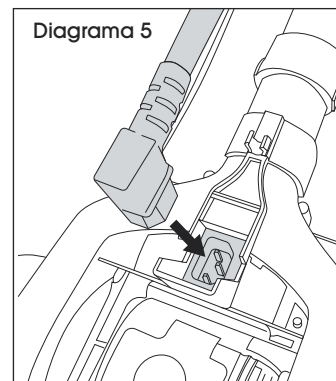
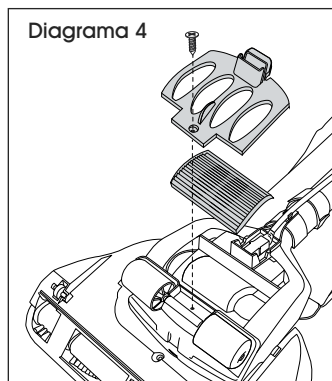

6. Reemplace el filtro y la cubierta del filtro. Asegúrelo con el tornillo que retiró anteriormente.

# FUNCIONAMIENTO

## SUMINISTRO DE ENERGÍA



**¡ALTO!** Antes de usar, asegúrese de que el enchufe conector esté fijo de forma segura a la base y de que el enchufe eléctrico esté conectado a un tomacorriente polarizado.



**NOTA:** Siempre desconecte la aspiradora sosteniendo la clavija de la fuente de energía (no del cable eléctrico) al desconectar del enchufe.

El cable eléctrico está almacenado en la parte posterior de la aspiradora y está envuelto alrededor de los ganchos para cable de liberación rápida. El enchufe está diseñado para fijarse al cable eléctrico durante el almacenamiento.

## INTERRUPTOR

El interruptor está ubicado en el mango de la aspiradora. (Vea Diagrama 6)

- Presione hacia abajo (I) para encender.
- Presione hacia arriba (O) para apagar.

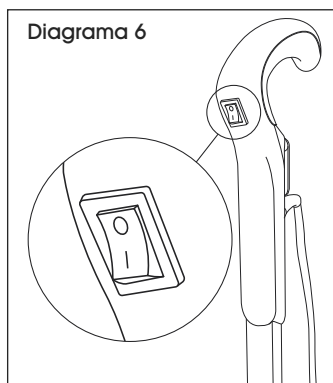

## ALMACENAMIENTO DEL CABLE ELÉCTRICO

Cuando termine de utilizar la aspiradora, regrésela a la posición vertical. Asegúrese de que la aspiradora esté apagada.



**NOTA:** Siempre desconecte la aspiradora sosteniendo la clavija de la fuente de energía (no del cable eléctrico) al desconectar del enchufe.

Envuelva el cable alrededor de los ganchos para cable de liberación rápida en la parte posterior de la aspiradora o cuélguelo en el gancho de almacenamiento para cable en la parte frontal de la aspiradora. Fije el extremo del enchufe al cable eléctrico. (Vea Diagrama 7)

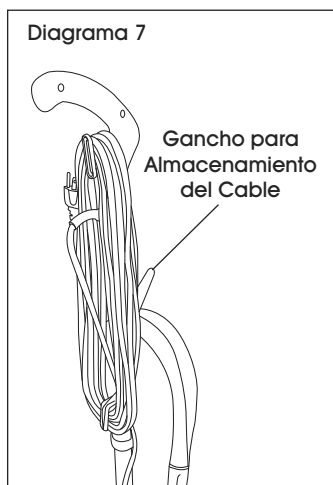

## USO DE LA ASPIRADORA

Esta aspiradora está diseñada para limpiar eficazmente y de forma segura todo tipo de pisos de alfombra, madera, linóleo y vinil.

Para poner la aspiradora en posición de uso, presione ligeramente el pie en la base y jale el mango hacia atrás. (Vea Diagrama 8)

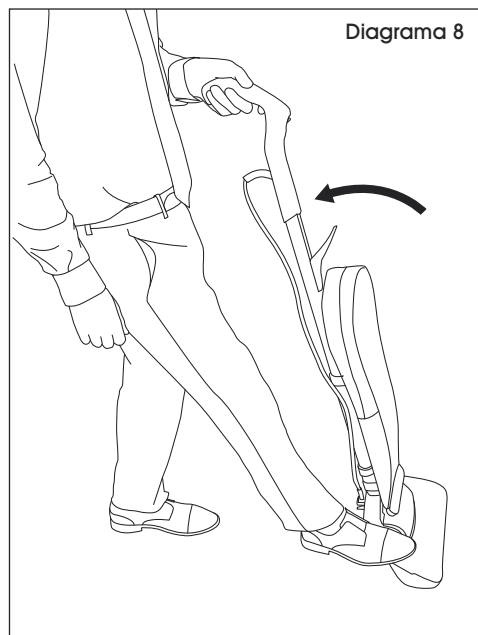

## MANTENIMIENTO DE RUTINA

Para máximo rendimiento, revise y mantenga regularmente las partes de la aspiradora.

**ALTO** ¡ADVERTENCIA! Para evitar descarga eléctrica o lesiones por partes móviles, siempre apague el interruptor y desconecte el enchufe de la fuente eléctrica antes de realizar mantenimiento o solución de problemas.

⚠ ¡IMPORTANTE! Siempre desconecte sosteniendo la clavija de la fuente eléctrica. Nunca jale del cable eléctrico para desconectarlo.

👉 **NOTA:** Aspirar alfombras nuevas o polvos finos podría obstruir la bolsa para polvo. Verifique la bolsa para polvo con frecuencia.

## REEMPLAZAR LA BOLSA PARA POLVO

⚠ ¡IMPORTANTE! Verifique la bolsa para polvo semanalmente. Reemplace la bolsa para polvo cuando esté casi llena o cuando la succión de limpieza disminuya. No reutilice la bolsa para polvo.

1. Desconecte la aspiradora sosteniendo y jalando la clavija de la fuente eléctrica.
2. Abra la bolsa de tela. Desbloquee el adaptador de collar presionando las dos pestañas y jalando la parte superior hacia el usuario. Deseche la bolsa para polvo usada. (Vea Diagrama 9)

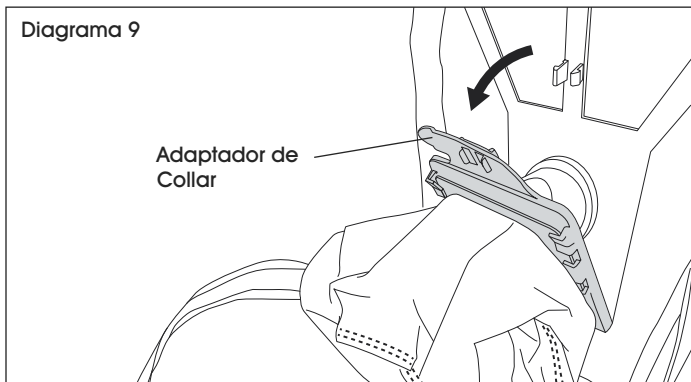

3. Deslice por completo el collar de la bolsa para polvo nueva en el adaptador de collar. (Vea Diagrama 10)

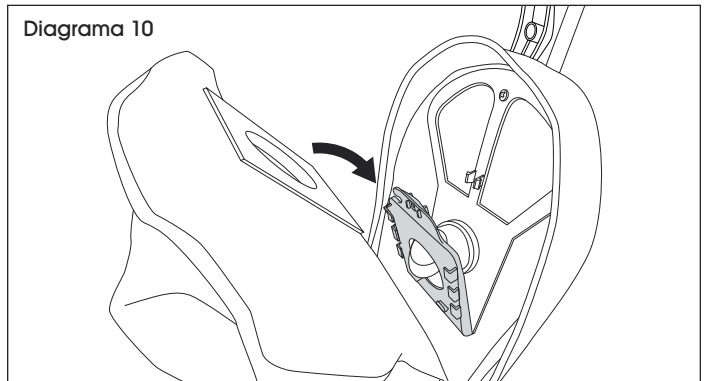

4. Empuje el adaptador de collar a su posición original y asegúrelo en su lugar. (Vea Diagrama 11)

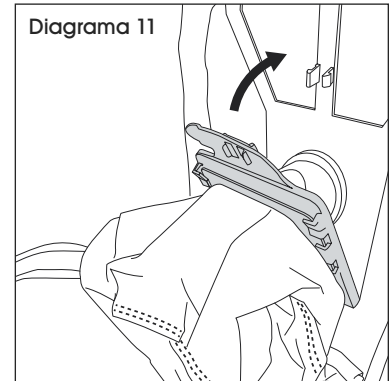

5. Inserte completamente el resto de la bolsa para polvo dentro de la bolsa de tela. Asegúrese de que quede plana de arriba a abajo sin arrugarse. Cierre la bolsa de tela.

## CONTINUACIÓN DE MANTENIMIENTO

### LIMPIEZA DEL TUBO PARA POLVO

La aspiradora cuenta con un tubo para polvo diseñado para optimizar el poder de limpieza. Para obtener el mejor rendimiento, compruebe y elimine el exceso de polvo y otros residuos de forma rutinaria.

**ALTO** ¡ADVERTENCIA! Para evitar descarga eléctrica o lesiones por partes móviles, siempre apague el interruptor y desconecte el enchufe de la fuente eléctrica antes de realizar mantenimiento o solución de problemas. Siempre desconecte sosteniendo la clavija de la fuente eléctrica. Nunca jale del cable eléctrico para desconectarlo.

**NOTA:** Cubra el piso con papel periódico para atrapar material suelto o polvo durante la limpieza.

1. Libere el resorte de tensión de la bolsa.  
(Vea Diagrama 12)

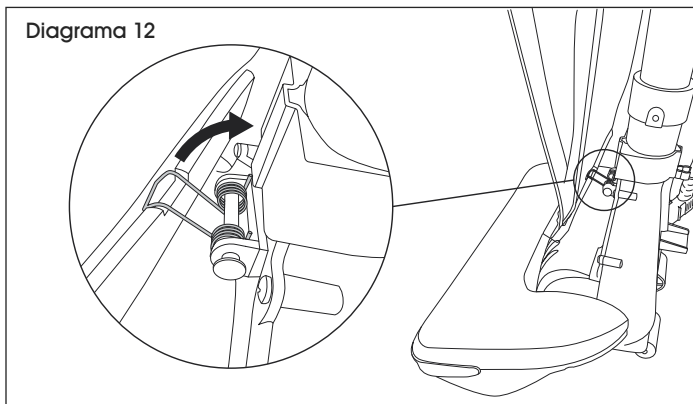

2. Retire el tornillo de la cubierta del filtro, la cubierta del filtro y el filtro. (Vea Diagrama 13)
3. Desconecte el enchufe conector.  
(Vea Diagrama 14)

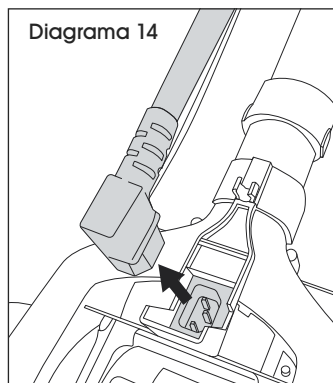
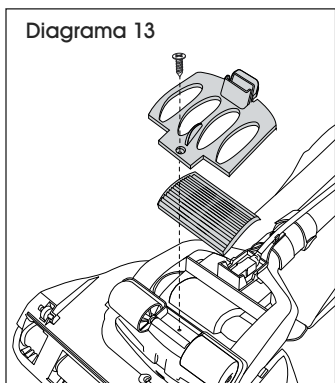

4. Levante el tubo para polvo (A) presionando el botón de liberación del tubo (B) ubicado debajo del collar de caucho. El botón de liberación del tubo se puede presionar a través del collar de caucho.  
(Vea Diagrama 15)

5. Utilice un cepillo de alambre para limpiar el interior del tubo para polvo (A) y la sección superior de la base (D).  
(Vea Diagrama 15)

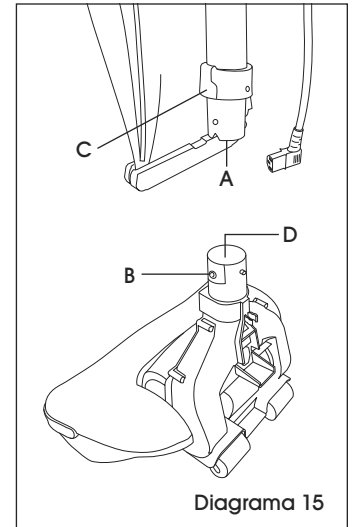



6. Alinee el botón de liberación del tubo con el collar de caucho. Vuelva a conectar el tubo con la base. Asegúrese de que el tubo encaje en su lugar de manera segura.
7. Conecte el enchufe conector de nuevo a la base de la aspiradora.
8. Reemplace el filtro y la cubierta del filtro. Asegúrelo con el tornillo que retiró anteriormente.

## CONTINUACIÓN DE MANTENIMIENTO

### LIMPIAR EL CEPILLO/REEMPLAZAR LA BANDA DE TRANSMISIÓN

Compruebe el cepillo giratorio limpiador y la banda de transmisión de forma rutinaria en busca de desgaste o daños.

 **NOTA:** Mantenga los extremos del cepillo giratorio limpiador libres de hilo, cabello y fibras de alfombra.

 **NOTA:** A menudo, el cepillo giratorio limpiador puede limpiarse sin removerlo de la aspiradora. Si hay una cantidad excesiva de pelo y/o residuos, retire el cepillo giratorio limpiador para darle una limpieza adecuada.

1. Desconecte la aspiradora y voltéela boca abajo sobre una superficie plana.
2. Retire los tres tornillos de la parte inferior de la base. (Vea Diagrama 16)

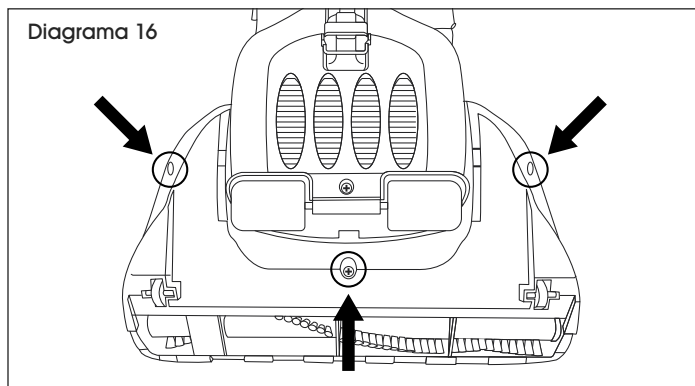

3. Sostenga la cubierta superior y la base mientras da la vuelta a la unidad. Levante la cubierta superior.
4. Verifique la banda de transmisión. Si está rota o dañada, retire el cepillo giratorio limpiador y reemplace la banda de transmisión. (Vea Diagrama 17)

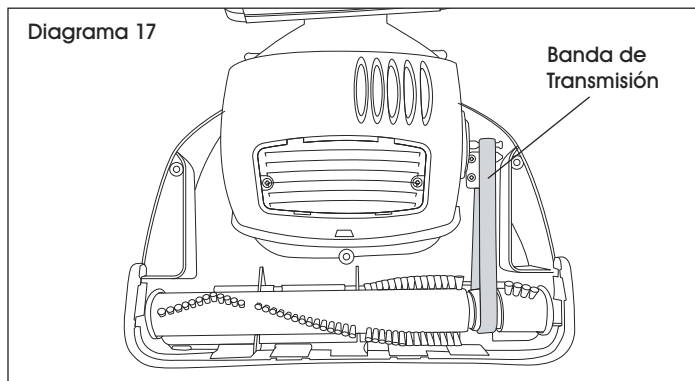

5. Para retirar el cepillo giratorio limpiador, jale el lado derecho del cepillo hacia la parte frontal de la base y levántelo lentamente. (Vea Diagrama 18)

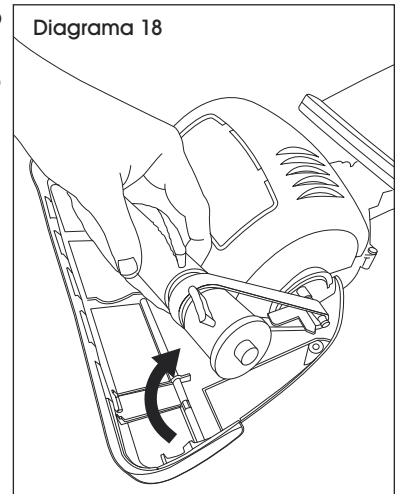

6. Retire la banda de transmisión del cepillo limpiador y límpiela si es necesario.

7. Coloque la banda de transmisión existente o nueva sobre el cepillo giratorio limpiador y el eje de motor. Inserte el pasador de la tapa para extremos en el extremo izquierdo del cepillo giratorio limpiador dentro de la ranura de la base. Deslice el pasador de la tapa para extremos en el extremo derecho del cepillo giratorio limpiador dentro de la ranura de la base y bájelo hasta que se ajuste en su lugar. (Vea Diagrama 19)
8. Asegúrese de que el protector de muebles esté en el lugar adecuado. (Vea Diagrama 19)

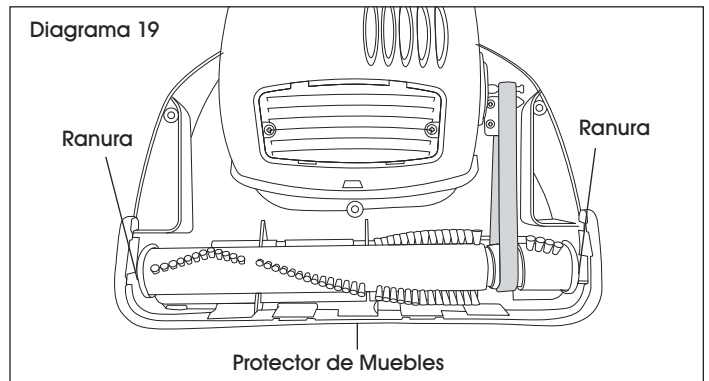

9. Coloque la cubierta superior en la base. Presiónelo en su lugar, asegurándose de que el protector de muebles esté por fuera.
10. Vuelva a instalar los tornillos anteriormente removidos empezando con el tornillo central.

## CONTINUACIÓN DE MANTENIMIENTO

### LIMPIAR EL FILTRO

El filtro post motor HEPA está ubicado en la base de la aspiradora.

 **NOTA:** El filtro debe verificarse a menudo y limpiarse cuando se ensucie.

1. Retire el tornillo en la cubierta del filtro con un desarmador de cruz. Levante la cubierta del filtro. (Vea Diagrama 20)
2. Retire el filtro post motor HEPA. Limpie el filtro con aire y vuelva a instalarlo.
3. Reemplace la cubierta del filtro. Asegure con el tornillo que retiró anteriormente.

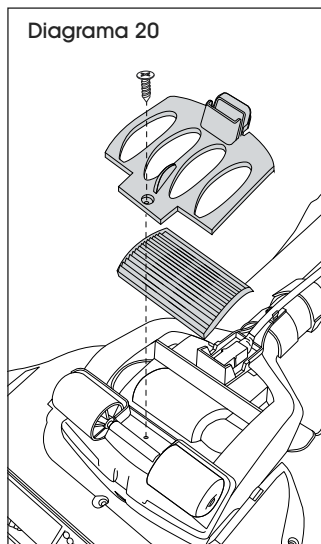

### REEMPLAZAR EL FOCO

1. Desconecte la aspiradora.
2. Inserte un desarmador plano en la ranura y retire el lente de luz. (Vea Diagrama 21)

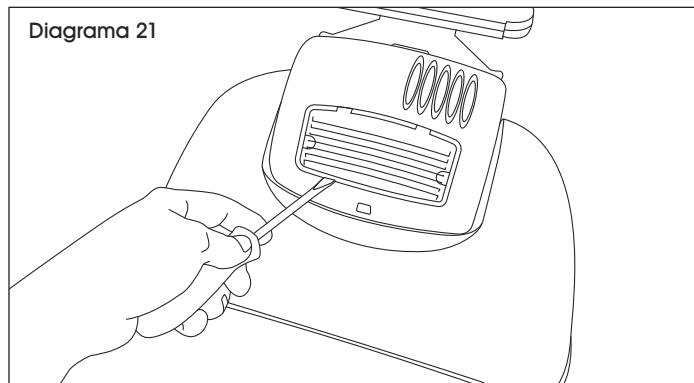

3. Sostenga el foco y extráigalo. Deseche el foco viejo y reemplácelo por uno nuevo. (Vea Diagrama 22)

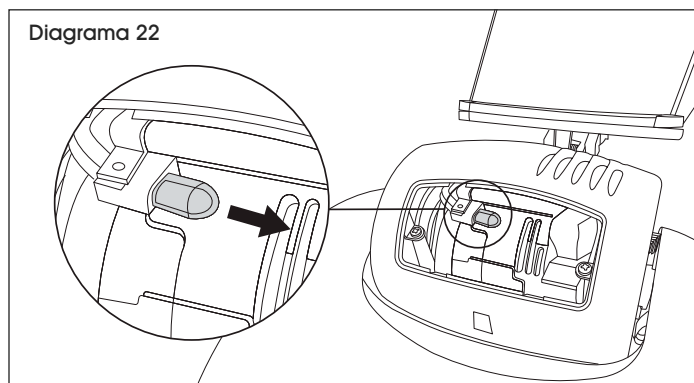

4. Reemplace el lente de luz.

## SOLUCIÓN DE PROBLEMAS

PROBLEMA DE FUNCIONAMIENTO	CAUSAS	RECOMENDACIONES
La aspiradora no funciona.	<p>La aspiradora no está conectada.</p> <p>Se botó el fusible/cortacircuito.</p>	<p>Verifique la fuente de energía, clavija y el conector.</p> <p>Verifique/reemplace el fusible – reinicie el cortacircuito.</p>
La aspiradora no aspira polvo.	<p>La bolsa para polvo está llena.</p> <p>La banda de transmisión no funciona.</p> <p>Las cerdas del cepillo giratorio limpiador están gastadas.</p> <p>El cepillo giratorio limpiador está atascado.</p> <p>El tubo para polvo esta obstruido.</p>	<p>Reemplace con una bolsa para polvo nueva.</p> <p>Reajuste o reemplace la banda de transmisión.</p> <p>Reemplace el cepillo giratorio limpiador.</p> <p>Retire el cepillo giratorio limpiador y limpie los desechos de los extremos del cepillo.</p> <p>Limpie el tubo de polvo.</p>
La bolsa para polvo está obstruida o sucia.	<p>La bolsa para polvo está llena.</p> <p>El adaptador de collar de la bolsa para polvo no está seguro.</p> <p>La entrada está obstruida.</p>	<p>Reemplace con una bolsa para polvo nueva.</p> <p>Asegure el adaptador de collar de la bolsa para polvo.</p> <p>Sacuda el polvo a la parte inferior de la bolsa para polvo.</p>

Si la sección de solución de problemas no lo resuelve, póngase en contacto con Servicio a Clientes de Uline al 800-295-5510.

**ULINE**

800-295-5510  
uline.mx



# ULINE H-10166

## TORNADO<sup>MD</sup> – ASPIRATEUR COMMERCIAL LÉGER

1-800-295-5510  
uline.ca

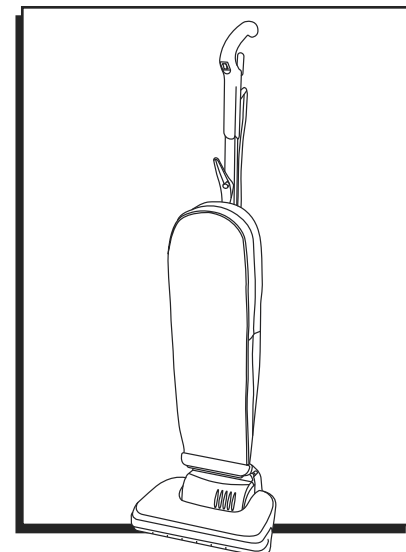

### OUTILS REQUIS

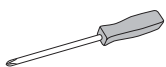

Tournevis cruciforme

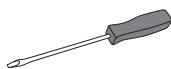

Tournevis à tête plate

## SÉCURITÉ

### MISE À LA TERRE



**AVERTISSEMENT!** Cet appareil doit être mis à la terre. En cas de défaillance ou de panne, la mise à la terre fournit au courant électrique un chemin de moindre résistance afin de réduire le risque de choc électrique. Cet appareil est muni d'un cordon comportant un conducteur de mise à la terre et une fiche de mise à la terre. La fiche doit être insérée dans une prise appropriée, correctement installée et mise à la terre conformément à tous les codes et règlements locaux.



**AVERTISSEMENT!** Un mauvais raccordement du conducteur de mise à la terre peut entraîner un risque de choc électrique. Vérifiez auprès d'un électricien qualifié ou d'un service technique si vous avez des doutes quant à la mise à la terre de la prise électrique. Ne modifiez pas la fiche fournie avec l'appareil. Si elle ne convient pas à la prise, faites installer une prise appropriée par un électricien qualifié.

- Veuillez lire et bien comprendre les instructions dans leur intégralité avant d'utiliser cet appareil.
- Cet appareil est conçu pour être utilisé sur un circuit à tension nominale de 115 volts et est muni d'une fiche de mise à la terre.
- L'aspirateur doit être utilisé uniquement selon les instructions de ce mode d'emploi. Utilisez uniquement les accessoires recommandés par le fabricant. Afin de réduire les risques de blessures personnelles et les dommages matériels, n'utilisez que les accessoires Tornado<sup>MD</sup> recommandés.

- Cet aspirateur est destiné uniquement à un usage commercial. L'aspirateur a été strictement conçu pour un usage intérieur afin de ramasser la saleté, la poussière et les déchets secs, et il ne peut donc être utilisé à d'autres fins. Le nettoyage de tout type de fluides ou de matières dangereuses et toxiques est interdit. Utilisez uniquement les accessoires recommandés.



**AVERTISSEMENT!** Pour réduire le risque d'incendie, de choc électrique ou de blessures, ne laissez pas l'appareil sans surveillance lorsqu'il est branché. Débranchez-le de la prise après l'utilisation et avant l'entretien.



**AVERTISSEMENT!** L'utilisation de l'appareil à l'extérieur ou sur des surfaces humides peut présenter un risque de choc électrique.

- L'aspirateur ne doit pas être utilisé en tant que jouet. Soyez particulièrement attentif lorsqu'il est utilisé par des enfants ou dans leur proximité.
- N'utilisez pas l'aspirateur si le cordon ou la fiche sont endommagés. Si l'appareil est défectueux, s'il est tombé, s'il a été endommagé, s'il a été laissé à l'extérieur ou s'il est tombé dans l'eau, contactez le service à la clientèle de Uline au 1 800 295-5510.
- Ne tirez pas et ne transportez pas l'appareil par son cordon. N'utilisez pas le cordon comme poignée, ne fermez pas de portes sur le cordon et ne tirez pas le cordon sur des bords et des coins tranchants. Ne faites pas rouler l'appareil sur le cordon. Gardez le cordon à l'écart des surfaces chaudes.
- Ne débranchez pas l'appareil en tirant sur le cordon. Pour le débrancher, tirez sur la fiche et non sur le cordon d'alimentation.

## SÉCURITÉ SUITE

- Ne manipulez pas la fiche ou l'appareil avec les mains mouillées.
- Éteignez toutes les commandes avant de débrancher l'appareil.
- Il ne faut ni bloquer ni insérer d'objets dans les ouvertures. Maintenez les ouvertures exemptes de poussière, de peluche, de cheveux et de tout autre élément qui pourrait réduire la circulation d'air.
- Gardez les cheveux, les vêtements amples, les parties du corps à l'écart des ouvertures et des pièces en mouvement.
- N'aspirez aucune matière brûlante ou dégageant de la fumée, comme des cigarettes, des allumettes ou des cendres chaudes.
- N'utilisez pas l'aspirateur sans avoir installé un sac et/ou des filtres.
- Soyez particulièrement prudent lorsque vous nettoyez un escalier.
- Ne ramassez ni liquides inflammables ni combustibles, tels que l'essence, et n'utilisez pas l'appareil dans les endroits où ces produits peuvent être présents.
- Branchez l'appareil uniquement à une prise correctement mise à la terre.
- À moins d'avoir reçu des instructions relatives à l'utilisation et d'être sous la surveillance d'une personne responsable de leur sécurité, les personnes (y compris les enfants) aux capacités physiques, sensorielles ou mentales réduites, et qui manquent d'expérience et de connaissances ne doivent pas utiliser cet appareil.
- Gardez les enfants et les personnes non autorisées à l'écart lors de l'utilisation de l'appareil.

## ASSEMBLAGE



**AVERTISSEMENT!** Le film et les sacs plastiques peuvent être dangereux. Pour éviter tout danger de suffocation, tenez-les hors de la portée des bébés et des enfants.

1. Glissez le tube de la poignée dans le raccord, en alignant le trou du tube de la poignée sur l'orifice hexagonal qui se trouve sur la partie supérieure du raccord. (Voir Figure 1)

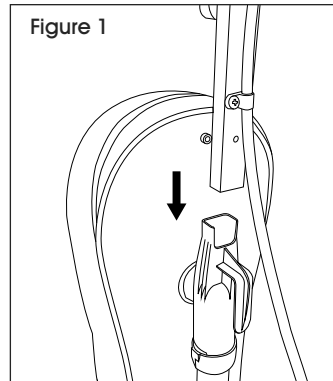

2. Maintenez de votre doigt l'écrou hexagonal dans l'orifice hexagonal à l'arrière du raccord. Insérez une vis dans l'écrou hexagonal et vissez-la. Tout en maintenant l'écrou hexagonal en place, serrez la vis avec un tournevis cruciforme. Serrez-la sans trop forcer. (Voir Figure 2)

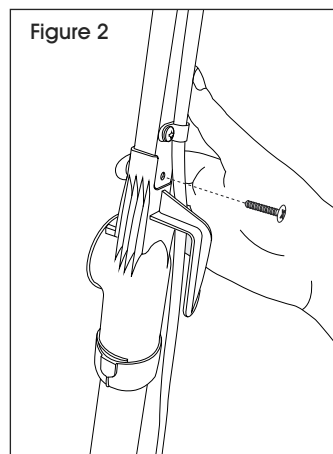

3. Faites glisser la vis à travers le crochet à cordon en plastique de l'intérieur du sac en tissu. Alignez la vis sur le trou du tube de la poignée. Serrez la vis. (Voir Figure 3)
4. Retirez la vis sur le couvercle du filtre. Enlevez le filtre et le couvercle hors de l'aspirateur. (Voir Figure 4)
5. Insérez la fiche de connexion au dos de l'appareil à l'arrière de la base. (Voir Figure 5)

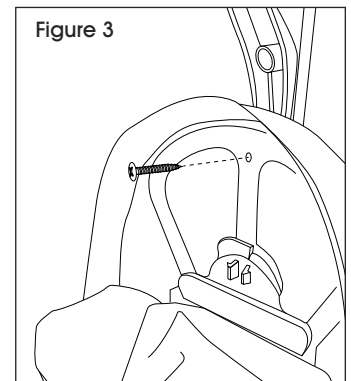

**IMPORTANT!** Veillez à ce que la fiche de connexion soit complètement insérée.

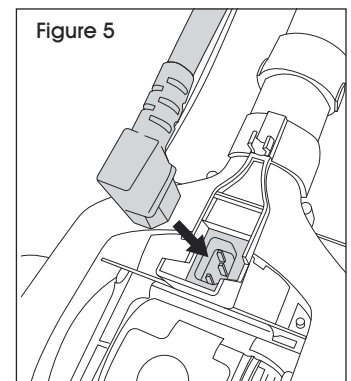
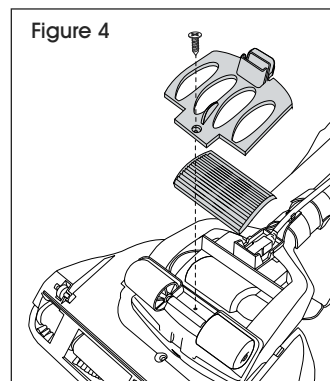

6. Remplacez le filtre et son couvercle. Fixez-les avec la vis qui a été retirée précédemment.

# FONCTIONNEMENT

## ALIMENTATION ÉLECTRIQUE



**ARRÊT!** Avant l'utilisation, assurez-vous que la fiche de connexion est bien rattachée à la base et que la fiche d'alimentation est branchée dans une prise polarisée.



**REMARQUE :** Débranchez toujours l'aspirateur en tirant sur la fiche (et non sur le cordon d'alimentation) pour le déconnecter de la prise.

Le cordon d'alimentation est rangé à l'arrière de l'aspirateur et enroulé autour des crochets à cordon à relâchement rapide. La fiche sert à attacher le cordon d'alimentation pour le rangement.

## INTERRUPTEUR D'ALIMENTATION

L'interrupteur d'alimentation se trouve sur la poignée de l'aspirateur. (Voir Figure 6)

- Appuyez vers le bas (I) pour allumer.
- Appuyez vers le haut (O) pour éteindre.

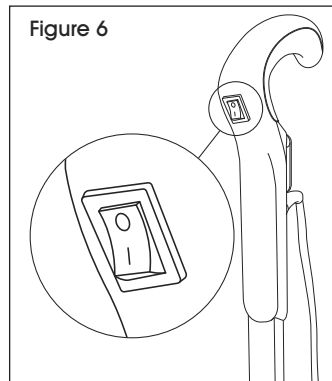

Figure 6

## RANGEMENT DU CORDON D'ALIMENTATION

Après l'utilisation, replacez l'aspirateur dans sa position verticale. Assurez-vous que l'aspirateur est éteint.



**REMARQUE :** Débranchez toujours l'aspirateur en tirant sur la fiche (et non sur le cordon d'alimentation) pour le déconnecter de la prise.

Enroulez le cordon d'alimentation autour des crochets à relâchement rapide au dos de l'aspirateur, ou accrochez-le sur le crochet de rangement à l'avant. Attachez l'extrémité avec la fiche au cordon. (Voir Figure 7)

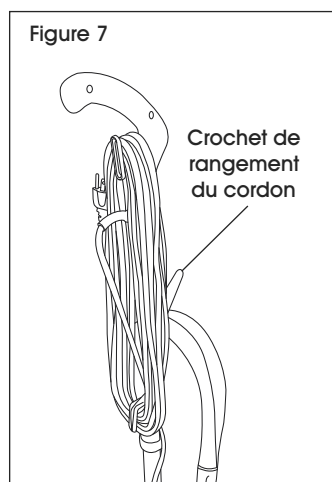

Figure 7

## EMPLOI DE L'ASPIRATEUR

L'aspirateur est conçu pour un nettoyage efficace et sûr de tous les types de planchers que ce soient moquette, bois, linoléum ou vinyle.

Pour placer l'aspirateur dans sa position d'utilisation, appuyez légèrement du pied à la base et tirez la poignée vers l'arrière. (Voir Figure 8)

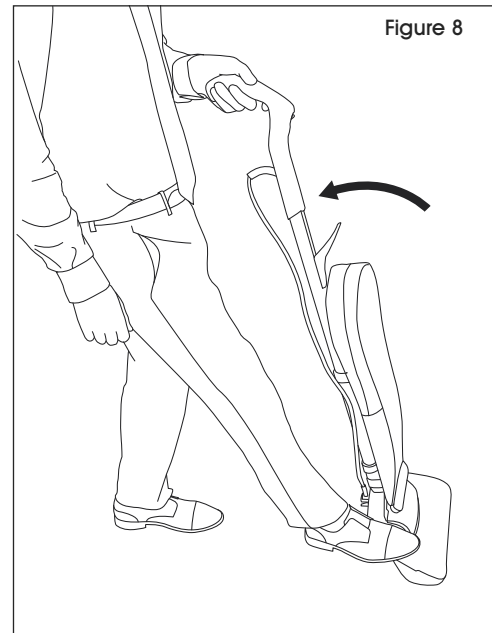

Figure 8

## ENTRETIEN RÉGULIER

Pour un rendement optimal, inspectez et maintenez régulièrement le bon état des pièces de l'aspirateur.



**AVERTISSEMENT!** Pour éviter le risque de choc électrique et de blessures provenant des pièces en mouvement, éteignez toujours l'interrupteur d'alimentation et débranchez la fiche d'alimentation avant de procéder à l'entretien ou au dépannage.



**IMPORTANT!** Débranchez toujours l'appareil en tirant sur la fiche d'alimentation. Ne tirez jamais sur le cordon d'alimentation pour le débrancher.



**REMARQUE :** Le nettoyage d'un nouveau tapis ou d'une poudre fine peut entraîner une obstruction dans le sac à poussière. Vérifiez fréquemment le sac à poussière.

## REPLACEMENT DU SAC À POUSSIÈRE



**IMPORTANT!** Vérifiez le sac à poussière toutes les semaines. Remplacez le sac à poussière lorsqu'il est presque plein ou lorsque l'aspiration est faible. Ne réutilisez jamais un sac à poussière.

1. Débranchez l'aspirateur en tirant sur la fiche d'alimentation.
2. Ouvrez la fermeture à glissière du sac en tissu. Déverrouillez le dispositif de retenue du collier en appuyant sur les deux languettes, puis tirez-le vers vous. Jetez le sac à poussière usagé. (Voir Figure 9)

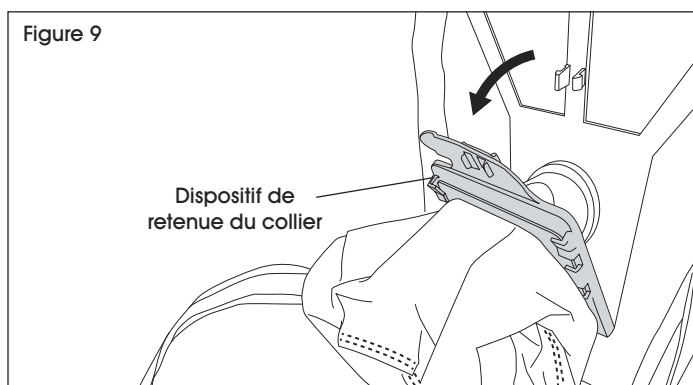

3. Glissez complètement le collier du sac à poussière neuf dans le dispositif de retenue du collier. (Voir Figure 10)

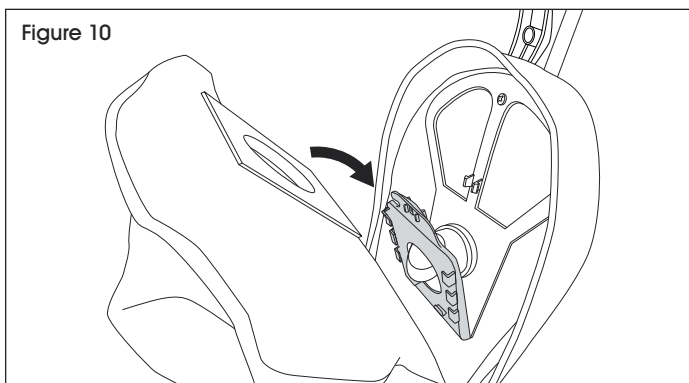

4. Poussez le dispositif de retenue du collier pour le remettre dans sa position et le fixer en place. (Voir Figure 11)

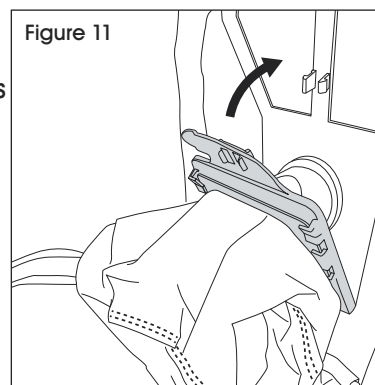

5. Rangez le reste du sac à poussière complètement à l'intérieur du sac en tissu. Assurez-vous qu'il repose à plat de haut en bas sans s'entortiller. Refermez la fermeture à glissière du sac en tissu.

## NETTOYAGE DU TUBE À POUSSIÈRE

L'aspirateur est muni d'un tube à poussière conçu pour optimiser la puissance de nettoyage. Pour un meilleur fonctionnement, vérifiez et nettoyez régulièrement l'excès de poussière et de saletés.



**AVERTISSEMENT!** Pour éviter le risque de choc électrique et de blessures provenant des pièces en mouvement, éteignez toujours l'interrupteur d'alimentation et débranchez la fiche d'alimentation avant de procéder à l'entretien ou au dépannage. Débranchez toujours l'appareil en tirant sur la fiche d'alimentation. Ne tirez jamais sur le cordon d'alimentation pour le débrancher.



**REMARQUE :** Couvrez le sol de journaux pour recueillir les matières sales et la poussière qui peuvent s'échapper lors du nettoyage.

1. Relâchez le ressort de tension du sac.  
(Voir Figure 12)

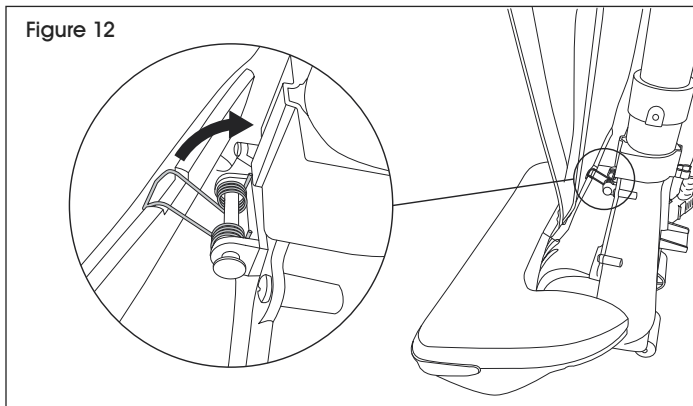

2. Retirez la vis sur le couvercle du filtre, le couvercle, puis le filtre. (Voir Figure 13)

3. Déconnectez la fiche de connexion. (Voir Figure 14)

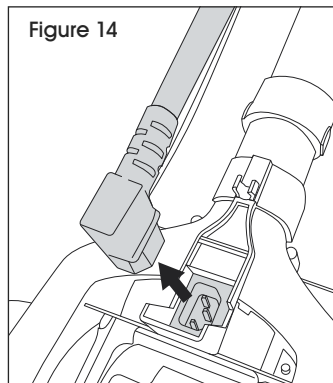
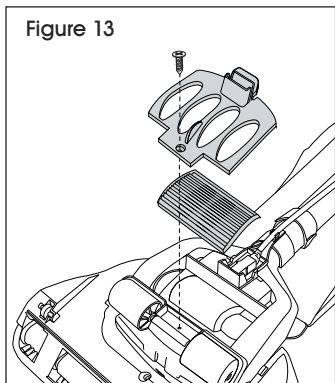

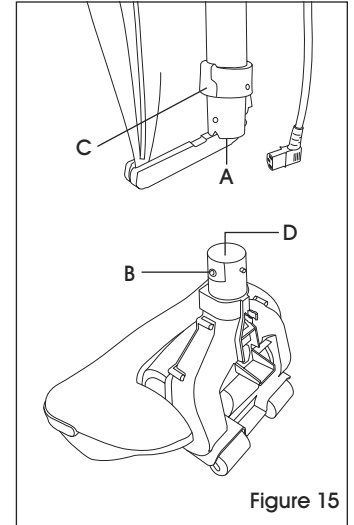

4. Soulevez le tube à poussière (A) tout en appuyant sur le bouton de dégagement du tube (B) situé sous le collier en caoutchouc. Il est possible d'appuyer sur le bouton de dégagement du tube à travers le collier en caoutchouc (C). (Voir Figure 15)



5. Utilisez une brosse métallique pour nettoyer l'intérieur du tube à poussière (A) et la partie supérieure de la base (D). (Voir Figure 15)
6. Alignez le bouton de dégagement du tube sur le tube et le collier en caoutchouc. Raccordez le tube à la base. Assurez-vous que le tube est bien enclenché en place.
7. Remplacez la fiche de connexion dans la base de l'aspirateur.
8. Remplacez le filtre et son couvercle. Fixez-les avec la vis qui a été retirée précédemment.

## BROSSE DE NETTOYAGE/REPLACEMENT DE LA COURROIE D'ENTRAÎNEMENT

Vérifiez régulièrement la brosse rotative de nettoyage et la courroie d'entraînement pour tout signe d'usure et de dommages.

-  **REMARQUE :** Maintenez les extrémités de la brosse rotative exemptes de ficelles, de cheveux et de fibres de moquette.
-  **REMARQUE :** Il est possible de nettoyer la brosse rotative la plupart du temps sans avoir à l'enlever de l'aspirateur. Dans le cas d'une quantité excessive de cheveux et/ou de saletés, enlevez la brosse rotative pour un nettoyage adéquat.

1. Débranchez l'aspirateur et posez-le à l'envers sur une surface plane.
2. Retirez les trois vis sous la plaque de la base. (Voir Figure 16)

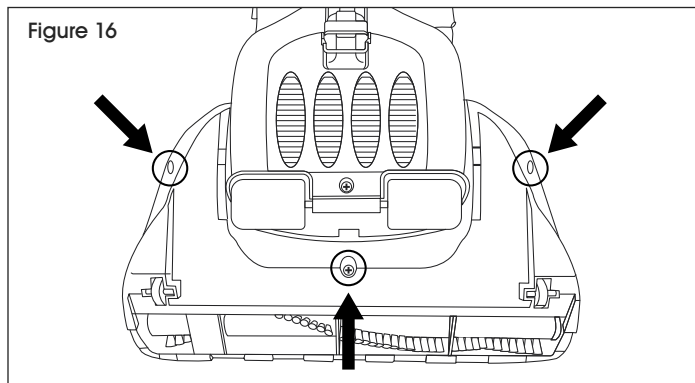

3. Saisissez la base et le couvercle supérieur ensemble tout en retournant l'appareil. Soulevez et enlevez le couvercle supérieur.
4. Vérifiez la courroie d'entraînement. Si elle est cassée ou endommagée, enlevez la brosse rotative et remplacez la courroie d'entraînement. (Voir Figure 17)

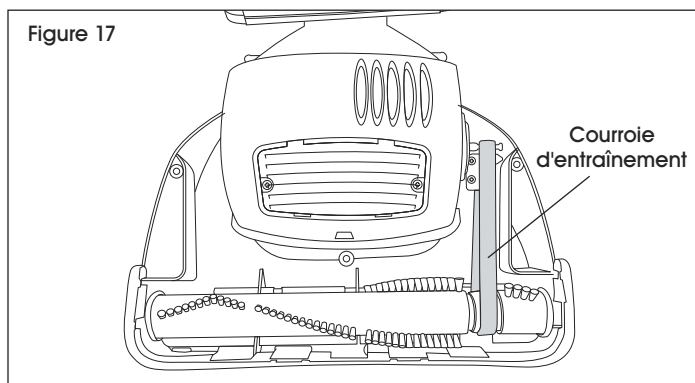

5. Pour enlever la brosse rotative, tirez le côté droit de la brosse vers l'avant de la base, puis soulevez doucement. (Voir Figure 18)
6. Retirez la courroie d'entraînement hors de la brosse rotative et nettoyez-la au besoin.

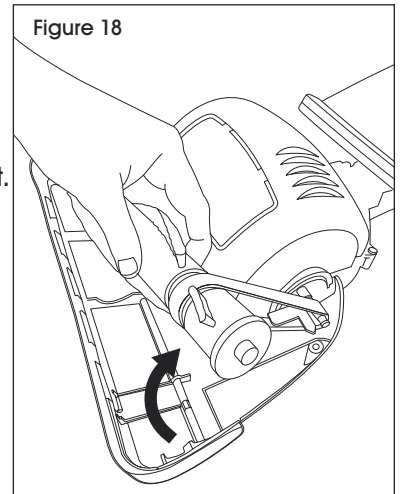

7. Placez la courroie d'entraînement, ancienne ou nouvelle, par-dessus la brosse rotative et l'axe du moteur. Insérez la goupille de l'embout dans la fente de la base sur le côté gauche de la brosse rotative. Insérez la goupille de l'embout dans la fente de la base sur le côté droit de la brosse rotative et abaissez-la jusqu'à ce qu'elle s'enclenche en place. (Voir Figure 19)
8. Assurez-vous que le protège-meubles est bien à sa place. (Voir Figure 19)

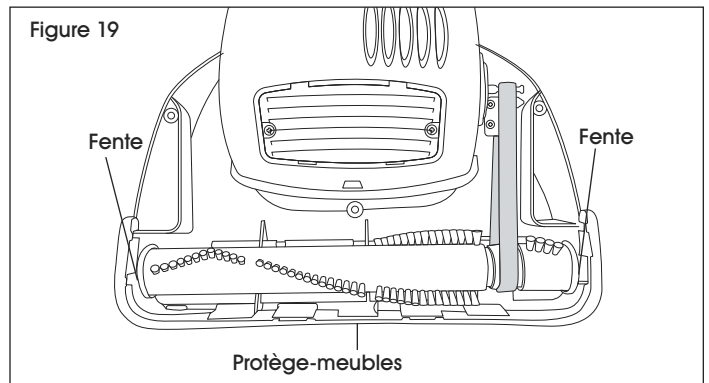

9. Placez le couvercle supérieur sur la base. Enclenchez-le en place en veillant à ce que le protège-meubles se trouve à l'extérieur.
10. Réinstallez les vis qui ont été retirées en commençant par celle du milieu.

## NETTOYAGE DU FILTRE

Le filtre HEPA du post-moteur se situe dans la base de l'aspirateur.

 **REMARQUE :** Le filtre doit être inspecté fréquemment et nettoyé lorsqu'il devient sale.

1. Retirez la vis sur le couvercle du filtre avec un tournevis cruciforme. Soulevez et enlevez le couvercle du filtre. (Voir Figure 20)
2. Retirez le filtre HEPA du post-moteur. Soufflez de l'air sur le filtre pour le nettoyer et réinstallez-le.
3. Remplacez le couvercle du filtre. Fixez-le avec la vis qui a été retirée précédemment.

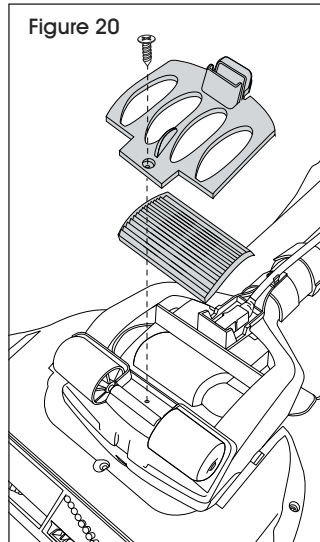

## REPLACEMENT DE L'AMPOULE

1. Débranchez l'aspirateur.
2. Insérez un tournevis à tête plate dans la fente et retirez la lentille. (Voir Figure 21)

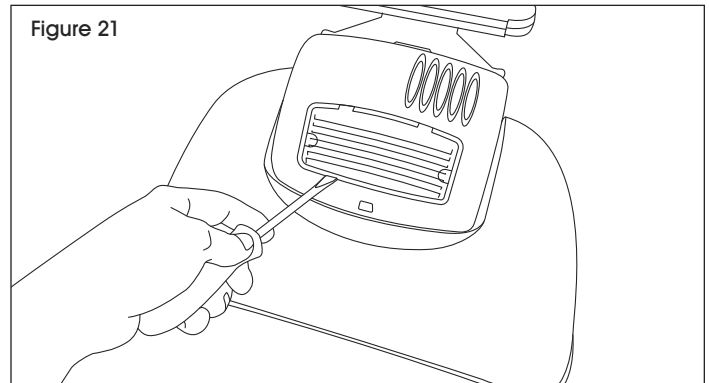

3. Saisissez l'ampoule et sortez-la. Jetez l'ampoule usagée et remplacez par une neuve. (Voir Figure 22)

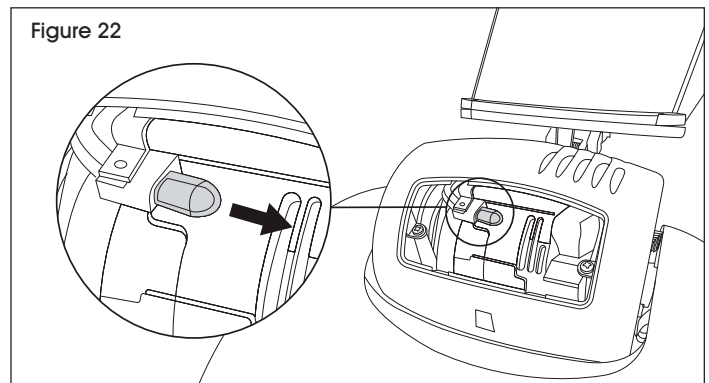

4. Remplacez la lentille.

## DÉPANNAGE

PROBLÈME	CAUSES	RECOMMANDATIONS
L'aspirateur ne fonctionne pas.	L'aspirateur n'est pas branché.  Le fusible ou le disjoncteur est déclenché.	Vérifiez l'alimentation, la fiche et la connexion.  Vérifiez/remplacez le fusible – réenclenchez le disjoncteur.
L'aspirateur n'aspire pas la saleté.	Le sac à poussière est plein.  La courroie d'entraînement est défectueuse.  Les poils de la brosse rotative sont usés.  La brosse rotative est coincée.  Le tube à poussière est obstrué.	Remplacez-le par un sac à poussière neuf.  Réalignez ou remplacez la courroie d'entraînement.  Remplacez la brosse rotative.  Enlevez la brosse rotative et nettoyez les saletés sur les extrémités.  Nettoyez le tube à poussière.
Le sac à poussière est obstrué ou sale.	Le sac à poussière est plein.  Le dispositif de retenue du collier du sac à poussière n'est pas bien fixé.  L'entrée est obstruée.	Remplacez-le par un sac à poussière neuf.  Fixez le dispositif de retenue du collier du sac à poussière.  Secouez le sac pour faire tomber la poussière au fond.

Si la section de dépannage ne vous permet pas de trouver une solution au problème, contactez le service à la clientèle de Uline au 1 800 295-5510.

**ULINE**

1-800-295-5510  
uline.ca