

ULINE H-10465, H-10466 JACK STAND

1-800-295-5510
uline.com

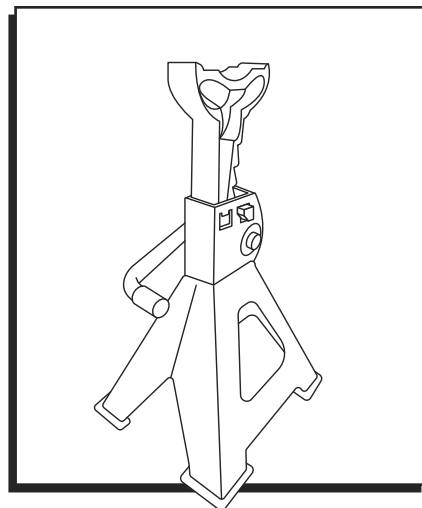

TOOLS NEEDED

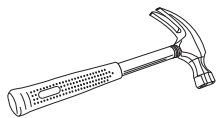

Hammer

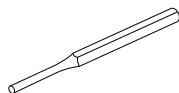

Punch

SAFETY

- Read and follow all instructions before operating.
- Do not exceed rated capacity.
- Inspect the stand before each use. Do not use if stand is damaged or has missing parts.
- Use only on hard, level surfaces with less than three degrees of slope.
- Center load on saddle.
- Use as a matched pair only.
- Use stands to support one end of a vehicle only.
- Use wheel chocks on opposing wheels before jacking equipment.
- Do not use with lawn mowers or lawn tractors.
- Do not use or modify this product for any other purpose than for what it was designed.
- Failure to follow these warnings may result in fatal personal injury, property damage or both.

ASSEMBLY

1. Install saddle bar into frame with ratchet portion facing away from lock lever. (See Figure 1)

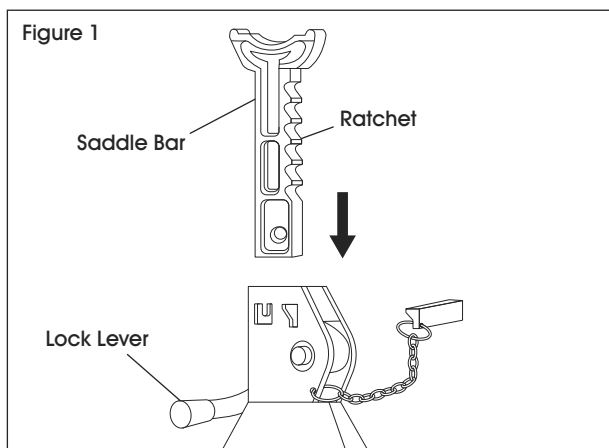

2. Raise the lock lever to lower saddle bar. (See Figure 2)

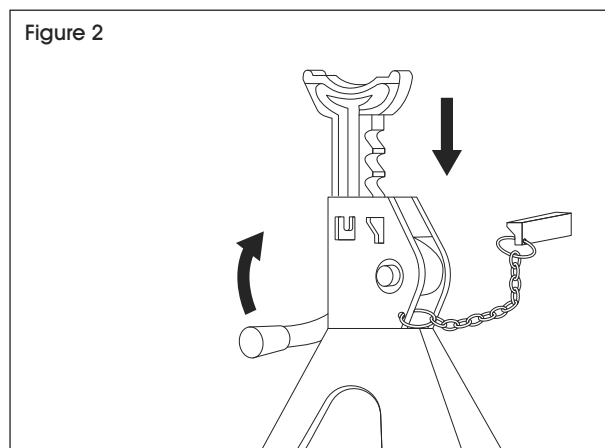

ASSEMBLY CONTINUED

- Using a hammer and punch, bend metal tab inward. This will help prevent accidental separation of the saddle bar and base frame. (See Figure 3)
- Insert locking pin to secure saddle bar. (See Figure 4)

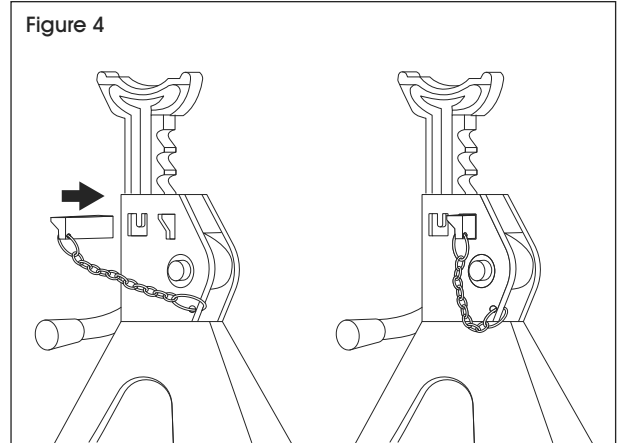
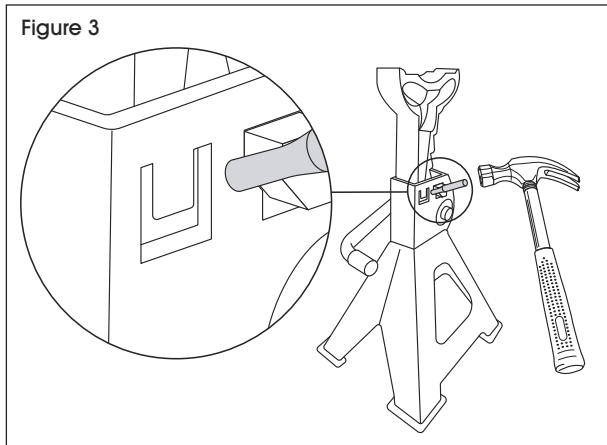

OPERATION

- Raise load with suitable jack.
- Position stands under load at points specified by the manufacturer as proper load support points.
- Adjust stands by holding lock lever up while lifting saddle bar to desired height. (See Figure 5)

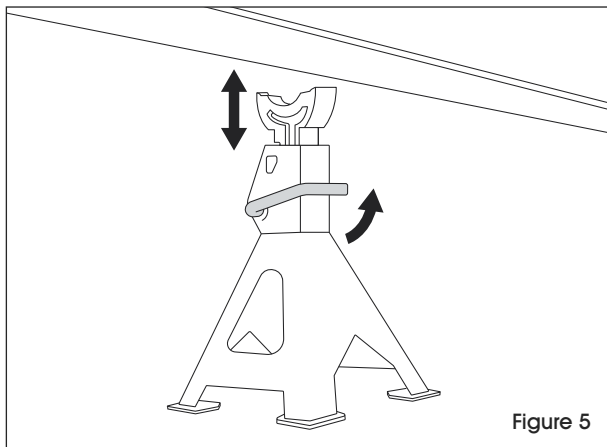

- Push down on the lock lever to securely lock saddle bar in place. Insert locking pin. (See Figure 6)



IMPORTANT! Ensure load is centered on saddle bar.

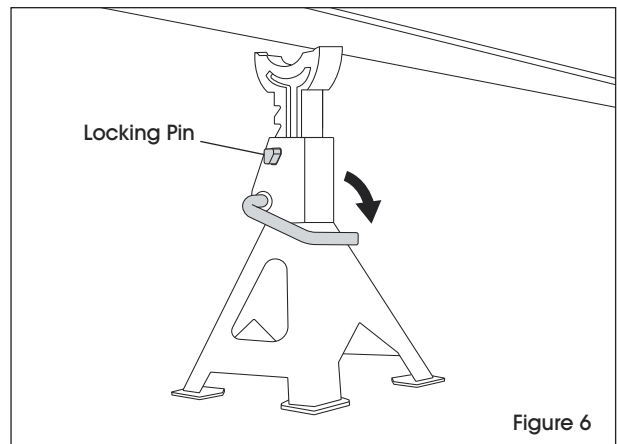

- Repeat steps 1-4 for remaining jack stand.
- Slowly lower load onto stands.

ULINE

1-800-295-5510
uline.com

ULINE H-10465, H-10466

TORRE PARA AUTO

800-295-5510
uline.mx

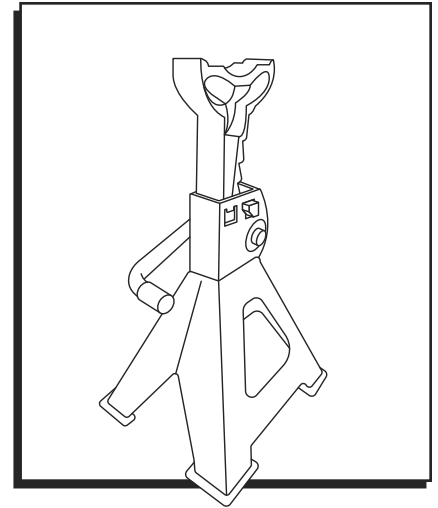

HERRAMIENTAS NECESARIAS

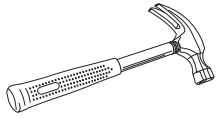

Martillo

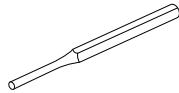

Punzón

SEGURIDAD

- Lea y siga todas las instrucciones antes de utilizar.
- No exceda la capacidad nominal.
- Inspeccione la torre antes de cada uso. No utilice si la torre está dañada o le faltan partes.
- Utilice solo sobre superficies duras y niveladas que tengan menos de tres grados de pendiente.
- Centre la carga en la montura.
- Use solamente con su par correspondiente.
- Use las torres para apoyar un extremo del vehículo solamente.
- Use topes para llantas en las llantas opuestas antes de levantar el equipo.
- No utilice con podadoras o tractores de jardín.
- No utilice o modifique este producto para otro propósito diferente al indicado.
- No cumplir con estas advertencias podría resultar en lesiones personales fatales, daños a la propiedad o ambas.

ENSAMBLE

1. Instale la barra de la montura en el armazón con la porción del trinquete en dirección contraria a la palanca con seguro. (Vea Diagrama 1)

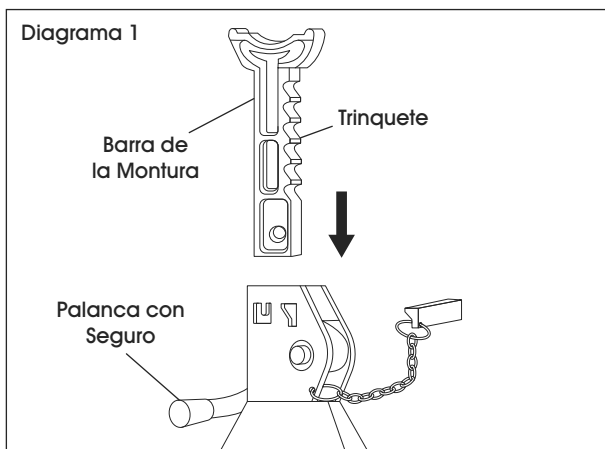

2. Levante la palanca con seguro para baja la barra de la montura. (Vea Diagrama 2)

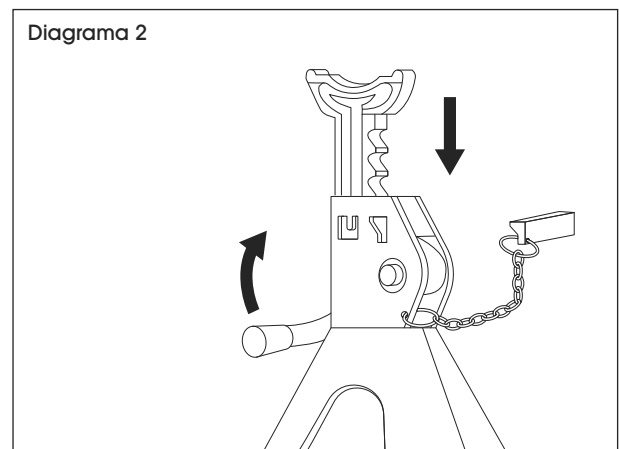

CONTINUACIÓN DEL ENSAMBLE

- Utilizando un martillo y el punzón, doble la pestaña de metal hacia adentro. Esto ayudará a prevenir la separación accidental de la barra de la montura y el armazón base. (Vea Diagrama 3)

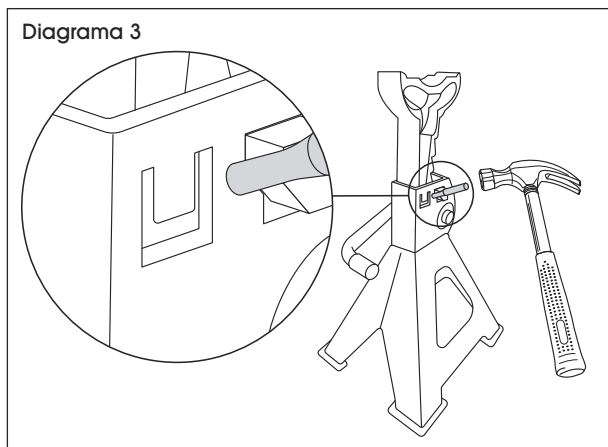

- Inserte el pivote de bloqueo para asegurar la barra de la montura. (Vea Diagrama 4)

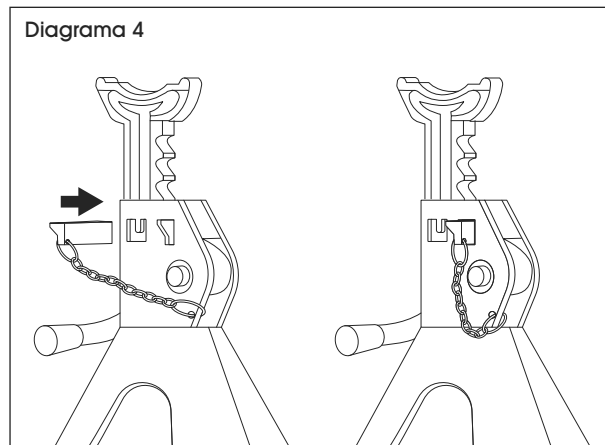

FUNCIONAMIENTO

- Levante la carga con un gato adecuado.
- Posicione las torres debajo de la carga en los puntos especificados por el fabricante como puntos de soporte de carga adecuados.
- Ajuste las torres sosteniendo la palanca con seguro hacia arriba mientras levanta la barra de la montura a la altura deseada. (Vea Diagrama 5)

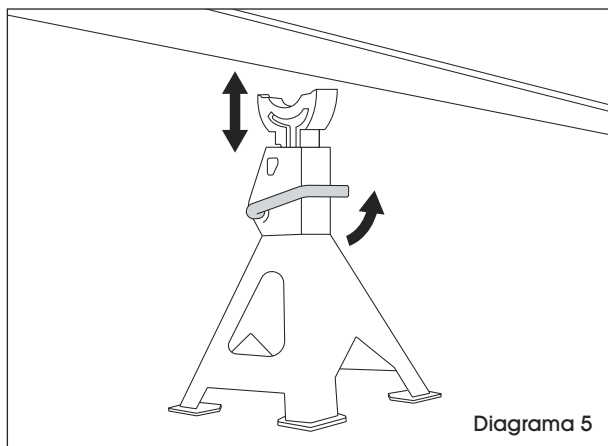

- Empuje la palanca con seguro hacia abajo para bloquear la barra de la montura en su lugar. Inserte el pivote de bloqueo. (Vea Diagrama 6)



¡IMPORTANTE! Asegúrese de que la carga esté centrada en la barra de la montura.

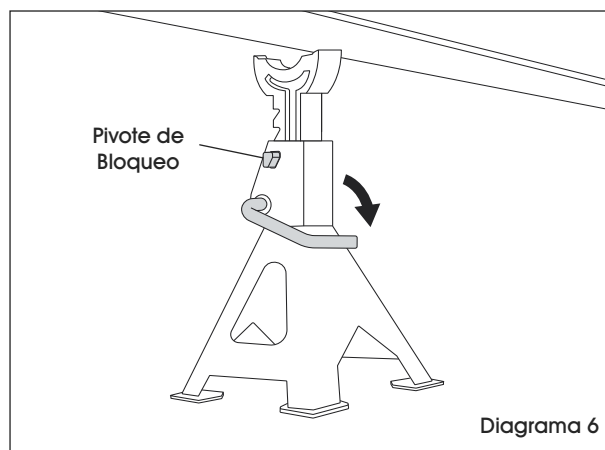

- Repita los pasos 1-4 para la torre para vehículo restante.
- Baje lentamente la carga sobre las torres.

ULINE

800-295-5510
uline.mx

ULINE H-10465, H-10466

CHANDELLE

1-800-295-5510
uline.ca

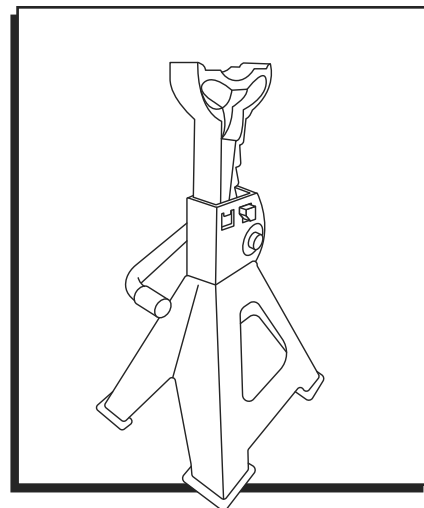

OUTILS REQUIS

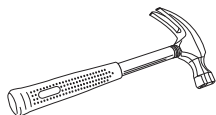

Marteau

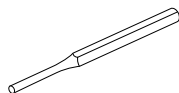

Poinçon

SÉCURITÉ

- Lire et suivre le mode d'emploi avant l'utilisation.
- Ne pas dépasser la capacité nominale.
- Inspecter la chandelle avant chaque utilisation. Ne pas l'utiliser si elle est endommagée ou s'il manque des pièces.
- À utiliser uniquement sur des surfaces dures et planes, avec moins de trois degrés de pente.
- Centrer la charge sur la selle.
- Utiliser comme paire assortie uniquement.
- Utiliser des chandelles pour soutenir une seule extrémité d'un véhicule.
- Avant de soulever un véhicule, utiliser des cales sur les roues opposées.
- Ne pas utiliser avec des tondeuses à gazon ou des tracteurs à pelouse.
- Ne pas utiliser ou modifier ce produit à des fins autres que celles pour lesquelles il a été conçu.
- Le non-respect de ces avertissements peut entraîner des blessures mortelles, des dommages matériels ou les deux.

MONTAGE

1. Installez la barre de selle dans le cadre avec la partie à cliquet orientée à l'opposé du levier de verrouillage. (Voir Figure 1)
2. Soulevez le levier de verrouillage pour abaisser la barre de selle. (Voir Figure 2)

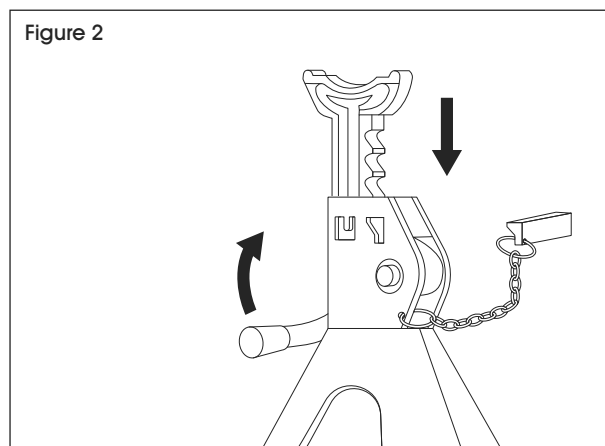
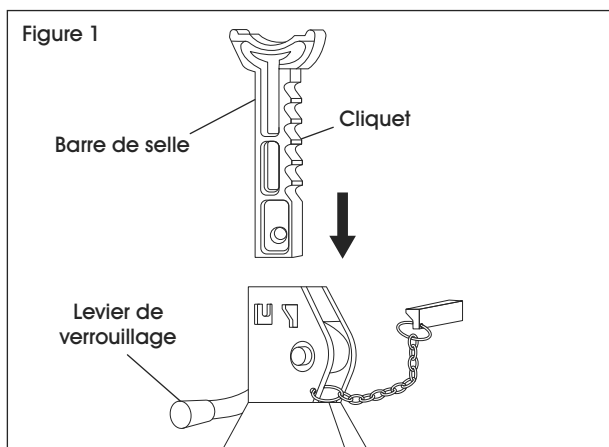

MONTAGE SUITE

3. Pliez la languette métallique vers l'intérieur avec un marteau et un poinçon. Cela permet d'éviter la séparation accidentelle de la barre de selle et du cadre de base. (Voir Figure 3)

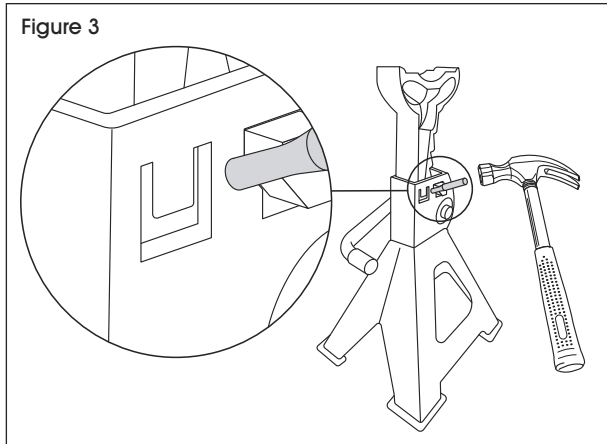

4. Insérez la goupille de verrouillage pour fixer la barre de selle. (Voir Figure 4)

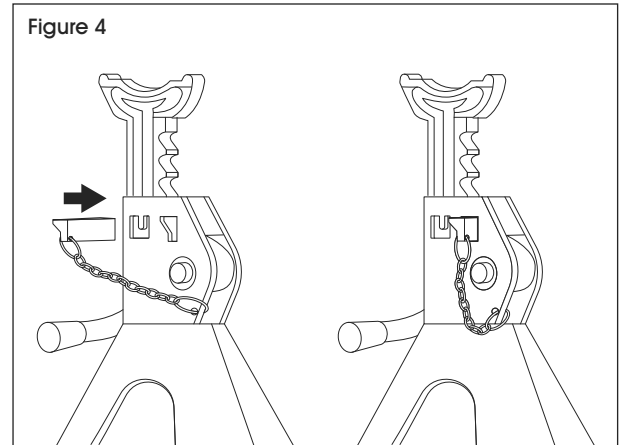

FONCTIONNEMENT

1. Utilisez une chandelle appropriée pour soulever la charge.
2. Positionnez les chandelles sous la charge aux points spécifiés par le fabricant comme étant des points de support de charge appropriés.
3. Ajustez les chandelles en maintenant le levier de verrouillage vers le haut tout en soulevant la barre de selle à la hauteur souhaitée. (Voir Figure 5)

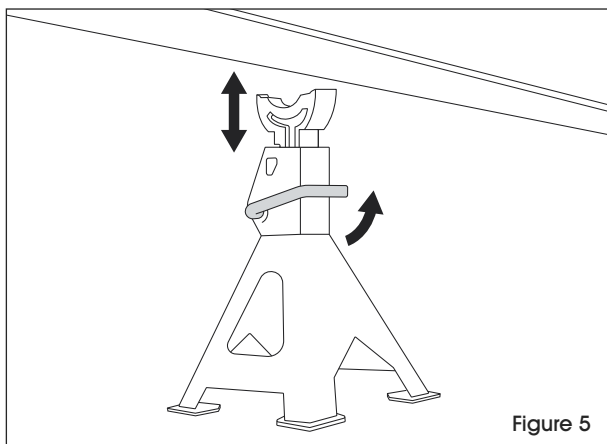

4. Appuyez sur le levier de verrouillage pour verrouiller la barre de selle en place. Insérez la goupille de verrouillage. (Voir Figure 6)



IMPORTANT! Assurez-vous que la charge est centrée sur la barre de selle.

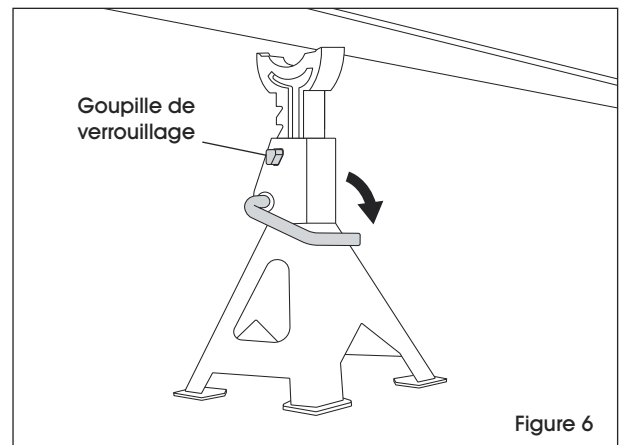

5. Répétez les étapes 1 à 4 pour l'autre chandelle.
6. Abaissez lentement la charge sur les chandelles.

ULINE

1-800-295-5510
uline.ca