

ULINE H-11042

H2FLOW

EYEWASH STATION

1-800-295-5510
uline.com

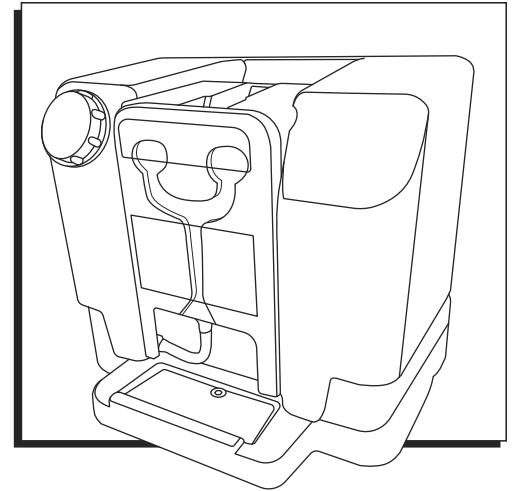

SAFETY



WARNING! Failure to comply with these instructions may result in serious personal injury, serious illness, blindness or death.

- The H2Flow must be level for proper operation.
- The unit may weigh over 110 lbs. when filled with solution. Assistance may be required when installing unit on the mounting bracket.
- Employees must be instructed in the use of emergency eyewash stations.
- This unit is intended for emergency use by victims of eye contamination until medical treatment is obtained. In all cases, the victim should seek medical attention immediately after flushing.
- An individual or department must be assigned the task of checking all self-contained eyewash units on a weekly basis.
- The use of water preservative is recommended with this eyewash station to prevent the growth of harmful bacteria in the eyewash tank.
- Use of a fluid beyond the expiration date may result in serious personal injury.

INSTALLATION

LOCATION

The ANSI Standard Z358.1-2014 requires that:

1. The H2Flow should be positioned with the nozzle(s) no less than 33" and no greater than 45" from the floor and 6" minimum from the wall or nearest obstruction.
2. Eyewash units should be in accessible locations that require no more than 10 seconds to reach. The eyewash should be located on the same level as the hazard, and the path of travel should be free of obstructions that may inhibit the immediate use of the equipment. For a strong acid or a strong caustic, the eyewash should be immediately adjacent to the hazard.
3. Each eyewash location should be identified with a highly visible sign positioned so the sign is visible within the area served by the eyewash. The area around the eyewash should be well-lit.
4. The eyewash station must be installed in an easily accessible location in the immediate area of hazard to the employee.

The H2Flow may be placed on any level surface of required height, such as a table or bench. Allow for proper drainage and disposal of the flushing solution.

The unit may also be mounted on a wall or post using the metal mounting bracket. The unit must be level for proper operation.

INSTALLATION CONTINUED

MOUNTING

Mount bracket to wall stud between 47 and 59" high. Hang eyewash station from the bracket, ensuring spray heads are between 33 and 45" from the floor. (See Figure 1)



IMPORTANT! Do not fill eyewash unit before mounting. Filled unit is approximately 110 pounds.

Fill station with clean, potable water to bottom of cap opening, then add the included eyewash preservative and screw on cap. Record the date of filling on the inspection tag.

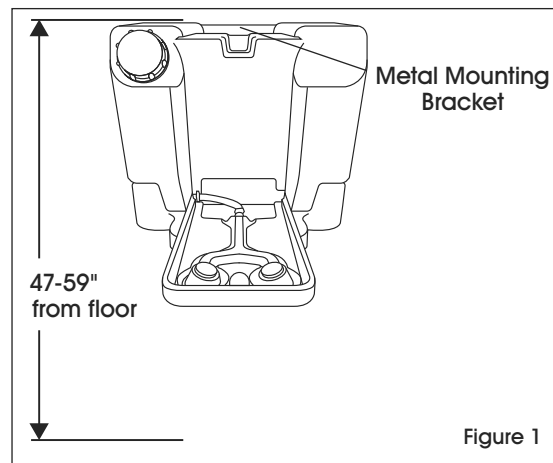

OPERATION

Employees must be instructed in the use of emergency eyewash stations. Obtaining emergency flushing within the first 10 seconds in eye emergencies is critical. It is required that training be provided to employees in each department where eye hazards exist. This training should be scheduled on a regular basis to keep both current and new employees aware of the location of all eyewash devices, as well as to reinforce the importance of obtaining immediate eye washing in emergencies.



NOTE: The sooner the injured person can flush his or her eyes, the less likely there will be of eye damage. Seconds can make the difference in preventing serious eye injury or blindness.



NOTE: All employees must be reminded this unit is for emergency use only. Tampering with this unit or using it for non-emergency purposes may cause the unit to not operate properly in an emergency situation.

In an emergency, the eyes may involuntarily clamp shut and the individual may be experiencing pain, anxiety and disorientation. They may need assistance from other workers in getting to and using the eyewash station.

1. Start the fluid flow by pulling down on the clear eyewash tray.
2. The injured person should then lower his or her head into the eyewash station toward the nozzles.
3. When eyes are in the stream of fluid, use thumb and forefinger of each hand to open eyelids. Hold eyelids open until thoroughly flushed. 15 minutes is recommended.
4. After flushing, seek medical attention immediately.
5. Safety and supervision personnel must be notified when the unit has been used and must be refilled.

INSPECTION

An individual or department must be assigned the task of checking all self-contained eyewash units on a weekly schedule to ensure the unit is in proper operating condition with adequate levels of flushing fluid. Records of these weekly inspections should be kept with the unit. This eyewash station should be cleaned and refilled every six months. Use of a fluid beyond the expiration date may result in serious personal injury.

ULINE

1-800-295-5510
uline.com

ULINE H-11042

H2FLOW

ESTACIÓN LAVAOJOS

800-295-5510
uline.mx

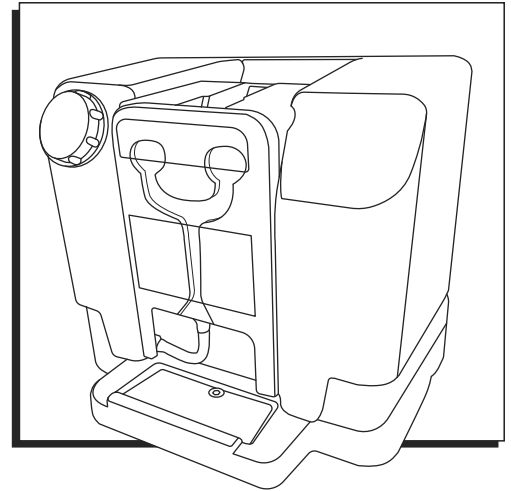

SEGURIDAD



¡ADVERTENCIA! No cumplir con estas instrucciones podría resultar en lesiones personales graves, enfermedades graves, ceguera o muerte.

- Para un funcionamiento correcto, la unidad debe estar nivelada.
- La unidad podría pesar más de 150 lbs. al llenarla con solución. Podría requerir asistencia para instalarla en el soporte.
- Los empleados deberán recibir capacitación sobre el uso de las estaciones lavaojos.
- Esta unidad está diseñada para ofrecer uso de emergencia a víctimas de contaminación ocular hasta que obtengan tratamiento médico. En todo caso, la víctima deberá consultar a un médico de inmediato.
- Se debe asignar a un empleado o departamento la tarea de verificar todas las unidades lavaojos independientes cada semana.
- Se recomienda el uso de un conservador para agua para prevenir el crecimiento de bacterias dañinas en el tanque de esta estación lavaojos.
- El uso de un líquido después de su fecha de vencimiento podría provocar lesiones personales graves.

INSTALACIÓN

UBICACIÓN

La norma ASTM Z358.1-2014 requiere que:

1. La unidad se coloque con la(s) boquilla(s) a no menos de 83.8 cm (33") y no más de 1.14 m (45") del piso y a no menos de 15.2 cm (6") de la pared o la obstrucción más cercana.
2. Las unidades lavaojos deberán colocarse en áreas accesibles que requieran menos de 10 segundos para llegar a ellas. La estación deberá estar al mismo nivel que la zona de riesgo y la vía para llegar a ella debe estar libre de obstrucciones que impidan su uso inmediato. En el caso de un ácido fuerte o un cáustico fuerte, la estación deberá estar ubicada justo al lado de la zona de riesgo.
3. Cada estación lavaojos deberá estar identificada con un letrero altamente visible, colocado de forma que el letrero se pueda ver desde el área a la que la estación lavaojos está destinada. La zona alrededor de la estación deberá estar bien iluminada.
4. La estación se debe instalar en una ubicación de fácil acceso para el empleado que se encuentre en una zona de riesgo.

La estación se puede colocar en cualquier superficie nivelada de altura requerida, como una mesa o banca. Permita que la solución de enjuague se drene y deseche adecuadamente.

La unidad también se puede instalar en una pared o poste usando el soporte metálico. La unidad debe estar nivelada para funcionar adecuadamente.

CONTINUACIÓN DE INSTALACIÓN

INSTALACIÓN

Instale el soporte contra una pared entre una altura de 1.2 y 1.5 m (47 y 59"). Cuelgue la estación lavaojos del soporte asegurándose de que los cabezales difusores queden entre 84 y 114 cm (33 y 45") del suelo. (Vea Diagrama 1)



¡IMPORTANTE! No llene la unidad lavaojos antes de instalarla. La unidad llena pesa aproximadamente 110 lbs.

Llene la estación con agua potable limpia hasta la parte inferior de la abertura de la tapa; después, agregue el conservador para lavaojos incluido y enrosque la tapa. Registre la fecha de llenado en la etiqueta de inspección.



Diagrama 1

FUNCIONAMIENTO

Los empleados deberán recibir capacitación sobre el uso de las estaciones lavaojos. Recibir un enjuague de emergencia dentro de los primeros 10 segundos durante emergencias oculares es crucial. Se recomienda brindar capacitación a empleados en todo departamento donde existan riesgos oculares. Debe programar esta capacitación periódicamente para mantener a los empleados actuales y nuevos al tanto de la localización de todos los dispositivos lavaojos, al igual que recalcar la importancia de lavarse los ojos de inmediato en caso de emergencia.

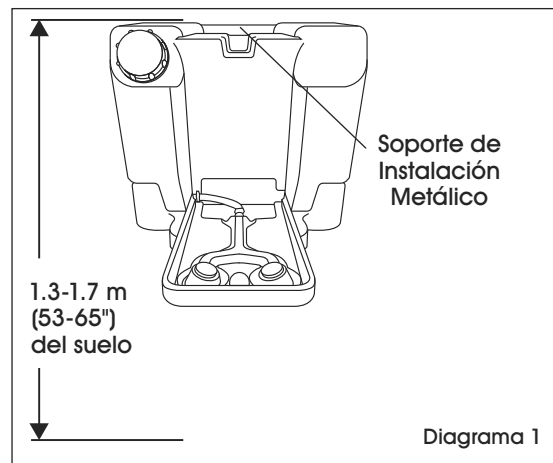

NOTA: Mientras más pronto la persona lesionada pueda enjuagarse los ojos, habrá menos probabilidad de daños oculares. Unos segundos pueden marcar la diferencia al prevenir lesiones oculares graves o ceguera.



NOTA: Debe recordar a todos los empleados que esta unidad es solo para uso de emergencia. Alterar esta unidad o usarla para propósitos que no sean de emergencia podría causar que no funcione de manera adecuada en una situación real de emergencia.

Durante una emergencia, el individuo podría experimentar dolor, ansiedad y desorientación. Los ojos pueden cerrarse de forma involuntaria. Podría requerir la asistencia de otros trabajadores para alcanzar y utilizar la estación lavaojos.

1. Active el flujo de solución jalando la bandeja lavaojos transparente.
2. Luego, el lesionado debe bajar la cabeza a la estación lavaojos hacia las boquillas.
3. Cuando los ojos estén en el chorro de líquido, use el pulgar y el índice de cada mano para abrir los párpados. Mantenga los párpados abiertos hasta enjuagarlos bien. Se recomiendan 15 minutos.
4. Luego de enjuagar, solicite atención médica inmediata.
5. Cuando la unidad se ha usado, se debe volver a llenar y notificarlo al personal de seguridad y supervisión.

INSPECCIÓN

Se debe asignar a un empleado o departamento la tarea de verificar todas las unidades lavaojos independientes cada semana para garantizar que la unidad esté en condiciones apropiadas de funcionamiento con niveles adecuados de solución de enjuague. Debe mantener los registros de estas inspecciones semanales con la unidad. Debe limpiar y rellenar esta estación lavaojos cada seis meses. El uso del líquido más allá de su fecha de vencimiento podría provocar lesiones personales graves.

ULINE

800-295-5510
uline.mx

ULINE H-11042

**H2FLOW –
DOUCHE OCULAIRE**

1 800 295-5510
uline.ca

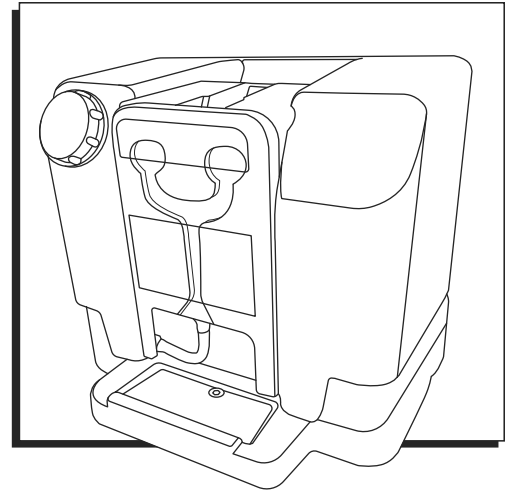

SÉCURITÉ



AVERTISSEMENT! Le non-respect de ces instructions peut entraîner une maladie grave, la cécité, des blessures graves ou mortelles

- Le Slim Flow doit être nivelé pour assurer un bon fonctionnement.
- L'appareil peut peser plus de 110 lb lorsqu'il est rempli de solution. De l'aide sera peut-être nécessaire pour installer l'appareil sur le support d'accrochage.
- Les employés doivent être formés à l'utilisation des douches oculaires d'urgence.
- L'appareil est destiné à être utilisé uniquement en cas d'urgence par les victimes à la suite d'une contamination oculaire en attendant un traitement médical. Dans tous les cas, il est nécessaire que la victime consulte immédiatement un médecin après le rinçage.
- Une personne ou un service doit être chargé de vérifier toutes les douches oculaires autonomes régulièrement une fois par semaine.
- L'utilisation d'un conservateur d'eau est recommandée avec cette douche oculaire afin de prévenir la croissance de bactéries nocives dans son réservoir.
- L'utilisation de solutions périmées peut entraîner des blessures corporelles graves.

INSTALLATION

EMPLACEMENT

La norme ANSI Z358.1-2014 exige que :

1. Le H2Flow soit placé de façon à ce que la/les buses soient à une distance minimale de 33 po et maximale de 45 po du sol, et à une distance minimale de 6 po du mur ou de l'obstacle le plus proche.
2. Les douches oculaires soient installées dans des endroits accessibles pouvant être atteints en 10 secondes ou moins. La douche oculaire soit située au même étage que la zone de danger et que le chemin y menant soit libre de tout obstacle pouvant entraver l'utilisation immédiate de l'appareil. Lorsqu'il s'agit d'un acide fort ou d'un caustique fort, la douche oculaire soit à proximité immédiate de la zone de danger.
3. L'emplacement de chaque douche oculaire soit signalé par une affiche visible posée en évidence dans la zone que dessert la douche oculaire. La zone autour de la douche oculaire soit bien éclairée.
4. La douche oculaire soit installée dans la zone de danger immédiat et à un endroit facilement accessible par l'employé.

Le Slim Flow peut être placé sur toute surface plane à la hauteur requise, telle qu'une table ou un banc. Prévoyez un drainage et une élimination appropriés de la solution de rinçage.

L'appareil peut également être fixé sur un mur ou un poteau à l'aide du support d'accrochage métallique. L'appareil doit être nivelé pour assurer un bon fonctionnement.

INSTALLATION SUITE

FIXATION

À l'aide du matériel d'installation inclus, fixez le support au montant de mur à une hauteur située entre 1,2 et 1,5 m (47 et 59 po). Accrochez la douche oculaire au support en veillant à ce que les têtes de pulvérisation se trouvent entre 84 et 114 cm (33 et 45 po) du sol. (Voir Figure 1)



IMPORTANT! Ne remplissez pas la douche oculaire avant de l'avoir fixée au mur. L'appareil rempli pèse environ 110 livres.

Remplissez la douche avec de l'eau propre et potable jusqu'au bas de l'ouverture du couvercle, puis ajoutez la solution de conservation incluse et vissez le couvercle. Notez la date de remplissage sur l'étiquette d'inspection.

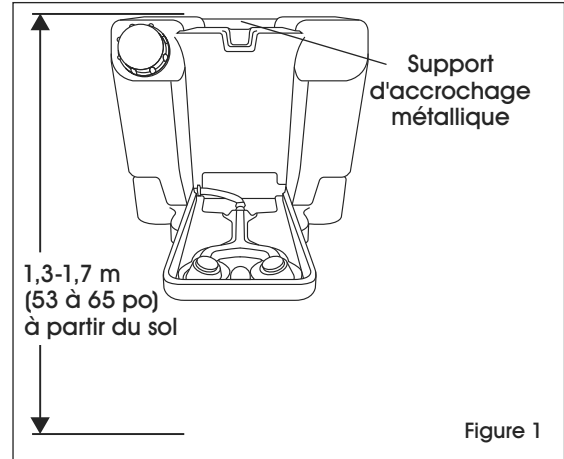

Figure 1

FONCTIONNEMENT

Les employés doivent être formés à l'utilisation des douches oculaires d'urgence. Il est essentiel d'obtenir un rinçage d'urgence dans les 10 premières secondes lors d'une urgence oculaire. Une formation doit être fournie aux employés de chaque service présentant des dangers pour les yeux. Cette formation doit être planifiée de manière régulière afin que les employés actuels et les nouveaux employés connaissent l'emplacement de toutes les douches oculaires, ainsi que pour renforcer l'importance d'obtenir un rinçage oculaire immédiat en cas d'urgence.



REMARQUE : Il y aura moins de risques de lésions oculaires si la personne blessée est en mesure de rapidement se rincer les yeux. Quelques secondes peuvent faire toute la différence pour éviter une blessure oculaire grave ou même la cécité.



REMARQUE : Il est important de signaler à tous les employés que cet appareil est réservé uniquement en cas d'urgence. Une modification ou une utilisation à des fins non urgentes risquent de nuire au bon fonctionnement dans les situations d'urgence.

En cas d'urgence, les yeux peuvent se fermer involontairement et la personne blessée peut ressentir de la douleur, de l'anxiété et être désorientée. Elle peut avoir besoin d'aide pour atteindre et utiliser la douche oculaire.

1. Activez l'écoulement du liquide en tirant vers le bas sur le plateau de douche oculaire transparent.
2. La personne blessée doit ensuite baisser la tête au niveau de la douche oculaire en direction des buses.
3. Lorsque le liquide est projeté vers les yeux, utilisez le pouce et l'index de chaque main pour ouvrir les paupières. Maintenez les paupières ouvertes jusqu'à rinçage complet. Une durée de 15 minutes est recommandée.
4. Consultez immédiatement un médecin après le rinçage.
5. Le personnel de sécurité et de supervision doit être averti lorsque l'appareil a été utilisé. L'appareil doit être ensuite rempli à nouveau.

INSPECTION

Une personne ou un service doit être affecté à l'inspection hebdomadaire de toutes les douches oculaires autonomes pour s'assurer qu'elles sont en bon état de fonctionnement et que le niveau de liquide de rinçage est suffisant. Les rapports de ces inspections hebdomadaires doivent être conservés avec l'appareil. Cette douche oculaire doit être nettoyée et remplie tous les six mois. L'utilisation de solutions périmées peut entraîner des blessures corporelles graves.

ULINE

1 800 295-5510
uline.ca