

ULINE H-1142, S-9876**PORTA STREAM II**

1-800-295-5510

uline.com

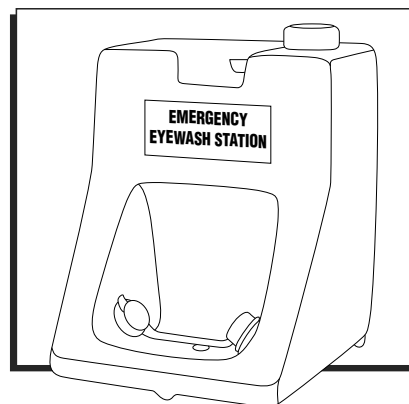

SAFETY INFORMATION



WARNING: Failure to comply with all instructions and precautions stated in this manual may result in serious personal injury, serious illness, blindness or death.

- The Porta Stream II must be level for proper operation.
- The unit may weigh over 150 lbs. when filled with solution. Assistance may be required when installing unit on the mounting bracket.
- Do not add any product or material to the solution of saline concentrate and water.
- Employees must be instructed in the use of emergency eyewash stations.
- This emergency eyewash unit is intended for emergency use by victims of eye contamination until medical treatment is obtained. In all cases, the victim should seek medical attention immediately after flushing.
- An individual or department must be assigned the task of checking all self-contained eyewash units on a weekly basis.
- All eyewash devices containing saline should be cleaned and refilled per solution manufacturer's recommendations. Units containing just water need to be cleaned and refilled at least once a week.
- Use of a fluid beyond the expiration date may result in serious personal injury.

LOCATION AND INSTALLATION

PORTA STREAM II LOCATION

The ANSI Standard Z358.1-2014 requires that:

1. The Porta Stream II shall be positioned with the nozzle(s) no less than 33" and no greater than 53" from the floor and 6" minimum from the wall or nearest obstruction.
2. Eyewash units shall be in accessible locations that require no more than 10 seconds to reach. The eyewash shall be located on the same level as the hazard, and the path of travel shall be free of obstructions that may inhibit the immediate use of the equipment. For a strong acid or a strong caustic, the eye wash should be immediately adjacent to the hazard.
3. Each eyewash location shall be identified with a highly visible sign positioned so the sign is visible within the area served by the eyewash. The area around the eyewash shall be well lit.
4. The eyewash station must be installed in an easily accessible location in the immediate area of hazard to the employee.

The Porta Stream II may be placed on any level surface of required height, such as a table or bench. Be sure to allow for proper drainage and disposal of the flushing solution.

The unit may also be mounted on a wall or post using the metal mounting bracket. The unit must be level for proper operation.

LOCATION AND INSTALLATION CONTINUED

INSTALLATION

At least two fasteners are required for the Porta Stream II mounting bracket and are not included. The installer must select fasteners that provide support for the filled unit (approximately 150 lbs.) and the force of an individual leaning on the unit when in use. The fastener selection should also be determined by the type of mounting surface support at that site.

When installing the mounting bracket, the horizontal holes in the bracket must be 52½" to 72½" from the floor in order to have the nozzles positioned as required by ANSI Z358.1-2014. (See Figure 1)

After installing the mounting bracket, hang unit by placing the handle onto the bracket. Check the nozzle height. Place the emergency eyewash sign (if included with your model) in a visible area to mark the location of the unit.

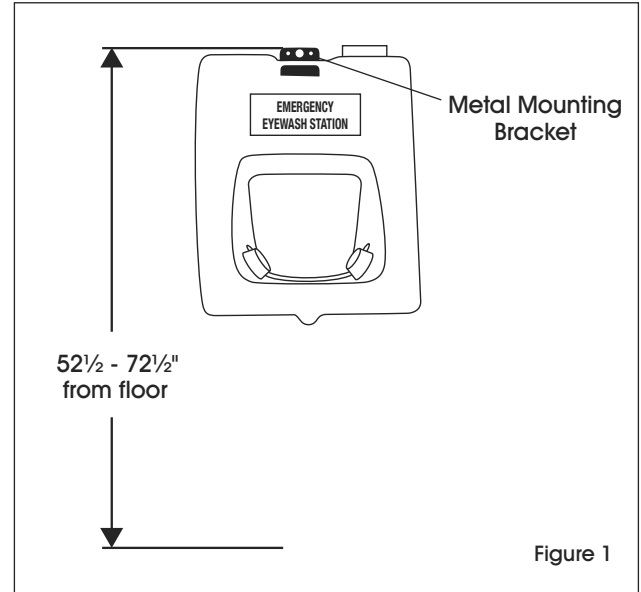



Figure 1

FILLING THE EYEWASH STATION

MIXING INSTRUCTIONS

Saline concentrate (S-9876) is formulated to be mixed with potable drinking water, in a ratio of 10 parts water to one part saline concentrate. To prepare the 16 gallons of solution required to fill the Porta Stream II, you will need 14.5 gallons of water to mix with the 180 ounces of saline concentrate. For best results, use filtered water. If filtered water is not available, use potable water. The solution may be mixed directly in the Porta Stream II unit. For best results, mix in an area which is clean and free of airborne particles. Do not add any product or material to the solution of saline concentrate and water.

 **NOTE:** If using the mounting bracket, remove the unit from the mounting bracket before filling.

1. Wear protective eyewear and gloves and follow sanitary practices during mixing.
2. Use a clean container of sufficient capacity to mix 16 gallons.
3. Add approximately 5 gallons of filtered water to the container.
4. Add 1/3 of the saline concentrate to the container and agitate or mix thoroughly.
5. Repeat steps 3 and 4 adding sufficient water and saline concentrate to make a total of approximately 16 gallons of solution.
6. Ensure that the nozzles and pull strap are clean and dry and that the strap is fully seated on the nozzles.
7. Pour the mixed solution into the unit.
8. If your eyewash station is equipped with a separate vent cap, replace the vent cap. Close the fill cap and attach a security device or inspection tag if desired.
9. Properly dispose of the saline concentrate bottle. Do not reuse.
10. Solution must be replaced 6 months after mixing.

OPERATION

Employees must be instructed in the use of emergency eyewash stations. Studies have shown that obtaining emergency flushing within the first 10 seconds in eye emergencies is critical. It is required that training be provided to employees in each department where eye hazards exist. This training should be scheduled on a regular basis to keep both current and new employees aware of the location of all eyewash devices, as well as to reinforce the importance of obtaining immediate eye washing in emergencies.

1. The sooner the injured person can flush his or her eyes, the less likely there will be of eye damage. Seconds can make the difference in preventing serious eye injury or blindness.
2. All employees must be reminded this unit is for emergency use only. Tampering with this unit or using it for non-emergency purposes may cause the unit to not operate properly in an emergency situation.

In an emergency, the eyes may involuntarily clamp shut and the individual may be experiencing pain, anxiety and disorientation. They may need assistance from other workers in getting to and using the eyewash station.

1. Start the fluid flow by grasping the pull strap and pulling the strap upward.
2. When the fluid is flowing, place the injured person's left hand around the left nozzle and the right hand around the right nozzle.
3. The injured person should then lower his or her head into the Porta Stream II toward their hands.
4. When eyes are in the stream of fluid, use thumb and forefinger of each hand to open eyelids. Hold eyelids open until thoroughly flushed. 15 minutes is recommended.
5. After flushing, seek medical attention immediately.
6. Safety and supervision personnel must be notified when the unit has been used and must be refilled.

INSPECTION AND MAINTENANCE

SAFETY PRECAUTIONS

1. When filled with flushing fluid, the Porta Stream II weighs approximately 150 lbs. Provide the necessary equipment or personnel to install or remove the filled Porta Stream II from the mounting bracket.
2. Install the mounting bracket so the Porta Stream II is level.
3. Read all warning notices on the saline concentrate bottle before mixing.
4. Wear suitable eye protection and gloves when mixing the concentrate.
5. Do not add any product or material to the solution of saline concentrate and water.

INSPECTION

An individual or department must be assigned the task of checking all self-contained eyewash units on a weekly schedule to ensure the unit is in proper operating condition with adequate levels of flushing fluid. Records of these weekly inspections should be kept with the unit. Eyewash units containing saline solution or water with an additive should be cleaned and refilled per the solution manufacturer's recommendations. Units containing just water need to be cleaned and refilled once a week. Use of a fluid beyond the expiration date may result in serious personal injury.



NOTE: The S-9876 Saline Concentrate contains a specially formulated salt compound. There may be a white residue if solution has dried on the Porta Stream II surfaces. The white residue can be removed by wiping with a damp cloth.

INSPECTION AND MAINTENANCE CONTINUED

TO REPLACE FLUSHING FLUID IN EYEWASH STATION

1. Place an empty container large enough to hold 16 gallons of liquid under the Porta Stream II.
2. Pull rubber strap from nozzles and allow unit to drain into empty container.
3. Once there is no flow from nozzles, open fill cap on top of unit and turn upside down over container to empty any remaining fluid.
4. Partially fill unit with clean tap water and agitate thoroughly. Turn upside down over container to empty fluid.
5. Replace fill cap on top of unit. Partially fill unit with clean tap water again, allowing fluid to drain through eyewash nozzles.



NOTE: If nozzles are blocked, they may be opened by inserting a pin to remove obstructions. If obstructions cannot be removed, contact Uline Customer Service at 1-800-295-5510 for replacement nozzles (H-1142-NOZ).

6. Open fill cap on top of unit and turn upside down over container to empty any remaining fluid.
7. For best results, disinfect unit each time fluid is changed.
8. Reassemble unit and fill per instructions under "Filling the Eyewash Station" on page 2.

ULINE

1-800-295-5510
uline.com

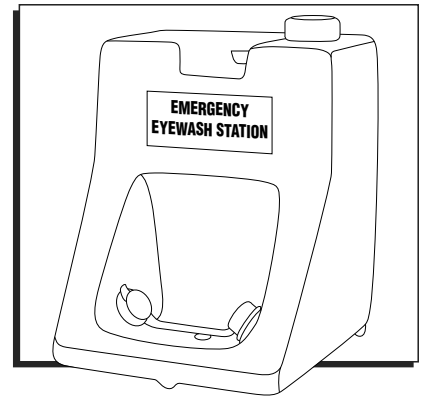

INFORMACIÓN DE SEGURIDAD



¡ADVERTENCIA! No seguir todas las advertencias e instrucciones contenidas en este manual puede ocasionar lesiones personales graves, enfermedades graves, ceguera o la muerte.

- Para un correcto funcionamiento, la estación Porta Stream II debe estar nivelada.
- La unidad podría pesar más de 80 lbs. al llenarla con solución. Podría requerir asistencia para instalarla en el soporte.
- No agregue ningún producto ni material a la mezcla de solución salina y agua.
- Los empleados deberán recibir capacitación sobre el uso de las estaciones lavavojos de emergencia.
- La estación lavavojos está pensada para que las víctimas de contaminación ocular la utilicen en caso de emergencia hasta que puedan recibir tratamiento médico. En todos los casos, la víctima requerirá atención médica inmediata tras el enjuague.
- Una persona o departamento deberá quedar encargado de la tarea de comprobar todas las unidades lavavojos independientes semanalmente.
- Todos los dispositivos lavavojos que contengan solución salina deberán limpiarse y rellenarse siguiendo las recomendaciones del fabricante de la solución. Las unidades que únicamente contengan agua deben limpiarse y rellenarse al menos una vez a la semana.
- El uso de un fluido, pasada su fecha de vencimiento, podría provocar lesiones personales graves.

UBICACIÓN E INSTALACIÓN

UBICACIÓN DE LA UNIDAD PORTA STREAM II

La normativa Z358.1-2014 de ANSI requiere que:

1. La unidad Porta Stream II se posicione con la boquilla a no menos de 83.8 cm (33") y no más de 134.6 cm (53") del suelo, y a un mínimo de 15.2 cm (6") de la pared o la obstrucción más cercana.
2. Las unidades lavavojos deben colocarse en ubicaciones accesibles que no requieran más de 10 segundos para alcanzarlas. La estación lavavojos deberá estar colocada al mismo nivel que el peligro y el camino para llegar a ella deberá estar libre de obstrucciones que puedan impedir el uso inmediato del equipo. En el caso de un ácido fuerte o un cáustico fuerte, la estación lavavojos deberá estar ubicada justo al lado del peligro.
3. La ubicación de cada estación lavavojos deberá estar identificada con un letrero altamente visible que se pueda ver desde toda el área a la que la estación lavavojos presta servicio. La zona alrededor de la estación lavavojos deberá estar bien iluminada.
4. La estación lavavojos deberá instalarse en una ubicación fácilmente accesible en la zona de peligro inmediato del empleado.

La unidad Porta Stream II puede colocarse en cualquier superficie nivelada de la altura requerida, como una mesa o banca. Asegúrese de que la solución cuenta con un buen desagüe y descarga.

La unidad también se puede instalar en una pared o poste usando el soporte de instalación metálico. La unidad debe estar nivelada para funcionar adecuadamente.

CONTINUACIÓN DE UBICACIÓN E INSTALACIÓN

INSTALACIÓN

Se requieren al menos dos sujetadores para el soporte de instalación del Porta Stream II que no se incluyen. Seleccione sujetadores que puedan soportar la unidad llena (aproximadamente 150 lbs.) y el peso de una persona recargándose al usarla. La selección de sujetadores también dependerá del tipo de superficie para la instalación del soporte.

Al instalar el soporte, sus orificios deben estar de 133 a 184 cm (52½ - 72½") de distancia del suelo para colocar las boquillas según la normativa Z358.1-2014 ANSI. (vea Diagrama 1)

Después de instalar el soporte, cuelgue la unidad colocando el asa en el soporte. Revise la altura de la boquilla. Coloque el señalamiento de estación lavaojos de emergencia (si su modelo lo incluye) en un área visible para marcar la ubicación de la unidad.

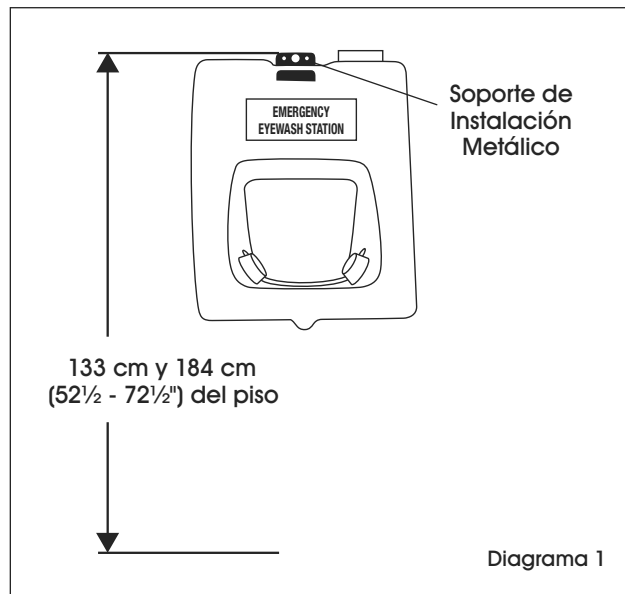

LLENADO DE LA ESTACIÓN LAVAOJOS

INSTRUCCIONES PARA LA MEZCLA

La solución salina (S-9876) está formulada para mezclarse con agua potable, en una proporción de 10 partes de agua por una parte de solución salina. Para preparar los 60.5 litros (16 galones) de solución necesarios para llenar la unidad Porta Stream II, necesitará 54.8 litros (14.5 galones) de agua para mezclar con los 5.3 litros (180 onzas) de solución salina concentrada. Para obtener los mejores resultados, use agua filtrada. Si no dispone de agua filtrada, use agua potable. La solución podrá mezclarse directamente en la unidad Porta Stream II. Para obtener los mejores resultados, mézclela en un área que esté limpia y no contenga partículas del aire. No agregue ningún producto ni material a la mezcla de solución salina y agua.

 **NOTA:** Si utiliza el soporte de instalación, retire la unidad del soporte antes de llenarla.

1. Use lentes protectores y guantes y siga los procedimientos sanitarios al realizar la mezcla.
2. Use un contenedor limpio con suficiente capacidad como para mezclar 60.5 litros (16 galones).
3. Agregue aproximadamente 19 litros (5 galones) de agua filtrada al contenedor.

4. Agregue 1/3 de la solución salina al contenedor y agite o mezcle bien.
5. Repita los pasos 3 y 4 agregando suficiente agua y solución salina para mezclar aproximadamente un total de 60.5 litros (16 galones) de solución.
6. Asegúrese de que las boquillas y la correa estén limpias y secas y de que la correa esté completamente asentada sobre las boquillas.
7. Vierta la solución mezclada en la unidad.
8. Si su estación lavaojos está equipada con una tapa con ventilación independiente, vuelva a colocar la tapa con ventilación. Cierre la tapa del depósito y coloque un dispositivo de seguridad o una etiqueta de inspección si lo desea.
9. Deseche la botella de solución salina adecuadamente. No la reutilice.
10. La solución deberá reemplazarse 6 meses después de haber hecho la mezcla.

FUNCIONAMIENTO

Los empleados deberán recibir capacitación sobre el uso de las estaciones lavaojos de emergencia. Los estudios han demostrado que realizar un enjuague de emergencia en los primeros 10 segundos es vital en el caso de emergencias oculares. Es necesario proporcionar capacitación a los empleados de cada uno de los departamentos en los que exista riesgo para los ojos. Esta capacitación deberá programarse con regularidad para tener a empleados tanto actuales como nuevos al corriente de la ubicación de las unidades lavaojos, además de para reforzar la importancia de realizar un lavado de ojos inmediato en caso de emergencia.

1. Cuanto antes pueda lavarse los ojos la persona lesionada, menos probable será que sufra daños oculares. Unos pocos segundos pueden marcar la diferencia a la hora de evitar una lesión ocular grave o la ceguera.
2. Se deberá recordar a todos los empleados que esta unidad es solo para casos de emergencia. Alterar esta unidad o usarla para casos que no sean emergencias podrían ocasionar el que la unidad no funcione adecuadamente en una situación de emergencia.

En caso de emergencia, los ojos podrían cerrarse firmemente de manera involuntaria y la persona afectada podría sufrir dolor, ansiedad y desorientación.

Puede que requiera la ayuda de otros trabajadores para llegar hasta la estación lavaojos y para usarla.

1. Inicie el flujo de fluido tomando de la correa y tirando de ella hacia arriba.
2. Una vez comience a fluir, coloque la mano izquierda de la persona lesionada alrededor de la boquilla izquierda y la mano derecha alrededor de la boquilla derecha.
3. A continuación, la persona lesionada deberá bajar la cabeza hacia la unidad Porta Stream II, acercándola a las manos.
4. Cuando los ojos estén en el contacto con el flujo, use el pulgar y el índice de cada una de las manos para abrir los párpados. Sostenga los párpados para que permanezcan abiertos hasta que se haya llevado a cabo el enjuague. El tiempo recomendado es de 15 minutos.
5. **Tras el enjuague, solicite atención médica inmediata.**
6. El personal de seguridad y supervisión deberá ser notificado cuando se haya utilizado la unidad y deba llenarse.

INSPECCIÓN Y MANTENIMIENTO

PRECAUCIONES DE SEGURIDAD

1. Cuando está llena de fluido de enjuague, la unidad Porta Stream II pesa aproximadamente 68 kg (150 lbs.). Proporcione el equipo o el material necesarios para instalar o quitar la unidad Porta Stream II llena del soporte de montaje.
2. Coloque el soporte de montaje de manera que la unidad Porta Stream II esté nivelada.
3. Lea todas las advertencias de seguridad de la botella de solución salina antes de hacer la mezcla.
4. Lleve la protección ocular adecuada y guantes al hacer la mezcla de solución salina.
5. No agregue ningún producto ni material a la mezcla de solución salina y agua.

INSPECCIÓN

Una persona o departamento deberá quedar encargado de la tarea de comprobar todas las unidades lavaojos independientes semanalmente para garantizar que la unidad esté en unas condiciones de uso óptimas con niveles de fluido de enjuague adecuados. Los registros de estas inspecciones semanales deberán guardarse junto a la unidad. Las unidades lavaojos que contengan solución salina o agua con algún aditivo deberán limpiarse y rellenarse siguiendo las recomendaciones del fabricante de la solución. Las unidades que únicamente contengan agua necesitan limpiarse y rellenarse una vez a la semana. El uso de un fluido, pasada su fecha de vencimiento, podría provocar lesiones personales graves.



NOTA: La solución salina S-9876 contiene un compuesto salino especialmente formulado. Puede que quede un residuo blanco si la solución se ha secado sobre las superficies del Porta Stream II. Este residuo blanco se puede eliminar limpiando la superficie con un paño húmedo.

CONTINUACIÓN DE INSPECCIÓN Y MANTENIMIENTO

PARA REEMPLAZAR EL FLUIDO DE ENJUAGUE EN LA ESTACIÓN LAVAOJOS

1. Coloque un contenedor vacío lo suficientemente grande para contener 16 galones de líquido debajo del Porta Stream II.
2. Jale la correa de caucho de las boquillas y permita a la unidad drenarse dentro del contenedor vacío.
3. Una vez que ya no haya flujo de las boquillas, abra la tapa de llenado de la parte superior de la unidad y voltee la sobre el contenedor para vaciar cualquier líquido restante.
4. Llene la unidad parcialmente con agua limpia de llave y agite vigorosamente. Voltéela sobre el contenedor para vaciar el líquido.
5. Vuelva a colocar la tapa en la parte superior de la unidad. Llene la unidad parcialmente con agua limpia de la llave otra vez, permitiendo que el líquido se drene a través de las boquillas lavaojos.



NOTA: Si las boquillas están bloqueadas, se pueden abrir insertando un alfiler para remover las obstrucciones. Si no se pueden retirar las obstrucciones, comuníquese con Servicio a Clientes de Uline al 800-295-5510 para solicitar un reemplazo de las boquillas (H-1142-NOZ).

6. Abra la tapa de llenado en la parte superior de la unidad y voltee la sobre el contenedor para vaciar cualquier líquido restante.
7. Para mejores resultados, desinfecte la unidad cada vez que se cambie el líquido.
8. Vuelva a ensamblar la unidad y llénela conforme a las instrucciones para el "Llenado de la Estación Lavaojos" en la página 5.

ULINE

800-295-5510
uline.mx



RENSEIGNEMENTS EN MATIÈRE DE SÉCURITÉ



AVERTISSEMENT : Le défaut de respecter toutes les instructions et les consignes de sécurité énoncées dans le présent manuel peut entraîner des blessures corporelles graves, des maladies graves, la cécité ou la mort.

- La douche oculaire Porta Stream II doit être de niveau pour fonctionner adéquatement.
- L'appareil peut peser plus de 150 lb lorsqu'il est rempli de solution. Vous pourriez avoir besoin d'aide pour installer l'appareil sur le support de fixation.
- N'ajoutez aucun produit ou matière au concentré de solution saline et d'eau.
- Les employés doivent être formés à utiliser la douche oculaire d'urgence.
- Cette douche oculaire d'urgence est destinée à offrir les premiers soins de lavage aux victimes dont les yeux ont été contaminés jusqu'à ce qu'un traitement médical soit reçu. Dans tous les cas, la victime doit recevoir une assistance médicale immédiatement après le rinçage.
- Un employé ou un service doit être affecté à la tâche de vérifier toutes les douches oculaires autonomes sur une base hebdomadaire.
- Toutes les douches oculaires contenant une solution saline doivent être nettoyées et remplies selon les recommandations du fabricant de la solution. Les unités contenant de l'eau seulement doivent être nettoyées et remplies au moins une fois par semaine.
- L'utilisation d'un liquide périmé peut entraîner des blessures corporelles graves.

EMPLACEMENT ET INSTALLATION

EMPLACEMENT DE LA PORTA STREAM II

Exigences de la norme ANSI Z358.1-2014 :

1. La Porta Stream II doit être placée de façon à ce que la buse soit à une distance minimale de 83,8 cm (33 po) et maximale de 134,6 cm (53 po) du sol, et à une distance minimale de 15,2 cm (6 po) du mur ou de l'obstacle le plus près.
2. Les douches oculaires doivent être situées dans des endroits accessibles pouvant être atteints en 10 secondes ou moins. La douche oculaire doit être située au même étage que la zone à risque et le chemin y menant doit être libre de tout obstacle pouvant entraver l'utilisation immédiate de l'équipement. Lorsqu'il s'agit d'un acide fort ou d'une substance caustique forte, la douche oculaire doit être à proximité immédiate de la zone à risque.

3. Chaque douche oculaire doit être indiquée par une affiche très visible placée de façon à être visible dans la zone que dessert la douche oculaire. La zone autour de la douche oculaire doit être bien éclairée.
4. La douche oculaire doit être installée dans un endroit facilement accessible à proximité immédiate de la zone à risque pour l'employé.

La douche oculaire Porta Stream II peut être placée sur toute surface plane à la hauteur requise, comme une table ou un établi. Assurez-vous de laisser un espace suffisant pour l'évacuation et l'élimination appropriées de la solution de rinçage.

L'appareil peut également être fixé sur un mur ou un poteau à l'aide du support de fixation métallique. L'appareil doit être nivelé pour assurer un bon fonctionnement.

EMPLACEMENT ET INSTALLATION DE L'UNITÉ SUITE

INSTALLATION

Vous aurez besoin d'au moins deux attaches pour le support de fixation de la douche Porta Stream II, et celles-ci ne sont pas incluses. Assurez-vous d'utiliser des attaches qui supportent le poids de l'unité remplie (environ 150 lb) ainsi que le poids d'une personne qui s'appuie dessus en l'utilisant. Le choix des attaches doit aussi être fait en fonction du type de support qu'offre la surface de fixation à l'endroit donné.

Pour l'installation du support de fixation, les trous horizontaux du support doivent être à une distance de 52 ½ à 72 ½ po du sol afin que les buses soient positionnées selon la norme ANSI Z358.1-2014. (Voir Figure 1)

Après l'installation du support de fixation, fixez la douche en plaçant la poignée sur le support. Vérifiez la hauteur des buses. Placez l'enseigne d'urgence de la douche (si elle est incluse avec votre modèle) à un endroit visible pour indiquer l'emplacement de l'unité.

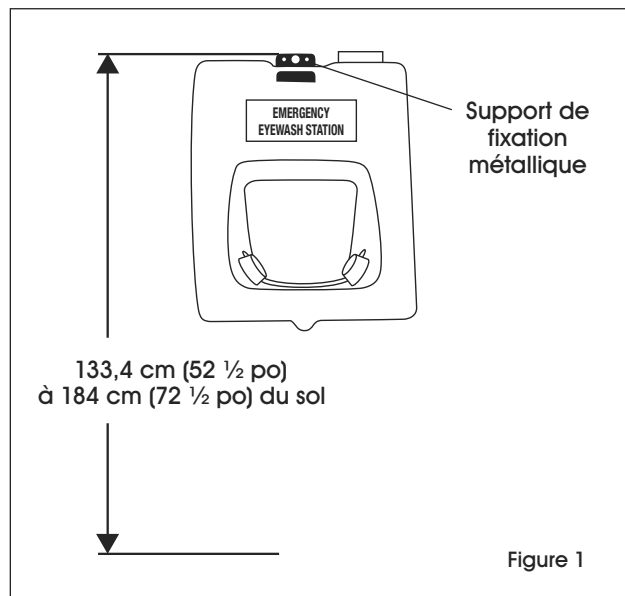

REMPLISSAGE DE LA DOUCHE OCULAIRE

INSTRUCTIONS DE PRÉPARATION

La solution saline concentrée (S-9876) est conçue pour être mélangée avec de l'eau potable, dans un rapport de 10 parts d'eau pour une part de solution saline concentrée. Pour préparer les 60,6 litres (16 gallons) de solution nécessaires au remplissage de la douche oculaire Porta Stream II, vous aurez besoin de 54,8 litres (14,5 gallons) d'eau mélangés avec 5,4 litres (180 onces) de solution saline concentrée. Pour un fonctionnement optimal, utilisez de l'eau filtrée. Si vous n'avez pas accès à de l'eau filtrée, utilisez de l'eau potable. La solution peut être mélangée directement dans l'unité Porta Stream II. Pour un fonctionnement optimal, faites le mélange dans un endroit propre et exempt de particules en suspension dans l'air. **N'ajoutez aucun produit ou matière au concentré de solution saline et d'eau.**

 **REMARQUE :** Si vous utilisez la douche avec le support de fixation, retirez-la du support avant de la remplir.

1. Portez des lunettes et des gants de protection et appliquez les mesures d'hygiène appropriées pendant le mélange.
2. Utilisez un récipient propre suffisamment grand pour mélanger 60,6 litres (16 gallons).
3. Ajoutez environ 18,9 litres (5 gallons) d'eau filtrée dans le récipient.

4. Ajoutez 1/3 de la solution saline concentrée dans le récipient et agitez ou mélangez vigoureusement.
5. Répétez les étapes 3 et 4 en ajoutant suffisamment d'eau et de solution saline concentrée pour arriver à un total d'environ 60,6 litres (16 gallons) de solution.
6. Assurez-vous que les buses et la courroie sont propres et sèches et que la courroie est fermement logée sur les buses.
7. Versez la solution mélangée dans l'unité.
8. Si votre douche oculaire est munie d'un capuchon d'aération séparé, remplacez le capuchon d'aération. Fermez le bouchon de remplissage et fixez un dispositif de sécurité ou une affichette d'inspection, si vous le souhaitez.
9. Disposez convenablement de la bouteille de solution saline concentrée. Elle ne doit pas être réutilisée.
10. La solution doit être remplacée six mois après le mélange.

FUNCTIONNEMENT

Les employés doivent être formés à utiliser la douche oculaire d'urgence. Des études ont démontré qu'il est crucial de procéder au rinçage d'urgence des yeux dans les 10 premières secondes. Une formation doit être offerte aux employés de chaque service de l'entreprise où un risque de lésions oculaires est présent. Cette formation doit être offerte sur une base régulière pour tenir les employés, actuels et nouveaux, informés de l'emplacement de toutes les douches oculaires, ainsi que pour rappeler l'importance d'un rinçage oculaire immédiat en cas d'urgence.

1. Plus vite la personne blessée peut rincer ses yeux, moins le risque de lésions oculaires est élevé. Quelques secondes peuvent faire la différence et prévenir des blessures graves aux yeux ou la cécité.
2. Il importe de rappeler à tous les employés que cette unité doit seulement être utilisée en cas d'urgence. L'unité pourrait ne pas fonctionner adéquatement en cas d'urgence si elle a été modifiée ou utilisée à des fins non urgentes.

Dans les situations d'urgence, il se peut que la victime soit dans l'incapacité d'ouvrir les yeux sous la douleur et qu'elle se sente anxieuse et désorientée. Elle aura donc peut-être besoin de l'aide des autres employés pour se rendre à la douche oculaire et l'utiliser.

1. Pour que le liquide commence à s'écouler, saisissez la courroie et tirez-la vers le haut.
2. Lorsque le liquide s'écoule, placez la main gauche de la personne blessée autour de la buse de gauche et sa main droite autour de la buse de droite.
3. La personne blessée devra alors baisser sa tête dans la douche oculaire Porta Stream II en direction de ses mains.
4. Une fois que les yeux sont dans le flux de liquide, utilisez le pouce et l'index de chaque main pour ouvrir les paupières. Gardez les paupières ouvertes jusqu'à ce qu'elles soient bien rincées. Il est recommandé de rincer pendant 15 minutes.
5. Demandez une assistance médicale immédiatement après le rinçage.
6. Le personnel de sécurité et de surveillance doit être avisé lorsque l'unité a été utilisée et doit être remplie.

INSPECTION ET ENTRETIEN

MESURES DE SÉCURITÉ

1. Lorsque remplie de liquide de rinçage, la douche oculaire Porta Stream II pèse environ 68 kg (150 lb). Fournissez l'équipement ou le personnel nécessaire pour installer ou retirer la douche oculaire Porta Stream II du support de fixation.
2. Installez le support de fixation de façon à ce que la douche oculaire Porta Stream II soit de niveau.
3. Lisez tous les avertissements sur la bouteille de solution saline concentrée avant de mélanger.
4. Portez des gants et des lunettes de sécurité appropriés lorsque vous mélangez le concentré.
5. N'ajoutez aucun produit ou matière au concentré de solution saline et d'eau.
- 6.

INSPECTION

Un employé ou un service doit être affecté à la tâche de vérifier toutes les douches oculaires autonomes sur une base hebdomadaire pour s'assurer que l'unité est en bon état de fonctionnement et que les niveaux de liquide de rinçage sont adéquats. Le registre de ces inspections hebdomadaires doit être conservé avec l'unité. Les douches oculaires contenant une solution saline ou de l'eau avec un additif doivent être nettoyées et remplies selon les recommandations du fabricant de la solution. Les unités contenant de l'eau seulement doivent être nettoyées et remplies une fois par semaine. L'utilisation d'un liquide périmé peut entraîner des blessures corporelles graves.



REMARQUE : La solution saline concentrée (S-9876) contient un composé de sel spécialement formulé. Il se peut que des résidus blancs se déposent sur les surfaces de la douche oculaire Porta Stream II si la solution a séché. Les résidus blancs peuvent être enlevés en les nettoyant à l'aide d'un chiffon humide.

POUR REMPLACER LE LIQUIDE DE RINÇAGE DANS LA DOUCHE OCULAIRE

1. Placez sous la Porta Stream II un récipient vide assez grand pour contenir 16 gallons de liquide.
2. Tirez sur la courroie en caoutchouc située sur les buses afin de permettre le drainage de l'unité dans le récipient vide.
3. Une fois les buses vides, ouvrez le bouchon de remplissage sur le dessus de l'unité, tournez le récipient à l'envers et déversez le reste du liquide.
4. Remplissez partiellement l'unité d'eau propre du robinet et bien agitez. Tournez le récipient à l'envers et déversez le liquide.
5. Remplacez le bouchon sur le dessus de l'unité. Remplissez partiellement l'unité d'eau propre du robinet une fois de plus en laissant le liquide s'écouler par les buses de la douche oculaire.



REMARQUE : En cas d'obstruction, les buses peuvent être débloquées en insérant une aiguille. S'il est impossible de les débloquer, contactez le service à la clientèle de Uline au 1 800 295-5510 pour obtenir des buses de rechange (H-1142-NOZ).

6. Ouvrez le bouchon de remplissage sur le dessus de l'unité et tournez le récipient à l'envers pour déverser le reste du liquide.
7. Désinfectez l'unité à chaque changement de liquide pour de meilleurs résultats.
8. Réassemblez et remplissez l'unité d'après les instructions à la section « Remplissage de la douche oculaire » à la page 8.