

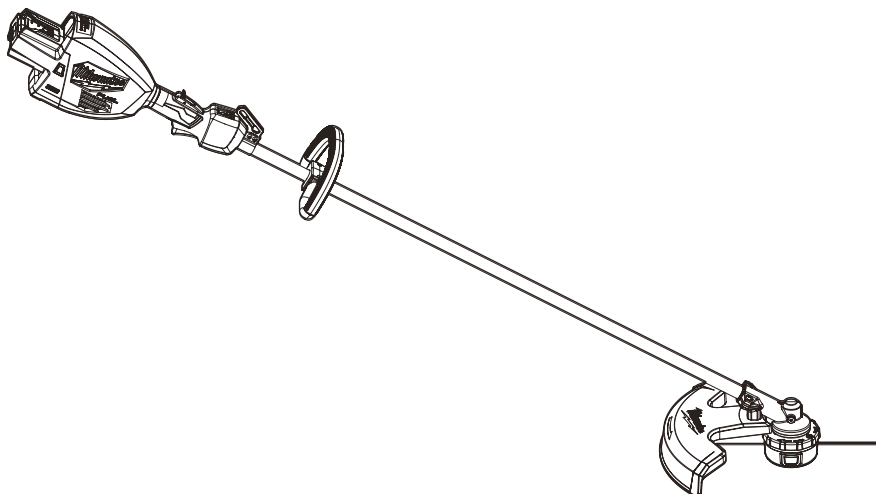

OPERATOR'S MANUAL  
MANUEL de L'UTILISATEUR  
MANUAL del OPERADOR



Cat. No. / No de Cat.  
**3006-20**

**M18 FUEL™ DUAL BATTERY STRING TRIMMER**  
**TAILLE-BORDURES À DOUBLE BATTERIE M18 FUEL™**  
**DESBROZADORA DE BATERÍA DOBLE M18 FUEL™**



**WARNING** To reduce the risk of injury, user must read and understand operator's manual.

**AVERTISSEMENT** Afin de réduire le risque de blessures, l'utilisateur doit lire et bien comprendre le manuel.

**ADVERTENCIA** Para reducir el riesgo de lesiones, el usuario debe leer y entender el manual.

## GENERAL POWER TOOL SAFETY WARNINGS

**⚠WARNING** Read all safety warnings, instructions, illustrations and specifications provided with this power tool. Failure to follow all instructions listed below may result in electric shock, fire and/or serious injury. **Save all warnings and instructions for future reference.** The term "power tool" in the warnings refers to your mains-operated (corded) power tool or battery-operated (cordless) power tool.

### WORK AREA SAFETY

- **Keep work area clean and well lit.** Cluttered or dark areas invite accidents.
- **Do not operate power tools in explosive atmospheres, such as in the presence of flammable liquids, gases or dust.** Power tools create sparks which may ignite the dust or fumes.
- **Keep children and bystanders away while operating a power tool.** Distractions can cause you to lose control.

### ELECTRICAL SAFETY

- **Power tool plugs must match the outlet. Never modify the plug in any way. Do not use any adapter plugs with earthed (grounded) power tools.** Unmodified plugs and matching outlets will reduce risk of electric shock.
- **Avoid body contact with earthed or grounded surfaces, such as pipes, radiators, ranges and refrigerators.** There is an increased risk of electric shock if your body is earthed or grounded.
- **Do not expose power tools to rain or wet conditions.** Water entering a power tool will increase the risk of electric shock.
- **Do not abuse the cord. Never use the cord for carrying, pulling or unplugging the power tool. Keep cord away from heat, oil, sharp edges or moving parts.** Damaged or entangled cords increase the risk of electric shock.
- **When operating a power tool outdoors, use an extension cord suitable for outdoor use.** Use of a cord suitable for outdoor use reduces the risk of electric shock.
- **If operating a power tool in a damp location is unavoidable, use a ground fault circuit interrupter (GFCI) protected supply.** Use of an GFCI reduces the risk of electric shock.

### PERSONAL SAFETY

- **Stay alert, watch what you are doing and use common sense when operating a power tool. Do not use a power tool while you are tired or under the influence of drugs, alcohol or medication.** A moment of inattention while operating power tools may result in serious personal injury.
- **Use personal protective equipment. Always wear eye protection.** Protective equipment such as a dust mask, non-skid safety shoes, hard hat or hearing protection used for appropriate conditions will reduce personal injuries.
- **Prevent unintentional starting. Ensure the switch is in the off-position before connecting to power source and/or battery pack, picking up or carrying the tool.** Carrying power tools with your finger on the switch or energizing power tools that have the switch on invites accidents.

- **Remove any adjusting key or wrench before turning the power tool on.** A wrench or a key left attached to a rotating part of the power tool may result in personal injury.
- **Do not overreach. Keep proper footing and balance at all times.** This enables better control of the power tool in unexpected situations.
- **Dress properly. Do not wear loose clothing or jewelry. Keep your hair and clothing away from moving parts.** Loose clothes, jewelry or long hair can be caught in moving parts.
- **If devices are provided for the connection of dust extraction and collection facilities, ensure these are connected and properly used.** Use of dust collection can reduce dust-related hazards.
- **Do not let familiarity gained from frequent use of tools allow you to become complacent and ignore tool safety principles.** A careless action can cause severe injury within a fraction of a second.

### POWER TOOL USE AND CARE

- **Do not force the power tool. Use the correct power tool for your application.** The correct power tool will do the job better and safer at the rate for which it was designed.
- **Do not use the power tool if the switch does not turn it on and off.** Any power tool that cannot be controlled with the switch is dangerous and must be repaired.
- **Disconnect the plug from the power source and/or remove the battery pack, if detachable, from the power tool before making any adjustments, changing accessories, or storing power tools.** Such preventive safety measures reduce the risk of starting the power tool accidentally.
- **Store idle power tools out of the reach of children and do not allow persons unfamiliar with the power tool or these instructions to operate the power tool.** Power tools are dangerous in the hands of untrained users.
- **Maintain power tools and accessories. Check for misalignment or binding of moving parts, breakage of parts and any other condition that may affect the power tool's operation. If damaged, have the power tool repaired before use.** Many accidents are caused by poorly maintained power tools.
- **Keep cutting tools sharp and clean.** Properly maintained cutting tools with sharp cutting edges are less likely to bind and are easier to control.
- **Use the power tool, accessories and tool bits etc. in accordance with these instructions, taking into account the working conditions and the work to be performed.** Use of the power tool for operations different from those intended could result in a hazardous situation.
- **Keep handles and grasping surfaces dry, clean and free from oil and grease.** Slippery handles and grasping surfaces do not allow for safe handling and control of the tool in unexpected situations.

## **BATTERY TOOL USE AND CARE**

- **Recharge only with the charger specified by the manufacturer.** A charger that is suitable for one type of battery pack may create a risk of fire when used with another battery pack.
- **Use power tools only with specifically designated battery packs.** Use of any other battery packs may create a risk of injury and fire.
- **When battery pack is not in use, keep it away from other metal objects, like paper clips, coins, keys, nails, screws or other small metal objects, that can make a connection from one terminal to another.** Shorting the battery terminals together may cause burns or a fire.
- **Under abusive conditions, liquid may be ejected from the battery; avoid contact. If contact accidentally occurs, flush with water. If liquid contacts eyes, additionally seek medical help.** Liquid ejected from the battery may cause irritation or burns.
- **Do not use a battery pack or tool that is damaged or modified.** Damaged or modified batteries may exhibit unpredictable behavior resulting in fire, explosion or risk of injury.
- **Do not expose a battery pack or tool to fire or excessive temperature.** Exposure to fire or temperature above 265°F (130°C) may cause explosion.
- **Follow all charging instructions and do not charge the battery pack or tool outside the temperature range specified in the instructions.** Charging improperly or at temperatures outside the specified range may damage the battery and increase the risk of fire.

## **SERVICE**

- **Have your power tool serviced by a qualified repair person using only identical replacement parts.** This will ensure that the safety of the power tool is maintained.
- **Never service damaged battery packs.** Service of battery packs should only be performed by the manufacturer or authorized service providers.

## **SPECIFIC SAFETY RULES FOR STRING TRIMMERS**

- **Do not use the machine in bad weather conditions, especially when there is a risk of lightning.** This decreases the risk of being struck by lightning.
- **Thoroughly inspect the area for wildlife where the machine is to be used.** Wildlife may be injured by the machine during operation.
- **Thoroughly inspect the area where the machine is to be used and remove all stones, sticks, wires, bones, and other foreign objects.** Thrown objects can cause personal injury.
- **Before using the machine, always visually inspect to see that the cutter or blade and the cutter or blade assembly are not damaged.** Damaged parts increase the risk of injury.
- **Follow instructions for changing accessories.** Improperly tightened blade securing nuts or bolts may either damage the blade or result in it becoming detached.
- **Wear eye, ear, head, and hand protection.** Adequate protective equipment will reduce personal injury by flying debris or accidental contact with the cutting line or blade.
- **While operating the machine, always wear non-slip and protective footwear. Do not operate the machine when barefoot or wearing open sandals.** This reduces the chance of injury to the feet from contact with the moving cutters or lines.
- **While operating the machine, always wear long trousers.** Exposed skin increases the likelihood of injury from thrown objects.
- **Keep bystanders away while operating the machine.** Thrown debris can result in serious personal injury.
- **Always use two hands when operating the machine.** Holding the machine with both hands will avoid loss of control.
- **Hold the machine by insulated gripping surfaces only, because the cutting line or blade may contact hidden wiring.** Cutting line or blades contacting a "live" wire may make exposed metal parts of the machine "live" and could give the operator an electric shock.
- **Always keep proper footing and operate the machine only when standing on the ground.** Slippery or unstable surfaces may cause a loss of balance or control of the machine.
- **Do not operate the machine on excessively steep slopes.** This reduces the risk of loss of control, slipping and falling which may result in personal injury.
- **When working on slopes, always be sure of your footing, always work across the face of slopes, never up or down and exercise extreme caution when changing direction.** This reduces the risk of loss of control, slipping, and falling, which may result in personal injury.
- **Keep all parts of the body away from the cutter, line, or blade when the machine is operating. Before you start the machine, make sure the cutter, line, or blade is not contacting anything.** A moment of inattention while operating the machine may result in injury to yourself or others.
- **Do not operate the machine above waist height.** This helps prevent unintended cutter contact and enables better control of the machine in unexpected situations.
- **When cutting brush or saplings that are under tension, be alert for spring back.** When the tension in the wood fibers is released the brush or sapling may strike the operator and/or throw the machine out of control.
- **Use extreme caution when cutting brush and saplings.** The slender material may catch the blade and be whipped toward you or pull you off balance.
- **Maintain control of the machine and do not touch cutters, lines, or blades and other hazardous moving parts while there are still in motion.** This reduces the risk of injury from moving parts.
- **When clearing jammed material or servicing the machine, make sure the switch is off and the battery pack is removed.** Unexpected starting of the machine while clearing jammed material or servicing may result in serious personal injury.
- **Carry the machine with the machine switched off and away from your body.** Proper handling of the machine will reduce the likelihood of accidental contact with a moving cutter, line or blade.
- **Only use replacement cutters, lines, cutting heads and blades specified by the manufacturer.** Incorrect replacement parts may increase the risk of breakage and injury.
- **Before use, read this manual, and all manuals and labels of this tool. Failure to follow the warnings and instructions may result in serious injury. Use tool only as described in this manual. Use only attachments recommended by MILWAUKEE.**

- Always wear eye and hearing protection, and protective clothing and footwear, according to the operation being performed. Wear heavy, long pants, long sleeves, boots, and gloves. Contain long hair. Do not wear loose clothing or jewelry. Do not wear short pants, sandals, or go barefoot.

**Other Safety Rules**

**⚠WARNING** Do not operate near electric power lines. The unit has not been designed to provide protection from electric shock in the event of contact with electric power lines. Consult local regulations for safe distances from electric power lines and ensure that the operating position is safe and secure before use.

- When using this machine with larger-capacity battery packs, use the shoulder strap to reduce user fatigue and help in maintaining control of the tool during use.

- Do not use the tool near anything that is burning or smoking such as cigarettes, matches, or hot ashes.

- To reduce the risk of health hazards from vapors or dust, do not use tool near toxic, carcinogenic or other hazardous materials such as asbestos, arsenic, barium, beryllium, lead, pesticides or other health endangering materials.

- Use care when using around decorative plants and other obstacles. Accessories will cut/damage many materials.

- When replacing the line, use only 0.080", 0.095", or 0.105" spiral (2 mm, 2.4 mm, or 2.7 mm) diameter line. Any other size can degrade performance or cause damage to the tool.

- Do not use metal blades, brush cutting wheels, grass knife, saw, edger, shredder blades, or accessories, or attachment other than those recommended by MILWAUKEE. Serious injury or product damage may occur.

- Do not operate the tool without the guard in place. The guard must be attached properly during use. Operating the tool without the guard will cause serious injury.

**⚠NOTICE** Inspect the machine for damage after striking a hard object or if there appears to be excess vibration.

- Do not use tool with a damaged trimmer head. Cracked or broken pieces can be thrown.

- Do not operate the tool without the front handle in place. The front handle must be attached properly during use. Use both hands when operating the tool, according to the attachment instructions. Maintain a firm grip. Using one hand could cause loss of control and result in serious injury.

- Do not use the tool with multiple shoulder harnesses and make sure no wearables interfere with the removal of the harness.

- Do not use tool as an edger. Do not tilt tool to create a right angle to the ground. Keep trimmer head and line parallel to the ground. Guard cannot protect against flying debris in this orientation.

- Keep face, hands and feet clear of moving parts at all times. Moving parts can cause severe lacerations.

- Brace for unexpected movement when contact is made with a hard object. Loss of control could result in serious injury.

- Thrown objects may ricochet off of hard surfaces, such as walls, trees, and rocks and cause injury. When possible, do trimming by hand in closed in areas.

- Carry the tool by the front handle to avoid accidental starting. Proper handling of the tool will prevent injury.

- Always turn off the tool when transporting from one location to another. Do not carry tool with finger on the trigger. Accidental starting can cause serious personal injury.

- Do not immerse in water or spray with a hose. Do not clean with a pressure washer. Water entering a power tool will increase the risk of electric shock. Store tool indoors.

- Do not store the power tool on or near to fertilizers or chemicals.

- Always turn off the tool and then remove battery pack before changing or removing accessories.

- Always use common sense and be cautious when using tools. It is not possible to anticipate every situation that could result in a dangerous outcome. Do not use this tool if you do not understand these operating instructions or you feel the work is beyond your capability; contact Milwaukee Tool or a trained professional for additional information or training.

- Maintain labels and nameplates. These carry important information. If unreadable or missing, contact a MILWAUKEE service facility for a free replacement.

**⚠WARNING** Some dust created by power sanding, sawing, grinding, drilling, and other construction activities contains chemicals known to cause cancer, birth defects or other reproductive harm. Some examples of these chemicals are:

- lead from lead-based paint
- crystalline silica from bricks and cement and other masonry products, and
- arsenic and chromium from chemically-treated lumber.

Your risk from these exposures varies, depending on how often you do this type of work. To reduce your exposure to these chemicals: work in a well ventilated area, and work with approved safety equipment, such as those dust masks that are specially designed to filter out microscopic particles.

# READ AND SAVE ALL INSTRUCTIONS FOR FUTURE USE

## SPECIFICATIONS

Cat. No. ....	3006-20
Volts.....	36 DC
Battery Type.....	M18™
Charger Type.....	M18™
RPM.....	High 0 - 6200 Low 0 - 4900
Cutting Line .....	25' x 0.080" spiral
.....	20' x 0.095" spiral
.....	15' x 0.105" spiral
Replacement Line .....	MILWAUKEE 49-16-2712
.....	or MILWAUKEE 49-16-2713
Recommended Ambient	
Operating Temperature.....	0°F to 125°F



## SYMBOLGY

	Volts
	Direct Current
$n_0$ XXXX min <sup>-1</sup>	No Load Revolutions per Minute (RPM)
	Safety Alert Symbol
	Read Operator's Manual
	Wear eye, ear, and head protection.
	Wear slip-resistant footwear.
	Wear hand protection.
	Beware of thrown objects.
	Keep bystanders 50' away during use.
	Do not use brush cutter blades or metal blades.
	<b>CAUTION</b> Surface is hot. Avoid contact.
	Two M18™ Battery Packs Required
	UL Listing for Canada and U.S.

## FUNCTIONAL DESCRIPTION

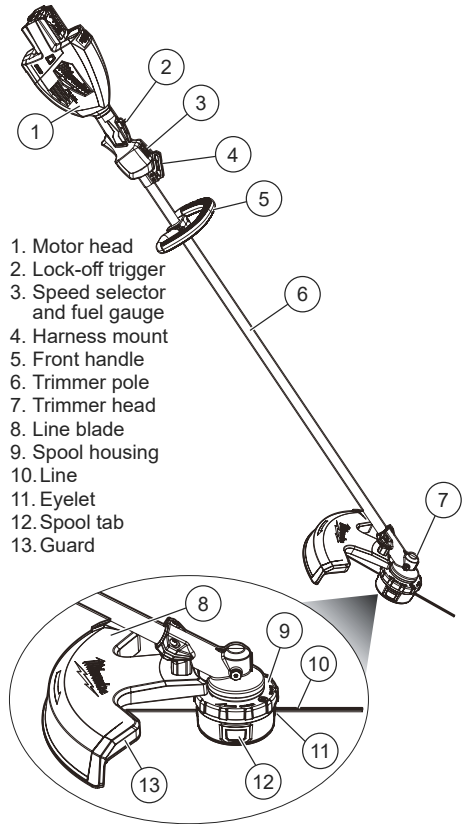

1. Motor head
2. Lock-off trigger
3. Speed selector and fuel gauge
4. Harness mount
5. Front handle
6. Trimmer pole
7. Trimmer head
8. Line blade
9. Spool housing
10. Line
11. Eyelet
12. Spool tab
13. Guard

## ASSEMBLY

**WARNING** Recharge only with the charger specified for the battery. For specific charging instructions, read the operator's manual supplied with your charger and battery. Do not operate the tool without the guard in place. The guard must be attached properly during use. Operating the tool without the guard will cause serious injury.

### Removing/Inserting the Batteries

To **remove** the batteries, push in the release buttons and pull the battery packs away from the tool.

**WARNING** Always remove the battery packs any time the tool is not in use.

To **insert** the batteries, slide the packs into the body of the tool. Make sure they latch securely into place.

**WARNING** Only use accessories specifically recommended for this tool. Others may be hazardous.

### Installing the Guard

The guard is shipped uninstalled and must be installed before use. Use caution to keep hands away from the line blade.

Line up the guard bracket with the holes in the guard.

- WARNING!** Remove battery packs to avoid starting the tool.
- Insert four screws into the bracket.
- Tighten the screws securely using the included key.

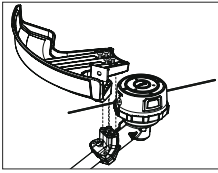

### Adjusting the Cutting Diameter

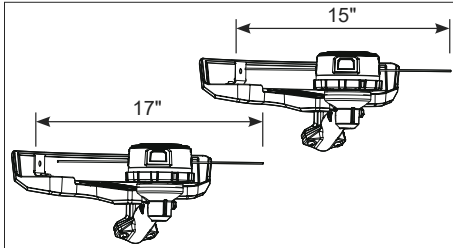

To change the cutting diameter from 15" to 17":

- WARNING!** Remove battery packs to avoid starting the tool.
- Remove the two screws holding the line cut-off blade.
- Rotate the blade 180° and reinstall the screws. Tighten securely.

**⚠WARNING** Do not use blades, brush cutting wheels, accessories, or attachment other than those recommended by MILWAUKEE. Serious injury or product damage may occur.

### Replacing the Cutting Line

Use only MILWAUKEE trimmer line (see Specifications). Replace the cutting line with either 20' of 0.095" line, 25' of 0.080" line, or 15' of 0.105". Note, when used near abrasive surfaces or in dense growth, the cutting line will wear faster.

- WARNING!** Remove battery packs to avoid starting the tool.
- Under normal operation, the remaining string should be thrown from the spinning head during use. If any string remains in the head, or to remove a length of string to replace with a different type, turn the trimmer head over and press the release tabs. Pull the cover away from the head (7). Discard any short line remnants. Snap the cover back onto the trimmer head.



- Clean any grass or debris from the trimmer head and guard.
- Measure out 20' of 0.095" line, 25' of 0.080", or 15' of 0.105" line.

**NOTICE:** When replacing the line, use only 0.080", 0.095", or 0.105" spiral (2 mm, 2.4 mm, or 2.7 mm) diameter line. Any other size can degrade performance or cause damage to the tool.

- Rotate the cap to align the red indicators on the cap with the red indicators above the eyelets.
- Insert the line through either eyelet and push through the head so an



equal amount of line extends from each eyelet.

- Begin winding the line by rotating the cap in the direction of the arrows. Continue twisting until 4" to 6" of line extends from the eyelets.
- Check that the exposed line extends no further than the line blade. If the exposed line is too long, continue winding the cap or trim before use.

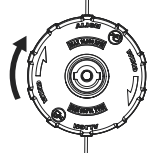

### Installing the Front Handle

The front handle is shipped uninstalled and must be installed before use.

- WARNING!** Remove battery packs to avoid starting the tool.
- Insert one bracket into the handle.
- Align the front handle with the top of the warning sticker, just above the "Place Handle Here" marking.
- Wrap the other bracket around the back of the trimmer pole.
- Insert the two screws through the lower bracket and into the front handle.

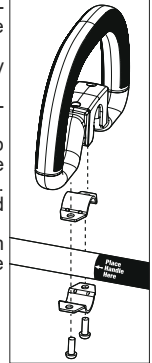

### Attaching the Shoulder Strap

When using this tool with larger-capacity battery packs, use the shoulder strap to reduce user fatigue and help in maintaining control of the tool during use.

To install the strap:

- WARNING!** Remove battery packs to avoid starting the tool.
- Fit the pole clip around the power head pole between the front handle and rear handle in a location comfortable during use.
- Adjust the pole clip location forward or back along the pole until the tool is balanced appropriately with the batteries installed.

- Insert the bolts through the pole clip and strap bevel. Thread the nut onto the bolt and tighten securely.

- Clip the strap carabiner to the bevel.

To wear the strap:

- Put your respective arm and head through the strap.
- Adjust the strap clips to change the strap length to fit comfortably.
- Slide the neck pad to the appropriate position.

To unclip the strap:

- Hold the tool by the front handle with your respective hand.
- Grip the carabiner with the other hand and unclip by pushing in the gate and it sliding off the bevel.

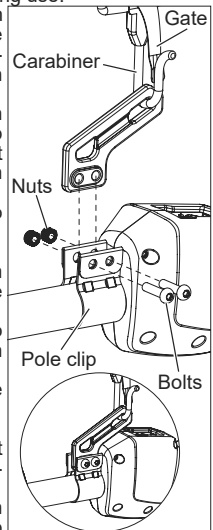

## OPERATION

**WARNING** To reduce the risk of injury, always wear proper eye protection marked to comply with ANSI Z87.1.

Do not operate the tool without the front handle in place. The front handle must be attached properly for use. Using one hand could cause loss of control and result in serious injury.

Do not operate the tool without the guard in place. The guard must be attached properly during use. Operating the tool without the guard will cause serious injury.

Use both hands when operating the tool. Maintain a firm grip. Using one hand could cause loss of control and result in serious injury.

Inspect the area before using the tool. Remove all debris and hard objects such as rocks, glass, wire, etc., that can ricochet, be thrown, or otherwise cause injury or damage during operation.

### Selecting the Speed

Use the speed control button to select Low or High speeds. Use low speed for larger jobs where extended battery life is needed. Use high speed for dense growth applications.



### Trimming

1. Grasp the trigger handle with your right hand and the front handle with your left hand to properly align yourself behind the guard and away from the direction of cut.
2. To **start** the tool, toggle the lock-off lever with your thumb and pull the trigger.
3. To **vary** the speed, increase or decrease the pressure on the trigger. The further the trigger is pulled, the greater the speed up to the maximum set by the speed control button.
4. Allow the tool to angle down, keeping at least 12" between the trimmer head and any body part. Hold the tool just above the ground and swing the head side to side.

**NOTE:** The trimmer will cut best when moved across the ground in the direction of the arrow on the guard.

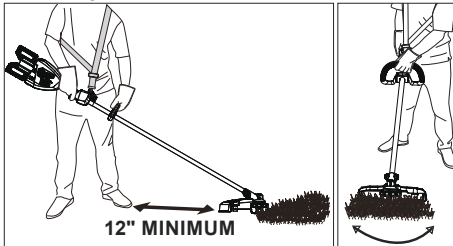

5. **WARNING!** Do not use tool as an edger. Do not tilt tool to create a right angle to the ground. Keep trimmer head and line parallel to the ground. Guard cannot protect against flying debris in this orientation.
6. To **feed** out the line, bump it against the ground gently while running a normal speed.

**NOTE:** When used near abrasive surfaces or in dense growth, the cutting line will wear faster and require "bumping" more often.

7. To **stop** the tool, release the trigger. Make sure the tool comes to a complete stop before laying the tool down.

### Cutting Tips

- Allow the ends of the line to do the cutting.
- Contact between the line and solid objects will cause extra line wear and breakage.
- Do not drag the spool cover along the ground or bump it too hard. Only bump spool on the ground. Do not bump against rocks, driveways, etc.
- Make multiple passes in long growth.
- Avoid ornamental trees, shrubs, and plantings. Avoid contact with siding, fence posts, etc. They can all be damaged by the tool.

### Transporting Tool

**WARNING** Carry the tool by the trimmer pole to avoid accidental starting. Proper handling of the tool will prevent injury.

Always turn off the tool when transporting from one location to another. Do not carry tool with finger on the trigger. Accidental starting can cause serious personal injury.

Before transporting, always remove battery packs to avoid starting the tool.

## MAINTENANCE

**WARNING** To reduce the risk of injury, always unplug the charger and remove the battery packs from the charger or tool before performing any maintenance. Never disassemble the battery pack, charger, or tool, except as provided in these instructions. Contact a MILWAUKEE service facility for all other repairs.

### Maintaining Tool

Keep your tool, battery packs and charger in good repair by adopting a regular maintenance program. Inspect your tool for issues such as undue noise, misalignment or binding of moving parts, breakage of parts, or any other condition that may affect the tool operation. Return the tool, battery pack, and charger to a MILWAUKEE service facility for repair. After six months to one year, depending on use, return the tool, battery pack and charger to a MILWAUKEE service facility for inspection.

If the tool does not start or operate at full power with a fully charged battery pack, clean the contacts on the battery pack. If the tool still does not work properly, return the tool, charger and battery pack, to a MILWAUKEE service facility for repairs.

### Gearcase Lubrication

After about 50 hrs of use, the gearcase should be lubricated to increase performance and extend the life of the tool. Place the trimmer head on its side and remove the hex head screw. Add up to 0.4 oz of Type Y grease (Cat. No. 49-08-5270) to the cavity. Do not overfill. Replace the hex head screw and tighten securely.

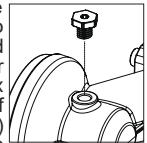

## Maintaining Line

Store extra line in a sealed plastic bag with a tablespoon of water to avoid drying or cracking. Periodically sharpen the line cutter to ensure the line does not extend too long from the spool, which can cause motor overload.

**⚠WARNING** To reduce the risk of personal injury and damage, never immerse your tool, battery packs or charger in liquid or allow a liquid to flow inside them.

## Cleaning

Clean dust and debris from any vents. Keep tool clean, dry and free of oil or grease. Use only mild soap and a damp cloth to clean, since certain cleaning agents and solvents are harmful to plastics and other insulated parts. Some of these include gasoline, turpentine, lacquer thinner, paint thinner, chlorinated cleaning solvents, ammonia and household detergents containing ammonia. Never use flammable or combustible solvents around tools.

## Storage

Always perform the standard cleaning maintenance steps before storing. Always empty the oil tank when storing to prevent leakage.

## Repairs

For repairs, return the tool, battery pack and charger to the nearest authorized service center.

## ACCESSORIES

**⚠WARNING** Use only recommended accessories. Others may be hazardous.

For a complete listing of accessories, go online to [www.milwaukeetool.com](http://www.milwaukeetool.com) or contact a distributor.

## SERVICE - UNITED STATES

**1-800-SAWDUST** (1.800.729.3878)

Monday-Friday, 7:00 AM - 6:30 PM CST

or visit [www.milwaukeetool.com](http://www.milwaukeetool.com)

Contact Corporate After Sales Service Technical Support with technical, service/repair, or warranty questions.

Email: [metproductsupport@milwaukeetool.com](mailto:metproductsupport@milwaukeetool.com)

Become a Heavy Duty Club Member at [www.milwaukeetool.com](http://www.milwaukeetool.com) to receive important notifications regarding your tool purchases.

## SERVICE - CANADA

**Milwaukee Tool (Canada) Ltd**

**1.877.948.2360**

Monday-Friday, 7:00 AM - 4:30 PM CST

or visit [www.milwaukeetool.ca](http://www.milwaukeetool.ca)

## LIMITED WARRANTY USA & CANADA

Every MILWAUKEE Outdoor Power Equipment Product\* (see exceptions below) is warranted to the original purchaser from an authorized MILWAUKEE distributor only to be free from defects in material and workmanship. Subject to certain exceptions, MILWAUKEE will repair or replace any part on an outdoor power equipment product which, after examination, is determined by MILWAUKEE to be defective in material or workmanship for a period of three (3) years\*\* after the date of purchase unless otherwise noted. Return of the outdoor power equipment to a MILWAUKEE factory Service Center location or participating MILWAUKEE Authorized Service Station, freight prepaid and insured, is required. A copy of the proof of purchase should be included with the return product. This warranty does not apply to damage that MILWAUKEE determines to be from repairs made or attempted by anyone other than MILWAUKEE authorized personnel, misuse, alterations, abuse, normal wear and tear, lack of maintenance, or accidents. Normal Wear: Many outdoor power equipment products need pe-

riodic parts replacement and service to achieve best performance. This warranty does not cover repair when normal use has exhausted the life of a part including, but not limited to mower blades, trimmer head, trimmer head spool, cutting lines, blades, chains, blower tubes, brushes, o-rings, and seals.

\*This warranty does not cover Cordless Battery Packs or Reconditioned Product. There are separate and distinct warranties available for these products.

\*\*The warranty period for SWITCH TANK™ tank assemblies, hoses, handles, and wands are one (1) year from the date of purchase.

MILWAUKEE does not cover freight or labor charges associated with the inspection and testing of outdoor power equipment products which are found by MILWAUKEE not to be a valid warranty claim. A valid warranty claim must be substantiated by the discovery of defective material or workmanship by MILWAUKEE.

ACCEPTANCE OF THE EXCLUSIVE REPAIR AND REPLACEMENT REMEDIES DESCRIBED HEREIN IS A CONDITION OF THE CONTRACT FOR THE PURCHASE OF EVERY MILWAUKEE PRODUCT. IF YOU DO NOT AGREE TO THIS CONDITION, YOU SHOULD NOT PURCHASE THE PRODUCT. IN NO EVENT SHALL MILWAUKEE BE LIABLE FOR ANY INCIDENTAL, SPECIAL, CONSEQUENTIAL, OR PUNITIVE DAMAGES, OR FOR ANY COSTS, ATTORNEY FEES, EXPENSES, LOSSES OR DELAYS ALLEGED TO BE AS A CONSEQUENCE OF ANY DAMAGE TO, FAILURE OF, OR DEFECT IN ANY PRODUCT INCLUDING, BUT NOT LIMITED TO, ANY CLAIMS FOR LOSS OF PROFITS. SOME STATES DO NOT ALLOW THE EXCLUSION OR LIMITATION OF INCIDENTAL OR CONSEQUENTIAL DAMAGES, SO THE ABOVE LIMITATION OR EXCLUSION MAY NOT APPLY TO YOU. THIS WARRANTY IS EXCLUSIVE AND IN LIEU OF ALL OTHER EXPRESS WARRANTIES, WRITTEN OR ORAL, TO THE EXTENT PERMITTED BY LAW, MILWAUKEE DISCLAIMS ANY IMPLIED WARRANTIES, INCLUDING WITHOUT LIMITATION ANY IMPLIED WARRANTY OF MERCHANTABILITY OR FITNESS FOR A PARTICULAR USE OR PURPOSE; TO THE EXTENT SUCH DISCLAIMER IS NOT PERMITTED BY LAW, SUCH IMPLIED WARRANTIES ARE LIMITED TO THE DURATION OF THE APPLICABLE EXPRESS WARRANTY AS DESCRIBED ABOVE. SOME STATES DO NOT ALLOW LIMITATIONS ON HOW LONG AN IMPLIED WARRANTY LASTS. SO THE ABOVE LIMITATION MAY NOT APPLY TO YOU. THIS WARRANTY GIVES YOU SPECIFIC LEGAL RIGHTS, AND YOU MAY ALSO HAVE OTHER RIGHTS WHICH VARY FROM STATE TO STATE.

This warranty applies to product sold in the U.S.A. and Canada only. Please consult the "Service Center Search" in the Parts & Service section of MILWAUKEE's website [www.milwaukeetool.com](http://www.milwaukeetool.com) or call 1.800.SAWDUST (1.800.729.3878) to locate your nearest service facility for warranty and non-warranty service on a MILWAUKEE electric power tool.

## RÈGLES DE SÉCURITÉ GÉNÉRALES RELATIVES AUX OUTILS ÉLECTRIQUES

**⚠AVERTISSEMENT** Lire toutes les consignes de sécurité, consignes, illustrations et spécifications fournies avec cet outil électrique. Ne pas suivre l'ensemble des règles et instructions peut entraîner une électrocution, un incendie ou des blessures graves. Conserver les règles et les instructions à des fins de référence ultérieure. Le terme «outil électrique» figurant dans les avertissements ci-dessous renvoie à l'outil électrique à alimentation par le réseau (à cordon) ou par batterie (sans fil).

## SÉCURITÉ DU LIEU DE TRAVAIL

- Veillez à ce que l'aire de travail soit propre et bien éclairée. Le désordre et le manque de lumière favorisent les accidents.
- Ne pas utiliser d'outils électriques dans des atmosphères explosives, par exemple en présence de liquides, gaz ou poussières inflammables. Les outils électriques produisent des étincelles risquant d'enflammer les poussières ou vapeurs.
- S'assurer que les enfants et les curieux se trouvent à une bonne distance au moment d'utiliser un outil électrique. Les distractions peuvent causer une perte de contrôle.
- Ne laisser personne utiliser l'outil comme un jouet. Une surveillance étroite est impérative lorsqu'il est utilisé par ou à proximité d'enfants. Entreposer l'outil électrique hors de la portée

des enfants et interdire à quiconque de l'utiliser si la personne ne connaît pas le produit ou ses instructions d'utilisation. Les outils sont dangereux dans les mains d'utilisateurs novices.

- **Ne pas utiliser l'outil près d'objets qui brûlent ou qui fument** comme des cigarettes, des allumettes ou des cendres chaudes.
- **Afin de réduire les risques pour la santé imputables aux vapeurs ou aux poussières, ne pas utiliser l'outil près de matières toxiques, cancérigènes ou toute autre matière dangereuse** telle que l'amiante, l'arsenic, le baryum, le béryllium, le plomb, les pesticides ou autres matières nocives pour la santé.

## SÉCURITÉ ÉLECTRIQUE

- **Ne pas exposer les outils électriques à l'eau ou l'humidité. Ne pas immerger dans l'eau ou arroser avec un tuyau. Ne pas nettoyer avec une laveuse à haute pression.** La pénétration d'eau dans ces outils accroît le risque de décharge électrique. Ranger l'outil à l'intérieur.

## SÉCURITÉ INDIVIDUELLE

- **Rester attentif, prêter attention au travail et faire preuve de bon sens lors de l'utilisation de tout outil électrique. Ne pas utiliser cet appareil en cas de fatigue ou sous l'influence de l'alcool, de drogues ou de médicaments.** Un moment d'inattention pendant l'utilisation d'un outil électrique peut entraîner des blessures graves.
- **Toujours porter une protection oculaire.** L'utilisation de cet outil peut causer la projection d'objets en direction des yeux, entraînant des lésions oculaires.
- **Porter un masque facial ou anti-poussières** lorsque vous travaillez dans la poussière. Les particules de poussière peuvent endommager vos poumons.
- **Utiliser un équipement de protection individuelle.** Les équipements de protection tels qu'une protection auditive, des vêtements de protection et des chaussures de sécurité antidérapantes utilisés pour les conditions appropriées réduiront les blessures.
- **Porter une tenue appropriée. Ne porter ni vêtements amples, ni bijoux. Garder vos cheveux et vêtements à l'écart des pièces en mouvement.** Les vêtements flottants, les bijoux ou les cheveux longs risquent d'être happés par les pièces en mouvement.
- **Empêcher les démarrages accidentels. S'assurer que la gâchette est en position d'arrêt avant de brancher l'outil à une source de courant, d'insérer la batterie, de le ramasser ou de le transporter.** Le fait de transporter un outil électrique en gardant le doigt sur la gâchette ou de mettre sous tension un outil électrique lorsque la gâchette est en position de marche favorise les accidents.
- **Utiliser l'outil électrique, les accessoires, etc. conformément à ces instructions en tenant compte des conditions de travail et de la tâche à effectuer.** L'utilisation d'un outil électrique pour des applications pour lesquelles il n'est pas conçu peut être dangereuse.
- **Ne pas travailler hors de portée. Toujours se tenir bien campé et en équilibre.** Une bonne stabilité procure un meilleur contrôle de l'outil électrique en cas d'imprévu.
- **Ne pas laisser la familiarité avec l'outil acquise par une utilisation fréquente vous rendre suffisant et vous amener à ignorer les règles de sécurité.** Une utilisation négligée peut causer une blessure grave en une fraction de seconde.

## UTILISATION ET ENTRETIEN DE L'OUTIL ÉLECTRIQUE

- **Ne pas forcer l'outil électrique. Utiliser l'outil électrique approprié pour l'application.** Un outil électrique approprié exécutera le travail mieux et de façon moins dangereuse s'il est utilisé dans les limites prévues.
- **Utiliser l'outil exclusivement selon les instructions de ce manuel.** Utiliser exclusivement les accessoires recommandés par le fabricant.
- **Ne pas utiliser l'outil électrique si le commutateur ne permet pas de le mettre en marche ou de l'arrêter.** Tout outil électrique qui ne peut pas être contrôlé par son commutateur est dangereux et doit être réparé.
- **Débrancher l'outil et/ou retirer le bloc-piles, si possible, avant d'effectuer des réglages, de changer d'accessoire ou de remiser l'outil.** Ces mesures de sécurité préventives réduisent les risques de démarrage accidentel de l'outil.
- **Entreposer l'outil électrique hors de la portée des enfants et interdire à quiconque de l'utiliser si la personne ne connaît pas bien le produit ou les instructions.** Les outils électriques sont dangereux dans les mains d'utilisateurs novices.
- **Entretien les outils électriques et les accessoires. Vérifier qu'aucune pièce mobile n'est mal alignée ou bloquée, qu'aucune pièce n'est brisée et s'assurer qu'aucun autre problème risque d'affecter le bon fonctionnement de l'outil. En cas de dommages, faire réparer l'outil avant de l'utiliser.** Plusieurs accidents sont causés par des produits mal entretenus.
- **Utiliser l'outil électrique, les accessoires, etc. conformément à ces instructions en tenant compte des conditions de travail et de la tâche à effectuer.** L'utilisation d'un outil électrique pour des applications pour lesquelles il n'est pas conçu peut être dangereuse.
- **Garder les poignées et les surfaces de préhension sèches, propres et exemptes d'huile ou de graisse.** Des poignées et des surfaces de préhension glissantes ne permettent pas de manipuler et de contrôler l'outil en toute sécurité en cas de situation imprévue.

## UTILISATION ET ENTRETIEN DE LA BATTERIE

- **Retirer le bloc-piles de l'outil électrique avant d'effectuer des réglages, de changer les accessoires, de remiser l'outil ou lorsque l'outil électrique n'est pas utilisé.** Ces mesures de sécurité préventives réduisent les risques de démarrage accidentel de l'outil.
- **Arrêter l'outil électrique avant de retirer le bloc-piles.**
- **Ne pas manipuler le bloc-piles, l'outil ou le chargeur (y compris la fiche et les bornes du chargeur) avec les mains mouillées.**
- **Avant d'utiliser le bloc-piles ou le chargeur, lire les manuels d'utilisation et toutes les étiquettes apposées.**
- **Pour recharger le bloc-piles, utiliser seulement le chargeur spécifié par le fabricant.** Un chargeur pouvant convenir à un type de bloc-piles peut entraîner un risque d'incendie lorsqu'il est utilisé avec un autre type de bloc-piles.
- **N'utiliser l'outil électrique qu'avec une batterie recommandée.** L'utilisation de tout autre bloc-piles peut créer un risque de blessures et d'incendie.
- **Lorsque le bloc-piles n'est pas utilisé, le tenir éloigné des objets en métal tels que les trom-**



**bones, les pièces de monnaie, les clés, les clous, les vis ou d'autres petits objets métalliques qui pourraient connecter les bornes.** Le court-circuitage des bornes d'une pile peut entraîner des brûlures ou un incendie.

- **Éviter tout contact avec le liquide pouvant être éjecté de la pile en cas de manutention abusive. En cas de contact accidentel, rincer immédiatement les parties atteintes avec de l'eau. Si le liquide entre en contact avec les yeux, consulter un médecin.** Le liquide éjecté des piles peut causer des irritations ou des brûlures.
- **N'utiliser aucun bloc-piles ni aucun outil ayant été endommagé ou modifié.** Des piles endommagées ou modifiées peuvent adopter un comportement imprévisible pouvant causer un incendie, une explosion ou le risque de blessures.
- **Ne pas exposer le bloc-piles ou l'outil aux flammes ou à une température excessive.** Une exposition aux flammes ou à une température supérieure à 130°C (265°F) peut causer une explosion.
- **Suivre toutes les instructions de charge et ne pas charger le bloc-piles ou l'outil en dehors de la plage de température spécifiée.** Une charge incorrecte ou à des températures en dehors de la plage spécifiée peut endommager la pile et augmenter le risque d'incendie.

## ENTRETIEN

- **Les réparations de l'outil électrique doivent être confiées à un technicien qualifié, utilisant exclusivement des pièces identiques à celles d'origine.** Le maintien de la sûreté de l'outil électrique sera ainsi assuré.
- **Ne jamais effectuer la réparation d'un bloc-piles endommagé.** La réparation du bloc-piles doit être réalisée par le fabricant ou les fournisseurs de service agréés uniquement.

## RÈGLES DE SÉCURITÉ SPÉCIFIQUES POUR TAILLE-BORDURES

- **Ne pas utiliser la machine par mauvais temps, particulièrement s'il y a un risque des éclairs.** Ceci minimisera les probabilités d'être touché par la foudre.
- **Examiner soigneusement l'espace où la machine sera utilisée pour constater qu'il n'y a pas d'animaux.** La machine en action pourra blesser les animaux.
- **Examiner soigneusement l'espace où la machine sera utilisée et constater qu'elle est totalement dépourvue des pierres, des bâtons, des câbles, des os et de tout autre objet étranger.** Les objets projetés peuvent infliger des blessures physiques.
- **Avant d'utiliser la machine, toujours faire une inspection visuelle pour constater que la coupeuse, la lame et leur assemblage ne sont pas endommagés.** Les pièces touchées accroissent le risque de blessures.
- **Suivre les instructions de changement d'accessoires.** Une lame dont les boulons ou les écrous sont mal serrés pourra soit endommager la lame, soit se détacher.
- **Porter une pièce d'équipement de protection pour les yeux, les oreilles, la tête et les mains.** Le port d'un équipement de protection adéquat minimisera le risque de blessures physiques causées par des débris volants ou un contact accidentel avec la lame ou la ligne de coupe.
- **Lors de l'utilisation de la machine, toujours porter des chaussures de sécurité antidérapantes. Ne pas utiliser la machine si vous êtes pieds nus ou si vous portez des sandales.** Ceci réduira la chance

de subir des blessures aux pieds à cause d'un contact avec les lignes ou les coupeuses en mouvement.

- **Lors de l'utilisation de la machine, toujours porter un pantalon long.** La peau nue est plus susceptible à être touchée par des objets volants.
- **Ne laisser personne s'approche lors de l'utilisation de la machine.** Les débris volants pourront causer des blessures physiques graves.
- **Toujours travailler à ses deux mains lors de l'utilisation de la machine.** Tenir la machine des deux mains évitera qu'une perte de contrôle ne survienne.
- **Tenir l'outil uniquement par les surfaces de prise isolées, puisque la lame ou la ligne de coupe pourront entrer en contact avec des fils électriques cachés.** Le contact entre la ligne de coupe ou les lames et un fils sous tension pourra « électricifier » les pièces métalliques exposées dans la machine, ce qui pourra électrocuter l'utilisateur.
- **Toujours se tenir bien campé et utiliser uniquement la machine lorsque vous êtes sur terre.** Les surfaces glissantes et instables pourront causer une perte d'équilibre ou de contrôle de la machine.
- **Ne pas utiliser la machine sur des pentes très raides.** Ceci réduira le risque de perte de contrôle, des glissements et des chutes, ce qui résulte en des blessures physiques.
- **Lorsque des travaux sont faits sur des pentes, toujours se tenir bien campé et travailler sur les pentes de façon transversale, pas en allant en haut ou en bas, et faire preuve d'une très grande prudence lors d'un changement de direction.** Ceci réduira le risque de perte de contrôle, des glissements et des chutes, ce qui résulte en des blessures physiques.
- **Garder toutes les parties du corps à l'écart de la coupeuse, de la ligne de coupe et de la lame lorsque la machine tourne. Avant de lancer le moteur, s'assurer que la coupeuse, la ligne de coupe et la lame ne sont en contact avec aucun objet.** Un moment d'inattention pendant l'utilisation de la machine peut entraîner des blessures graves à soi-même ou aux autres.
- **Ne pas utiliser la machine d'une position qui dépasse la hauteur de la ceinture.** Ceci vous aidera à éviter le contact non intentionnel avec la coupeuse, en permettant de mieux contrôler la machine dans des situations imprévues.
- **Lors de la coupe des broussailles ou des jeunes arbres qui sont tendus, il faut rester vigilant d'une réaction de rebond.** Lors de la libération de tension des fibres de bois, les broussailles ou le jeune arbre pourront frapper l'utilisateur et/ou causer une perte de contrôle de la machine.
- **Prendre toutes les précautions nécessaires lors de la coupe des buissons et des branchettes.** Les matériaux fins pourront se prendre dans la lame et fouetter l'utilisateur ou lui faire perdre l'équilibre.
- **Maintenir le contrôle de la machine et ne pas toucher les coupeuses, les lignes de coupes, les lames et d'autres pièces mobiles dangereuses lorsqu'elles sont toujours en mouvement.** Ceci réduira le risque de blessures causées par les pièces mobiles.
- **Lors de l'enlèvement du matériau bloqué ou de l'entretien de la machine, veuillez s'assurer que le commutateur est éteint et que le bloc-piles est débranché.** L'activation imprévue de la machine lors de l'enlèvement du matériau bloqué ou de l'entretien pourra résulter en des blessures corporelles graves.
- **Transporter la machine en tenant le commutateur en position d'arrêt et loin de votre corps.** Le manie-



ment approprié de la machine réduira la probabilité d'un contact accidentel avec la coupeuse, la ligne de coupe ou la lame en mouvement.

- **N'utilisez que des coupeuses, des fils, des têtes de coupe et des lames de rechange spécifiés par le fabricant.** Des pièces de rechange incorrectes peuvent augmenter le risque de bris et de blessures.
- **AVANT d'utiliser ce produit, veillez à lire ce manuel ainsi que tous les manuels et toutes les étiquettes dans cet outil. Ne pas suivre les avertissements et les instructions pourra entraîner des blessures graves. Utiliser l'outil tel que décrit dans ce manuel.** Utiliser exclusivement des accessoires recommandés par MILWAUKEE.
- **Toujours porter une protection oculaire et une protection auditive, ainsi que des vêtements et des chaussures de sécurité selon l'opération en question. Porter des pantalons longs, des manches longues, des chaussures de travail et des gants épais. Attacher ou couvrir les cheveux longs. Ne porter ni vêtements amples, ni bijoux. Ne pas porter de shorts, sandales et ne pas travailler pieds nus.**

#### **Autres règles de sécurité**

- **AVERTISSEMENT** Ne pas opérer autour de lignes électriques. L'unité n'a pas été conçue pour doter de la protection contre les chocs électriques au cas de contact avec les lignes électriques. Veuillez consulter les réglementations à propos des distances sécuritaires par rapport à des lignes électriques ; veuillez s'assurer que la position d'opération soit en toute sécurité et sûreté avant son utilisation.
- Lors de l'utilisation de cet accessoire avec des blocs-piles de majeure capacité, utiliser la bandoulière afin de minimiser la fatigue de l'utilisateur et vous aider à maintenir le contrôle durant l'utilisation.
- Ne pas utiliser cet outil auprès d'éléments qui brûlent ou qui fument comme des cigarettes, des allumettes ou des cendres chaudes.
- Afin de minimiser les risques pour la santé provoqués par les vapeurs ou la poussière, ne pas utiliser cet outil auprès de matériaux toxiques, cancérigène ou dangereux pour l'outil, tels que l'amiante, l'arsénique, le baryum, le plomb, les pesticides et d'autres matériaux nuisibles à la santé.
- Prendre du soin lorsque vous utilisez l'outil auprès de plantes décoratives ainsi que d'autres obstacles. Les accessoires couperont / endommageront beaucoup de matériaux.
- Lors du remplacement de la ligne, utiliser uniquement de la ligne spirale d'un diamètre de 2 mm, 2,4 mm, ou de 2,7 mm (0,080", 0,095", ou de 0,105"). Toute autre taille quelconque pourra diminuer le rendement, ou bien endommager l'outil.
- Ne pas utiliser des lames pour métaux, des meules pour débroussailleuse, des couteaux de jardins, des lames pour scie, coupe-bordures ou dénicheteuses ou des accessoires ou des raccords différents à ceux recommandés par MILWAUKEE. Des blessures graves et des dommages au produit pourront survenir.
- Ne pas opérer l'outil sans avoir premièrement installée le carter. Il faut bien installer le carter durant l'utilisation. Opérer l'outil sans son carter provoquera de blessures graves.
- **AVS** Après avoir frappé un objet dur ou si elle a une vibration excessive, examiner la

machine pour constater si elle a été endommagée.

- **Ne pas utiliser l'outil avec un tête de coupe endommagée.** Les pièces cassées ou fissurées pourront être projetées.
- **Ne pas opérer l'outil sans avoir premièrement installée la poignée avant.** Il faut bien installer la poignée avant durant l'utilisation. Utiliser l'outil à deux mains lorsque vous opérez l'outil, ceci selon les consignes de l'accessoire. Maintenir une prise ferme. L'utilisation à une main pourra causer la perte de contrôle et des lésions graves pourront survenir.
- **N'utilisez pas l'outil avec plusieurs harnais d'épaule et assurez-vous qu'aucun accessoire portable n'interfère avec le retrait du harnais.**
- **Ne pas utiliser l'outil comme coupe-bordures. Ne pas incliner l'outil pour créer un angle droit par rapport du sol. Maintenir la tête de coupe et la ligne en parallèle par rapport du sol.** Le carter ne pourra pas protéger contre les débris volants dans cette direction.
- **Toujours tenir le visage, les mains et les pieds loin des pièces en mouvement.** Les pièces en mouvement peuvent provoquer des lacerations graves.
- **Se tenir fortement lorsqu'un mouvement imprévu se produit à l'occasion du contact avec un objet dur.** La perte de contrôle peut entraîner des blessures graves.
- **Les objets lancés pourront être projetés et rebondir sur des surfaces durs, tels que les murs, les arbres et les pierres, en provoquant des lésions.** Faire l'élagage à main dans des espaces clos.
- **Emporter l'outil par la poignée avant afin d'éviter les démarrages accidentels.** La manipulation adéquate de l'outil évitera les lésions.
- **Toujours éteindre l'outil lors de sa transportation d'un espace à un autre.** Ne pas amener l'outil avec le doigt mis sur la gâchette. Le démarrage accidentel peut causer des blessures graves.
- **Ne pas l'immerger dans l'eau ni vaporiser avec un tuyau. Ne pas nettoyer à l'eau sous pression.** La pénétration d'eau dans ces outils accroît le risque de choc électrique. Entreposer l'outil à l'intérieur.
- **Ne pas entreposer l'outil électrique auprès ni sur de substances chimiques ni de fertilisants.**
- **Toujours éteindre l'outil et après, retirer le bloc-piles avant de changer ou enlever les accessoires.**
- **Toujours faire preuve de bons sens et procéder avec prudence lors de l'utilisation d'outils.** C'est impossible de prévoir toutes les situations dont le résultat est dangereux. Ne pas utiliser cet outil si vous ne comprenez pas ces instructions d'opération ou si vous pensez que le travail dépasse votre capacité ; veuillez contacter Milwaukee Tool ou un professionnel formé pour recevoir plus d'information ou formation.
- **Maintenir en l'état les étiquettes et les plaques d'identification.** Des informations importantes y figurent. Si elles sont illisibles ou manquantes, contacter un centre de services et d'entretien MILWAUKEE pour un remplacement gratuit.
- **AVERTISSEMENT** Certaines poussières générées par les activités de ponçage, de coupe, de rectification, de perforage et d'autres activités de construction contiennent des substances considérées être la cause de malformations congénitales et de troubles de l'appareil reproducteur. Parmi ces substances figurent :
  - le plomb contenu dans les peintures à base de plomb;

- la silice cristalline des briques, du ciment et d'autres matériaux de maçonnerie, ainsi que
  - l'arsenic et le chrome des sciages traités chimiquement.
- Les risques encourus par l'opérateur envers ces expositions varient en fonction de la fréquence de ce type de travail. Pour réduire l'exposition à ces substances chimiques, l'opérateur doit: travailler dans une zone bien ventilée et porter l'équipement de sécurité approprié, tel qu'un masque anti-poussière spécialement conçu pour filtrer les particules microscopiques.

# LIRE ET CONSERVER TOUTES LES INSTRUCTIONS POUR UTILISATION ULTÉRIEURE

## DESCRIPTION FONCTIONNELLE

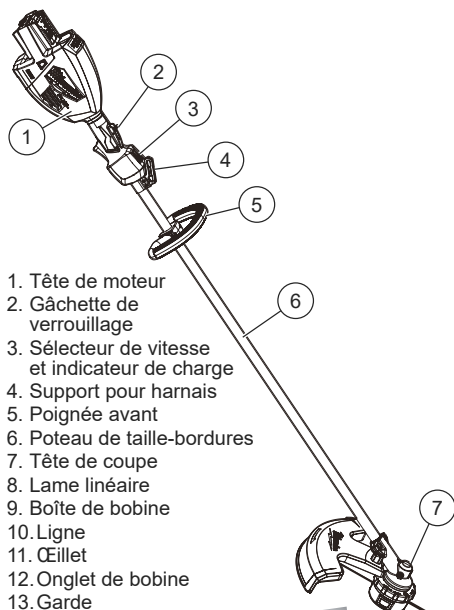

1. Tête de moteur
2. Gâchette de verrouillage
3. Sélecteur de vitesse et indicateur de charge
4. Support pour harnais
5. Poignée avant
6. Poteau de taille-bordures
7. Tête de coupe
8. Lame linéaire
9. Boîte de bobine
10. Ligne
11. Œillet
12. Onglet de bobine
13. Garde

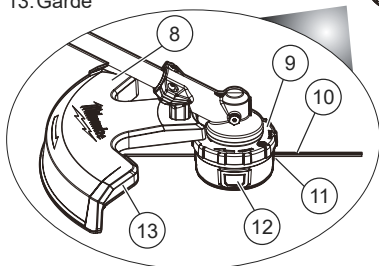

## PICTOGRAPHIE

- Volts
- Courant direct
- $n_0$  XXXX min<sup>-1</sup> Tours-minute à vide (RPM)
- Symbole d'alerte de sécurité.
- Lire le manuel d'utilisation.
- Porter une protection oculaire, auditive et un casque.
- Porter des chaussures de sécurité antidérapantes.
- Porter une protection pour les mains.
- Veiller à faire attention aux objets projetés.
- Ne laisser personne s'approcher à moins de 15 m (50').
- Ne pas utiliser des lames pour débroussaillouse ou des lames pour métaux.
- ATTENTION** La surface est chaude. Éviter tout contact.
- Deux blocs-piles M18™ requis
- UL Listing Mark pour Canada et États-unis

## SPECIFICATIONS

No de Cat.....	3006-20
Volts.....	36 CD
Type de batterie.....	M18™
Type de chargeur.....	M18™
RPM.....	Haute 0 - 6 200 Bas 0 - 4 900
Fil de coupe.....	spirale de 7,6 m (25") x 2 mm (0,080") .....spirale de 6,1 m (20") x 2,4 mm (0,095") .....spirale de 4,5 m (15") x 2,7 mm (0,105")
Ligne de rechange.....	MILWAUKEE 49-16-2712 .....ou MILWAUKEE 49-16-2713

Température ambiante de fonctionnement recommandée .....-18°C à 50°C (0°F à 125°F)

## MONTAGE DE L'OUTIL

**⚠ AVERTISSEMENT** Recharger uniquement avec le chargeur spécifié pour le bloc-piles. Pour prendre connaissance des instructions relatives au chargement, lire le manuel d'utilisation fourni avec le chargeur et le bloc-piles.

Ne pas opérer l'outil sans avoir premièrement installée le carter. Il faut bien installer le carter durant l'utilisation. Opérer l'outil sans son carter provoquera de blessures graves.

### Enlèvement / insertion des blocs-piles

Pour retirer les blocs-piles, pousser sur les touches de libération et tirer sur les blocs-piles pour les sortir de l'outil.

**⚠ AVERTISSEMENT** Toujours retirer les blocs-piles à chaque fois que l'outil n'est pas utilisé.

Pour insérer les blocs-piles, les glisser dans le corps de l'outil. Veuillez s'assurer qu'ils sont bien insérés en place.

**⚠ AVERTISSEMENT** L'emploi d'accessoires autres que ceux qui sont expressément recommandés pour cet outil peut comporter des risques.

### Installation du carter

La garde est livrée désinstallée et doit être installée avant toute utilisation. Faire attention et garder les mains à l'écart de la lame linéaire.

Aligner le support du carter avec ses trous.

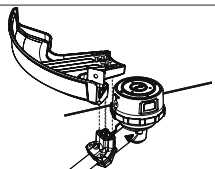

- ⚠ AVERTISSEMENT!** Retirer les bloc-piles pour éviter de démarrer l'outil.
- Insérer quatre vis dans le support, en les faisant passer à travers la garde.

3. Visser les vis fermement à l'aide de la clé fournie.

## Réglage du diamètre de coupe

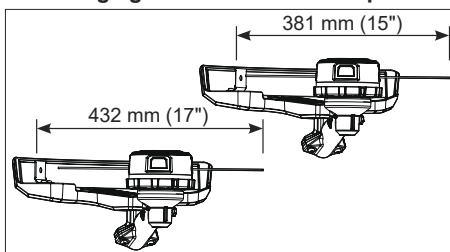

Pour changer le diamètre de coupe de 381 mm (15") à 432 mm (17") :

- ⚠ AVERTISSEMENT!** Retirer les bloc-piles pour éviter de démarrer l'outil.
- Retirer les deux vis qui maintiennent la lame de coupe en ligne.
- Retirer la lame de 180° et remettre les vis en place. Serrer fermement.

**⚠ AVERTISSEMENT** Ne pas utiliser de lames, de molettes de coupe à balais ni d'accessoire différent à ceux recommandés par Milwaukee. Des lésions graves ou dommages dans les produits pourront survenir.

### Remplacement de la ligne de coupe

Utiliser uniquement la ligne de coupe de MILWAUKEE (consulter la section « Spécifications »). Remplacer la ligne de coupe par soit par 6,1 m (20") de ligne de 2,4 mm (0,095"), 7,6 m (25") de ligne de 2 mm (0,080"), soit 4,5 m (15") de ligne de 2,7 mm (0,105"). Il faut noter que la ligne de coupe s'usera plus rapidement quand elle est utilisée sur des surfaces abrasives ou dans une croissance dense.

- ⚠ AVERTISSEMENT!** Retirer les bloc-piles pour éviter de démarrer l'outil.
- Dans des conditions normales d'opération, la ficelle restante devra être lancée de la tête de rotation durant l'utilisation. S'il reste des ficelles sur la tête, ou bien pour enlever une longueur de ficelle pour être remplacée par un type différent, tourner la tête de coupe et appuyer sur les languettes de verrouillage. Retirer le couvercle de la tête (7). Jeter tous les restes courts de la ligne. Remettre le couvercle dans la tête de coupe.
- Nettoyer toutes les herbes ou les débris générés par la tête de coupe.
- Mesurer 6,1 m (20") de la ligne de 2,4 mm (0,095"), 7,6 m (25") de la ligne de 2 mm (0,080"), ou 4,5 m (15") de la ligne de 2,7 mm (0,105").

**AVIS** : Lors du remplacement de la ligne, utiliser uniquement de la ligne spirale d'un diamètre de 2 mm, 2,4 mm, ou de 2,7 mm (0,080", 0,095", ou de 0,105"). Toute autre taille quelconque pourra diminuer le rendement, ou bien endommager l'outil.

- Faire passer la ligne à travers de n'importe quel œillet et appuyer sur la tête pour la faire passer pour qu'une quantité similaire de la ligne se rallonge de chacun des œillets



- Insérer la ligne à travers n'importe quel œillet et la faire passer jusqu'à la tête pour rallonger la même quantité de ligne dès chaque œillet.
- Commencer à enrouler la ligne par tourner le bouchon tout en suivant le sens des flèches. Continuer de torde jusqu'à ce qu'une quantité de ligne d'entre 102 mm (4") et 152 mm (6") rallonge depuis les œillets.
- S'assurer que la ligne exposée ne se rallonge plus que la lame de la ligne. Si la ligne exposée est trop longue, continuer d'enrouler le bouchon ou la couper avant l'utilisation.

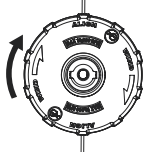

### Installation de la poignée avant

La poignée avant est livrée sans l'avoir mise en place et doit être mise avant toute utilisation.

- AVERTISSEMENT !** Retirer les bloc-piles pour éviter de démarrer l'outil.
- Insérer un support dans la poignée.
- Aligner la poignée avant avec la partie supérieure de l'étiquette d'avertissement, juste au-dessus de la marque « Mettre la poignée ici ».
- Enrouler l'autre support autour de la partie arrière du poteau de taille-bordures.
- Insérer les deux vis dans la poignée avant, en les passant à travers le support inférieur.

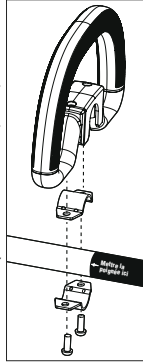

### Installation de la bandoulière

Al usar esta herramienta con baterías de mayor capacidad, use la correa de hombros para reducir la fatiga del usuario y ayudar a mantener el control de la herramienta durante su uso.

Pour installer la bandoulière :

- AVERTISSEMENT !** Retirer les bloc-piles pour éviter de démarrer l'outil.
- Mettre le clip de perche autour de la perche du bloc-moteur, entre la poignée avant et la poignée arrière, pour qu'il soit dans une position confortable durant l'utilisation.
- Ajuster l'emplacement du clip de la perche en avant ou en arrière au long de la perche jusqu'à ce que l'outil soit bien équilibré tout en ayant les piles installées.
- Insérer les boulons à travers le clip de la perche et le biseau de courroie. Enfiler l'écrou dans le boulon et le serrer fermement.
- Accrocher le mousqueton de la courroie sur le biseau.

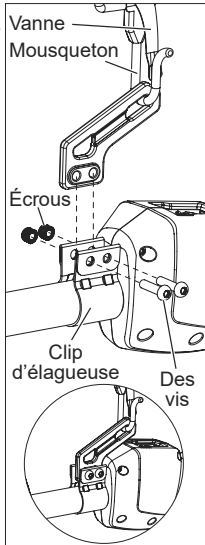

Pour porter la bandoulière :

- Pase el brazo correcto y la cabeza por la correa.
  - Ajuster les clips de la bandoulière pour changer sa longueur à une position convenable et confortable.
  - Glisser la nuquière vers la position appropriée.
- Pour détacher la bandoulière :
- Sostenga la herramienta por la empuñadura del antera con la mano correcta.
  - Tome el mosquetón con la otra mano y desengánchelo empujando el seguro y deslizándolo fuera del bisel.

## MANIEMENT

**AVERTISSEMENT** Afin de minimiser le risque de blessures, toujours porter la protection oculaire appropriée certifiée conforme à la norme ANSI Z87.1.

Ne pas opérer l'outil sans avoir premièrement installée la poignée avant. Il faut bien installer la poignée avant pour l'utilisation. L'utilisation à une main pourra causer la perte de contrôle et des lésions graves pourront survenir.

Ne pas opérer l'outil sans avoir premièrement installée le carter. Il faut bien installer le carter durant l'utilisation. Opérer l'outil sans son carter provoquera de blessures graves.

Utiliser les deux mains lors de l'opération de l'outil. Maintenir une prise ferme. L'utilisation à une main pourra causer la perte de contrôle et des lésions graves pourront survenir.

Inspecter l'aire avant d'utiliser l'outil. Retirer tout débris et tout objet dur, tel que les pierres, le verre, les fils, etc. qui pourraient rebondir, être projetés ou autrement causer des blessures et des dommages durant l'utilisation.

### Sélection de la vitesse

Utilice el botón de control de velocidad para seleccionar velocidades Bajas o Altas. Use velocidad baja para trabajos más grandes donde se necesita la vida extendida de la batería. Use la velocidad alta para aplicaciones de vegetación densa.



### Rogneuse

- Tenir la poignée à gâchette à la main droite et la poignée avant à la main gauche afin de bien vous aligner derrière la garde et loin du sens de coupe.
  - Pour **démarrer** l'outil, pousser le levier de verrouillage avec le pouce et appuyer sur la gâchette.
  - Pour **changer** la vitesse, augmenter ou réduire la pression exercée sur la gâchette. Plus la gâchette est enfoncée, plus la vitesse est grande, jusqu'à la vitesse maximale réglée sur le bouton de commande de vitesse.
  - Laisser l'outil se remettre en un angle descendant, en tenant à moins une distance de 305 mm (12") entre la tête de coupe et votre corps. Tenir l'outil juste au-dessus du sol et balancer la tête d'un côté à l'autre.
- REMARQUE :** La taille fera une meilleure coupe lorsqu'elle est déplacée partout sur la terre, en direction de la flèche qui figure sur la garde.

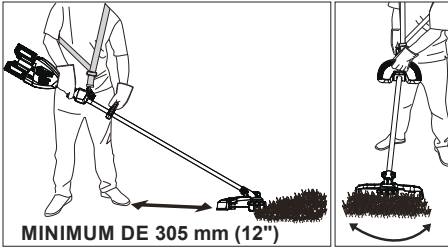

MINIMUM DE 305 mm (12")

- AVERTISSEMENT !** Ne pas utiliser l'outil comme coupe-bordures. Ne pas incliner l'outil pour créer un angle droit par rapport du sol. Maintenir la tête de coupe et la ligne en parallèle par rapport du sol. Le carter nze pourra pas protéger contre les débris volants dans cette direction.
- Pour **faire** sortir la ligne, la heurter doucement contre le sol tandis qu'elle tourne à vitesse normale. **REMARQUE :** Il faut noter que la ligne de coupe s'usera plus rapide quand elle soit utilisée sur des surfaces abrasives ou dans une croissance dense et requerra qu'il y ait un brossage plus fréquent.
- Pour **arrêter** l'outil, relâcher la gâchette. S'assurer que l'outil s'arrête totalement avant de le déposer.

### Conseils de coupe

- Laisser les pointes de la ligne pour faire les coupes.
- Le contact entre la ligne et les objets solides provoquera l'usure et la rupture additionnelles de la ligne.
- Ne pas traîner le couvercle de la bobine tout au long du sol ni le heurter trop fort. Heurter la bobine uniquement sur le sol. Ne pas le heurter contre de pierres, d'entrées de garages, etc.
- Faire plusieurs de passes d'une longue croissance.
- Éviter les arbres ornementaux, les arbustes et les plantes. Éviter tout contact avec les bardages, les piquets de clôture, etc. Tous ces éléments pourront bien endommager l'outil.

### Transport de l'outil

**AVERTISSEMENT** Transporter l'outil par le poteau de taille-bordures, ceci pour éviter les démarrages accidentels. Le maniement approprié de l'outil évitera les blessures.

Toujours éteindre l'outil lorsqu'il est apporté d'un endroit à l'autre. Ne pas transporter l'outil en tenant les doigts sur la gâchette. Un démarrage accidentel pourra causer des blessures corporelles graves.

Antes de transportarlo, siempre quite las baterías para evitar que se encienda la herramienta.

### ENTRETIEN

**AVERTISSEMENT** Afin de minimiser les risques de blessures, toujours débrancher le chargeur et retirer les blocs-piles soit de l'outil, soit du chargeur avant d'entreprendre toute tâche d'entretien. Ne jamais démonter le bloc-piles, le chargeur ou la outil, sauf si ces instructions indiquent faire une telle chose. Pour toute autre réparation, contacter un centre de service de MILWAUKEE.

### Entretien de l'outil

Garder l'outil, les blocs-piles et le chargeur en bon état en les soumettant à un programme d'entretien régulier. Inspectez votre outil pour des ques-

tions telles que le bruit excessif, de grippage des pièces mobiles, de pièces cassées ou toute autre condition qui peut affecter le fonctionnement de l'outil. Retournez votre outil à un centre de service MILWAUKEE accrédité pour obtenir le service. Après une période pouvant aller de 6 mois à un an, selon l'usage, retournez votre outil à un centre de service MILWAUKEE accrédité pour d'inspection.

Si l'outil ne démarre pas ou ne fonctionne pas à pleine puissance alors qu'il est branché sur une batterie complètement chargée, nettoyez les points de contact entre la batterie et l'outil. Si l'outil ne fonctionne toujours pas correctement, renvoyez l'outil, le chargeur et la batterie à un centre de service MILWAUKEE accrédité.

### Lubrification du carter d'engrenages

Après environ 50 heures d'utilisation, le carter d'engrenages doit être lubrifié pour augmenter les performances et prolonger la durée de vie de l'outil. Placer la tête de coupe sur le côté et retirer la vis à tête hexagonale. Ajouter jusqu'à 10 g (0.4 oz) de graisse de Type Y (No de Cat. 49-08-5270) dans la cavité. Ne pas trop remplir. Réinstaller la vis à tête hexagonale et serrer fermement.

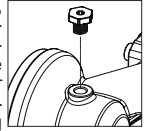

### Entretien du fil

Ranger le fil supplémentaire dans un sac plastique scellé avec une cuillère à soupe d'eau pour éviter qu'il ne sèche ou se fissure. Aiguiser régulièrement le coupe-fil pour s'assurer que le fil ne dépasse pas trop de la bobine, ce qui peut entraîner une surcharge du moteur.

**AVERTISSEMENT** Afin de minimiser le risque de blessures corporelles et de dommages, ne jamais immerger l'outil, le bloc-piles ou le chargeur dans un fluide et ne pas laisser aucun fluide y entrer.

### Nettoyage

Débarrassez les événements des débris et de la poussière. Gardez les poignées propres, à sec et exemptes d'huile ou de graisse. Le nettoyage doit se faire avec un linge humide et un savon doux. Certains nettoyeurs tels l'essence, la térébenthine, les diluants à laque ou à peinture, les solvants chlorés, l'ammoniaque et les détergents d'usage domestique qui en contiennent pourraient détériorer le plastique et l'isolation des pièces. Ne laissez jamais de solvants inflammables ou combustibles auprès des outils.

### Almacenamiento

Siempre realice los pasos de mantenimiento y limpieza estándar antes de guardarla. Siempre vacíe el tanque de aceite antes de guardarla para evitar fugas.

### Réparations

Pour les réparations, retournez outil, batterie et chargeur en entier au centre-service autorisé le plus près.

### ACCESOIRES

**AVERTISSEMENT** L'utilisation d'autres accessoires que ceux qui sont spécifiquement recommandés pour cet outil peut comporter des risques.

Pour une liste complète des accessoires, visiter le site internet [www.milwaukeeetool.com](http://www.milwaukeeetool.com) ou contactez un distributeur.

## ACCESOIRES

**AVERTISSEMENT** L'utilisation d'autres accessoires que ceux qui sont spécifiquement recommandés pour cet outil peut comporter des risques.

Pour une liste complète des accessoires, visiter le site internet [www.milwaukeetool.com](http://www.milwaukeetool.com) ou contactez un distributeur.

## SERVICE - CANADA

**Milwaukee Tool (Canada) Ltd**

**1.877.948.2360**

Monday-Friday, 7:00 AM - 4:30 PM CST

[www.milwaukeetool.ca](http://www.milwaukeetool.ca)

## GARANTIE LIMITÉE - AUX ÉTATS-UNIS ET AU CANADA

Tout produit d'équipement électrique pour extérieur de MILWAUKEE\* (voir les exceptions ci-dessous) est garanti à l'acheteur d'origine par un distributeur agréé MILWAUKEE d'être exempt uniquement de vice de matériau et de fabrication. Sous réserve de certaines exceptions, MILWAUKEE réparera ou remplacera toute pièce d'un produit d'équipement électrique pour extérieur qui, après examen, sera confirmée par MILWAUKEE d'être affectée d'un vice de matériau ou de fabrication pour une période de trois (3) ans\*\* après la date d'achat, sauf indication contraire. Retourner l'équipement électrique pour extérieur à un centre de service en usine MILWAUKEE ou un poste d'entretien agréé MILWAUKEE, en port prépayé et assuré. Une copie de la preuve d'achat doit être présentée lors du retour du produit. Cette garantie ne couvre pas les dommages que MILWAUKEE détermine d'être causés par des réparations ou des tentatives de réparation par quiconque d'autre que le personnel agréé par MILWAUKEE, des utilisations incorrectes, des altérations, des utilisations abusives, une usure normale, une carence d'entretien ou des accidents.

Usure normale : Plusieurs produits électriques d'utilisation à l'extérieur doivent être soumis à la substitution périodique des leurs pièces ainsi que de l'entretien afin d'achever leur performance maximale. Cette garantie ne considère pas les réparations lorsque l'utilisation régulière a épuisé la vie d'une pièce, y compris, mais sans s'y limiter, les lames pour tondeuse, la tête de coupe, les lignes de coupe, les lames, les chaînes, les tubes de soufflante, les brosses, les joints toriques et les sceaux.

\* Cette garantie ne considère ni les blocs-piles portatifs ni les produits reconditionnés. Il y a d'autres garanties différentes disponibles pour ces produits.

\*\* La période de la garantie pour les assemblages de réservoir SWITCH TANK™, les tuyaux, les poignées et les lances est d'un (1) an à partir de la date d'achat.

MILWAUKEE n'assume aucuns frais de transport ou de fabrication concernant l'inspection et la vérification des produits électriques d'utilisation à l'extérieur qui, de l'avis de MILWAUKEE, ne donnent pas droit à une réclamation au titre de la garantie. Pour être admissible, une réclamation au titre de la garantie doit être justifiée par un vice de matériau ou de fabrication découvert par MILWAUKEE.

L'ACCEPTATION DES RECOURS EXCLUSIFS DE RÉPARATION ET DE REMPLACEMENT DÉCRITS PAR LA PRÉSENTE EST UNE CONDITION DU CONTRAT D'ACHAT DE TOUT PRODUIT MILWAUKEE. SI VOUS N'ACCEPTÉZ PAS CETTE CONDITION, VOUS NE DEVEZ PAS ACHETER LE PRODUIT. EN AUCUN CAS MILWAUKEE NE SAURAIT ÊTRE RESPONSABLE DE TOUT DOMMAGE ACCESSOIRE, SPÉCIAL OU INDIRECT, DE DOMMAGES-INTÉRÊTS PUNITIFS OU DE TOUTE DÉPENSE, D'HONORAIRES D'AVOCATS, DE FRAIS, DE PERTE OU DE DÉLAIS ACCESSOIRES À TOUT DOMMAGE, DÉFAILLANCE OU DÉFAUT DE TOUT PRODUIT, Y COMPRIS NOTAMMENT LES PARTIES DE PROFIT. CERTAINS ÉTATS ET PROVINCES NE PERMETTANT L'EXCLUSION OU LA LIMITATION DES DOMMAGES DIRECTS OU INDIRECTS, LES RESTRICTIONS CI-DESSOUS PEUVENT NE PAS ÊTRE APPLICABLES. CETTE GARANTIE EST EXCLUSIVE ET REMPLACE TOUTE AUTRE GARANTIE EXPRESSE, QU'ELLE SOIT VERBALE OU ÉCRITE, DANS LA MESURE PERMISE PAR LA LOI. MILWAUKEE RENONCE À TOUTE GARANTIE IMPLICITE, Y COMPRIS, SANS S'Y LIMITER, TOUTE GARANTIE IMPLICITE DE COMMERCIALITÉ OU D'ADAPTATION À UNE UTILISATION OU À UNE FIN PARTICULIÈRE. DANS LA MESURE OU UNE TELLE STIPULATION D'EXONÉRATION N'EST PAS PERMISE PAR LA LOI, LA DURÉE DE CES GARANTIES IMPLICITES EST LIMITÉE À LA PÉRIODE APPLICABLE DE LA GARANTIE EXPRESSE, TELLE QUE CELA EST DÉCRIT PRÉCÉDEMMENT. CERTAINES PROVINCES NE PERMETTANT PAS DE LIMITATION DE DURÉE DES GARANTIES IMPLICITES, LES RESTRICTIONS CI-DESSUS PEUVENT NE PAS ÊTRE APPLICABLES. LA PRÉSENTE CONFÈRE À L'UTILISATEUR DES DROITS LÉGAUX PARTICULIERS; IL BÉNÉFICIE ÉGALEMENT D'AUTRES DROITS QUI VARIENT D'UNE PROVINCE À L'AUTRE. Cette garantie s'applique uniquement aux produits vendus aux États-Unis et au Canada.

Veillez consulter l'onglet « Trouver un centre de service », dans la section « Pièces et service » du site web de MILWAUKEE, à l'adresse [www.milwaukeetool.com](http://www.milwaukeetool.com), ou composer le 1.800.SAWDUST (1.800.729.3878) afin de trouver le centre de service le plus proche pour l'entretien, sous garantie ou non, de votre outil électrique MILWAUKEE.

## ADVERTENCIAS DE SEGURIDAD GENERALES PARA LA HERRAMIENTA ELÉCTRICA

**ADVERTENCIA** Lea todas las advertencias de seguridad, instrucciones, ilustraciones y especificaciones con esta herramienta eléctrica. Si no sigue todas las advertencias e instrucciones, se pueden provocar una descarga eléctrica, un incendio o lesiones graves. **Guarde todas las advertencias e instrucciones para consultarlas en el futuro.** El término "herramienta eléctrica" en todas las advertencias incluidas más abajo se refiere a su herramienta operada por conexión (cable) a la red eléctrica o por medio de una batería (inalámbrica).

## SEGURIDAD EN EL ÁREA DE TRABAJO

- **Mantenga el área de trabajo limpia y bien iluminada.** Las áreas desordenadas u oscuras son propicias para los accidentes.
- **No utilice herramientas eléctricas en atmósferas explosivas, tales como en presencia de líquidos, gases o polvos inflamables.** Las herramientas eléctricas generan chispas que pueden encender el polvo o los vapores.
- **Mantenga a los niños y a los espectadores alejados mientras utiliza una herramienta eléctrica.** Las distracciones pueden ocasionar la pérdida de control.
- **No permita que se utilice como juguete.** Debe prestarse atención cuando lo usen niños o cerca de ellos. Almacene las herramientas eléctricas que no use fuera del alcance de los niños y no permita que operen esta herramienta eléctrica las personas que no conocen las herramientas eléctricas o estas instrucciones. Las herramientas eléctricas son peligrosas en manos de usuarios no capacitados.
- **No use la herramienta cerca de algo que esté quemándose o con humo como cigarrillos, fósforos o cenizas calientes.**
- **A fin de reducir el riesgo a la salud por vapores o polvo, no use la herramienta cerca de materiales tóxicos, cancerígenos u otros peligrosos, como asbesto, arsénico, bario, berilio, plomo, pesticidas u otros materiales perjudiciales para la salud.**

## SEGURIDAD ELÉCTRICA

- **No exponga las herramientas eléctricas a la lluvia o condiciones húmedas. No sumerja en agua o salpique con una manguera. No limpie con una limpiadora a presión.** El agua que entre a la herramienta eléctrica aumentará el riesgo de choque eléctrico. Guarde la herramienta en el interior.

## SEGURIDAD PERSONAL

- **Manténgase alerta, atento a lo que está haciendo y utilice el sentido común al utilizar una herramienta eléctrica. No utilice una herramienta eléctrica mientras está cansado o bajo la influencia de drogas, alcohol o medicamentos.** Un momento de distracción al utilizar herramientas eléctricas puede ocasionar lesiones personales graves.



- **Siempre use protección para los ojos. El uso de esta herramienta puede resultar en que salten objetos extraños hacia los ojos,** lo que puede lesionar los ojos.
- **Use un cubrebocas o mascarilla contra polvo** al trabajar en situaciones con polvo. Las partículas de polvo pueden dañar sus pulmones.
- **Utilice equipo de protección personal.** El equipo de protección tal como auditivo, ropa protectora y zapatos antiderrapantes, si es utilizado en las condiciones adecuadas, reducirá el riesgo de accidentes personales.
- **Vista adecuadamente. No utilice ropa suelta o joyas. Mantenga su cabello y ropa lejos de las piezas móviles.** La ropa suelta, joyas o el cabello largo pueden quedar atrapados en las partes móviles.
- **Evite el arranque accidental. Asegúrese de que el interruptor esté en la posición de apagado antes de conectarlo a una fuente de poder y/o batería, levantar o trasladar la herramienta.** Trasladar herramientas con el dedo en el interruptor o energizar herramientas eléctricas que tienen el interruptor encendido propicia accidentes.
- **Utilice la herramienta eléctrica, accesorios, etc. de acuerdo con estas instrucciones, teniendo en cuenta las condiciones de trabajo y el trabajo a llevar a cabo.** El uso de la herramienta eléctrica para operaciones diferentes a las destinadas puede resultar en una situación peligrosa.
- **No estire el cuerpo demasiado. Mantenga un buen contacto entre los pies y el suelo y mantenga el equilibrio en todo momento.** Esto permite un mejor control de la herramienta eléctrica en situaciones inesperadas.
- **No permita que la familiaridad por el uso frecuente de las herramientas lo hagan sentirse seguro e ignore los principios de seguridad de las herramientas.** Un descuido puede provocar lesiones graves en una fracción de segundo.

### USO Y CUIDADO DE LAS HERRAMIENTAS ELÉCTRICAS

- **No fuerce la herramienta eléctrica. Utilice la herramienta eléctrica correcta para su aplicación.** La herramienta eléctrica correcta realizará el trabajo mejor y con mayor seguridad a la velocidad para la que fue diseñada.
- **Utilice la herramienta sólo como se describe en este manual.** Utilice solamente los aditamentos recomendados por el fabricante.
- **No utilice la herramienta eléctrica si el interruptor no la enciende y la apaga.** Cualquier herramienta eléctrica que no pueda controlarse con el interruptor es peligrosa y debe repararse.
- **Desconecte el enchufe de la fuente de energía y/o quite la batería de la herramienta eléctrica, si es posible, antes de realizar cualquier ajuste, cambiar accesorios o almacenar las herramientas eléctricas.** Tales medidas preventivas de seguridad disminuyen el riesgo de que la herramienta eléctrica se encienda accidentalmente.
- **Almacene las herramientas eléctricas que no se estén utilizando fuera del alcance de los niños y no permita que personas que no estén familiarizadas con la herramienta eléctrica o con estas instrucciones la utilicen.** Las herramientas eléctricas son peligrosas en manos de usuarios sin capacitación.

- **Dé mantenimiento a las herramientas eléctricas y accesorios. Verifique que no haya desalineación, amarre de partes móviles, partes rotas o alguna otra condición que pueda afectar el funcionamiento de la herramienta eléctrica.** Si se daña, asegúrese de que la herramienta eléctrica sea reparada antes de que se utilice. Muchos accidentes son ocasionados por herramientas eléctricas con mantenimiento deficiente.
- **Utilice la herramienta eléctrica, accesorios, etc. de acuerdo con estas instrucciones, teniendo en cuenta las condiciones de trabajo y el trabajo a llevar a cabo.** El uso de la herramienta eléctrica para operaciones diferentes a las destinadas puede resultar en una situación peligrosa.
- **Mantenga las empuñaduras y ñas superficies de sujeción secas, limpias y libres de aceite y grasa.** Las empuñaduras y superficies de sujeción resbalosas no permiten el manejo y control seguros de la herramienta en situaciones inesperadas.

### USO Y CUIDADO DE LAS HERRAMIENTAS CON BATERÍA

- **Retire las baterías de la herramienta eléctrica antes de hacer cualquier ajuste, cambio de accesorios, almacenamiento o cualquier momento en que la herramienta eléctrica no esté en uso.** Dichas medidas preventivas de seguridad reducen el riesgo de encender la herramienta eléctrica accidentalmente.
- **Apague la herramienta eléctrica antes de retirar las baterías.**
- **No manipule las baterías, la herramienta o el cargador (incluyendo el conector del cargador y sus terminales) con las manos mojadas.**
- **Antes de utilizar las baterías o el cargador, lea los manuales del operador, y cualquier etiqueta en las baterías, cargador y herramienta.**
- **Recargue únicamente con el cargador especificado por el fabricante.** Un cargador que es adecuado para un tipo de batería puede crear un riesgo de incendio si se utiliza con otra batería.
- **Utilice las herramientas eléctricas únicamente con baterías específicamente diseñadas.** El uso de cualquier otra batería puede producir un riesgo de lesiones e incendio.
- **Cuando la batería no esté en uso, manténgala alejada de otros objetos metálicos como sujetapapeles, monedas, llaves, clavos, tornillos u otros objetos metálicos pequeños que puedan formar una conexión de una terminal a otra.** Crear un corto entre las terminales de la batería puede ocasionar quemaduras o un incendio.
- **Bajo condiciones de maltrato, el líquido puede ser expulsado de la batería, evite el contacto.** En caso de contacto accidental, lave con agua. Si el líquido entra en contacto con los ojos, busque además ayuda médica. El líquido expulsado de la batería puede causar irritación o quemaduras.
- **No use una batería o herramienta que se haya dañado o modificado.** Las baterías dañadas o modificadas pueden mostrar un comportamiento impredecible, causando incendios, explosión o riesgo de lesión.
- **No exponga una batería o herramienta al fuego o a temperatura excesiva.** La exposición a fuego o temperatura a más de 130°C (265°F) puede causar explosiones.

• **Siga todas las instrucciones de carga y no cargue la batería o la herramienta fuera del rango de temperatura especificado en las instrucciones.** La carga incorrecta o a temperaturas fuera del rango especificado puede dañar la batería y aumentar el riesgo de incendio.

## **MANTENIMIENTO**

- **Lleve su herramienta eléctrica a servicio con un técnico calificado que use únicamente piezas de reemplazo idénticas.** Esto asegurará que la seguridad de la herramienta eléctrica se mantenga.
- **Nunca dé servicio a baterías dañadas.** Únicamente el fabricante o proveedores de servicio autorizados deben dar servicio a las baterías.

## **REGLAS ESPECIFICAS DE SEGURIDAD PARA BORDEADORA DE HILO**

- **No utilice la máquina en malas condiciones climáticas, particularmente cuando haya riesgo de relámpagos.** Esto reduce el riesgo de ser golpeado por un rayo.
- **Revise minuciosamente el área donde utilizará la máquina para confirmar que no haya animales.** Es posible que la máquina lesione a los animales durante su funcionamiento.
- **Revise minuciosamente el área donde se usará la máquina y quite todas las piedras, palos, cables, huesos y otro tipo de objetos extraños.** Los objetos proyectados pueden ocasionar lesiones físicas.
- **Antes de usar la máquina, realice una inspección visual para confirmar que la cortadora, la hoja y el ensamble de cortadora y hoja no presentan ningún daño.** Las piezas dañadas aumentan las probabilidades de riesgos de lesiones.
- **Siga las instrucciones para cambiar los accesorios.** Los pernos y tuercas mal apretados de la hoja podrían dañar la hoja misma o zafarse.
- **Utilice protección de ojos, orejas, cabeza y manos.** El uso de equipamiento de protección adecuado reducirá las posibilidades de sufrir una lesión física ocasionada por residuos o el contacto accidental con la línea de corte o la hoja.
- **Siempre use calzado de seguridad antiderrapante durante la operación de la máquina. No use la máquina si está descalzo o trae puestas sandalias.** Así reducirá las posibilidades de sufrir lesiones en los pies ocasionadas por el contacto con las líneas o los cortadores en movimiento.
- **Siempre utilice pantalones largos mientras usa la máquina.** Hay mayores probabilidades de sufrir lesiones por objetos en el aire con la piel expuesta.
- **No deje que nadie se acerque mientras usa la máquina.** Los residuos en el aire pueden ocasionar lesiones físicas graves.
- **Siempre utilice ambas manos durante el uso de la máquina.** Sostener la máquina con ambas manos evitará que ocurra una pérdida de control.
- **Sostenga la máquina únicamente de las superficies de agarre aisladas, ya que la línea de corte o la hoja podrían estar en contacto con cableado oculto.** El contacto entre una línea de corte o las hojas y un cable "energizado" podría ocasionar que las piezas metálicas expuestas de la máquina se "energicen" y ocasionen que el operador sufra una descarga eléctrica.

• **Siempre mantenga una buena postura y utilice la máquina únicamente mientras está parado en el suelo.** Las superficies resbalosas o inestables pueden provocar una pérdida de equilibrio o de control de la máquina.

- **No utilice la máquina en pendientes demasiado pronunciadas.** Así reducirá el riesgo de sufrir una pérdida de control, resbalones y caídas que podrían resultar en lesiones físicas.
- **Cuando se realicen trabajos en pendientes, asegúrese de mantener una buena postura, siempre trabaje en movimientos transversales en las pendientes, nunca de arriba hacia abajo y tenga sumo cuidado al momento de realizar un cambio de dirección.** Así reducirá el riesgo de sufrir una pérdida de control, resbalones y caídas que podrían resultar en lesiones físicas.
- **Mantenga todas las partes del cuerpo lejos de la cortadora, la línea y la hoja mientras la máquina esté funcionando.** Antes de arrancar la máquina, asegúrese de que la cortadora, la línea de corte y la hoja no estén en contacto con nada. Un momento de descuido durante el uso de la máquina podría dar lugar a lesiones a usted o a otras personas.
- **No use la máquina por encima del nivel de la cintura.** Esto contribuye a evitar el contacto accidental con los cortadores y permite tener un mejor control de la máquina en situaciones inesperadas.
- **Al cortar malezas o brinzales que estén en tensión, tenga cuidado con el rebote.** Cuando se libere la tensión en las fibras de madera, la maleza o el árbol joven podrá golpear al operador y/o aventar la máquina fuera de control.
- **Tenga sumo cuidado al cortar maleza y brinzales.** El material fino podría atorarse en la hoja y agitarse hacia usted o hacerlo perder el equilibrio.
- **Mantenga el control de la máquina y no toque las cortadoras, las líneas o las hojas y otras piezas móviles peligrosas mientras están en movimiento.** Esto reduce el riesgo de lesiones ocasionadas por las partes móviles.
- **Al liberar el material atascado o darle mantenimiento a la máquina, asegúrese de que el interruptor esté apagado y que haya quitado la batería.** El arranque inesperado de la máquina mientras libera el material atascado o le da mantenimiento podría ocasionar lesiones físicas graves.
- **Transporte la máquina apagada y lejos de su cuerpo.** El manejo correcto de la máquina permitirá reducir las posibilidades de que haya algún contacto accidental con la cortadora, la línea o la hoja en movimiento.
- **Utilice únicamente cortadores, hilos, cabezales de corte y cuchillas de repuesto especificados por el fabricante.** Las piezas de repuesto incorrectas pueden aumentar el riesgo de rotura y lesiones.
- **Antes de usar el producto, lea este manual, así como todos los manuales y las etiquetas que vienen con esta herramienta.** Incumplir con lo indicado en las advertencias e instrucciones puede ocasionar lesiones graves. Use la herramienta únicamente como se describe en este manual. Use únicamente accesorios recomendados por MILWAUKEE.
- **Siempre utilice protección para los ojos, oídos, y ropa y calzado protector, de acuerdo con la operación que se realizará.** Utilice pantalones largos y pesados, mangas largas, botas y guantes.

Contenga el pelo largo. No utilice ropa o joyería holgada. No utilice pantalones cortos, sandalias ni opere descalzo.

#### Otras reglas de seguridad

**⚠️ ADVERTENCIA** No opere cerca de líneas eléctricas. La unidad no se ha diseñado para proteger del choque eléctrico en caso de contacto con las líneas eléctricas. Consulte las normas locales de distancias seguras de las líneas eléctricas y asegúrese de que la posición operativa esté segura y protegida antes de utilizarse.

• Al usar este accesorio con baterías de mayor capacidad, utilice la correa de hombros para reducir la fatiga del usuario y ayudar a mantener el control de la herramienta durante el uso.

• No levante nada que se esté quemando o emitiendo humo, como cigarrillos, cerillos o cenizas calientes.

• Para reducir el riesgo de peligros para la salud por los vapores o el polvo, no utilice la herramienta cerca de materiales tóxicos, carcinogénicos u otros peligrosos como asbesto, arsénico, bario, berilio, plomo, pesticidas u otros materiales que pongan en peligro la salud.

• Tenga cuidado cuando la utilice alrededor de plantas decorativas y otros obstáculos. Los accesorios cortarán/dañarán muchos materiales.

• Cuando reemplace la línea, use solo una línea en espiral de 2 mm, 2,4 mm o 2,7 mm (0,080", 0,095" o 0,105") de diámetro. Cualquier otro tamaño puede degradar el desempeño o provocar daños a la herramienta.

• No use hojas para metal, discos de cortamalezas, navajas de jardín, hojas de sierras, bordeadoras o trituradoras ni accesorios o aditamentos distintos a los recomendados por MILWAUKEE. Podría sufrir lesiones graves o se puede dañar el producto.

• No opere la herramienta sin el protector en su sitio. El protector debe estar sujetado correctamente durante el uso. Operar la herramienta sin el protector causará lesiones graves.

**⚠️ AVISO** Revise la máquina para ver si no sufrió ningún daño después de haber golpeado un objeto rígido o si parece generar una vibración excesiva.

• No utilice la herramienta con el cabezal de la bordeadora dañado. Las piezas cuarteadas o rotas pueden salir volando.

• No opere la herramienta sin el mango delantero en su sitio. El mango delantero debe estar sujetado correctamente durante el uso. Use ambas manos al operar la bordeadora, según las instrucciones del accesorio. Sostenga con firmeza. Usar una mano puede causar la pérdida de control y resultará en lesiones graves.

• No utilice la herramienta con varios arneses para los hombros y asegúrese de que ninguna prenda interfiera con la extracción del arnés.

• No use la herramienta como orilladora. No incline la herramienta para crear un ángulo recto con el suelo. Mantenga el cabezal de la bordeadora y línea paralela al suelo. El protector no puede proteger contra desperdicios que vuelen en esta orientación.

• Mantenga la cara, manos y pies alejados de las partes móviles todo el tiempo. Las partes móviles pueden causar graves laceraciones.

• Prepárese en caso de movimiento inesperado cuando haya contacto con un objeto sólido. La pérdida de control puede resultar en lesiones graves.

• Los objetos lanzados pueden rebotar de superficies duras, tales como paredes, árboles, y rocas y causar daños. Si es posible, realice el bordeado a mano en áreas cerradas.

• Cargue la bordeadora por el mango delantero para evitar un encendido accidental. El manejo correcto de la bordeadora evitará lesiones.

• Siempre apague la herramienta entre cortes o al transportarla de una ubicación a otra. No cargue la herramienta con el dedo en el gatillo. El encendido accidental puede causar lesiones graves personales.

• No sumerja en agua o salpique con una manguera. No limpie con una limpiadora a presión. El agua que entre a la herramienta eléctrica aumentará el riesgo de choque eléctrico. Guarde la herramienta en el interior.

• No almacene la herramienta eléctrica en, o cerca de fertilizantes o químicos.

• Siempre apague la herramienta y luego retire la batería antes de cambiar o retirar los accesorios.

• Válgase siempre de su sentido común y sea cuidadoso cuando utilice herramientas. No es posible anticipar todas las situaciones que podrían tener un desenlace peligroso. No utilice esta herramienta si no entiende estas instrucciones de uso o si considera que el trabajo a realizar supera sus capacidades, comuníquese con Milwaukee Tool o con un profesional capacitado para recibir capacitación o información adicional.

• conserve las etiquetas y las placas nominales. Contienen información importante. Si son ilegibles o no están presentes, comuníquese con un centro de servicio MILWAUKEE para obtener un reemplazo gratuito.

**⚠️ ADVERTENCIA** Algunos polvos generados por el lijado eléctrico, aserrado,

pulido, taladrado y otras actividades de construcción contienen químicos identificados como causantes de cáncer, defectos congénitos u otros daños reproductivos. Algunos ejemplos de estos químicos son:

• plomo de pintura basada en plomo

• dióxido de silicio de los ladrillos y el cemento y otros productos de albañilería y

• arsénico y cromo de madera con tratamiento químico. Su riesgo por estas exposiciones varía, dependiendo de la frecuencia con que realice este tipo de trabajo. Para reducir su exposición a estos químicos: trabaje en un área bien ventilada y trabaje con equipo de seguridad aprobado, como mascarillas protectoras contra polvo especialmente diseñadas para filtrar partículas microscópicas.

# LEA Y GUARDE ESTAS INSTRUCCIONES PARA USO FUTURO

## ESPECIFICACIONES

Cat. No.....	3006-20
Volts.....	36 CD
Tipo de batería.....	M18™
Tipo de cargador.....	M18™
RPM.....	Alta 0 - 6 200 Baja 0 - 4 900
Línea de corte .....	espiral de 7,6 m (25') x 2 mm (0,080")
.....	espiral de 6,1 m (20') x 2,4 mm (0,095")
.....	espiral de 4,5 m (15') x 2,7 mm (0,105")
Línea de reemplazo .....	MILWAUKEE 49-16-2712 o MILWAUKEE 49-16-2713
Temperatura ambiente recomendada para operar.....	-18°C a 50°C (0°F a 125°F)

## DESCRIPCION FUNCIONAL

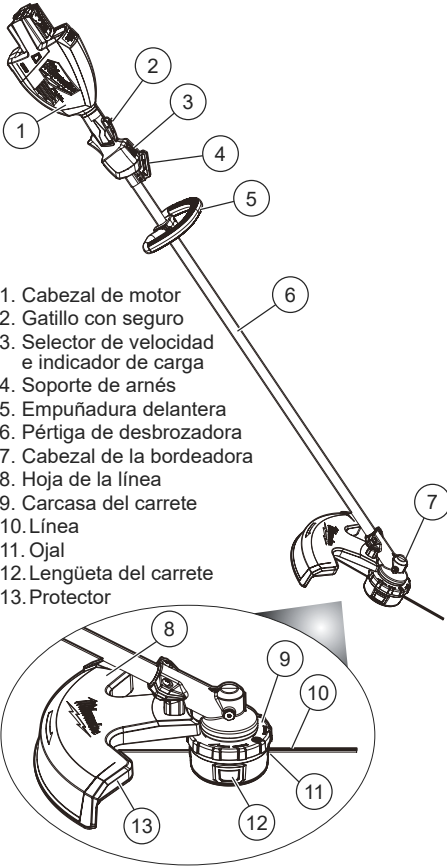

## SIMBOLOGÍA

- Volts
- Corriente continua
- Revoluciones por minuto sin carga (RPM)
- Símbolo de alerta de seguridad.
- Lea el manual del operador.
- Use protección de ojos, oídos y para la cabeza.
- Utilice calzado antiderrapante de seguridad.
- Use protección para manos.
- Preste atención a los objetos que salgan proyectados.
- Mantenga a la gente a una distancia de 15 m (50') durante el uso.
- No use hojas de cortamalesas ni hojas para corte de metal.
- ¡ATENCIÓN!** La superficie está caliente. Evite el contacto.
- Necesita dos baterías M18™
- UL Listing Mark para Canadá y Estados Unidos

## ENSAMBLAJE

**¡ADVERTENCIA!** Recargue únicamente con el cargador especificado para la batería. Para conocer las instrucciones específicas de carga, lea el manual del operador incluido con su cargador y batería.

No opere la herramienta sin el protector en su sitio. El protector debe estar sujetado correctamente durante el uso. Operar la herramienta sin el protector causará lesiones graves.

### Retiro / inserción de las baterías

Para retirar las baterías, oprima los botones de liberación y jale las baterías para sacarlas de la herramienta.

**¡ADVERTENCIA!** Siempre quite las baterías cuando la herramienta no esté en uso.

Para introducir las baterías, deslícelas en el cuerpo de la herramienta. Asegúrese de que se fijen firmemente en su lugar.

**¡ADVERTENCIA!** Utilice únicamente accesorios específicamente recomendados para esta herramienta. El uso de accesorios no recomendados podría resultar peligroso.

### Instalación del protector

El protector se envía sin instalar y debe instalarse antes de usarse. Tenga cuidado y mantenga las manos lejos de la hoja de la línea.

Alinee la ménsula del protector con los orificios en el protector.

1. **¡ADVERTENCIA!** Quite las baterías para evitar que se encienda la herramienta.
2. Inserte cuatro tornillos a través del protector y dentro de la ménsula.
3. Apriete los tornillos firmemente con la llave incluida.

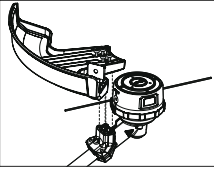

### Ajuste del diámetro de corte

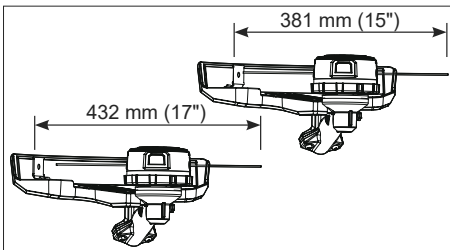

Para cambiar el diámetro de corte de 381 mm (15") a 432 mm (17").

1. **¡ADVERTENCIA!** Quite las baterías para evitar que se encienda la herramienta.
2. Retire los dos tornillos que sostienen la hoja de corte de la línea.
3. Gire la hoja 180° y vuelva a instalar los tornillos. Apriete bien.

**¡ADVERTENCIA!** No utilice hojas o ruedas cortadoras de matorrales, accesorios o aditamentos que no sean los que recomienda MILWAUKEE. Podría sufrir lesiones graves o se puede dañar el producto.

### Cambio de la línea de corte

Use únicamente la línea de recorte de MILWAUKEE (consulte la sección "Especificaciones"). Cambie la línea de corte por 6,1 m (20') de línea de 2,4 mm (0,095"), 7,6 m (25') de línea de 2 mm (0,080"), o 4,5 m (15') de línea de 2,7 mm (0,105"). Cabe mencionar que la línea de corte se desgastará más rápido cuando se usa cerca de superficies abrasivas o en arbustos abundantes.

1. **¡ADVERTENCIA!** Quite las baterías para evitar que se encienda la herramienta.
2. Bajo una operación normal, el hilo restante debe lanzarse por el cabezal giratorio durante el uso. Si queda algo de hilo en el cabezal o para quitar un pedazo de hilo para cambiarlo por otro de un tipo diferente, gire el cabezal de recorte y oprima las lengüetas de liberación. Retire la cubierta del cabezal (7). Deseche cualquier residuo corto de línea. Vuelva a meter a presión la cubierta en el cabezal de recorte.
3. Limpie el pasto o los residuos que hayan quedado en el cabezal de recorte.
4. Mida 6,1 m (20') de la línea 2,4 mm (0,095"), 7,6 m (25') de línea de 2 mm (0,080"), o 4,5 m (15') de la línea 2,7 mm (0,105"). **AVISO:** Al momento de cambiar la línea, use solo una línea en espiral de un diámetro de 2 mm (0,080"), 2,4 mm (0,095"), o 2,7 mm (0,105"). Cualquier otro tamaño puede degradar el desempeño o provocar daños a la herramienta.



5. Gire la tapa para alinear los indicadores rojos en la tapa con los indicadores rojos encima de los ojales.
6. Inserte la línea por cualquier ojal y empújela por el cabezal de tal modo que se extienda la misma cantidad de línea por cada ojal.
7. Empiece a enrollar la línea girando la tapa en dirección de las flechas. Siga torciendo hasta que entre 102 mm (4") a 152 mm (6") de la línea salgan por los ojales.
8. Revise que la línea expuesta no se extienda más allá de la hoja de la línea. Si la línea expuesta es demasiado larga, siga enrollando la tapa o corte la línea antes de usarla.

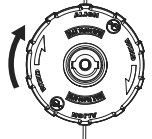

## Instalación de la empuñadura delantera

La empuñadura delantera se envía sin instalar y debe instalarse antes de usarse.

1. **¡ADVERTENCIA!** Quite las baterías para evitar que se encienda la herramienta.
2. Inserte una ménsula en la empuñadura.
3. Alinee la empuñadura delantera con la parte superior de la etiqueta de advertencia, justo arriba de la marca "Poner empuñadura aquí".
4. Instale la otra ménsula alrededor de la parte trasera de la pértiga de desbrozadora.
5. Inserte los dos tornillos por la ménsula inferior y dentro de la empuñadura lateral.

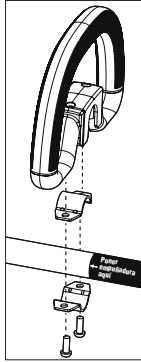

## Abrochar la correa de hombros

Lors de l'utilisation de cet outil jumelé à des blocs-piles ayant une plus haute capacité, utiliser la bandoulière pour minimiser la fatigue de la part de l'utilisateur et contribuer à contrôler l'outil durant son utilisation.

1. **¡ADVERTENCIA!** Quite las baterías para evitar que se encienda la herramienta.
2. Ajuste el broche del tubo alrededor del tubo con cabezal eléctrico entre la empuñadura delantera y la empuñadura trasera en una ubicación que resulte cómoda durante el uso.
3. Ajuste la ubicación del broche del tubo hacia adelante o hacia atrás a lo largo del tubo hasta que la herramienta tenga el equilibrio correcto con las baterías instaladas.
4. Inserte los pernos en el broche de pértiga y el bisel de correa. Enrosque la tuerca en el perno y apriétela bien.
5. Enganche el mosquetón de la correa al bisel.

Para **usar** la correa:

1. Faire passer le bon bras et la tête par la bandoulière.
2. Ajuste los broches de la correa para cambiar la longitud y que esté cómoda.
3. Deslice la almohadilla del cuello a la posición apropiada.

Para **desabrochar** la correa:

1. Tenir l'outil par la poignée avant de la bonne main.
2. Tenir le mosqueton par l'autre main et le détacher en poussant dans le doigt et le glissant hors du biseau.

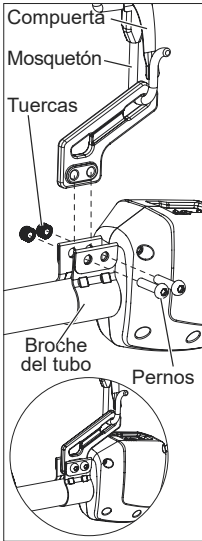

## OPERACION

**▲ADVERTENCIA** Con el fin de minimizar el riesgo de lesiones, siempre utilice la protección de ojos adecuada indicada para cumplir con lo dispuesto en la norma ANSI Z87.1.

No opere la herramienta sin el mango delantero en su sitio. El mango delantero debe estar sujetado correctamente durante el uso. Usar una mano puede causar la pérdida de control y resultará en lesiones graves.

No opere la herramienta sin el protector en su sitio. El protector debe estar sujetado correctamente durante el uso. Operar la herramienta sin el protector causará lesiones graves.

Use ambas manos al operar la bordeadora. Sostenga con firmeza. Usar una mano puede causar la pérdida de control y resultará en lesiones graves.

Revise el área antes de usar la herramienta. Retire todos los residuos y objetos duros como rocas, vidrio, alambre, etc. que puedan volar, rebotar o causar lesiones o daños durante la operación.

### Seleccionar la velocidad

Use el botón de control de velocidad para seleccionar velocidades Baja o Alta. Use velocidad baja para trabajos más grandes donde se necesita la vida extendida de la batería. Use la velocidad alta para aplicaciones de vegetación densa.



### Bordeado

1. Sostenga la empuñadura de gatillo con la mano derecha y la empuñadura delantera con la mano izquierda para que usted esté bien alineado detrás de la protección y lejos de la dirección de corte.
  2. Para **encender** la herramienta, mueva la palanca de bloque con su pulgar y jale el gatillo.
  3. Para **cambiar** la velocidad, aumente o disminuya la presión sobre el gatillo. Mientras más se jale el gatillo, mayor será la velocidad hasta el máximo establecido por el botón de control de velocidad.
  4. Permita que la bordeadora se incline hacia abajo, manteniendo al menos 305 mm (12") entre el cabezal de la bordeadora y cualquier parte del cuerpo. Sostenga la bordeadora justo arriba del suelo y balancee el cabezal de lado a lado.
- NOTA:** La bordeadora cortará mejor cuando se le desplace por todo el suelo en dirección de la flecha que está marcada en la protección.

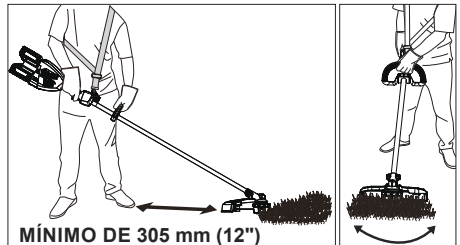



5. **¡ADVERTENCIA!** No use la herramienta como orilladora. No incline la herramienta para crear un ángulo recto con el suelo. Mantenga el cabezal de la bordeadora y línea paralela al suelo. El protector no puede proteger contra desperdicios que vuelen en esta orientación.
6. Para sacar la línea, sacúdala suavemente contra el suelo mientras opere a velocidad normal.  
**NOTA:** Cuando se utiliza cerca de superficies abrasivas o en vegetación densa, la línea de corte se desgastará más rápido y necesitará "sacudirse" con mayor frecuencia.
7. Para **detener** la herramienta, suelte el gatillo. Asegúrese de que la herramienta se detenga por completo antes de bajarla.

### Consejos para cortar

- Permita que los extremos de la línea hagan los cortes.
- El contacto entre la línea y los objetos sólidos causará que la línea se desgaste de más y se rompa.
- No arrastre la cubierta del carrete por el suelo ni lo sacuda muy fuerte. Solo sacuda el carrete en el suelo. No lo sacuda contra rocas, accesos, etc.
- Pase la herramienta varias veces con vegetación alta.
- Evite árboles ornamentales, arbustos y canchales. Evite el contacto con revestimientos, vallas, etc. Todos pueden dañarse con la bordeadora.

### Transportación de la herramienta

**▲ADVERTENCIA** Transporte la herramienta por la pértiga de desbrozadora, esto con el fin de evitar un encendido accidental. El manejo correcto de la herramienta evitará lesiones.

**Siempre apague la herramienta al transportarla de una ubicación a otra. No transporte la herramienta con el dedo en el gatillo. El encendido accidental puede causar lesiones físicas graves.**

Avant de le transporter, toujours retirer les blocs-piles pour éviter de démarrer l'outil.

### MANTENIMIENTO

**▲ADVERTENCIA** Para reducir el riesgo de lesiones, siempre desconecte el cargador y retire las baterías del cargador o herramienta antes de realizar cualquier mantenimiento. Nunca desarme la batería, el cargador o la herramienta, salvo que así lo indiquen estas instrucciones. Comuníquese con un centro de servicio de MILWAUKEE para todas las demás reparaciones.

### Mantenimiento de las herramientas

Mantenga su herramienta, baterías y cargador en buenas condiciones al adoptar un programa de mantenimiento periódico. Inspeccione la herramienta para problemas como ruidos indebidos, desalineadas o agarradas de partes móviles, piezas rotas o cualquier otra condición que pueda afectar el funcionamiento de la herramienta. Envíe su herramienta al Centro de Servicio MILWAUKEE para reparación. Después de 6 meses a un año, dependiendo del uso dado, envíe su herramienta al Centro de Servicio MILWAUKEE más cercano para la inspección. Si la herramienta no arranca u opera a toda su potencia con una batería completamente cargada, limpie, con una goma o borrador, los contactos de la batería y de la herramienta. Si aun así la herramienta no trabaja correctamente, regrésela, con el cargador y la batería, a un centro de servicio MILWAUKEE.

### Lubricación de la caja de engranes

Después de aproximadamente 50 horas de uso, la caja de engranes debe lubricarse para aumentar el rendimiento y extender la vida de la herramienta. Coloque el cabezal de la bordeadora de lado y retire el tornillo de cabeza hexagonal. Agregue hasta 10 g (0,4 oz) de grasa Tipo Y (Cat. No. 49-08-5270) a la cavidad. No llene de más. Vuelva a colocar el tornillo de cabeza hexagonal y apriete firmemente.

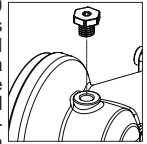

### Mantenimiento de la línea

Almacene la línea adicional en una bolsa de plástico sellada con una cucharada de agua para evitar que se seque o se cuartee. Afíle el cortador de la línea con frecuencia para asegurar que la línea no se extienda demasiado del carrete, lo que puede causar una sobrecarga del motor.

**▲ADVERTENCIA** Para reducir el riesgo de lesiones físicas y daños, nunca sumerja su herramienta, batería o cargador en líquido, ni permita que un líquido fluya hacia su interior.

### Limpieza

Limpie el polvo y suciedad de las ventilas. Mantenga los mangos limpios, secos y libres de aceite o grasa. Use solo jabón neutro y un trapo húmedo para limpiar, ya que algunas sustancias y solventes limpiadores son dañinos a los plásticos y partes aislantes. Algunos de estos incluyen: gasolina, turpentina, thinner, lacas, thinner para pinturas, solventes para limpieza con cloro, amoníaco y detergentes caseros que tengan amonía. Nunca usa solventes inflamables o combustibles cerca de una herramienta.

### Rangement

Toujours effectuer les étapes d'entretien et de nettoyage standard avant de ranger le produit. Toujours vider le réservoir d'huile avant de ranger le produit pour éviter les fuites.

### Reparaciones

Si su herramienta, batería o cargador están dañados, envíela al centro de servicio autorizado más cercano.

### ACCESORIOS

**▲ADVERTENCIA** Utilice sólo los accesorios específicamente recomendados. Otros accesorios puede ser peligroso.

Para una lista completa de accesorios, visite nuestro sitio en Internet: [www.milwaukeetool.com](http://www.milwaukeetool.com) o póngase en contacto con un distribuidor.

### SOPORTE DE SERVICIO - MEXICO

**CENTRO DE ATENCION A CLIENTES**  
Techtronic Industries Mexico, S.A. de C.V.

Av. Presidente Masarik 29 Piso 7  
11560 Polanco V Seccion

Miguel Hidalgo, Distrito Federal, México  
01 (800) 030-7777 o (55) 4160-3540  
Lunes a Viernes (9am a 6pm)

O contáctanos en [www.milwaukeetool.com.mx](http://www.milwaukeetool.com.mx)

## GARANTÍA LIMITADA - E.U.A. Y CANADA

Todo producto de equipamiento eléctrico para exteriores MILWAUKEE® (consulte las excepciones a continuación) está garantizado ante el comprador original por un distribuidor autorizado MILWAUKEE únicamente de que no tenga material y mano de obra defectuosos. Con algunas excepciones, MILWAUKEE reparará o cambiará cualquier pieza de un producto de equipamiento eléctrico para exteriores que tenga defectos de material o mano de obra, según lo determine MILWAUKEE mediante una revisión, por un periodo de (3) años\*\* después de la fecha de compra, a menos que se indique lo contrario. Devuelva al equipamiento eléctrico para exteriores a un centro de servicio de fábrica MILWAUKEE o una estación de servicio autorizada participante MILWAUKEE, con flete prepagado y asegurado. Se debe incluir una copia del comprobante de compra con el producto devuelto. Esta garantía no aplica a daños que MILWAUKEE determine que son ocasionados por reparaciones o intentos de reparaciones realizados por una persona que no sea personal autorizado de MILWAUKEE, uso indebido, alteraciones, maltrato, desgaste normal, falta de mantenimiento o accidentes.

**Desgaste normal:** Muchos productos de equipamiento eléctrico para exteriores necesitan cambios de piezas y mantenimiento periódicos para alcanzar su máximo rendimiento. La presente garantía no cubre las reparaciones cuando el uso normal del producto haya agotado la vida útil de una pieza, que podría incluir, entre otras, las hojas de podadora, el cabezal de corte, el carrete del cabezal de la desbrozadora, las líneas de corte, las hojas, las cadenas, los tubos del soplador, los cepillos, las juntas tóricas y los sellos.

\*La presente garantía no cubre ni la batería ni los productos recondicionados. Están disponibles distintas garantías independientes para estos productos.

\*\*La vigencia de la garantía de los ensambles de tanque SWITCH TANK™, mangueras, empuñaduras y extensiones es de un (1) año a partir de la fecha de compra.

MILWAUKEE no cubre los cargos por flete o mano de obra relacionados con la inspección y el análisis de los productos eléctricos para exteriores que MILWAUKEE haya descubierto que no conforman una reclamación de garantía válida. Una reclamación de garantía válida deberá estar fundamentada por el descubrimiento de material o fabricación defectuosos por parte de MILWAUKEE.

LA ACEPTACIÓN DE LOS RESARCIMIENTOS EXCLUSIVOS DE REPARACIÓN Y SUSTITUCIÓN AQUÍ DESCRITOS ES UNA CONDICIÓN DEL CONTRATO EN CUANTO A LA COMPRA DE TODO PRODUCTO DE MILWAUKEE. SI USTED NO ACEPTA ESTA CONDICIÓN, NO DEBE COMPRAR EL PRODUCTO. MILWAUKEE NO SERÁ RESPONSABLE EN NINGÚN CASO DE DAÑOS INCIDENTALES, ESPECIALES, EMERGENTES O PUNITIVOS NI DE NINGÚN COSTO, HONORARIOS DE ABOGADOS, GASTOS, PÉRDIDAS O DEMORAS QUE SUPUESTAMENTE SEAN CONSECUENCIA DE ALGÚN DAÑO, FALLA O DEFECTO DE ALGUNO DE LOS PRODUCTOS, INCLUYENDO, ENTRE OTROS, RECLAMACIONES POR PÉRDIDA DE UTILIDADES. ALGUNOS ESTADOS NO PERMITEN LA EXCLUSIÓN O LIMITACIÓN DE RESPONSABILIDAD POR DAÑOS INCIDENTALES O EMERGENTES, POR LO QUE LA ANTERIOR LIMITACIÓN O EXCLUSIÓN PODRÍA NO APLICARSE EN SU CASO. ESTA GARANTÍA ES EXCLUSIVA Y SUSTITUYE TODAS LAS DEMÁS GARANTÍAS EXPRESAS, SEAN ESTAS ESCRITAS U ORALES, HASTA DONDE PERMITA LA LEY, MILWAUKEE DESCONOCE CUALQUIER GARANTÍA IMPLÍCITA, INCLUYENDO, SIN LIMITACIÓN, CUALQUIER GARANTÍA IMPLÍCITA DE COMERCIABILIDAD O IDONEIDAD PARA UN FIN O USO ESPECÍFICO; HASTA EN QUE DICHO DESCONOCIMIENTO NO SEA PERMITIDO POR LA LEY, DICHAS GARANTÍAS IMPLÍCITAS SE LIMITAN A LA DURACIÓN DE LA GARANTÍA EXPRESA CORRESPONDIENTE SEGÚN LO ARRIBA DESCRITO. ALGUNOS ESTADOS NO PERMITEN LIMITACIONES EN LA VIGENCIA DE UNA GARANTÍA IMPLÍCITA, POR LO QUE LA ANTERIOR LIMITACIÓN PUDIERA NO APLICAR A USTED. ESTA GARANTÍA LE CONFIERE DERECHOS JURÍDICOS ESPECÍFICOS Y USTED PODRÍA, ADEMÁS, TENER OTROS DERECHOS QUE VARIAN SEGÚN EL ESTADO.

Esta garantía aplica únicamente a los productos vendidos en EE. UU. y Canadá.

Consulte la pestaña "Búsqueda de centros de servicio" en la sección "Piezas y servicio" del sitio web de MILWAUKEE en [www.milwaukeetool.com](http://www.milwaukeetool.com) o llame al 1.800.SAWDUST (1.800.729.3878) para localizar su centro de servicio más cercano para darle servicio, con o sin garantía, a una herramienta eléctrica de MILWAUKEE.

## PÓLIZA DE GARANTÍA - VALIDA SOLO PARA MEXICO, AMÉRICA CENTRAL Y EL CARIBE

La garantía de TECHTRONIC INDUSTRIES es por 3 años a partir de la fecha original de compra.

Esta tarjeta de garantía cubre cualquier defecto de material y mano de obra en ese Producto.

Para hacer válida esta garantía, presente esta tarjeta de garantía, cerrada/sellada por el distribuidor o la tienda donde compró el producto, al Centro de Servicio Autorizado (ASC). O, si esta tarjeta no se ha cerrado/sellado, presente la prueba original de compra a ASC. Llame 55 4160-3547 para encontrar el ASC más cercano, para servicio, partes, accesorios o componentes.

### Procedimiento para hacer válida esta garantía

Lleve el producto a ASC, junto con la tarjeta de garantía cerrada/sellada por el distribuidor o la tienda donde compró el producto, y cualquier pieza o componente defectuoso se reemplazará sin costo para usted. Cubriremos todos los costos de flete con relación a este proceso de garantía.

### Excepciones

Esta garantía no tendrá validez en las siguientes situaciones:

- Quando el producto se use de manera distinta a la que indica el manual del usuario final o de instrucciones.
- Quando las condiciones de uso no sean normales.
- Quando otras personas no autorizadas por TECHTRONIC INDUSTRIES modifiquen o reparen el producto.

**Nota:** si el juego de cables está dañado, tiene que reemplazarse en un Centro de Servicio Autorizado para evitar riesgos eléctricos.

### CENTRO DE SERVICIO Y ATENCIÓN

Llame al 55 4160-3547

IMPORTADO Y COMERCIALIZADO POR  
TECHTRONIC INDUSTRIES, MÉXICO, S.A. DE C.V.

Miguel de Cervantes Saavedra No.301 Piso 5, Torre Norte  
11520 Colonia Ampliación Granada  
Miguel Hidalgo, Ciudad de Mexico, Mexico

Modelo: \_\_\_\_\_

Fecha de Compra: \_\_\_\_\_

Sello del Distribuidor: \_\_\_\_\_

**MILWAUKEE TOOL**  
13135 West Lisbon Road  
Brookfield, WI 53005 USA

58140327d1  
07/23

961014684-01(A)  
Printed in China