

ULINE H-12402 EXECUTIVE ALL-MESH CHAIR

1-800-295-5510
uline.com



TOOL NEEDED



Allen Wrench
(included)

PARTS

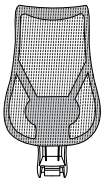

Backrest x 1

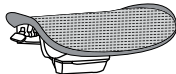

Seat Cushion x 1

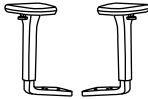

Armrest x 2

Hardware Kit

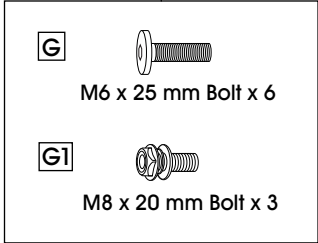

5-Star Base x 1



Gas Lift x 1



Caster x 5

ASSEMBLY

1. Insert casters into legs of five-star base. Turn base upright. Insert gas lift into center of base. (See Figure 1)

2. Align armrest holes on bottom of seat cushion. Use three M6 x 25 mm bolts (G) to attach. Tighten using Allen wrench. Repeat on opposite side. (See Figure 2)

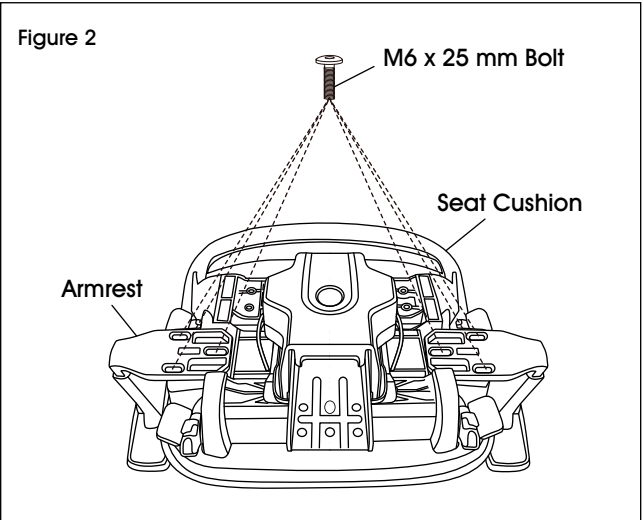
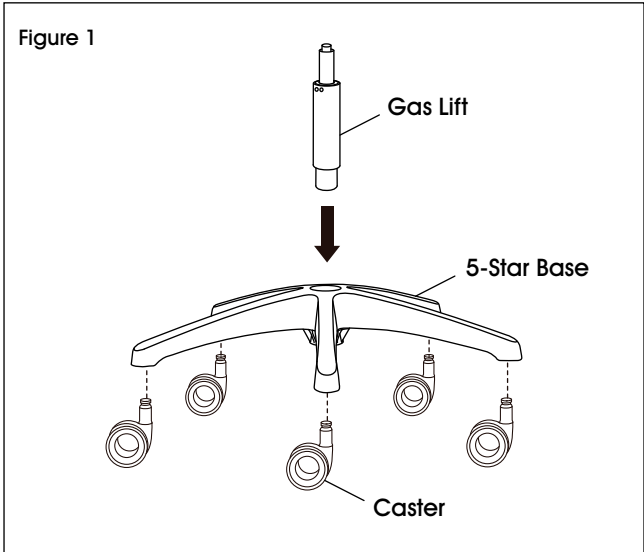

ASSEMBLY CONTINUED

3. Position back support in slot between bottom of seat cushion and mechanism. Align holes and use three M8 x 20 mm bolts (G1) to attach back support to mechanism. Tighten using Allen wrench. (See Figure 3)

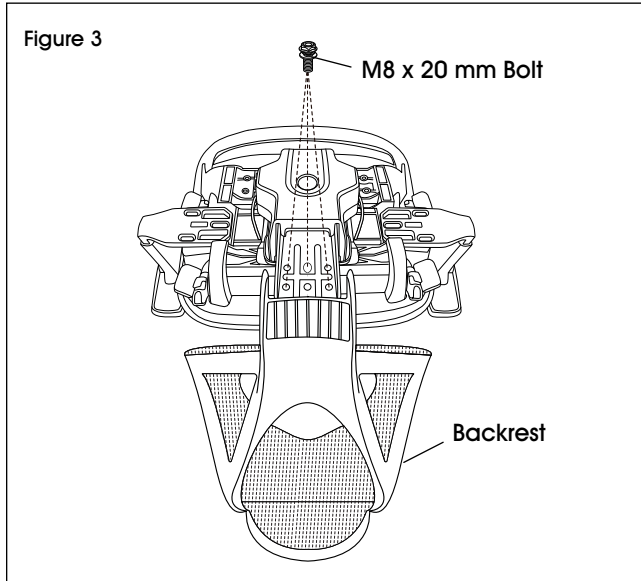

4. Slowly lower chair assembly onto the gas lift. Press down on seat cushion to secure in place. (See Figure 4)

Figure 4

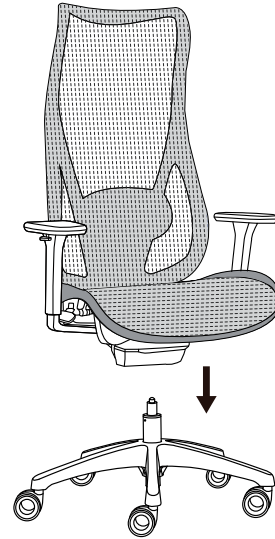

CHAIR ADJUSTMENTS

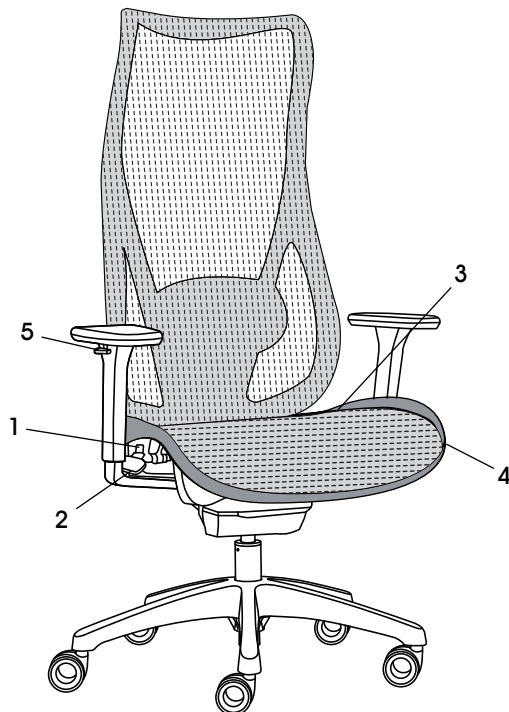

1. **Seat Height** – To raise seat height, lift lever up with little to no weight on the seat. To lower seat height, lift lever up while sitting.
2. **Seat Depth (Seat Slider)** – To adjust seat depth, lift lever and slide seat forward or backward while sitting.
3. **Adjustable Tilt Lock** – To lock seat/back angle, press lever down at desired angle. To unlock, pull lever up and lean back to resume normal seating position. This chair has synchro-tilt; the back tilts at a two-to-one ratio to the seat angle.
4. **Dynamic Tilt** – To tilt the seat side-to-side, push down on lever. To lock side seat tilt, pull lever up.
5. **Armrest Adjustments**
 - a. **Height:** Push button on outside of armrest pad to move the armrest up or down.
 - b. **Depth:** Push armrest pad forward or backward.
 - c. **Angle:** Push front of armrest pad in or out to adjust angle.

ULINE

1-800-295-5510

uline.com

**HERRAMIENTA NECESARIA**

Llave Allen
(incluida)

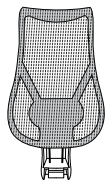
PARTES

1 Respaldo

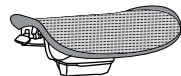

1 Asiento

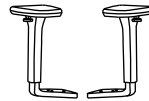

2 Descansabrazos

Kit de Tornillería

G



6 Pernos M6 x 25 mm

GI



3 Pernos M8 x 20 mm

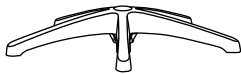

1 Base Estrella



1 Pistón de Gas



5 Ruedas

ENSAMBLE

1. Inserte las ruedas en las patas de la base estrella. Enderece la base. Inserte el pistón de gas en el centro de la base. (Vea Diagrama 1)

Diagrama 1

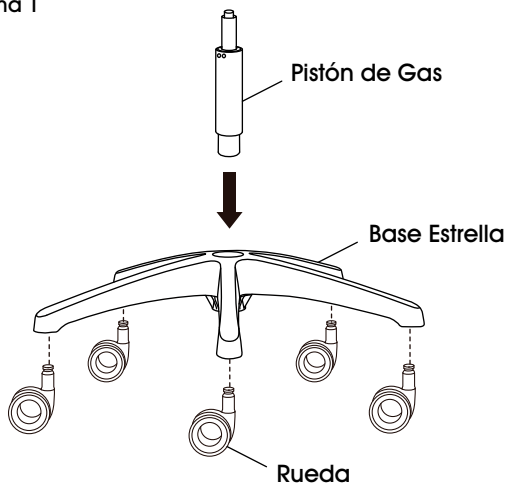

2. Alinee los orificios del descansabrazos con la parte inferior del asiento. Use tres pernos M6 x 25 mm (G) para fijarlo. Apriete con la llave Allen. Repita la operación en el lado opuesto. (Vea Diagrama 2)

Diagrama 2

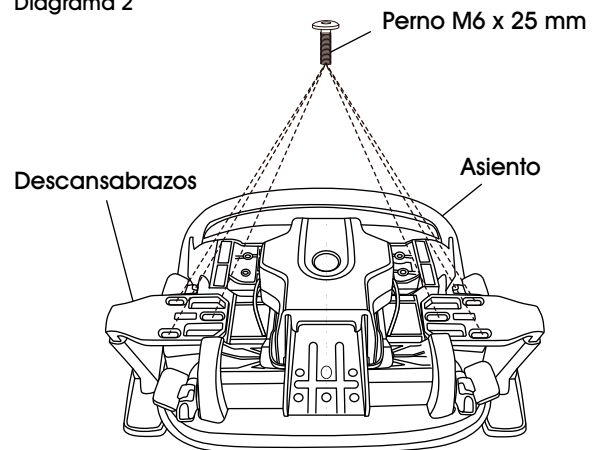

CONTINUACIÓN DEL ENSAMBLE

3. Posicione el respaldo en la ranura que está entre la parte inferior del asiento y el mecanismo. Alinee los orificios y use tres pernos M8 x 20 mm (G1) para fijar el respaldo al mecanismo. Apriete con la llave Allen. (Vea Diagrama 3)

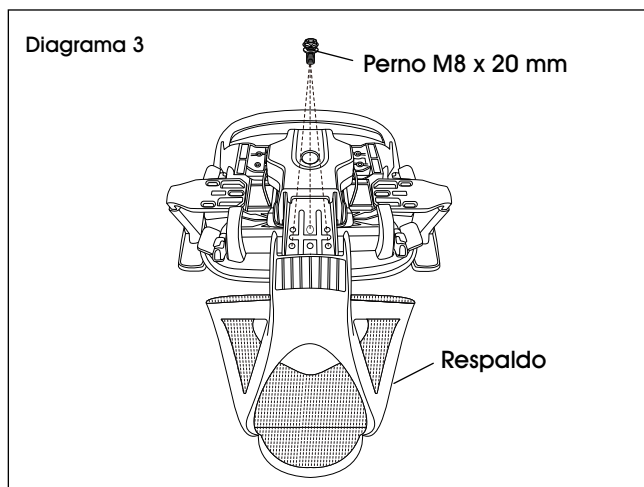

4. Baje lentamente el ensamblaje de la silla sobre el pistón de gas. Presione el asiento para fijarlo en su lugar. (Vea Diagrama 4)



AJUSTES DE LA SILLA

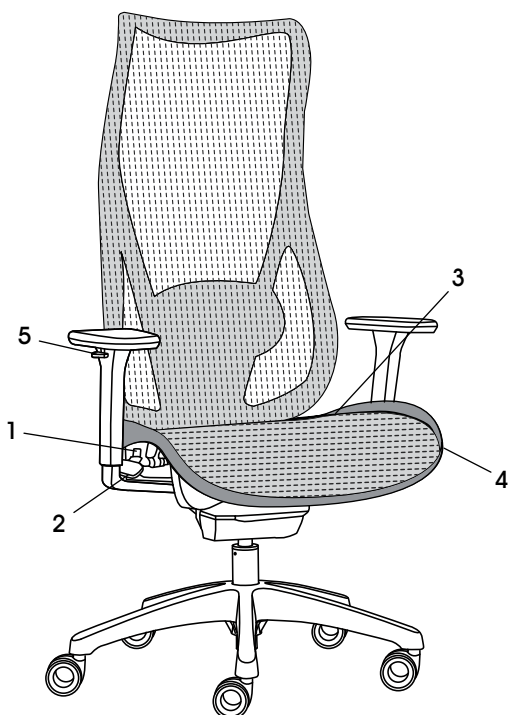

1. **Altura del Asiento** – Para elevar el asiento, levante la palanca sin o con poco peso en el asiento. Para bajar la altura del asiento, levante la palanca mientras está sentado.
2. **Profundidad del Asiento (Deslizador del Asiento)** – Para ajustar la profundidad del asiento, levante la palanca y deslice el asiento hacia adelante o hacia atrás mientras está sentado.
3. **Seguro de Inclinación Ajustable** – Para asegurar el ángulo del asiento/respaldo, presione la palanca en el ángulo deseado. Para desbloquear, jale la palanca hacia arriba y inclínese hacia atrás para volver a la posición normal del asiento. La silla cuenta con inclinación sincronizada; el respaldo se inclina en una proporción de dos a uno con respecto al ángulo del asiento.
4. **Inclinación Dinámica** – Para inclinar el asiento de lado a lado, empuje la palanca hacia abajo. Para bloquear la inclinación del asiento de lado a lado, jale la palanca hacia arriba.
5. **Ajustes del Descansabrazos**
 - a. **Alto:** Presione el botón en la parte exterior de la almohadilla del descansabrazos para moverlo hacia delante o atrás.
 - b. **Profundidad:** Empuje la almohadilla del descansabrazos hacia adelante o hacia atrás.
 - c. **Ángulo:** Empuje el frente de la almohadilla del descansabrazos hacia adentro o hacia afuera para ajustar el ángulo.

ULINE

800-295-5510
uline.mx

ULINE H-12402

CHAISE DE DIRECTION TOUT EN MAILLE

1 800 295-5510
uline.ca



OUTIL REQUIS



Clé Allen
(incluse)

PIÈCES

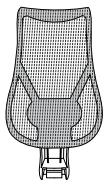

Dossier x 1

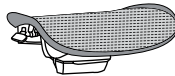

Coussin de siège x 1

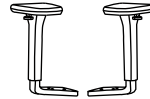

Accoudoir x 2

Matériel de fixation

G



Boulon M6 x 25 mm x 6

G1



Boulon M8 x 20 mm x 3

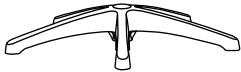

Base à 5 branches x 1



Vérin pneumatique x 1



Roulette x 5

MONTAGE

1. Insérez les roulettes dans les pieds de la base à cinq branches. Retournez la base à l'endroit. Insérez le vérin pneumatique dans le centre de la base. (Voir Figure 1)
2. Alignez les trous d'un accoudoir sur ceux situés sous le siège. Fixez l'accoudoir avec trois boulons M6 x 25 mm (G). Serrez le tout avec la clé Allen. Répétez l'opération de l'autre côté. (Voir Figure 2)

Figure 1

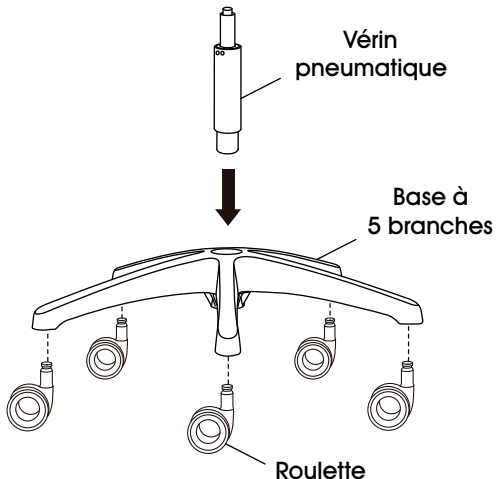
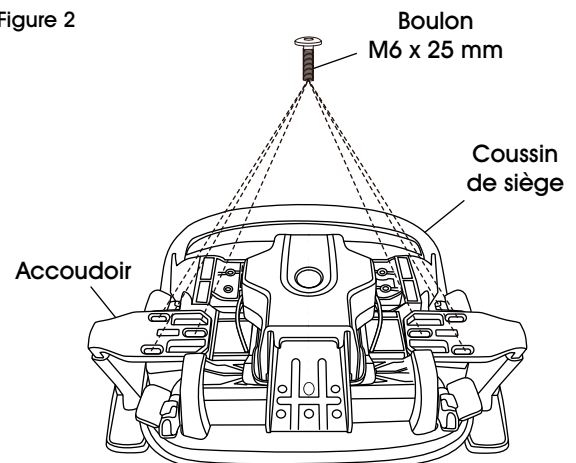
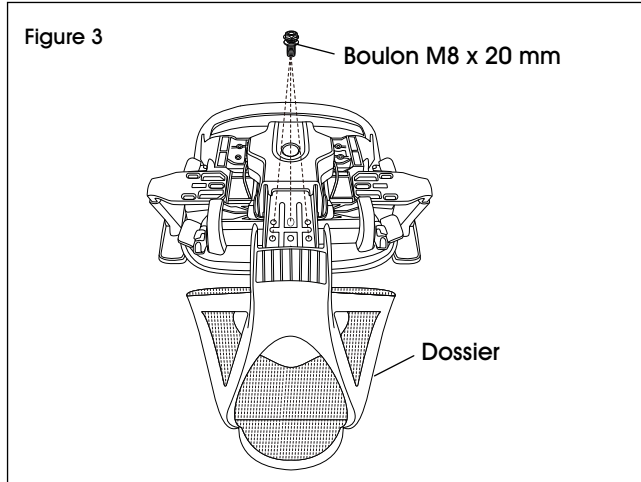

Figure 2



MONTAGE SUITE

3. Insérez le dossier dans la fente située entre le dessous du siège et le mécanisme. Alignez les trous et fixez le dossier au mécanisme avec trois boulons M8 x 20 mm (G1). Serrez le tout avec la clé Allen. (Voir Figure 3)



4. Faites glisser lentement l'ensemble du siège et du dossier sur le vérin pneumatique. Appuyez sur le siège pour bien le fixer en place. (Voir Figure 4)

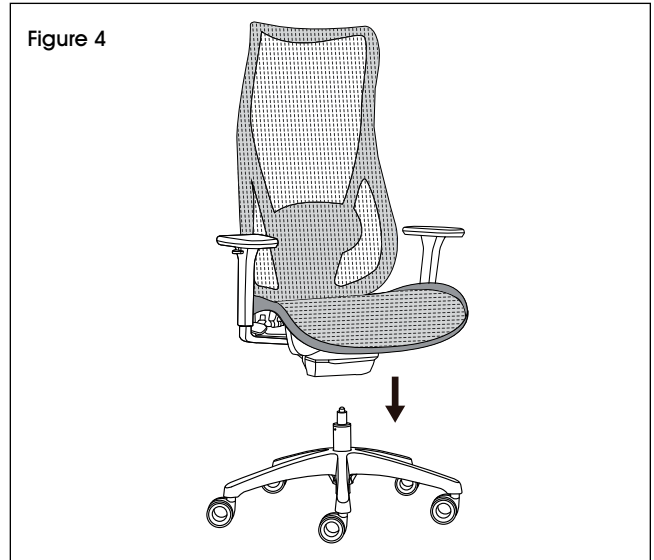

RÉGLAGES DE LA CHAISE

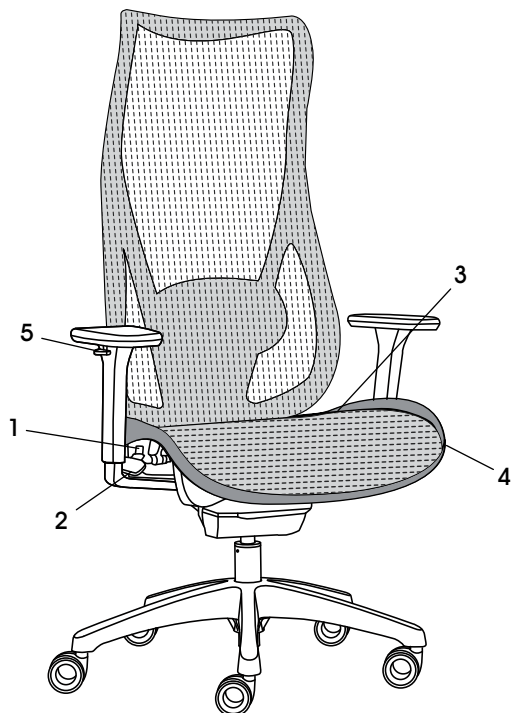

1. Hauteur du siège – Pour élever le siège, soulevez le levier en mettant très peu de poids sur le siège. Pour abaisser le siège, soulevez le levier en étant assis.
2. Profondeur d'assise (assise coulissante) – Pour régler la profondeur d'assise, soulevez le levier et faites glisser le siège vers l'avant ou vers l'arrière en étant assis.
3. Inclinaison avec blocage ajustable – Pour bloquer l'angle d'inclinaison du siège/du dossier, abaissez le levier à l'angle voulu. Pour débloquer l'inclinaison, tirez sur le levier et adossez-vous pour revenir à une position assise normale. Cette chaise comporte une inclinaison synchrone caractérisée par un rapport de deux pour un entre l'inclinaison du dossier et celle du siège.
4. Inclinaison dynamique – Pour incliner l'assise d'un côté à l'autre, poussez le levier vers le bas. Pour verrouiller l'inclinaison de l'assise, tirez sur le levier.
5. Réglage des accoudoirs :
 - a. Hauteur : Appuyez sur le bouton du côté extérieur du coussin de l'accoudoir pour déplacer l'accoudoir vers le haut ou vers le bas.
 - b. Profondeur : Poussez le coussin de l'accoudoir vers l'avant ou vers l'arrière.
 - c. Angle : Poussez le devant du coussin de l'accoudoir vers l'intérieur ou vers l'extérieur.

ULINE

1 800 295-5510
uline.ca