

ULINE H-12458, H-12459

1-800-295-5510
uline.com

METRO LEATHER CHAIR

MID AND HIGH BACK

TOOL NEEDED



Allen Wrench
(included)

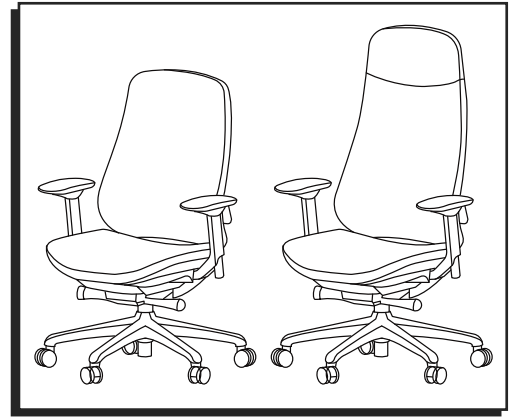

PARTS

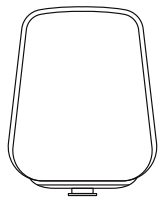

Mid Backrest
(For H-12458) x 1



Seat Cushion x 1

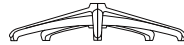

Five-Star Base x 1

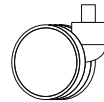

Caster x 5

Hardware Kit

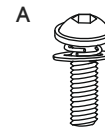

A
M6 x 30 mm
Bolt x 6

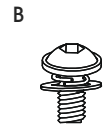

B
M6 x 16 mm
Bolt x 4

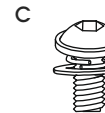

C
M8 x 16 mm
Bolt x 3

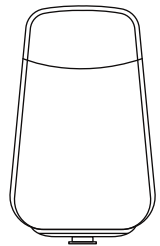

High Backrest
(For H-12459) x 1



Gas Lift x 1



Mechanism x 1

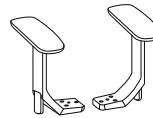

Armrest x 2

ASSEMBLY

Figure 1

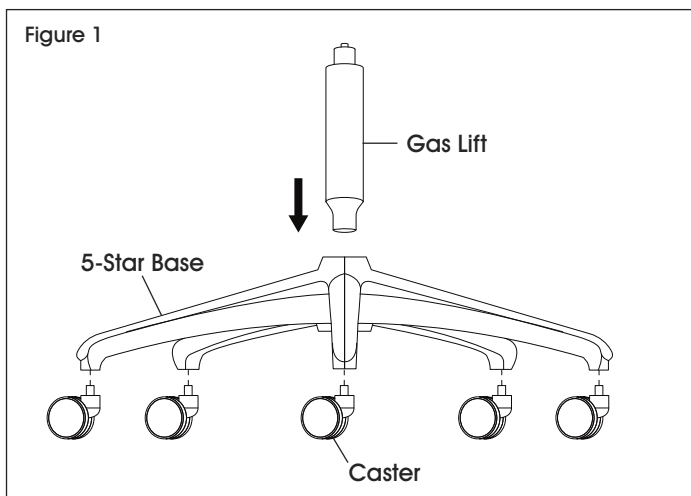

1. Insert casters into legs on underside of five-star base. Insert gas lift into center of base. (See Figure 1)

ASSEMBLY CONTINUED

Figure 2

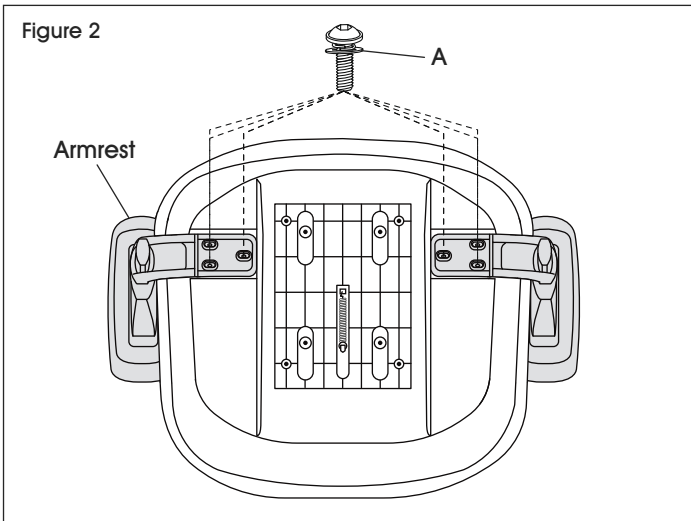

2. Align armrest with holes on bottom of seat cushion. Use three M6 x 30 mm bolts (A) to secure. Tighten using Allen wrench. Repeat on other side. (See Figure 2)

Figure 3

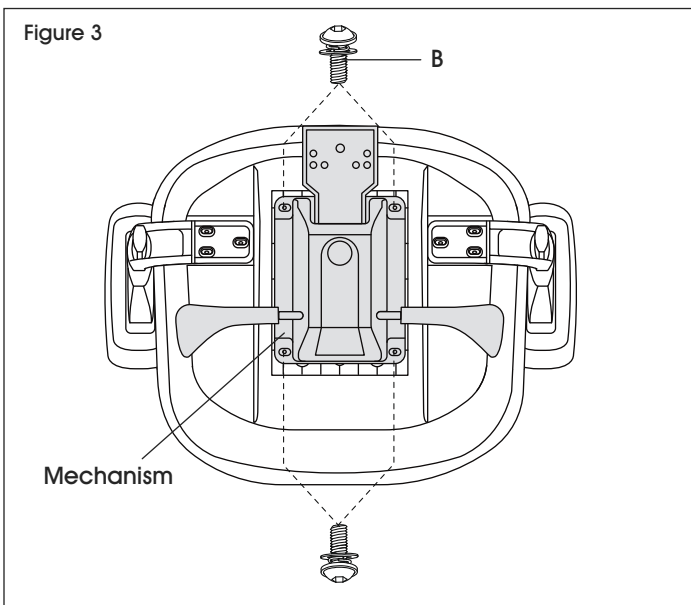

3. Align mechanism with holes on bottom of seat cushion. Use four M6 x 16 mm bolts (B) to secure. Tighten using Allen wrench. (See Figure 3)

Figure 4

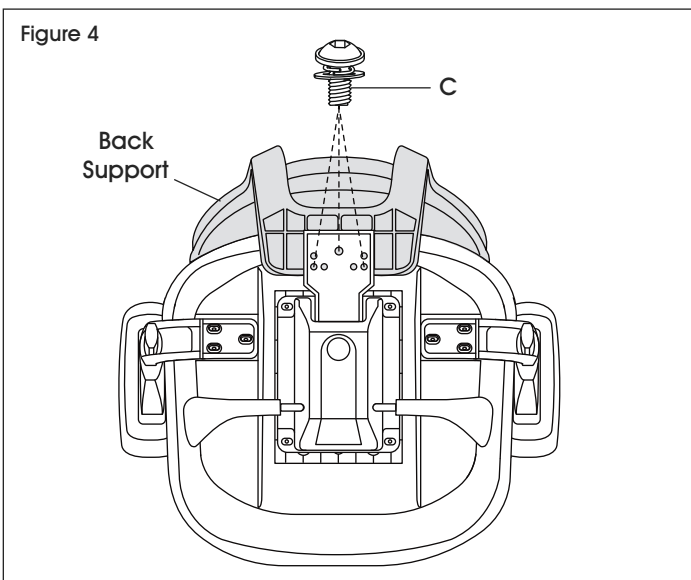

4. Position back support between bottom of seat cushion and mechanism. Align holes and use three M8 x 16 mm bolts (C) to attach back support and mechanism. Tighten using Allen wrench. (See Figure 4)

ASSEMBLY CONTINUED

Figure 5

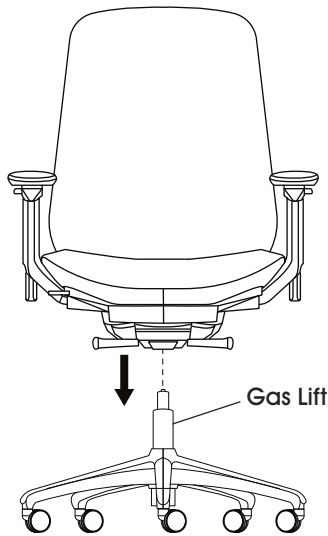

5. Slowly lower chair assembly onto the gas lift. Press down on seat cushion to secure in place. (See Figure 5)

CHAIR ADJUSTMENTS

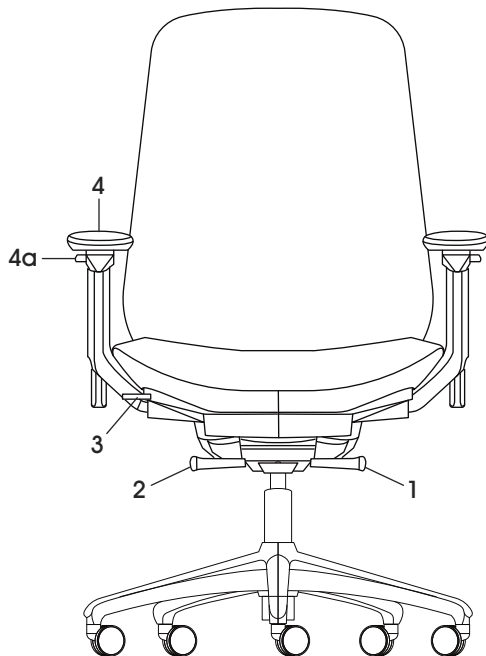

1. Adjustable Tilt Lock – To lock seat/back angle, lift the lever to lock into desired angle. To unlock, press down on lever to return to normal tilt. Chair has synchro-tilt; the back tilts at a two-to-one ratio to the seat angle.
2. Seat Height – To raise seat height, lift lever up with little to no weight on the seat. To lower seat height, lift lever up while sitting.
3. Seat Depth (Seat Slider) – To adjust seat depth, lift the lever and slide the seat forward or backward while sitting. Release the lever to lock the desired position.
4. Armrest Adjustments:
 - a. Height: Press button on the side of armrest to move up or down.
 - b. Width: Push armrest pad in or out.
 - c. Depth: Push armrest pad forward or backward.
 - d. Angle: Push front of armrest pad in or out to adjust angle.

Self-Weight Tilt Tension – Tilt tension automatically adjusts based on user's weight.

ULINE

1-800-295-5510
uline.com

ULINE H-12458, H-12459

SILLA DE PIEL – COLECCIÓN METROPOLITANA

RESPALDO MEDIO Y ALTO

800-295-5510
uline.mx

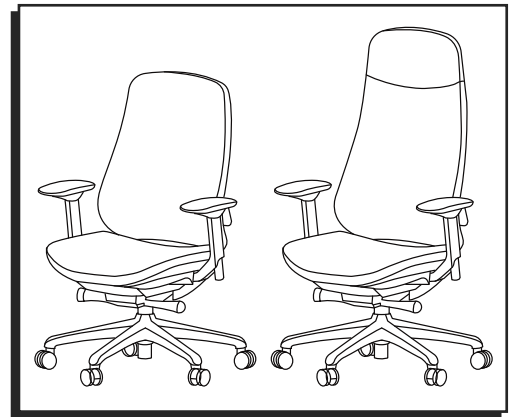

HERRAMIENTA NECESARIA



Llave Allen
(incluida)

PARTES

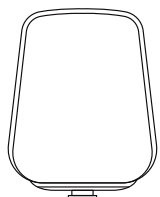

1 Respaldo Medio
(Para H-12458)



1 Asiento
Acojinado

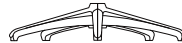

1 Base Estrella

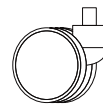

5 Ruedas

Kit de Tornillería

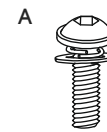

6 Pernos
M6 x 30 mm

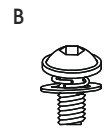

4 Pernos
M6 x 16 mm

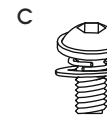

3 Pernos
M8 x 16 mm

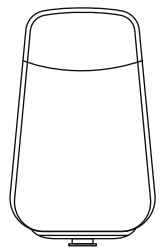

1 Respaldo Alto
(Para H-12459)



1 Pistón de Gas



1 Mecanismo



2 Descansabrazos

ENSAMBLE

Diagrama 1

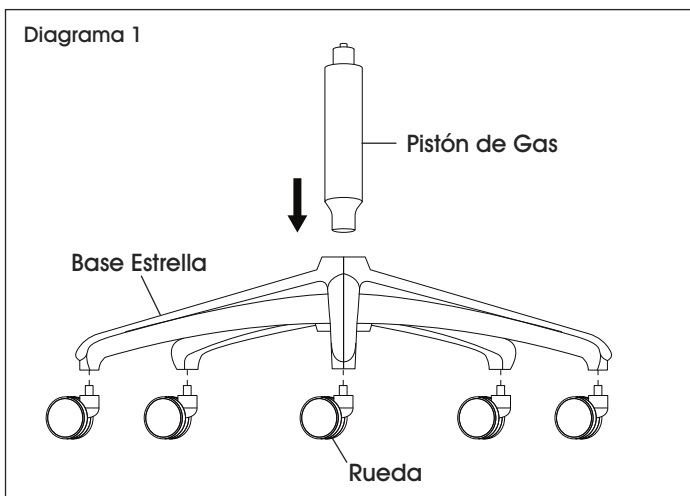

1. Inserte las ruedas en las patas debajo de la base estrella. Inserte el pistón de gas en el centro de la base. (Vea Diagrama 1)

CONTINUACIÓN DE INSTALACIÓN

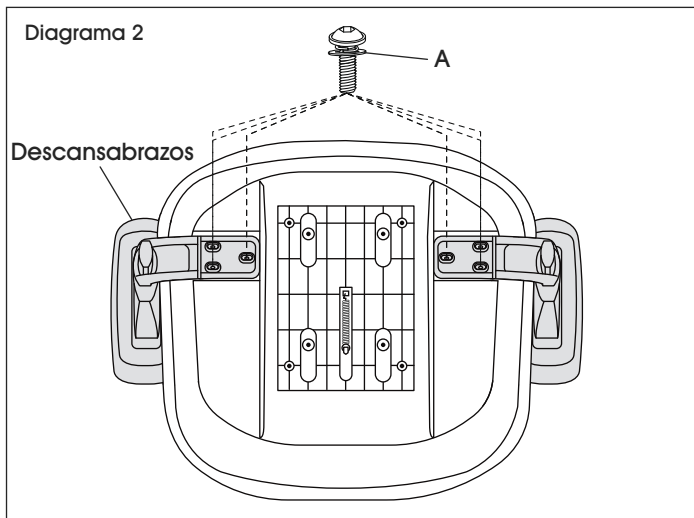

2. Alinee el descansabrazos con los orificios en la parte inferior del asiento. Use tres pernos M6 x 30 mm (A) para asegurarlo. Apriete con la llave Allen. Repita del otro lado. (Vea Diagrama 2)

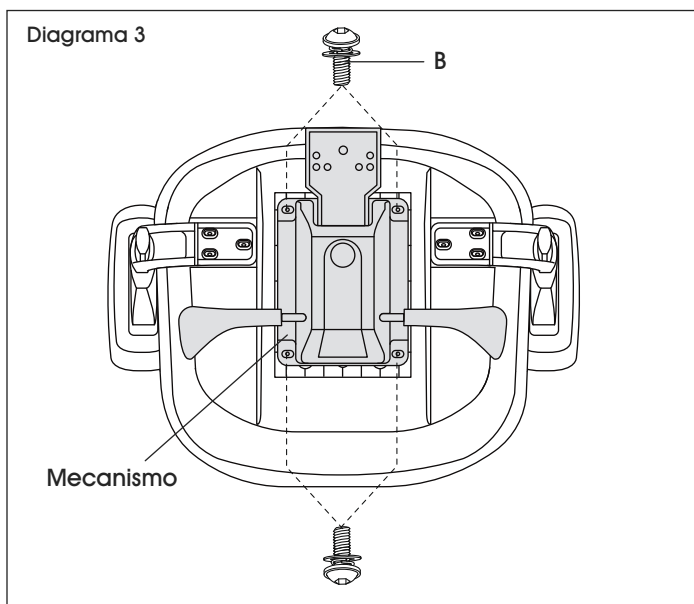

3. Alinee el mecanismo con los orificios en la parte inferior del asiento. Use cuatro pernos M6 x 16 mm (B) para asegurarlo. Apriete con la llave Allen. (Vea Diagrama 3)

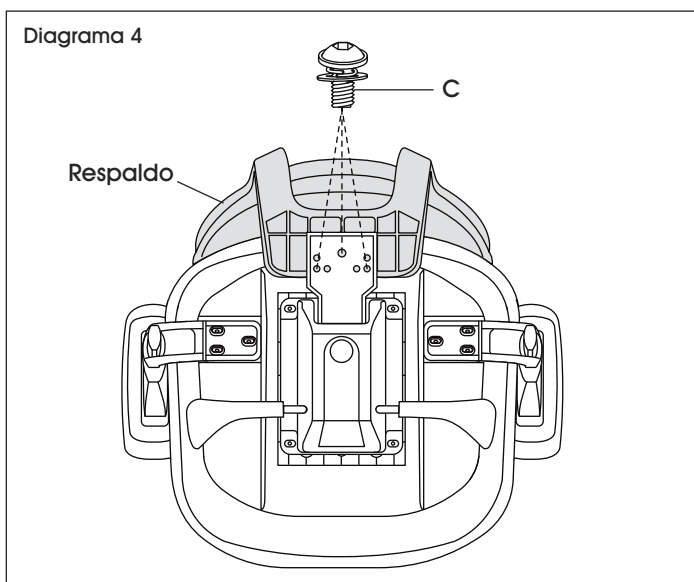

4. Coloque el respaldo entre la parte inferior del asiento y el mecanismo. Alinee los orificios y utilice tres pernos M8 x 16 mm (C) para fijar el respaldo al mecanismo. Apriete con la llave Allen. (Vea Diagrama 4)

CONTINUACIÓN DE INSTALACIÓN

Diagrama 5

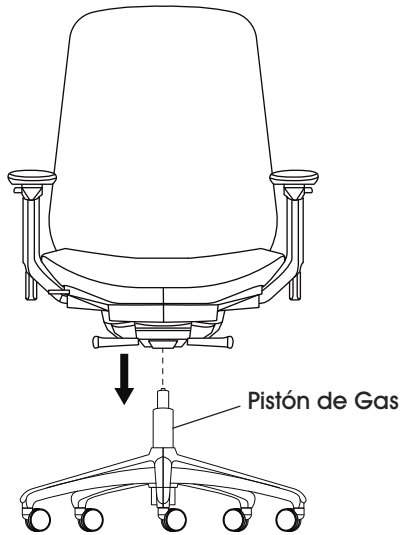

5. Baje lentamente el ensamblaje de la silla sobre el pistón de gas. Presione el asiento para fijarlo en su lugar. (Vea Diagrama 5)

AJUSTES DE LA SILLA

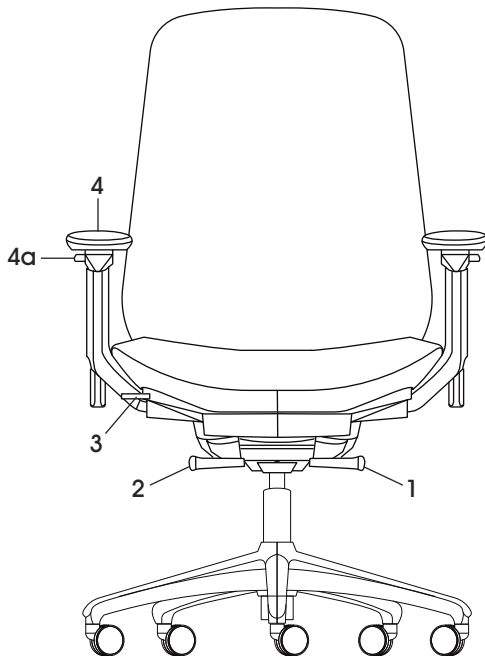

1. Seguro de Inclinación Ajustable – Para asegurar el ángulo del asiento/respaldo, levante la palanca para fijar al ángulo deseado. Para desbloquear, presione la palanca para regresar a la inclinación normal. La silla cuenta con inclinación sincronizada; el respaldo se inclina en una proporción de dos a uno con respecto al ángulo del asiento.
2. Altura del Asiento – Para elevar el asiento, levante la palanca con poco o sin peso en el asiento. Para bajar la altura del asiento, levante la palanca mientras está sentado.
3. Profundidad del Asiento (Deslizador del Asiento) – Para ajustar la profundidad del asiento, levante la palanca y deslice el asiento hacia adelante o hacia atrás mientras está sentado. Suelte la palanca para bloquear la posición deseada.
4. Ajustes del Descansabrazos:
 - a. Alto: Presione el botón en el lado del descansabrazos para moverlo hacia arriba o hacia abajo.
 - b. Ancho: Empuje la almohadilla del descansabrazos hacia adentro o hacia afuera.
 - c. Profundidad: Empuje la almohadilla del descansabrazos hacia adelante o hacia atrás.
 - d. Ángulo: Empuje el frente de la almohadilla del descansabrazos hacia adentro o hacia afuera para ajustar el ángulo.

Tensión de Inclinación por Peso del Usuario – La tensión de inclinación se ajusta automáticamente según el peso del usuario.

ULINE

800-295-5510

uline.mx

ULINE H-12458, H-12459

METRO – CHAISE EN CUIR

DOSSIER MOYEN ET HAUT

1 800 295-5510

uline.ca

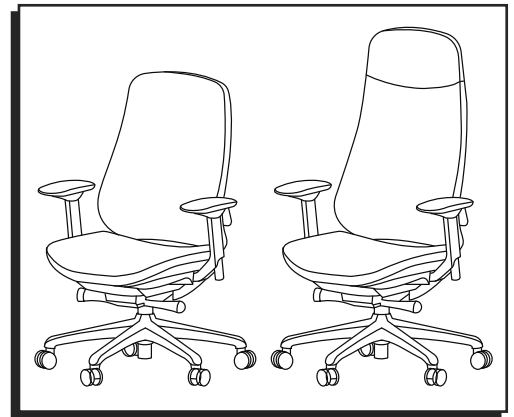

OUTIL REQUIS



Clé Allen
(incluse)

PIÈCES

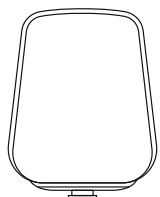

Dossier moyen
(pour H-12458) x 1



Coussin de siège x 1



Base à cinq
branches x 1

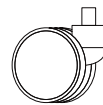

Roulette x 5

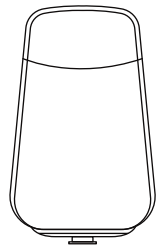

Dossier haut
(pour H-12459) x 1



Vérin pneumatique x 1



Mécanisme x 1



Accoudoir x 2

Matériel

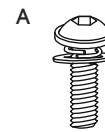

A
Boulon
M6 x 30 mm x 6

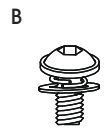

B
Boulon
M6 x 16 mm x 4

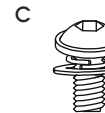

C
Boulon
M8 x 16 mm x 3

MONTAGE

Figure 1

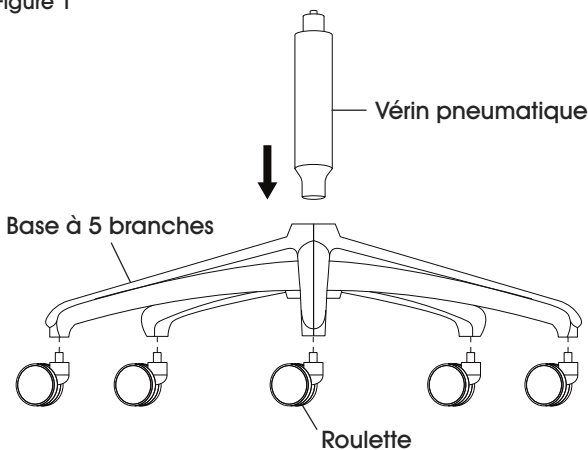

1. Insérez les roulettes dans les pieds sous la base à cinq branches. Insérez le vérin pneumatique dans le centre de la base. (Voir Figure 1)

MONTAGE SUITE

Figure 2

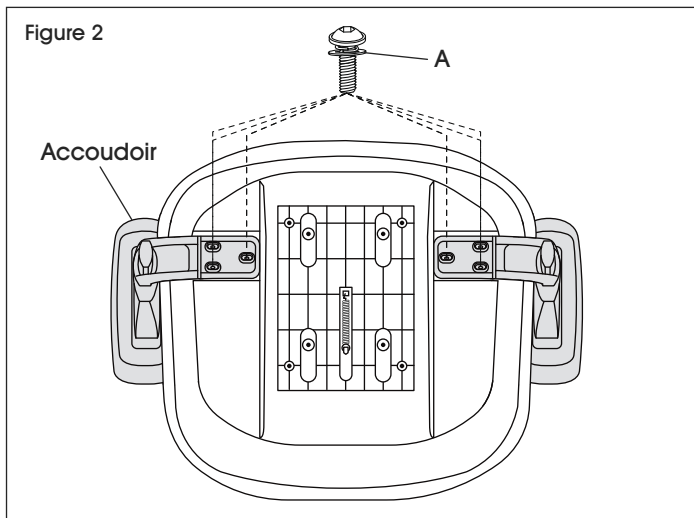

- Alignez les trous de l'accoudoir sur les trous situés sous le siège. Fixez l'accoudoir avec trois boulons M6 x 30 mm (A). Serrez le tout avec la clé Allen. Répétez l'opération de l'autre côté. (Voir Figure 2)

Figure 3

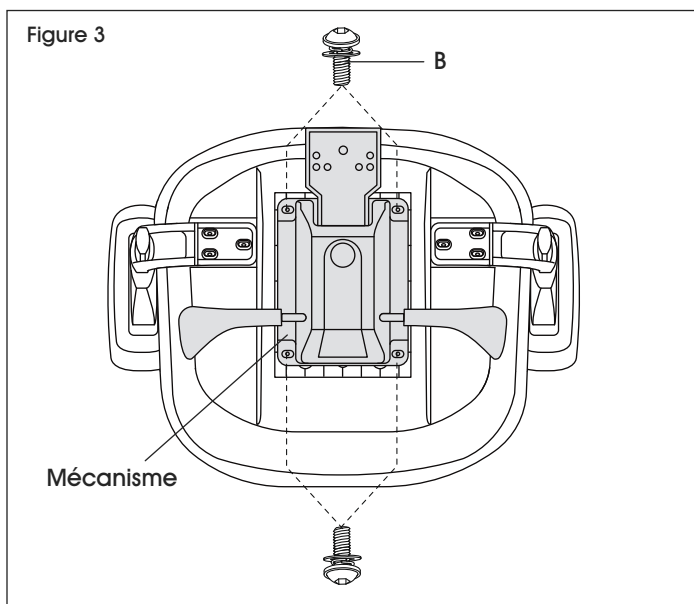

- Alignez le mécanisme sur les trous situés sous le siège. Fixez-le avec quatre boulons M6 x 16 mm (B). Serrez le tout avec la clé Allen. (Voir Figure 3)

Figure 4

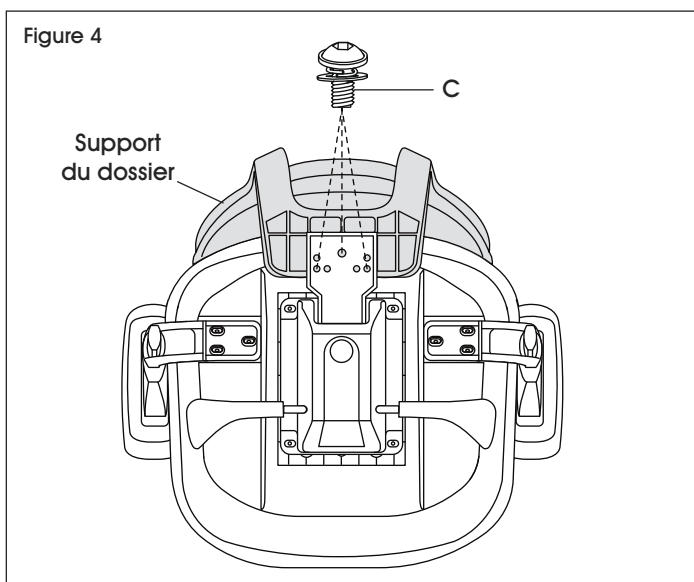

- Positionnez le support du dossier entre le dessous du siège et le mécanisme. Alignez les trous et fixez le dossier au mécanisme avec trois boulons M8 x 16 mm (C). Serrez le tout avec la clé Allen. (Voir Figure 4)

MONTAGE SUITE

Figure 5

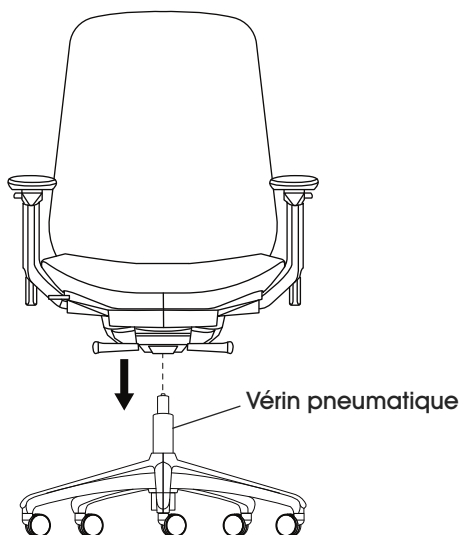

5. Faites glisser lentement l'ensemble du siège et du dossier sur le vérin pneumatique. Appuyez sur le siège pour bien le fixer en place. (Voir Figure 5)

RÉGLAGES DE LA CHAISE

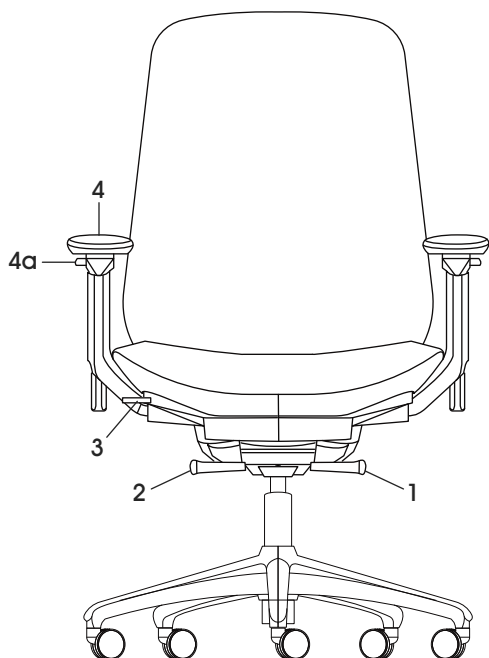

1. Blocage de l'angle d'inclinaison – Pour bloquer l'angle d'inclinaison du siège/dossier, soulevez le levier pour verrouiller le dossier à l'angle voulu. Pour débloquer, poussez sur le levier pour retourner à un angle d'inclinaison normal. La chaise comporte une inclinaison synchrone caractérisée par un rapport de deux pour un entre l'inclinaison du dossier et celle du siège.
2. Hauteur du siège – Pour élever le siège, soulevez le levier en mettant très peu de poids sur le siège. Pour abaisser le siège, soulevez le levier en étant assis.
3. Profondeur d'assise (assise coulissante) – Pour régler la profondeur d'assise, soulevez le levier et faites glisser le siège vers l'avant ou vers l'arrière en étant assis. Relâchez le levier pour verrouiller le siège à la position désirée.
4. Réglage des accoudoirs :
 - a. Hauteur : Appuyez sur le bouton situé sur le côté de l'accoudoir pour le bouger vers le haut ou vers le bas.
 - b. Largeur : Poussez le coussin de l'accoudoir vers l'intérieur ou vers l'extérieur.
 - c. Profondeur : Poussez le coussin de l'accoudoir vers l'avant ou vers l'arrière.
 - d. Angle : Poussez le devant du coussin de l'accoudoir vers l'intérieur ou vers l'extérieur.

Tension d'inclinaison automatique – La tension d'inclinaison s'ajuste automatiquement en fonction du poids de l'utilisateur.

ULINE

1 800 295-5510
uline.ca