

# ULINE H-1256, H-1257 FOOT OPERATED SEALER WITH CUTTER

1-800-295-5510  
uline.com

## TOOLS NEEDED

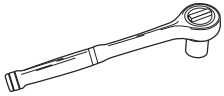

1/2" Socket Wrench

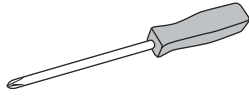

Phillips Screwdriver

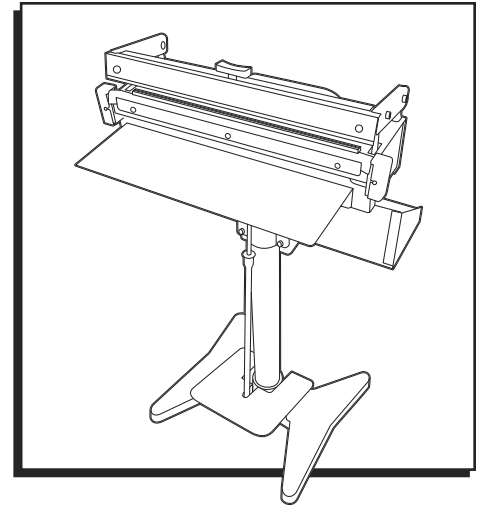

## ASSEMBLY

Insert stand into foot pedal base. From front, screw stand tight with two short screws using 1/2" socket wrench. (See Figure 1)



**NOTE:** Do not insert screws into stand. Use screws in foot pedal base.

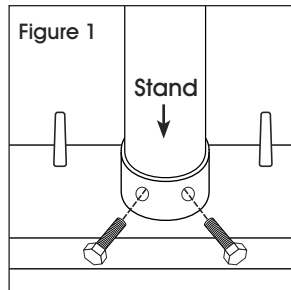

## TO ATTACH SEALING HEAD

1. Place head on top of stand.
2. Align large hole on sealing head base bracket with screw holes on stand, and screw sealing head to top of stand. Angle sealing head to proper position and secure with sealing head angle knobs on both sides of bracket.

## TO ATTACH ROLL BRACKET

1. Fit roll bracket onto stand and place small roll bracket plate on opposite side of stand.
2. Align four screw holes on small roll bracket plate and roll bracket.
3. Screw tightly to secure roll bracket on stand using Phillips screwdriver.
4. To adjust height of roll bracket on stand, loosen four screws and slide bracket up or down as needed.

## TO ATTACH FOOT PEDAL ROD

1. Place hook of rod through pull screw. (See Figure 2)

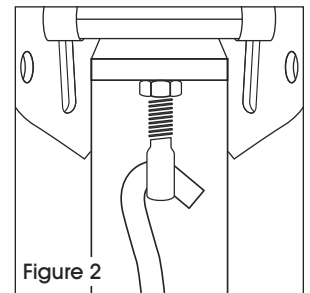

Figure 2

2. Drop T-shaped end through open slit of foot pedal and twist to lock in small notches on underside of foot pedal. (See Figure 3)

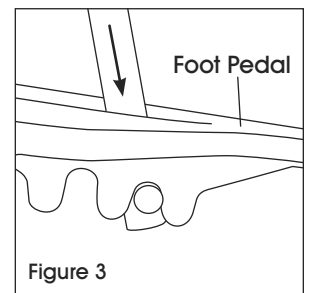

Figure 3

3. To adjust length of foot pedal rod, detach bottom of rod from foot pedal, then screw bottom half of rod up or down as needed. (See Figure 4)

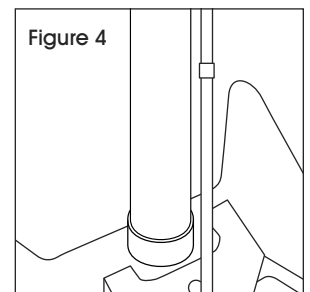
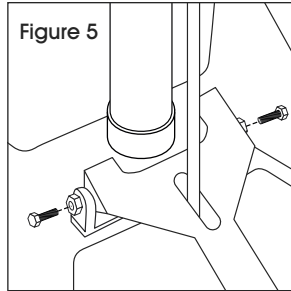

Figure 4

## ASSEMBLY CONTINUED

4. Align foot pedal with side screws and attach to base. (See Figure 5)



5. Remove black rubber stopper inside sealing head base bracket. (See Figure 6)

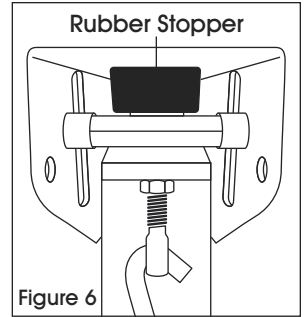

## OPERATION

1. Connect power cord to outlet.
2. Fit poly tubing/bag roll on the roll bracket and feed film under the roll alignment bar. (See Figure 7)
3. Turn on the power switch and set timer knob to lowest setting that produces a good seal for bag thickness. Thicker bags need a higher setting.

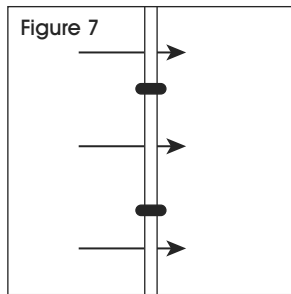

4. Pull tubing/bag between the sealing jaws and press down on the foot pedal to begin sealing.
5. When sealing light goes out, hold foot pedal down for 2-4 seconds, slide cutting blade across cutting blade bracket to cut bag, then release.
6. Once foot is lifted, sealing jaws are released and bag can be removed.

**ULINE**

1-800-295-5510  
uline.com

**ULINE** H-1256, H-1257

# SELLADORA DE PEDAL CON CORTADORA

800-295-5510

uline.mx

## HERRAMIENTAS NECESARIAS

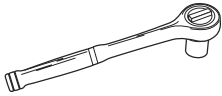

Llave de Matraca  
de 1/2"

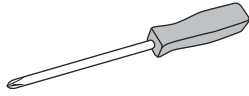

Desarmador de Cruz

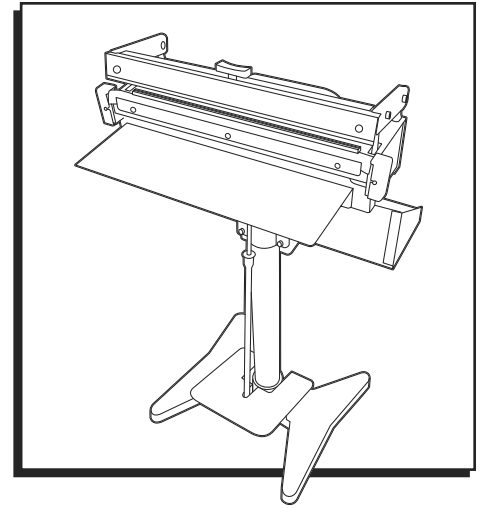

## ENSAMBLE

Inserte el soporte en la base del pedal. Desde el frente, apriete bien el soporte con dos tornillos cortos usando la llave de matraca de 1/2". (Vea Diagrama 1)

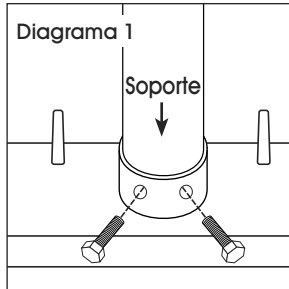

**NOTA:** No inserte los tornillos en el soporte. Use los tornillos en la base del pedal.

### PARA FIJAR EL CABEZAL DE SELLADO

1. Coloque el cabezal en la parte superior del soporte.
2. Alinee el orificio grande del soporte de la base del cabezal de sellado con los orificios de los tornillos del soporte y atorníllelo a la parte superior del soporte. Coloque en ángulo el cabezal de sellado para alcanzar la posición adecuada y fíjelo con las perillas en ángulo a ambos lados del soporte.

### PARA FIJAR EL SOPORTE DEL RODILLO

1. Coloque el soporte del rodillo en la base y coloque la placa chica del soporte del rodillo en el lado opuesto del soporte.
2. Alinee los cuatro orificios de tornillos del soporte del rodillo con los de la placa chica del soporte.
3. Apriete bien los tornillos para inmobilizar el soporte del rodillo a la base.
4. Para ajustar la altura del soporte del rodillo en la base, afloje los 4 tornillos y deslice el soporte hacia arriba o hacia abajo según sea necesario.

### PARA FIJAR LA VARILLA DEL PEDAL

1. Inserte el gancho de la varilla a través del tornillo de agarre. (Vea Diagrama 2)

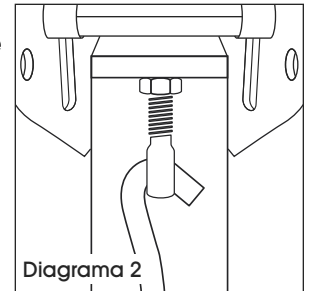

2. Deje caer el extremo en T a través de la ranura abierta del pedal y gírelo para trabarlo en las pequeñas muescas de la parte inferior del pedal. (Vea Diagrama 3)

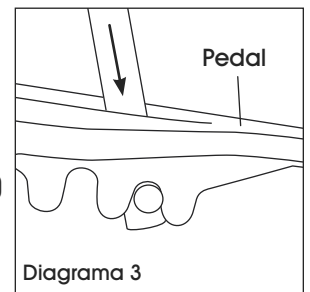

3. Para ajustar la altura de la varilla del pedal, separe el pedal del extremo inferior de la varilla y luego atornille la mitad inferior de la varilla hacia arriba o hacia abajo según sea necesario. (Vea Diagrama 4)

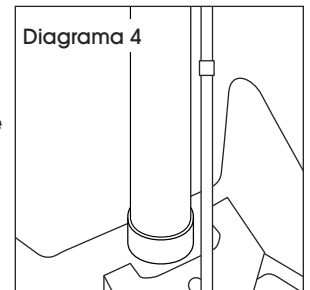

## CONTINUACIÓN DE ENSAMBLE

4. Alinee el pedal con los tornillos laterales y fíjelos a la base. (Vea Diagrama 5)

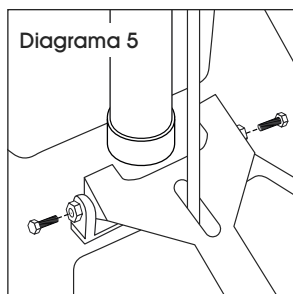

5. Retire el tapón de goma negro que está dentro del soporte de la base del cabezal de sellado. (Vea Diagrama 6)

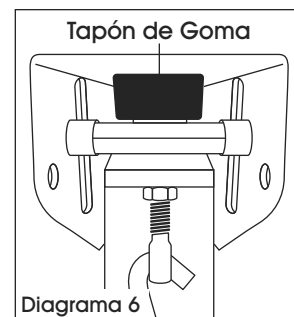

## FUNCIONAMIENTO

1. Conecte el cable eléctrico a la toma de corriente.
2. Coloque un rollo de polietileno tubular o de bolsas en el soporte del rodillo e inserte la película por debajo de la barra de alineación del rodillo. (Vea Diagrama 7)
3. Encienda el interruptor y ponga el temporizador en la configuración más baja que produzca un buen sellado para el grosor de la bolsa. Las bolsas más gruesas requieren una configuración más alta.

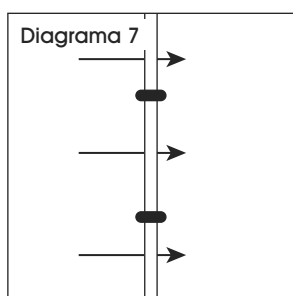

4. Jale el rollo o la bolsa a través de las mordazas de sellado y presione el pedal para comenzar el sellado.
5. Cuando la luz de sellado se apague, mantenga el pedal presionado durante 2-4 segundos, deslice la navaja para cortar la bolsa y luego suéltelo.
6. Una vez que levante el pedal se liberarán las mordazas de sellado y podrá retirar la bolsa.

**ULINE**

800-295-5510  
uline.mx

# ULINE H-1256, H-1257 SCELLEUSE MANŒVRÉE AU PIED AVEC OUTIL DE COUPE

1-800-295-5510  
uline.com

## OUTILS REQUIS

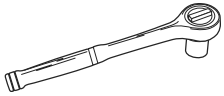

Clé à douille de 1/2 po

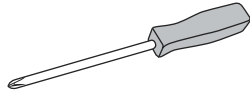

Tournevis cruciforme

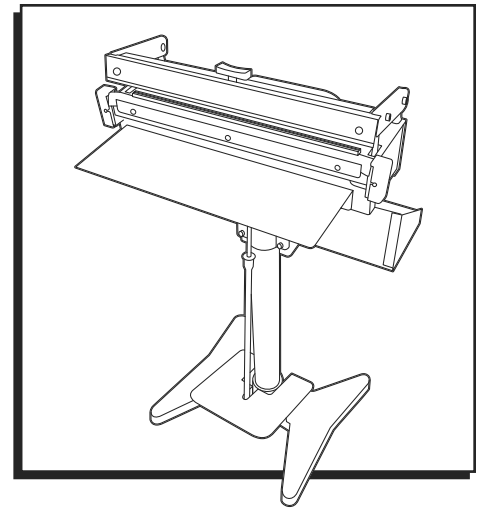

## MONTAGE

Insérez le pied dans la base de la pédale. À partir de l'avant, serrez le pied avec deux vis courtes à l'aide d'une clé à douille de 1/2 po. (Voir Figure 1)



**REMARQUE : Ne pas insérer de vis dans le pied. Utilisez les vis dans la base de la pédale.**

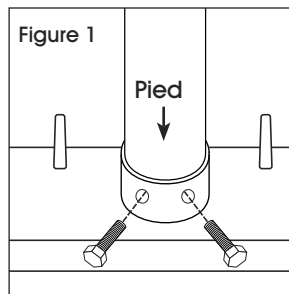

### POUR FIXER LA TÊTE DE SCELLAGE

1. Placez la tête sur le dessus du pied.
2. Alignez le grand trou du support de la base de la tête de scellage avec les trous de vis sur le pied, puis vissez la tête de scellage sur le dessus du pied. Inclinez la tête de scellage à la position appropriée et fixez à l'aide des boutons inclinés de la tête de scellage de chaque côté du support.

### POUR FIXER LE SUPPORT DE ROULEAU

1. Installez le support de rouleau sur le pied et placez la petite plaque de support de rouleau du côté opposé du pied.
2. Alignez les quatre trous de vis sur la petite plaque de support de rouleau et le support de rouleau.
3. Vissez fermement pour immobiliser le support de rouleau sur le pied.
4. Pour ajuster la hauteur du support de rouleau sur le pied, desserrez quatre vis et glissez le support vers le haut ou vers le bas au besoin.

### POUR FIXER LA TRINGLE DE PÉDALE

1. Placez le crochet de la tringle à travers la vis de tirage. (Voir Figure 2)

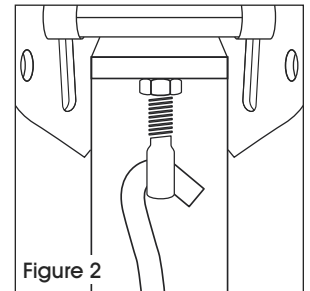

Figure 2

2. Déposez l'extrémité en T à travers la fente ouverte de la pédale et tournez-la pour la verrouiller dans les petites encoches sur le dessous de la pédale. (Voir Figure 3)

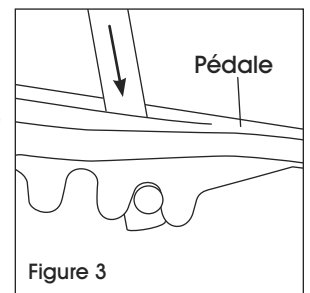

Figure 3

3. Pour ajuster la longueur de la tringle de pédale, détachez le bas de la tige de pédale, puis vissez la moitié inférieure de la tige vers le haut ou vers le bas au besoin. (Voir Figure 4)

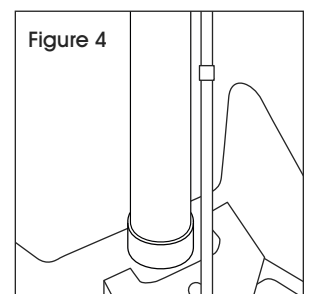
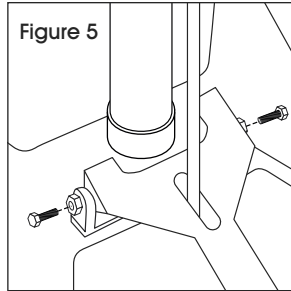

Figure 4

## MONTAGE SUITE

- Alignez la pédale avec les vis latérales et fixez-la à la base. (Voir Figure 5)



- Enlevez le bouchon en caoutchouc noir à l'intérieur du support de la base de la tête de scellage. (Voir Figure 6)

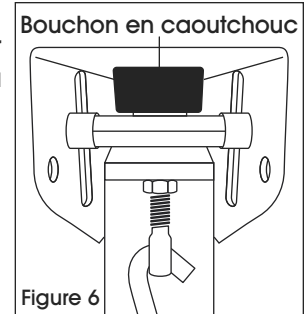

## FUNCTIONNEMENT

- Branchez le cordon d'alimentation dans une prise de courant.
- Installez le tube en polyéthylène/rouleau de sacs sur le support de rouleau et faites passer la pellicule sous la barre d'alignement du rouleau. (Voir Figure 7)
- Mettez l'interrupteur d'alimentation en position de marche et ajustez le bouton de minuterie au réglage le plus faible pour assurer un scellage approprié selon l'épaisseur de sac. Les sacs plus épais nécessitent un réglage plus élevé.

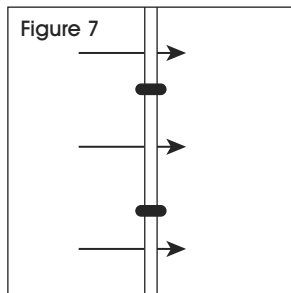

- Tirez le tube/sac entre les mâchoires et appuyez sur la pédale pour commencer le scellage.
- Lorsque la lumière de scellage s'éteint, maintenez la pédale enfoncée pendant 2 à 4 secondes, faites glisser la lame de coupe le long du support de la lame de coupe, puis relâchez.
- Une fois la pédale relevée, les mâchoires sont relâchées et le sac peut être enlevé.

**ULINE**

1-800-295-5510  
uline.com