

ULINE H-12575

4-SLOT POP-UP PLASTIC TOASTER

1-800-295-5510
uline.com

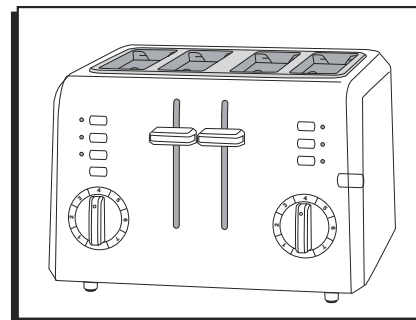

SAFETY

Read and save these instructions.

When using an electrical appliance, basic safety precautions should always be taken, including the following:

- Always unplug from outlet when not in use and before cleaning. Allow to cool before cleaning or handling.
- Do not touch hot surfaces. Use handles or lever.
- To protect against electrical shock, do not place any part of the toaster in water or other liquids. See instructions for cleaning.
- This appliance should not be used by or near children, or individuals with certain disabilities.
- Do not operate any appliance with a damaged cord or plug, or after the appliance has malfunctioned or has been dropped or damaged in any way, or if it is not operating properly. Return the toaster to the store or retailer where purchased for examination or repair.
- The use of accessory attachments not recommended by the manufacturer may cause injury.
- Do not use outdoors.
- Do not let cord hang over the edge of the table or countertop or touch hot surfaces.
- Do not place toaster on or near a hot gas or electric burner or in a heated oven.
- Do not use this toaster for other than its intended use.
- Oversize foods, metal foil packages or utensils must not be inserted in the toaster, as they may involve a risk of fire or electric shock.
- A fire may occur if the toaster is covered or touching flammable materials, such as curtains, draperies or walls, when in operation. Do not operate under wall cabinets.
- Do not attempt to dislodge food when the toaster is plugged into electrical outlet.
- To avoid possibility of fire, do not leave toaster unattended during use.
- To disconnect, push the **CANCEL** button, then remove plug from wall.
- Do not operate your appliance in an appliance garage or under a wall cabinet. When storing in an appliance garage, always unplug the unit from the electrical outlet. Not doing so could create a risk of fire, especially if the appliance touches the walls of the garage or the door touches the unit as it closes.

POWER CORD

- A short power-supply cord is provided to reduce the risks resulting from becoming entangled in or tripping over a longer cord. Extension cords may be used if care is exercised in their use.
- If an extension cord is used, the marked electrical rating of the extension cord should be at least as great as the electrical rating of the appliance, and the longer cord should be arranged so that it will not drape over the countertop or tabletop where it can be pulled on by children or tripped over.



NOTE: This appliance has a polarized plug (one blade is wider than the other). As a safety feature, this plug will fit in a polarized outlet only one way. If the plug does not fit fully in the outlet, reverse the plug. If it still does not fit, contact a qualified electrician. Do not attempt to defeat this safety feature.

FEATURES

FRONT VIEW

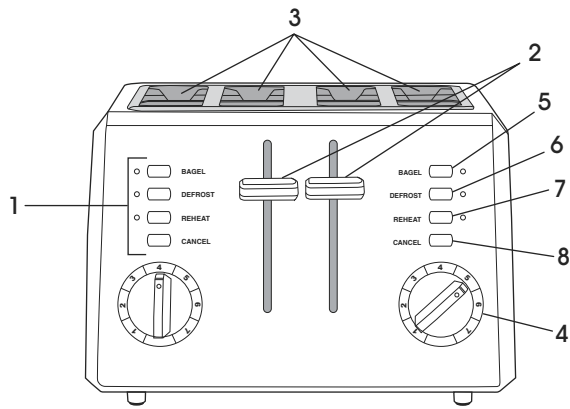

#	DESCRIPTION
1	Dual Control Panel
2	Carriage Control Lever
3	Toasting Slot
4	Browning Control Dial
5	Bagel Button
6	Defrost Button
7	Reheat Button
8	Cancel Button
9	Slide-out Crumb Tray
10	Cord Storage

BACK VIEW

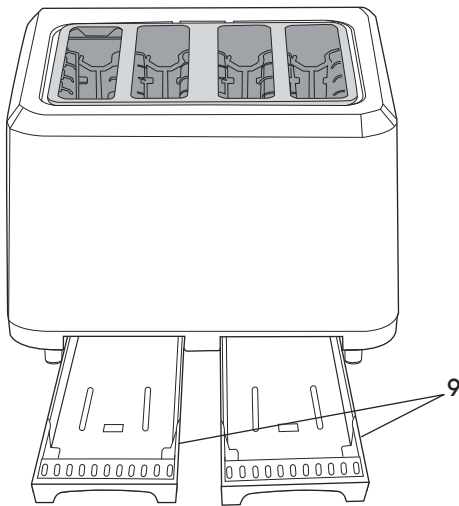

BOTTOM VIEW

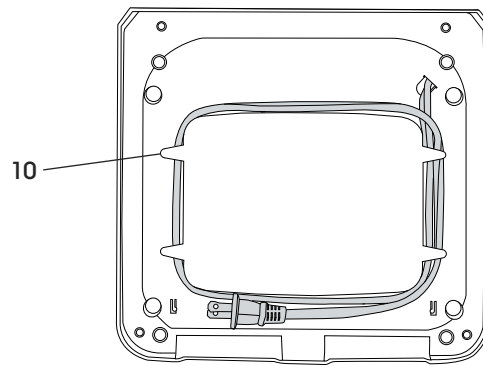

OPERATION

1. Unwind the power cord. Check that the crumb tray is in place and nothing is in the toaster slots. Plug power cord into the wall outlet.
2. Insert slice(s) of bread. Ensure that the carriage control lever is in the up position.
3. Turn the dial to select desired toast shade.

BROWNING CONTROL SETTING	TOAST COLOR
1-2	Light
3-5	Medium
6-7	Dark



NOTE: Use controls and carriage control lever on the left to toast items on the left. Use controls and carriage control lever on the right to toast items on the right.

4. To begin toasting, press the carriage control lever until it locks into the down position. See Button Settings section for additional options.
5. When the toasting cycle is finished, the toaster will raise the bread. To stop the cycle before it is finished, press the **CANCEL** button. After use, unplug toaster from the electrical outlet.

BUTTON SETTINGS



NOTE: When the toasting cycle is complete, the toaster will raise the bread. To stop the cycle before it is finished, press the **CANCEL** button to interrupt. After use, unplug toaster from the electrical outlet.

BAGEL BUTTON

The bagel feature adds extra time to the toasting cycle for thicker breads.

1. Insert halved bagels or thick slice(s) of bread. Ensure the carriage is in the up position.
2. Select browning control.
3. Press the carriage control lever until it locks into position.
4. Press the **BAGEL** button to start. Red LED indicates feature is activated.

DEFROST BUTTON

The defrost feature is designed to first defrost and then toast the bread, which extends the toasting cycle slightly.



NOTE: For bagels, frozen waffles, pancakes and French toast.

1. Insert slice(s) of bread. Ensure the carriage is in the up position.
2. Select browning control.
3. Press the carriage control lever until it locks in the down position.
4. Press the **DEFROST** button. Red LED indicates feature is activated.



NOTE: When toasting a frozen bagel, press both **DEFROST** and **BAGEL** buttons.

REHEAT BUTTON

The reheat feature allows you to reheat bread without browning or toasting.

1. Insert slice(s) of bread. Ensure the carriage is in the up position.
2. Press the carriage control lever until it locks in the down position.
3. Press the **REHEAT** button. Red LED indicates feature is activated.

BROWNING NOTES

Toasting is a combination of cooking and drying the bread. Differences in moisture level from one bread to another can result in varying toasting times.

- For slightly dry bread, use a lower setting than normal.
- For very fresh bread, whole wheat bread or breads with very uneven surfaces (such as English muffins), use a higher setting than normal.
- For thick slices of bread (including bagels and English muffins), two cycles may be needed.
- For raisin or other fruit breads, remove any loose raisins, etc. from the surface of the bread before putting into the toaster. This will help prevent fruit pieces from falling into the toaster or sticking to the guide wires in the slot.
- For bagels, slice each bagel into two equal halves before toasting.

SINGLE SLICE TOASTING

Set the heat selector to a lighter setting than normal. The toaster is designed to heat the whole toasting chamber for two slices. By lowering the heat for a single slice, you won't over-toast.

TOASTER PASTRIES

Use caution with toaster pastries. The filling can become extremely hot before the surface of the pastry becomes browned. Never leave toaster pastries unattended while toasting or warming.

TIPS

- Never force foods into the toasting slot. Foods should fit freely between the guide wires.
- Do not place buttered breads or pastries with fillings or frostings in the toaster, as this could create a fire hazard.
- Uneven toasting is usually due to bread slices of uneven thickness.
- After use, unplug toaster from the electrical outlet.

MAINTENANCE



IMPORTANT! Always allow the toaster to cool completely before cleaning. Always unplug the toaster from the electrical outlet before cleaning

- Do not use abrasive cleansers. Wipe the exterior with a clean damp cloth and dry thoroughly. Apply any cleansing agent to a cloth, not to the toaster, before cleaning.
- To remove crumbs, slide out the crumb tray and discard crumbs. Wipe clean and replace.



NOTE: Never operate the toaster without the crumb tray in place.

- To remove any pieces of bread remaining in the toaster, turn the toaster upside down and gently shake. Never insert any hard or sharp instruments into the slot, as this could damage the toaster and cause a safety hazard.
- Wrap cord around cord storage cleats on the underside of the toaster. Never wrap the cord around the outside of the toaster.
- Any other servicing should be performed by an authorized service representative.

ULINE

1-800-295-5510
uline.com

ULINE H-12575

TOSTADOR DE EXPULSIÓN – 4 RANURAS, PLÁSTICO

800-295-5510
uline.mx

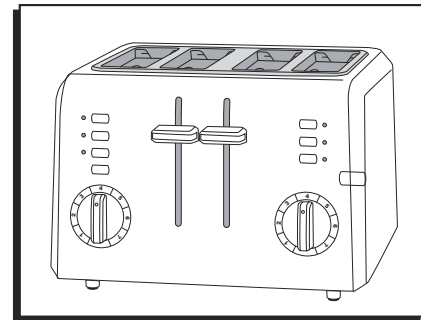

SEGURIDAD

Lea y guarde estas instrucciones.

Al usar un electrodoméstico, siga en todo momento las precauciones básicas de seguridad, incluyendo:

- Siempre desconecte del tomacorriente cuando no lo use y antes de limpiarlo. Permita que se enfríe antes de limpiar o manejarlo.
- No debe entrar en contacto con superficies calientes. Use las asas o la palanca.
- Para evitar descargas eléctricas, no sumerja ninguna parte del tostador en agua u otros líquidos. Vea las Instrucciones de limpieza.
- No permita que los niños ni las personas con ciertas discapacidades usen este aparato o se acerquen a él.
- No use ningún electrodoméstico con el cable o el enchufe dañados, con fallas, golpeado o dañado de cualquier forma, o que no funcione correctamente. Devuelva el tostador a la tienda o minorista donde lo adquirió para examinación o reparación.
- El uso de accesorios no recomendados por el fabricante podría causar lesiones.
- No lo use en exteriores.
- No deje que el cable cuelgue sobre el borde de la mesa o el mostrador o que toque superficies calientes.
- No coloque el tostador sobre o cerca de un quemador de gas caliente o eléctrico ni dentro de un horno caliente.
- No use este tostador para otra cosa que no sea su uso previsto.
- No introduzca alimentos demasiado grandes, envolturas de aluminio ni cubiertos en el tostador, ya que pueden ocasionar un incendio o una descarga eléctrica.
- Podría ocurrir un incendio si el tostador se cubre o entra en contacto con materiales inflamables como cortinas, paños o paredes mientras está en funcionamiento. No lo use debajo de gabinetes de pared.
- No intente expulsar alimentos atorados mientras el tostador está conectado a un enchufe eléctrico.
- Para evitar un riesgo de incendio, no deje el tostador sin supervisión durante el uso.
- Para desconectar, presione el botón **CANCEL** (cancelar), luego retire el enchufe de la pared.
- No haga funcionar su electrodoméstico dentro de una alacena o gabinete de cocina. Cuando lo almacene en una alacena, siempre desconecte la unidad del tomacorriente eléctrico. De lo contrario podría crear un riesgo de incendio, particularmente si el electrodoméstico está en contacto las paredes del garaje o la puerta toca la unidad al cerrarse.

CABLE

- Se proporciona un cable corto para reducir los riesgos de enredo o tropiezo con un cable largo. Se podrían usar extensiones eléctricas si se toman las precauciones necesarias.
- Si usa una extensión, su clasificación marcada debe ser por lo menos igual a la del electrodoméstico, y el cable más largo se debe colocar de forma que no cuelgue sobre el mostrador o la mesa, donde los niños pudieran jalarlo o tropezarse con él.



NOTA: Este electrodoméstico cuenta con un enchufe polarizado (un polo es más ancho que el otro). Como característica de seguridad, esta clavija entra al enchufe polarizado de una sola manera. Voltee la clavija si no entra por completo en el enchufe. Si aún así no cabe, contacte a un electricista. No intente eliminar esta característica de seguridad.

CARACTERÍSTICAS

VISTA FRONTAL

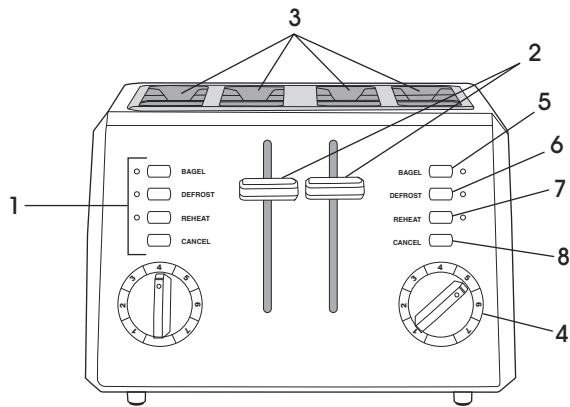

#	DESCRIPCIÓN
1	Panel de Control Doble
2	Palanca de Control del Portador
3	Ranura para Tostar
4	Dial de Control de Dorado
5	Botón Bagel
6	Botón Descongelar
7	Botón Recalentar
8	Botón Cancelar
9	Bandeja Deslizable para Migajas
10	Almacenamiento del Cable

VISTA POSTERIOR

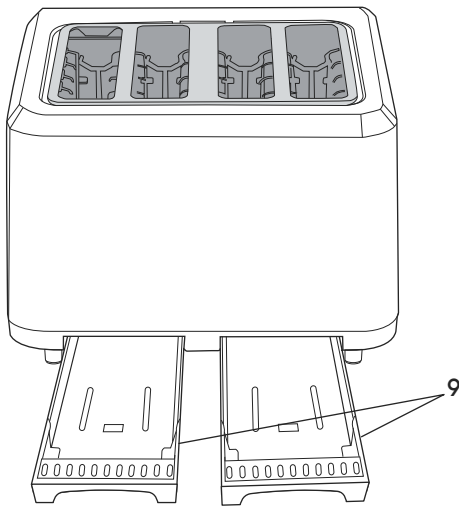

VISTA INFERIOR

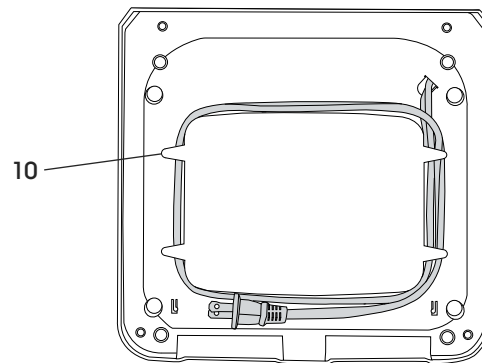

FUNCIONAMIENTO

1. Desenrolle el cable eléctrico. Verifique que la bandeja para migajas esté en su lugar y nada quede en las ranuras del tostador. Conecte el cable eléctrico a un tomacorriente de pared.
2. Inserte la(s) rebanada(s) de pan. Asegúrese de que la palanca de control del portador esté en la posición superior.
3. Gire el dial para seleccionar el tinte de tostado.



NOTA: Use los controles y la palanca de control del portador a la izquierda para tostar los alimentos a la izquierda. Use los controles y la palanca de control del portador a la derecha para tostar los alimentos a la derecha.

4. Para comenzar a tostar, presione la palanca de control del portador hasta que se asegure en la posición inferior. Vea la sección de Configuraciones de Botones para opciones adicionales.
5. Cuando termine el ciclo de tostado, el tostador levantará el pan. Para detener el ciclo antes de que termine, presione el botón **CANCEL** (cancelar). Después del uso, desconecte el tostador del tomacorriente eléctrico.

CONFIGURACIÓN DEL CONTROL DE DORADO	TINTE DE TOSTADO
1-2	Claro
3-5	Mediano
6-7	Oscuro

CONFIGURACIONES DE BOTONES



NOTA: Cuando el ciclo de tostado termine, el tostador levantará el pan. Para detener el ciclo antes de que termine, presione el botón **CANCEL** (cancelar) para interrumpir. Después del uso, desconecte el tostador del tomacorriente eléctrico.

BOTÓN BAGEL

La función para bagel añade tiempo adicional al ciclo de tostado para panes más gruesos.

1. Inserte los bagels cortados por la mitad o la(s) rebanada(s) gruesa(s) de pan. Asegúrese de que el portador esté en la posición superior.
2. Seleccione el control de dorado.
3. Presione la palanca de control del portador hasta que se asegure en su posición.
4. Presione el botón **BAGEL** para iniciar. El LED Rojo indica que la función está activada.

BOTÓN DESCONGELAR

Esta función está diseñada para primero descongelar y luego tostar el pan, lo que extiende un poco el ciclo de tostado.



NOTA: Para bagels, waffles congelados, hotcakes y tostadas francesas.

1. Inserte la(s) rebanada(s) de pan. Asegúrese de que el portador esté en la posición superior.
2. Seleccione el control de dorado.
3. Presione la palanca de control del portador hasta que se asegure en la posición inferior.
4. Presione el botón **DEFROST** (descongelar). El LED Rojo indica que la función está activada.



NOTA: Para tostar un bagel congelado presione los botones **DEFROST** y **BAGEL**.

BOTÓN RECALENTAR

Esta función le permite recalentar pan sin dorar ni tostar.

1. Inserte la(s) rebanada(s) de pan. Asegúrese de que el portador esté en la posición superior.
2. Presione la palanca de control del portador hasta que se asegure en la posición inferior.
3. Presione el botón **REHEAT** (recalentar). El LED Rojo indica que la función está activada.

CONSEJOS PARA DORAR

Tostar es una combinación de cocinar y secar el pan. Las diferencias en el nivel de humedad de un pan a otro pueden llevar a tiempos de tostado variables.

- Para pan ligeramente seco, use una configuración más baja que la normal.
- Para pan muy fresco, pan de trigo entero o panes con superficies muy irregulares (como magdalenas) use una configuración más alta que la normal.
- Para rebanadas gruesas de pan (incluyendo bagels y magdalenas), se podrían necesitar dos ciclos.
- Para panes de pasas u otras frutas, retire todas las pasas sueltas, etc. de la superficie del pan antes de colocarlo en el tostador. Esto ayudará a evitar que piezas de fruta caigan dentro del tostador o se peguen a los alambres guía de la ranura.
- Para bagels, corte cada uno en dos mitades iguales antes de tostar.

TOSTAR UNA SOLA REBANADA

Fije el selector de calor a una configuración más baja que la normal. El tostador está diseñado para calentar toda la cámara tostadora para dos rebanadas. Bajar el calor para una sola rebanada evitará que se tueste de más.

PASTELILLOS PARA TOSTAR

Tenga cuidado con los pastelillos para tostar. El relleno se puede poner extremadamente caliente antes de que la superficie del pastelillo se dore. Nunca deje los pastelillos para tostar sin supervisión al tostar o calentar.

CONSEJOS

- Nunca fuerce los alimentos en la ranura para tostar. Los alimentos deben caber libremente entre los alambres guía.
- No coloque pan con mantequilla o repostería con rellenos o glaseado en la tostadora, ya que esto podría causar un riesgo de incendio.
- El tostado irregular generalmente se debe a rebanadas de pan de grosor irregular.
- Después del uso, desconecte el tostador del tomacorriente eléctrico.

MANTENIMIENTO



¡IMPORTANTE! Siempre permita que el tostador se enfríe por completo antes de limpiar. Antes de limpiar el tostador, desconéctelo siempre del tomacorriente eléctrico.

- No use limpiadores abrasivos. Limpie el exterior con un paño limpio y húmedo y seque bien. Aplique cualquier agente limpiador a un paño, no al tostador antes de limpiar.
- Para retirar migajas, saque la bandeja para migajas y deséchelas. Limpie y vuelva a colocarla.



NOTA: Nunca haga funcionar el tostador sin la bandeja para migajas en su lugar.

- Para retirar cualquier pedazo de pan que quede en el tostador, volteeo y agítelo ligeramente. Nunca inserte ningún instrumento duro o filoso en la ranura, ya que podría dañar el tostador y causar un riesgo de seguridad.
- Enrolle el cable alrededor de las pestañas para cable de la parte inferior del tostador. Nunca enrolle el cable por la parte exterior del tostador.
- Cualquier otro trabajo de mantenimiento lo debe realizar un representante autorizado.

ULINE

800-295-5510

uline.mx

ULINE H-12575

GRILLE-PAIN À ÉJECTION AUTOMATIQUE – PLASTIQUE, 4 FENTES

1-800-295-5510
uline.com

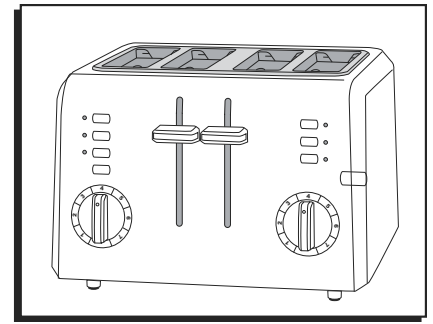

SÉCURITÉ

Lisez et conservez ces instructions.

Lors de l'utilisation d'appareils électriques, les mesures de sécurité de base doivent toujours être respectées, notamment les suivantes :

- Débranchez toujours l'appareil lorsqu'il n'est pas utilisé et avant le nettoyage. Laissez-le refroidir avant de le nettoyer et de le manier.
- Ne touchez pas aux surfaces chaudes. Utilisez les molettes ou les manettes.
- Pour éviter les risques d'électrocution, n'immergez aucune partie du grille-pain dans l'eau ou tout autre liquide. Consultez les instructions de nettoyage.
- Cet appareil ne doit pas être utilisé par ou à proximité des enfants ou des personnes ayant certains handicaps.
- Ne faites pas fonctionner aucun appareil qui a une fiche ou un cordon abîmé, qui n'est pas en bon état ou qui a été échappé. Retournez le grille-pain au magasin ou détaillant où il a été acheté pour le faire examiner ou réparer.
- L'utilisation d'accessoires non recommandés par le fabricant peut causer des blessures.
- N'utilisez pas l'appareil à l'extérieur.
- Ne laissez pas le cordon pendre d'une table ou d'un comptoir, ni entrer en contact avec des surfaces chaudes.
- Ne placez pas le grille-pain sur un brûleur électrique ou à gaz chaud ni près de ceux-ci, ou encore dans un four chaud.
- N'utilisez pas ce grille-pain à d'autres fins que celles prévues.
- Les aliments trop volumineux, les emballages en papier d'aluminium ou les ustensiles ne doivent pas être placés dans le grille-pain, car ils peuvent présenter un risque d'incendie ou d'électrocution.
- Un incendie peut survenir si le grille-pain est recouvert ou en contact avec des matériaux inflammables tels que des rideaux, tentures ou murs lorsque vous l'utilisez. Ne l'utilisez pas sous les armoires suspendues.
- N'essayez pas de déloger les aliments lorsque le grille-pain est branché.
- Pour éviter le risque d'incendie, ne laissez pas le grille-pain sans surveillance pendant l'utilisation.
- Pour débrancher l'appareil, appuyez sur le bouton **CANCEL**, puis retirez la fiche de la prise murale.
- N'utilisez pas votre grille-pain dans une armoire pour appareils ménagers ou sous une armoire suspendue. Lorsque vous rangez un appareil dans une armoire pour appareils ménagers, débranchez-le toujours de la prise électrique. Le non-respect de cette mesure peut présenter un risque d'incendie, surtout lorsque l'appareil touche à la paroi intérieure de l'armoire ou que la porte de l'armoire touche à l'appareil lorsqu'elle se referme.

CORDON D'ALIMENTATION

- Un cordon d'alimentation court est fourni afin de réduire les risques d'enchevêtrement ou de trébuchement posés par un cordon plus long. Les rallonges électriques peuvent être utilisées à condition de les manipuler avec précaution.
- Si vous utilisez une rallonge, sa puissance électrique nominale doit être aussi élevée que celle de l'appareil. De plus, le cordon plus long doit être disposé de manière à ne pas pendre du comptoir ou de la table, là où il pourrait être tiré par des enfants ou faire trébucher quelqu'un.



REMARQUE : Cet appareil est muni d'une fiche polarisée (l'une des lames est plus large que l'autre). Par mesure de sécurité, cette fiche ne s'insère dans une prise polarisée que dans un sens. Si la fiche ne rentre pas complètement dans la prise, inversez-la. Si elle ne rentre toujours pas, contactez un électricien qualifié. N'essayez pas de contourner cette mesure de sécurité.

CARACTÉRISTIQUES

VUE AVANT

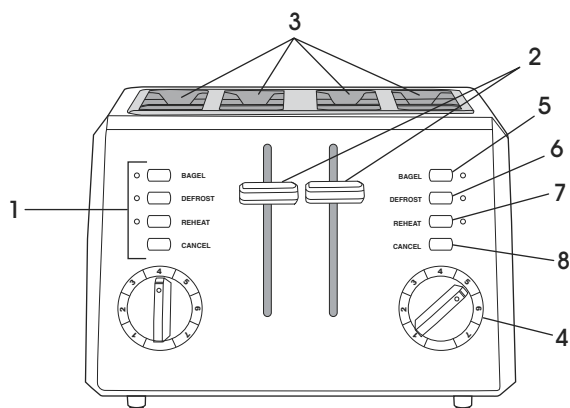

#	DESCRIPTION
1	Panneau de commande double
2	Manette du chariot
3	Fente de grillage
4	Réglage du degré de grillage
5	Bouton pour bagel
6	Bouton décongélation
7	Bouton réchauffage
8	Bouton annulation
9	Ramasse-miettes coulissant
10	Compartiment de rangement du cordon

VUE ARRIÈRE

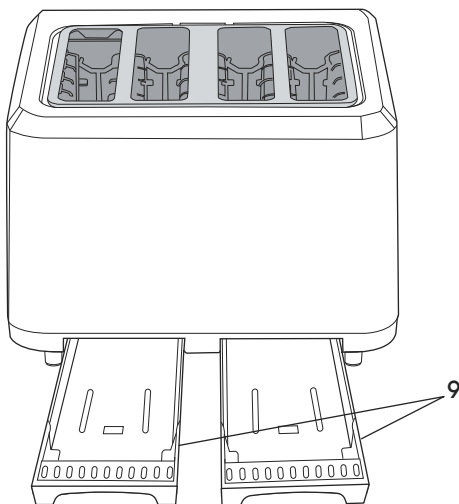

VUE DU DESSOUS

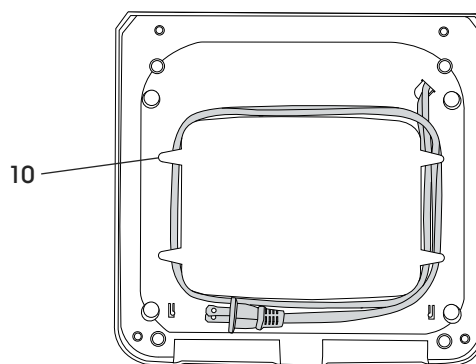

FONCTIONNEMENT

1. Déroulez le cordon d'alimentation. Assurez-vous que le ramasse-miettes est en place et qu'il n'y a rien dans les fentes du grille-pain. Branchez le cordon d'alimentation dans une prise murale.
2. Insérez la (les) tranche(s) de pain dans le grille-pain. Assurez-vous que la manette du chariot est en position élevée.
3. Tournez le bouton pour régler la couleur de pain grillé souhaitée.



REMARQUE : Utilisez les commandes et la manette du chariot de gauche pour faire griller des aliments du côté gauche. Utilisez les commandes et la manette du chariot de droite pour faire griller des aliments du côté droit.

4. Pour commencer le grillage, appuyez sur la manette du chariot jusqu'à ce qu'elle s'enclenche en position basse. Consultez la section Réglage des boutons pour d'autres options.
5. Lorsque le cycle de grillage est terminé, le grille-pain fait remonter le pain. Pour interrompre le cycle avant la fin, appuyez sur le bouton **CANCEL**. Après l'utilisation, débranchez le grille-pain de la prise électrique.

RÉGLAGE DU DEGRÉ DE GRILLAGE	COULEUR DES RÔTIÉS
1-2	Claire
3-5	Moyenne
6-7	Foncée

RÉGLAGES DES BOUTONS



REMARQUE : Lorsque le cycle de grillage est terminé, le grille-pain fait remonter le pain. Pour interrompre le cycle avant la fin, appuyez sur le bouton **CANCEL**. Après l'utilisation, débranchez le grille-pain de la prise électrique.

BOUTON POUR BAGEL

Cette fonction prolonge le cycle de grillage pour les pains plus épais.

1. Insérez la (les) tranche(s) de pain épais ou de bagel coupé en deux. Assurez-vous que le chariot est en position élevée.
2. Choisissez le degré de grillage.
3. Appuyez sur la manette du chariot jusqu'à ce qu'elle s'enclenche en position.
4. Appuyez sur le bouton **BAGEL** pour commencer. Le voyant rouge DEL indique que la fonctionnalité est activée.

BOUTON DÉCONGÉLATION

Cette fonction est conçue pour faire dégeler, puis griller le pain, ce qui prolonge légèrement le cycle de grillage.



REMARQUE : Pour les bagels et les gaufres, crêpes et pains dorés congelés.

1. Insérez la (les) tranche(s) de pain dans le grille-pain. Assurez-vous que le chariot est en position élevée.
2. Choisissez le degré de grillage.
3. Appuyez sur la manette du chariot jusqu'à ce qu'elle s'enclenche en position basse.
4. Appuyez sur le bouton **DEFROST** (décongélation). Le voyant rouge DEL indique que la fonctionnalité est activée.



REMARQUE : Pour faire griller un bagel congelé, appuyez sur les boutons **DEFROST** et **BAGEL**.

BOUTON RÉCHAUFFAGE

Cette fonction vous permet de réchauffer le pain sans le faire brunir ni griller.

1. Insérez la (les) tranche(s) de pain dans le grille-pain. Assurez-vous que le chariot est en position élevée.
2. Appuyez sur la manette du chariot jusqu'à ce qu'elle s'enclenche en position basse.
3. Appuyez sur le bouton **REHEAT** (réchauffage). Le voyant rouge DEL indique que la fonctionnalité est activée.

REMARQUES SUR LE GRILLAGE

Le grillage consiste à faire cuire et sécher le pain à la fois. Toutefois, le niveau d'humidité des pains varie de l'un à l'autre et peut occasionner une différence dans le temps de grillage.

- Les pains légèrement secs requièrent un réglage plus bas que la normale.
- Les pains très frais, les pains de blé entier ou à surfaces inégales (comme les muffins anglais) requièrent un réglage plus élevé que la normale.
- Les tranches de pain épaisses (y compris les bagels et les muffins anglais) prennent parfois deux cycles de grillage.
- Pour les pains aux raisins ou à d'autres fruits, enlevez d'abord tous les raisins ou autres fruits qui se détachent facilement de la surface du pain avant de le placer dans le grille-pain. Ceci empêche les fruits de tomber dans le grille-pain ou de coller aux guides métalliques dans les fentes.
- Avant de faire griller les bagels, coupez-les en moitiés égales.

GRILLAGE D'UNE SEULE TRANCHE

Réglez le bouton de grillage à un degré inférieur au degré habituel. Le grille-pain a été conçu pour chauffer toute l'aire de grillage pour les deux tranches. En réduisant la chaleur pour une tranche seulement, vous évitez de trop griller le pain.

PÂTISSERIES POUR GRILLE-PAIN

Exercez beaucoup de précaution lorsque vous faites griller les pâtisseries. La garniture peut devenir très chaude bien avant que leur surface soit dorée. Surveillez toujours le grille-pain quand vous faites griller ou réchauffer des pâtisseries.

CONSEILS

- N'insérez jamais les aliments de force dans les fentes. Ils doivent glisser librement entre les guides métalliques.
- Ne placez pas de pain beurré ou de pâtisseries comportant des garnitures ou du glaçage dans le grille-pain, car cela pourrait poser un risque d'incendie.
- Les tranches de pain d'une épaisseur inégale sont habituellement la cause d'un grillage inégal.
- Après l'utilisation, débranchez le grille-pain de la prise électrique.

ENTRETIEN



IMPORTANT! Laissez toujours refroidir le grille-pain complètement avant le nettoyage. Débranchez toujours le grille-pain de la prise électrique avant de le nettoyer.

- N'utilisez pas de nettoyeurs abrasifs. Essuyez l'extérieur du grille-pain à l'aide d'un chiffon humide propre, puis séchez à fond. Mettez toujours le produit nettoyant sur le chiffon et non sur le grille-pain, avant le nettoyage.
- Pour enlever les miettes, retirez le ramasse-miettes et videz-le. Essuyez-le à l'aide d'un chiffon, puis remplacez-le.



REMARQUE : Ne faites jamais fonctionner le grille-pain sans le ramasse-miettes.

- Pour enlever tout morceau de pain resté dans le grille-pain, tournez-le à l'envers et secouez-le légèrement. N'insérez jamais d'outils durs ou pointus dans la fente car ceci pourrait endommager le grille-pain et causer un accident.
- Enroulez le cordon autour des taquets sous la base du grille-pain. N'enroulez jamais le cordon autour du grille-pain.
- Tout autre entretien doit être effectué par un représentant de service autorisé.

ULINE

1-800-295-5510
uline.com