

ULINE H-12774 **MOBILE CHARGING CABINET**

1-800-295-5510
uline.com

TOOL NEEDED



14 mm Wrench

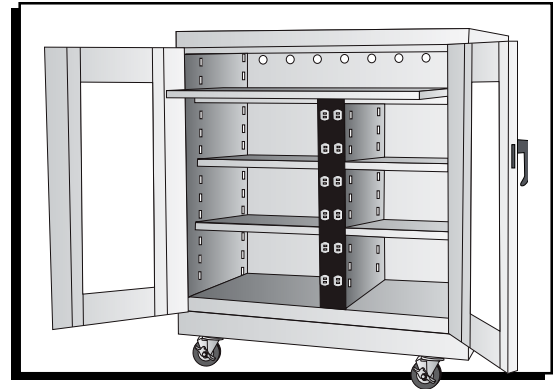

SAFETY PRECAUTIONS



WARNING! Risk of injury. Maximum shelf load of 50 lbs. For commercial use only.



CAUTION! Risk of electric shock. Always unplug cords before moving or servicing this unit.



CAUTION! Risk of electric shock. Disconnect all electrical supplies before servicing this unit.



CAUTION! Unplug all cords during movement, testing or repair of the unit.



CAUTION! Some parts may have sharp edges. Take care when handling various pieces to avoid injury. For safety, wear work gloves when assembling.

SAVE THESE INSTRUCTIONS

IMPORTANT SAFETY INSTRUCTIONS

When using an electrical furnishing, basic precautions should always be followed.



DANGER! To reduce the risk of electric shock: Always unplug this furnishing from the electrical outlet before cleaning.



WARNING! To reduce the risk of burns, fire, electric shock or injury to persons:

1. Unplug from outlet before putting on or taking off parts.
2. Close supervision is necessary when this furnishing is used by, or near children, invalids or disabled persons.
3. Use this furnishing only for its intended use as described in these instructions. Do not use attachments not recommended by the manufacturer.
4. Never operate this furnishing if it has a damaged cord or plug, if it is not working properly, if it has been dropped or damaged, or dropped into water. Return the furnishing to a service center for examination and repair.
5. Keep the cord away from heated surfaces.
6. Never drop or insert any object into any opening.
7. Do not use outdoors.
8. To disconnect, turn all controls to the off position, then remove plug from outlet.
9. For this grounded product:



WARNING! Risk of Electric Shock – Connect this furnishing to a properly grounded outlet only. See Grounding Instructions.



Circuit 1 cord, rated 120Vac, 12A max, 60Hz

For loading, always put heavier items at the bottom and not near the top in order to help prevent the possibility of the furnishing tipping over.

GROUNDING INSTRUCTIONS

This product is for use on a nominal 120-volt circuit and has a grounding plug that looks like the plug illustrated in sketch A (see below). Make sure that the product is connected to an outlet having the same configuration as the plug. No adapter should be used with this product.

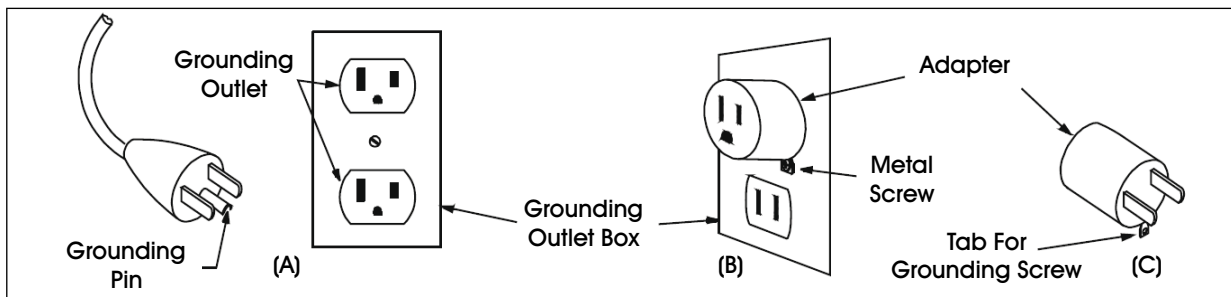

MOBILE BASE PARTS LIST

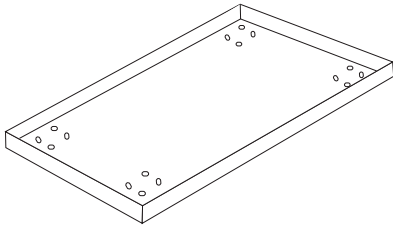

Base x 1



Caster with Brake x 4

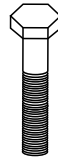

Bolt x 16



Lock Washer x 16



Nut x 16

MOBILE BASE ASSEMBLY

1. Align caster plate with bolt holes on base. Insert four bolts through base into caster plate. Attach bolts with lock washers and nuts. (See Figure 1)
2. Tighten nuts with 14 mm wrench.
3. Repeat for remaining casters.

Figure 1

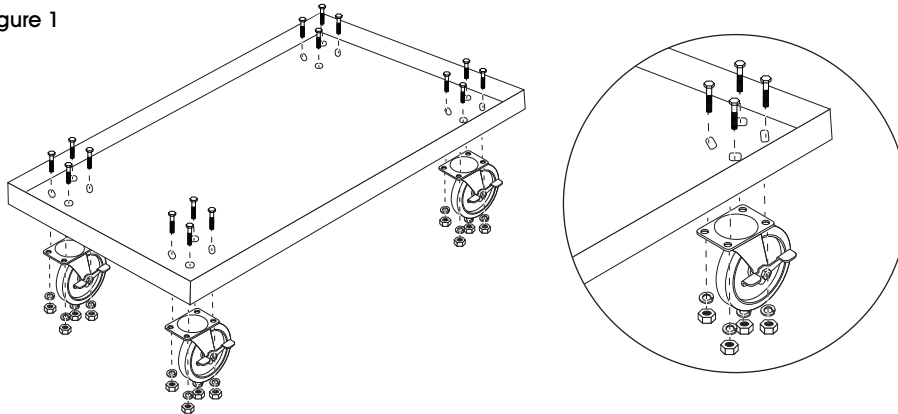

CABINET TO BASE ASSEMBLY



NOTE: Before setting charging cabinet on mobile base, please make sure all contents are removed from cabinet.

1. Engage brakes on all four casters of mobile base.
2. Using two people, carefully lift cabinet onto mobile base, making sure cabinet rests within outer lip of base. (See Figure 2)

Figure 2

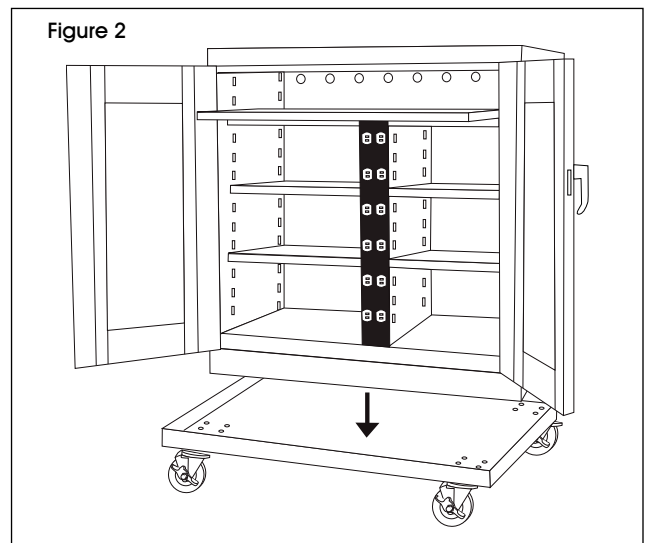

ULINE

1-800-295-5510
uline.com

ULINE H-12774

GABINETE DE CARGA MÓVIL

800-295-5510
uline.mx

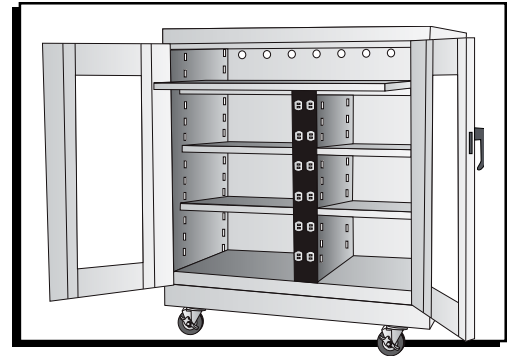

HERRAMIENTA NECESARIA



Llave de 14 mm

PRECAUCIONES DE SEGURIDAD



¡ADVERTENCIA! Riesgo de lesiones. Carga máxima de repisa de 50 lbs. Sólo para uso comercial.



¡PRECAUCIÓN! Riesgo de descarga eléctrica. Desconecte siempre los cables antes de mover o realizar cualquier tarea de mantenimiento en esta unidad.



¡PRECAUCIÓN! Riesgo de descarga eléctrica. Desconecte todos los suministros eléctricos antes de darle mantenimiento a esta unidad.



¡PRECAUCIÓN! Desconecte todos los cables durante el traslado, pruebas o reparación de la unidad.



¡PRECAUCIÓN! Algunas partes pueden tener bordes filosos. Debe tener cuidado cuando manipule varias piezas para evitar lesiones. Por seguridad, utilice guantes de trabajo cuando ensamble.

GUARDE ESTAS INSTRUCCIONES

INSTRUCCIONES IMPORTANTES DE SEGURIDAD

Cuando utilice un equipo eléctrico, se deben seguir las precauciones básicas.



¡PELIGRO! Para disminuir el riesgo de descarga eléctrica: Antes de limpiar este producto, desconéctelo siempre del tomacorriente.



¡ADVERTENCIA! Para reducir el riesgo de quemaduras, incendio, descarga eléctrica o lesiones personales:

1. Desconéctelo del tomacorriente antes de poner o quitar partes.
2. Se requiere supervisión cuando este producto se utilice por o cerca de niños o personas discapacitadas.
3. Utilice este producto solo para su uso previsto como se describe en estas instrucciones. No utilice accesorios que no sean los recomendados por el fabricante.
4. Nunca opere este producto si tiene un cable o enchufe dañados, si no está funcionando adecuadamente, si se cayó, dañó o se mojó. Regrese el producto al centro de servicio para revisión y reparación.
5. Mantenga el cable lejos de superficies calientes.
6. Nunca inserte o deje caer objetos dentro de las aberturas.
7. No lo utilice en exteriores.
8. Para desconectarlo, ponga todos los controles en la posición off (apagado), y luego desenchúfelo.
9. Para este producto conectado a tierra:



¡ADVERTENCIA! Riesgo de Descarga Eléctrica – Conecte este equipo solamente a un tomacorriente con conexión a tierra. Vea las Instrucciones sobre la Conexión a Tierra.



Cable del Circuito 1, clasificación de 120V de corriente alterna, máximo 12A y 60Hz

Para cargar, coloque siempre los objetos más pesados al fondo y alejados de la parte superior para evitar que el producto se voltee.

INSTRUCCIONES PARA CONEXIÓN A TIERRA

Este producto es para usarse en un circuito nominal de 120 voltios y tiene un enchufe de conexión a tierra que se parece al enchufe ilustrado en el diagrama A (vea abajo). Asegúrese de que el aparato esté conectado a un tomacorriente que tenga la misma configuración que el enchufe. No usar ningún adaptador con este producto.

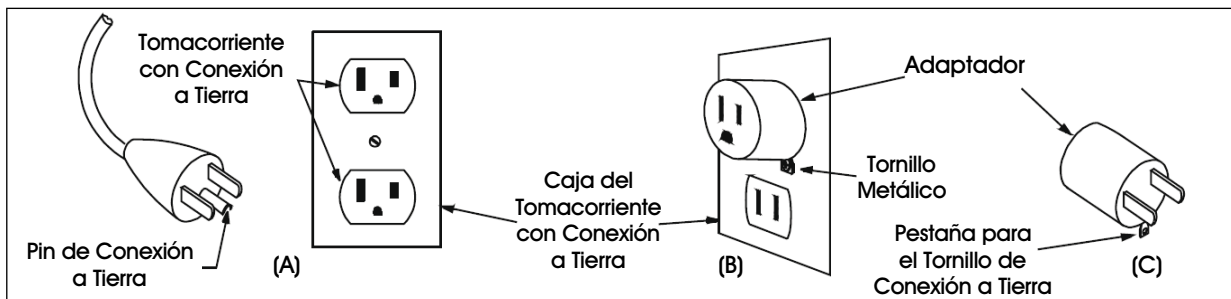

LISTA DE PARTES DE LA BASE MÓVIL

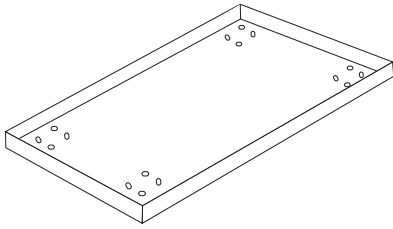

1 Base



4 Ruedas Giratorias con Freno

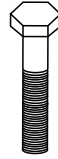

16 Pernos



16 Rondanas de Seguridad



16 Tuercas

ENSAMBLE DE LA BASE MÓVIL

1. Alinee la placa de la rueda con los orificios de la base. Inserte cuatro pernos a través de la base en la placa de la rueda. Fije los pernos con rondanas de seguridad y tuercas. (Vea Diagrama 1)
2. Apriete las tuercas con la llave de 14 mm.
3. Repita el proceso para las ruedas restantes.

Diagrama 1

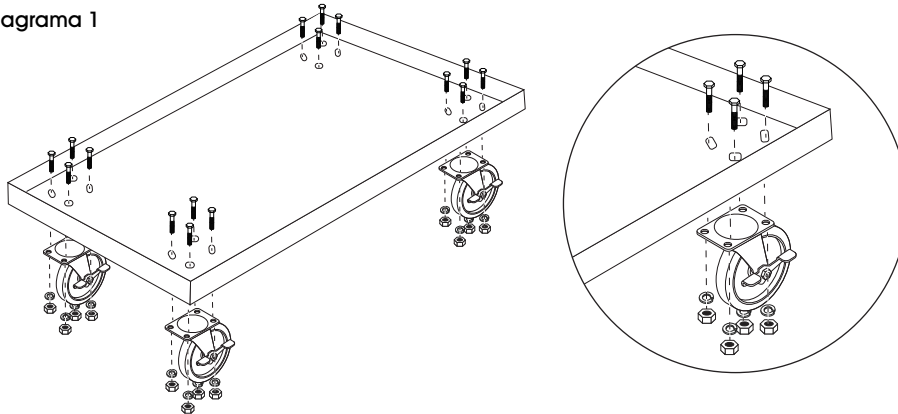

ENSAMBLE DEL GABINETE Y LA BASE



NOTA: Antes de colocar el gabinete de almacenamiento a la base móvil, asegúrese de vaciar el gabinete.

1. Ponga los frenos a las cuatro ruedas de la base móvil.
2. Ensamble entre dos personas. Levante con cuidado el gabinete hacia la base móvil, asegurándose de que el gabinete quede dentro del borde exterior de la base. (Vea Diagrama 2)

Diagrama 2

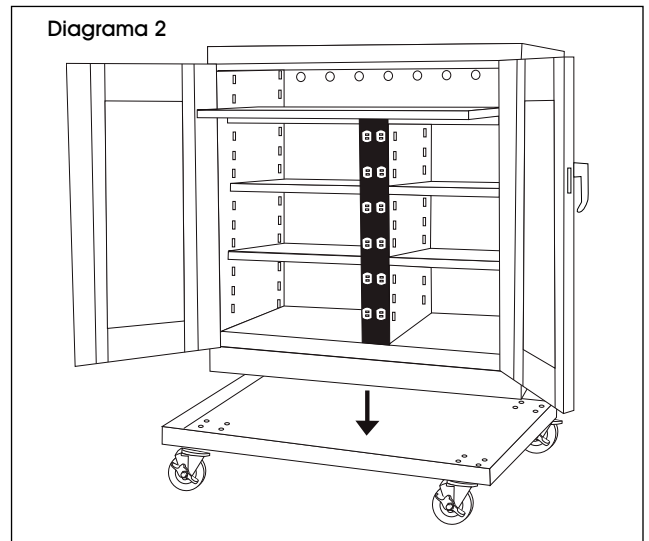

ULINE

800-295-5510
uline.mx

ULINE H-12774

ARMOIRE DE RECHARGE MOBILE

1 800 295-5510
uline.ca

OUTIL REQUIS



Clé de 14 mm

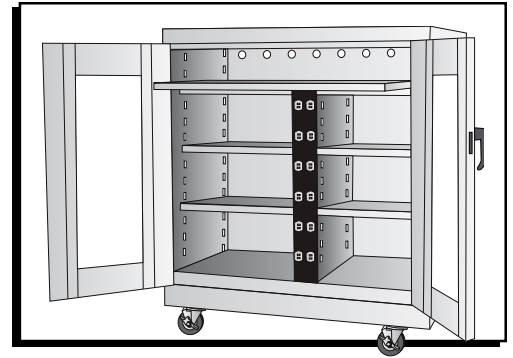

MESURES DE SÉCURITÉ



AVERTISSEMENT! Risque de blessure. Capacité maximale de tablette de 50 lb. Uniquement à usage commercial.



MISE EN GARDE! Risque de choc électrique. Débranchez toujours les cordons avant le déplacement ou l'entretien de cette armoire.



MISE EN GARDE! Risque de choc électrique. Débranchez tout matériel électrique avant d'effectuer l'entretien de cette armoire.



MISE EN GARDE! Débranchez tous les cordons avant de déplacer, tester ou réparer l'armoire.



MISE EN GARDE! Certaines pièces peuvent avoir des bords tranchants. Manipulez les pièces avec soin pour éviter toutes blessures. Pour votre sécurité, portez des gants de travail lors du montage.

CONSERVEZ CES INSTRUCTIONS.

CONSIGNES DE SÉCURITÉ IMPORTANTES

Durant l'utilisation d'un meuble électrique, des précautions élémentaires doivent toujours être respectées.



DANGER! Pour réduire les risques de choc électrique : Débranchez toujours ce meuble de la prise électrique avant de le nettoyer.



AVERTISSEMENT! Pour réduire les risques de brûlures, d'incendie, d'électrocution ou de blessure :

1. Débranchez de la prise avant d'installer ou d'enlever des pièces.
2. Soyez particulièrement attentif lorsque ce meuble est utilisé à proximité des enfants et de personnes infirmes ou handicapées.
3. N'utilisez ce meuble que pour l'usage auquel il est destiné, tel que décrit dans ce mode d'emploi. Utilisez uniquement les accessoires recommandés par le fabricant.
4. N'utilisez jamais ce meuble si le cordon ou la fiche sont endommagés, s'il ne fonctionne pas correctement, s'il est tombé ou endommagé, ou s'il est tombé dans l'eau. Veuillez amener le meuble dans un centre de service pour inspection et réparation.
5. Maintenez le cordon à l'écart des surfaces chaudes.
6. N'insérez jamais et ne laissez jamais tomber d'objet dans aucune des ouvertures.
7. N'utilisez pas ce meuble à l'extérieur.
8. Pour déconnecter, éteignez toutes les commandes, puis retirez la fiche de la prise.
9. Pour cet appareil mis à la terre :



AVERTISSEMENT! Risque de choc électrique – Branchez le meuble uniquement à une prise correctement mise à la terre. Voir les Instructions de mise à la terre.



Circuit 1 cordon, classé 120 VCA, 12 A max., 60 Hz

Pour le chargement, placez toujours les articles les plus lourds sur les tablettes inférieures et non supérieures afin d'éviter le basculement de l'armoire.

INSTRUCTIONS DE MISE À LA TERRE

Cet appareil est destiné à être utilisé sur un circuit nominal de 120 volts et est doté d'une fiche de mise à la terre comme illustré au schéma A (voir ci-dessous). Assurez-vous que l'appareil est branché à une prise ayant la même configuration que la fiche. Aucun adaptateur ne doit être utilisé avec cet appareil.

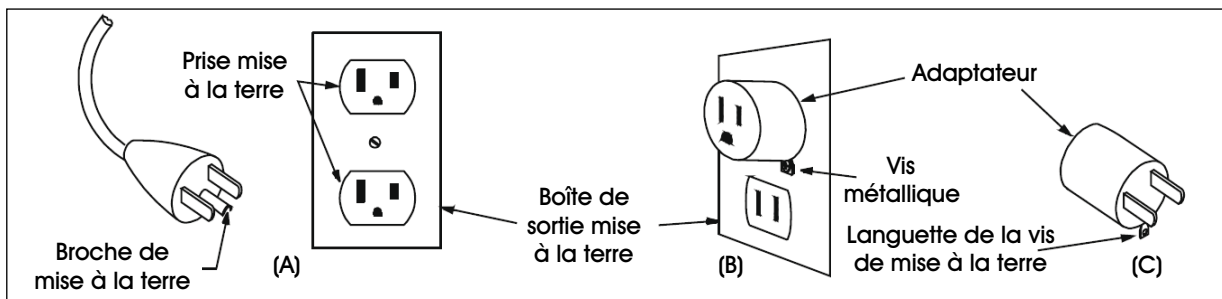

LISTE DES PIÈCES DE LA BASE MOBILE

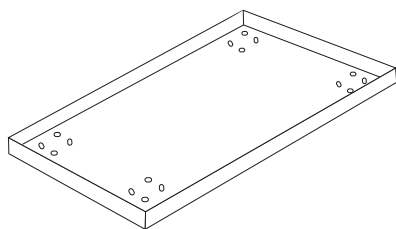

Base x 1



Roulette avec frein x 4

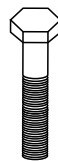

Boulon x 16



Rondelle de blocage x 16



Écrou x 16

MONTAGE DE LA BASE MOBILE

1. Alignez la plaque de roulette avec les trous pour boulon sur la base. Insérez quatre boulons dans la plaque de roulette à travers la base. Fixez les boulons à l'aide des rondelles de blocage et des écrous. (Voir Figure 1)
2. Serrez les écrous à l'aide de la clé de 14 mm.
3. Répétez l'opération pour les roulettes restantes.

Figure 1

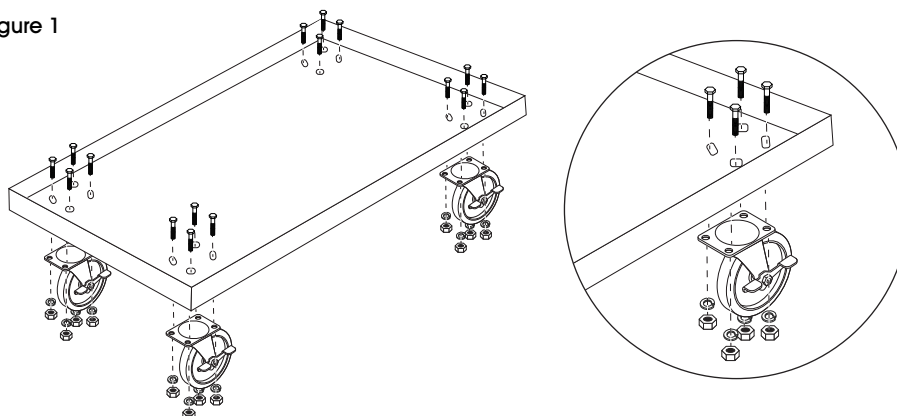

MONTAGE DE L'ARMOIRE SUR LA BASE



REMARQUE : Avant d'installer l'armoire de chargement sur la base mobile, assurez-vous que l'armoire a été vidée de son contenu.

1. Actionnez les freins sur les quatre roulettes de la base mobile.
2. À deux personnes, soulevez et placez délicatement l'armoire sur la base. Assurez-vous qu'elle repose bien au-dedans de la base. (Voir Figure 2)

Figure 2

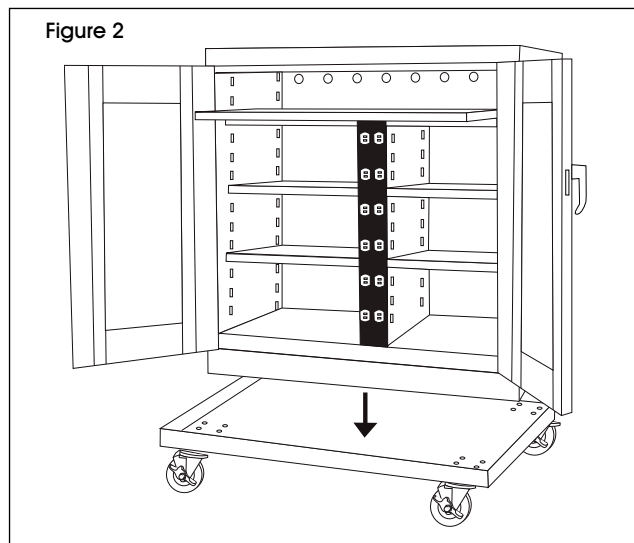

ULINE

1 800 295-5510
uline.ca