

ULINE H-1335 KIHLBERG PNEUMATIC ROLL FEED STAPLER

1-800-295-5510
uline.com

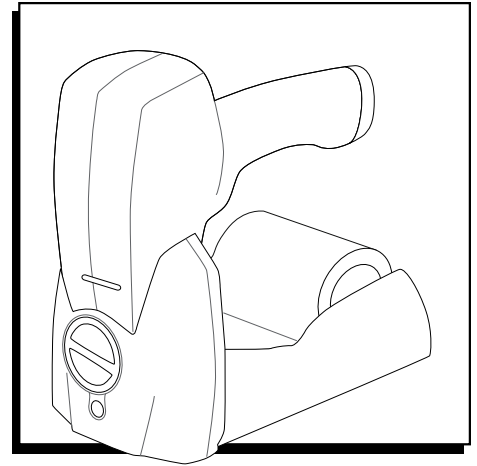

TOOL NEEDED



2.5 mm Allen Wrench

SAFETY



WARNING! Read all warnings and instructions to prevent injuries to yourself and to others.

- Use only original Kihlberg R555, R556 or R557 roll staples with 15 or 18 mm leg length.
- Wear eye protection when using tool. Always use other personal protection equipment as required, such as ear protection, hard hats, etc.
- Never use oxygen, combustible gases, CO₂, steam or high pressure gas tanks as power sources for the PN-version of this tool; the tool may explode and cause serious injury. Use only dry, clean, pressure regulated compressed air to drive the tool.
- Always assume stapler is loaded. Never point at yourself or anyone else. Always remove finger from trigger when not stapling.

- Always disconnect the tool from the air supply and empty the magazine when taking a break or ending work, when servicing the tool, troubleshooting or repairing. Never leave a loaded tool unattended.
- Always check tool before every use.
- Never hold your hand or another part of your body under the tool.
- Position yourself in a firmly balanced position when using or handling the tool.
- Do not modify the tool or set it up in a jig without manufacturer's approval.
- Use stapler with cardboard only. No other use is permitted without the approval of the manufacturer.

OPERATION

ATTACH COMPRESSED AIR



CAUTION! Ensure the tool is not pointed at you or anyone else when connecting it to the compressed air line.



NOTE: The maximum permitted air pressure for the tool is 8 bar (116 psi). The maximum supply pressure is 8.78 bar (127 psi).

Connect the tool to the compressed air system before the fastener unit is loaded.



NOTE: The tool and its hose can be equipped with a connection nipple (not included) that automatically exhausts air from the tool after it has been disconnected.

Ensure the minimum internal diameter of the air hose is 10 mm (3/8") and that of the nipple is a minimum of 5 mm (6/32"). This prevents incorrect operation due to excessive pressure drop.

AIR PRESSURE

Adjust the air pressure to the lowest setting that will bend the staples correctly.

1. Start at 5.0 bar (72 psi).
2. Raise pressure by 0.5 bar (7 psi) increments until correct pressure for the job is found.



CAUTION! Never exceed 8 bar (116 psi).

OPERATION CONTINUED

STAPLE PENETRATION DEPTH

Push knob in and turn to the desired position:
(See Figure 1)

- For shallow stapling
- = For deep stapling

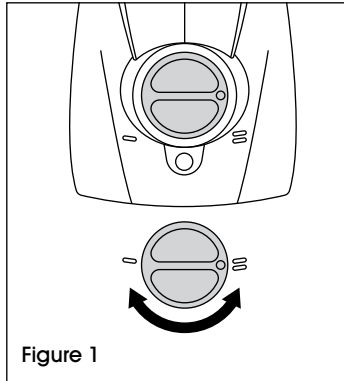

STAPLE LEG LENGTH

Stapler adapts to use of 15 or 18 mm staples.

1. Loosen the locking screw underneath with 2.5 mm Allen wrench. (See Figure 2)
2. Set desired staple leg length. Tighten the locking screw. (See Figure 3)

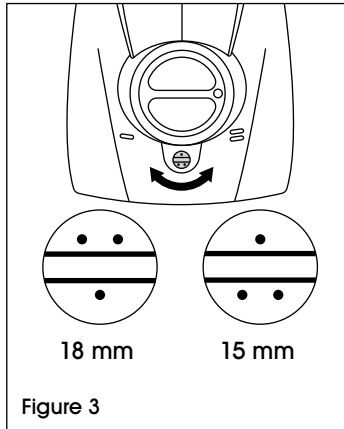
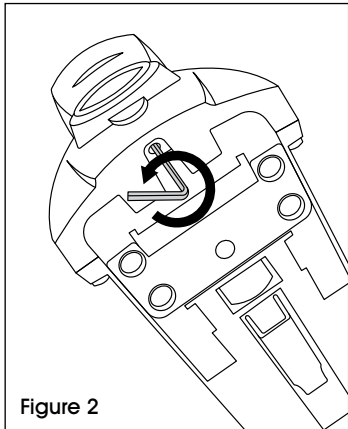

3. Loosen bolts on side guides with 2.5 mm Allen wrench. Adjust for staple size. "Outer" position denotes 18 mm. "Internal" denotes 15 mm. Tighten bolts when finished. (See Figure 4)

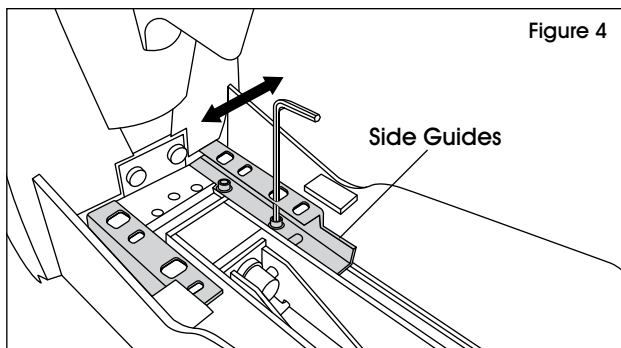

STAPLE CLOSURE

For a tighter staple closure:
Turn the adjusting nut to the left. (See Figure 5)

For a looser staple closure:
Turn the adjusting nut to the right. (See Figure 5)

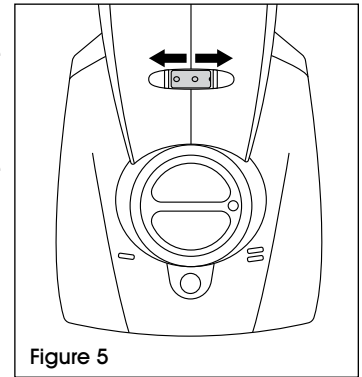

LOADING

1. Squeeze magazine lid and pull backward to open. (See Figure 6)

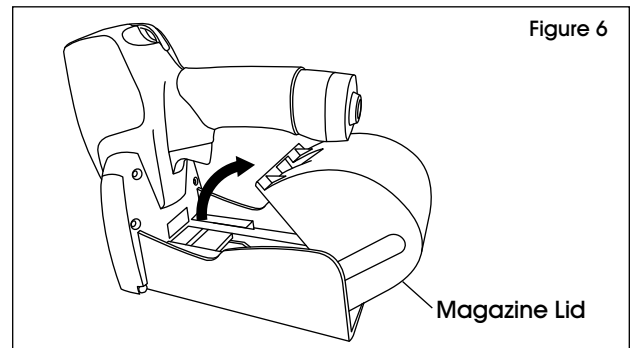

2. Place staple roll into magazine. Feed up to side guides. (See Figure 7)

 **NOTE:** Ensure staple roll feeds from bottom of roll.

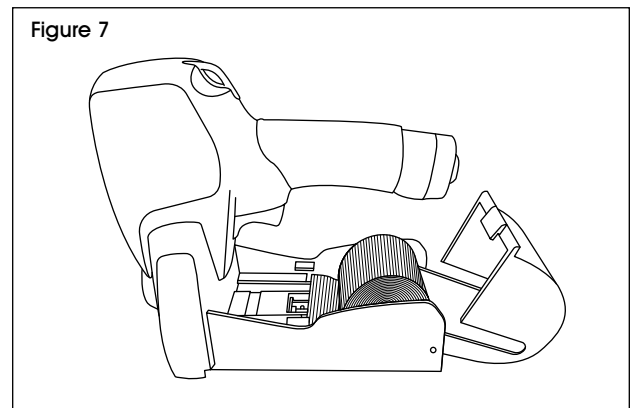

3. Close and press lid down to lock.

OPERATION CONTINUED

STAPLING

1. Place tool against box and press down until surface is compressed.

2. Pull the trigger.



NOTE: One staple will be dispensed per trigger pull.

MAINTENANCE



WARNING! Always disconnect the tool from the air supply, empty magazine and read safety warnings before starting any maintenance.



CAUTION! Do not remove any parts for cleaning purposes.

This tool does not require special servicing and only needs regular cleaning with a non-corrosive cleaning agent.

DAILY:

Check the proper functioning of all safety devices. Carefully inspect the following:

- Trigger and safety yoke move freely without binding or sticking.
- All screws and nuts are securely tightened.

LUBRICATION

Use a small amount of lubricating oil in the nipple each day (approximately 10 drops once a week) to ensure safe function.

Grease sliding or moving parts with multipurpose grease if they have been cleaned or replaced.

CLEARING JAMS

1. Pull the locking lever on bottom of stapler to open nozzle plate. (See Figure 8)
2. Carefully remove the staple with flat pliers. (See Figure 8)

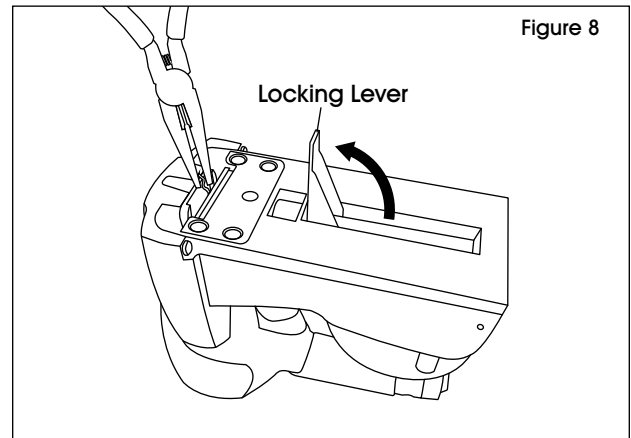

Figure 8

3. Reset locking lever to close nozzle plate.

ULINE

1-800-295-5510
uline.com

ULINE H-1335

KIHLBERG ENGRAPADORA NEUMÁTICA DE ROLLO

800-295-5510

uline.mx

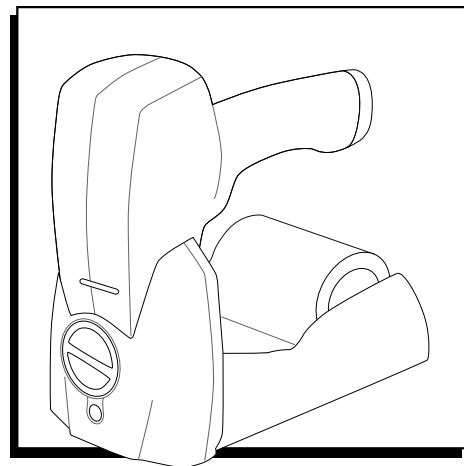

HERRAMIENTA NECESARIA



Llave Allen de 2.5 mm

SEGURIDAD



¡ADVERTENCIA! Lea todas las advertencias e instrucciones para prevenir lesiones a usted y a otros.

- Utilice solo rollos de grapas R555, R556 o R557 con patas de 15 o 18 mm de largo.
- Use protección ocular al utilizar la herramienta. Siempre utilice otro equipo de protección personal según sea necesario, como protección auditiva, cascos, etc.
- Nunca utilice tanques de oxígeno, gas combustible, dióxido de carbono (CO₂), vapor o gas de alta presión como fuentes de energía para la versión PN de esta herramienta; esta podría explotar y causar lesiones graves. Utilice solo aire comprimido seco y limpio con presión regulada para impulsar la herramienta.
- Siempre suponga que la engrapadora está cargada. Nunca la apunte hacia usted o alguna otra persona. Retire siempre el dedo del gatillo cuando no esté engrapando.

- Siempre desconecte la herramienta de la fuente de aire y vacíe el cargador al descansar o terminar de trabajar, darle mantenimiento, solucionar problemas o reparar la herramienta. Nunca deje una herramienta cargada sin atender.
- Siempre verifique la herramienta antes de cada uso.
- Nunca coloque la mano o alguna otra parte del cuerpo debajo de la herramienta.
- Opte por una postura firme y equilibrada al utilizar o manejar la herramienta.
- No modifique la herramienta ni la instale en una plantilla sin la aprobación del fabricante.
- Utilice la engrapadora solo con cartón. Ningún otro uso está permitido sin la aprobación del fabricante.

FUNCIONAMIENTO

CONECTAR EL AIRE COMPRIMIDO



¡PRECAUCIÓN! Asegúrese de que la herramienta no esté apuntando hacia usted o alguna otra persona al conectarla a la línea de aire comprimido.



NOTA: La presión de aire máxima permitida para la herramienta es de 8 bares (116 psi). La presión máxima del suministro de 8.78 bares (127 psi).

Conecte la herramienta al sistema de aire comprimido antes de que la unidad sujetadora este cargada.



NOTA: La unidad y su manguera se pueden equipar con una boquilla de conexión (no incluida) que automáticamente expulsa el aire de la herramienta después de que se haya desconectado.

Asegúrese de que el diámetro interno mínimo de la manguera de aire sea de 10 mm (3/8") y el de la boquilla sea un mínimo de 5 mm (6/32"). Esto evita el funcionamiento incorrecto debido a la caída excesiva de la presión.

PRESIÓN DEL AIRE

Ajuste la presión del aire a la configuración más baja que doble las grapas correctamente.

1. Comience a 5.0 bares (72 psi).
2. Eleve la presión en incrementos de unos 0.5 bares (7 psi) hasta encontrar la presión correcta para el trabajo.



¡PRECAUCIÓN! Nunca exceda los 8 bares (116 psi).

CONTINUACIÓN DE FUNCIONAMIENTO

PENETRACIÓN DE LAS GRAPAS

Presione la perilla y gírela a la posición deseada:
(Vea Diagrama 1)

- Para engrapado a poca profundidad
- = Para engrapado profundo



Diagrama 1

LARGO DE LAS PATAS DE GRAPA

La engrapadora se adapta al uso de grapas de 15 o 18 mm.

1. Afloje el tornillo de seguridad debajo con la llave Allen de 2.5 mm. (Vea Diagrama 2)
2. Fije el largo de las patas de la grapa deseado. Apriete el tornillo de seguridad. (Vea Diagrama 3)

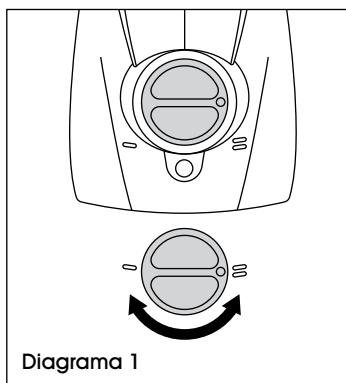

Diagrama 2



Diagrama 3

3. Suelte los pernos de las guías laterales con una llave Allen de 2.5 mm. Ajuste para el tamaño de la grapa. Posición "Exterior" indica 18 mm. "Interna" indica 15 mm. Apriete los pernos al terminar. (Vea Diagrama 4)

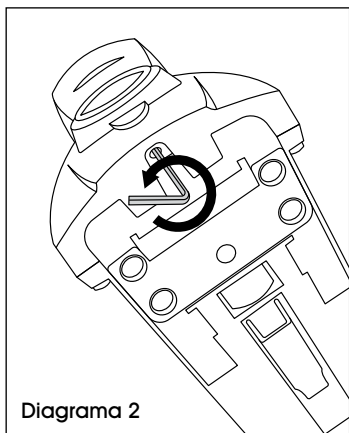

Diagrama 4

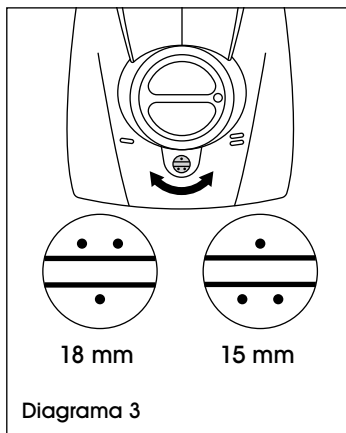
CERRAR LAS GRAPAS

Para un cierre de grapa más ajustado: Gire la tuerca de ajuste a la izquierda.
(Vea Diagrama 5)

Para un cierre de grapa más flojo: Gire la tuerca de ajuste a la derecha.
(Vea Diagrama 5)

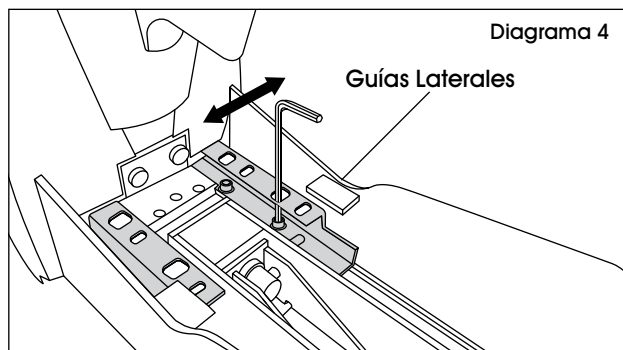

Diagrama 5

CARGAR

1. Apriete la tapa del cargador y jale hacia atrás para

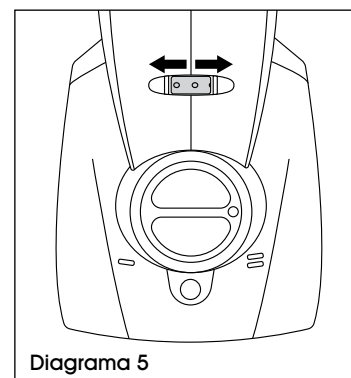

Diagrama 6

abrirlo. (Vea Diagrama 6)

2. Coloque el rollo de grapas en el cargador. Alimente hasta las guías laterales. (Vea Diagrama 7)

 **NOTA:** Asegúrese de que el rollo de grapas

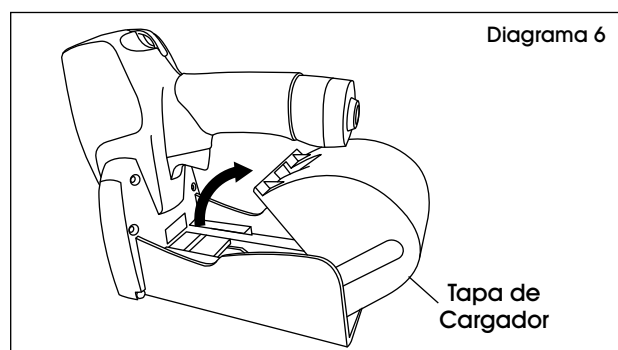

Diagrama 7

ingrese desde la parte inferior del rollo.

3. Cierre y presione la tapa para cerrarla.

CONTINUACIÓN DE FUNCIONAMIENTO

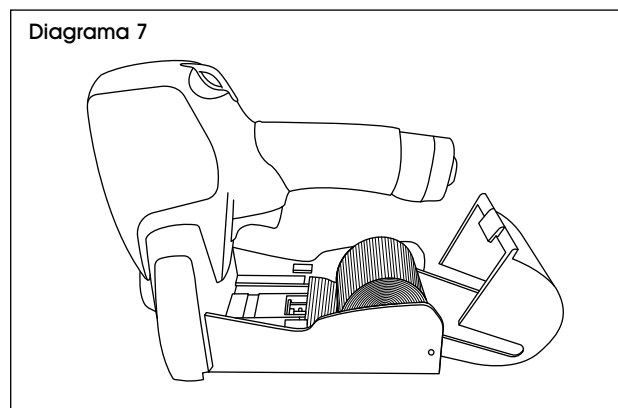
ENGRAPAR

1. Coloque la herramienta contra la caja y presione hasta que la superficie quede comprimida.

2. Accione el gatillo.



NOTA: Se despachará una grapa por accionamiento del gatillo.

MANTENIMIENTO



¡ADVERTENCIA! Siempre desconecte la herramienta del suministro de aire, vacíe el cargador y lea las advertencias de seguridad antes de realizar el mantenimiento.



¡PRECAUCIÓN! No retire ninguna parte para propósitos de limpieza.

Esta herramienta no requiere mantenimiento especial y solo necesita limpieza regular con un agente limpiador no corrosivo.

DIARIO:

Verifique el funcionamiento adecuado de todos los dispositivos de seguridad. Inspeccione con cuidado lo siguiente:

- El gatillo y el yugo de seguridad se mueven libremente sin pegarse ni atascarse.
- Todos los tornillos y tuercas están apretados de manera segura.

LUBRICACIÓN

Utilice una cantidad pequeña de aceite lubricante en la boquilla cada día (aproximadamente 10 gotas una vez a la semana) para asegurar el funcionamiento seguro.

Engrase las partes deslizantes o móviles con grasa multiuso si las limpió o reemplazó.

ELIMINAR OBSTRUCCIONES

1. Jale la palanca con seguro en la parte inferior de la engrapadora para abrir la placa de la boquilla. (Vea Diagrama 8)
2. Retire la grapa con cuidado con unas pinzas planas. (Vea Diagrama 8)

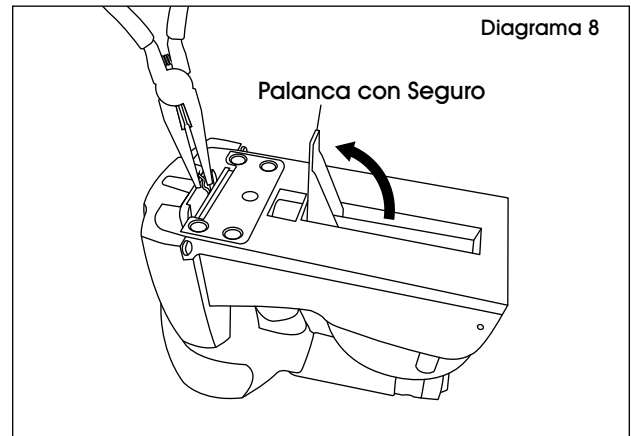

3. Reinicie la palanca con seguro para cerrar la placa de la boquilla.

ULINE

800-295-5510
uline.mx

ULINE H-1335

KIHLBERG – AGRAFEUSE PNEUMATIQUE À ROULEAU D'ALIMENTATION

1-800-295-5510

uline.ca

OUTIL REQUIS



Clé Allen de 2,5 mm

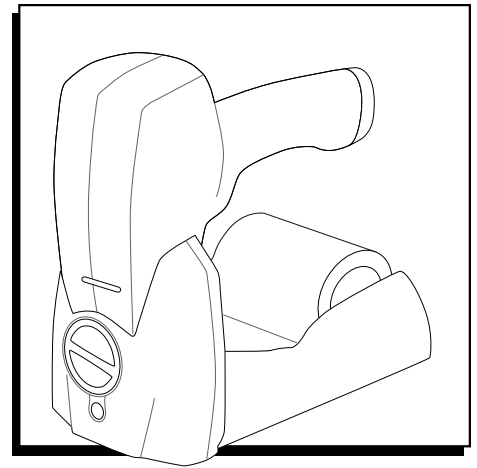

CONSIGNES DE SÉCURITÉ



AVERTISSEMENT! Lisez tous les avertissements et les instructions pour prévenir le risque de blessures à vous-même et à d'autres.

- Utilisez uniquement les rouleaux d'agrafes R555, R556 ou R557 de marque Kihlberg avec une longueur de patte de 15 ou 18 mm.
- Portez une protection oculaire lorsque vous utilisez l'outil. Utilisez toujours de l'équipement de protection individuelle si nécessaire, tel que protection des oreilles, casque de sécurité, etc.
- N'utilisez jamais d'oxygène, de gaz combustibles, de CO₂, de vapeur ou de réservoirs de gaz à haute pression comme sources d'énergie pour la version pneumatique de cet outil; l'outil pourrait exploser et entraîner des blessures graves. N'utilisez que de l'air comprimé sec, propre et à pression régulée pour actionner l'outil.
- Supposez toujours que l'agrafeuse est chargée. Ne pointez jamais l'outil sur vous-même ou sur une autre personne. Retirez toujours votre doigt de la détente lorsque vous n'agrafez pas.
- Débranchez toujours l'outil de l'alimentation d'air et videz le magasin lors des pauses ou à la fin du travail, lors de l'entretien, du dépannage ou de la réparation de l'outil. Ne laissez jamais un outil chargé sans surveillance.
- Vérifiez l'outil avant chaque utilisation.
- Ne placez jamais votre main ou toute autre partie de votre corps sous l'outil.
- Adoptez toujours une posture bien équilibrée lorsque vous utilisez ou manipulez l'outil.
- Ne modifiez pas l'outil ou ne l'installez pas dans un gabarit sans l'approbation du fabricant.
- Utilisez l'agrafeuse uniquement avec du carton. Aucune autre utilisation n'est autorisée sans l'approbation du fabricant.

FONCTIONNEMENT

CONNEXION DE L'AIR COMPRIMÉ



MISE EN GARDE! Assurez-vous que l'outil n'est pas pointé vers vous ou une autre personne lors de sa connexion à la conduite d'air comprimé.



REMARQUE : La pression d'air maximale autorisée pour l'outil est de 8 bars (116 psi). La pression d'alimentation maximale est de 8,78 bars (127 psi).

Raccordez l'outil au circuit d'air comprimé avant de charger l'unité de fixation.



REMARQUE : L'outil et son tuyau peuvent être équipés d'un mamelon de raccord (non inclus) qui évacue automatiquement l'air de l'outil suivant sa déconnexion.

Assurez-vous que le diamètre interne minimal du tuyau d'air est de 10 mm (3/8 po) et que celui du mamelon est de 5 mm (6/32 po). Ceci empêche le fonctionnement inapproprié dû à une chute excessive de pression.

PRESSION D'AIR

Réglez la pression d'air au niveau minimal permettant de plier correctement les agrafes.

1. Commencez à 5,0 bars (72 psi).
2. Augmentez la pression par paliers de 0,5 bars (7 psi) jusqu'à l'obtention de la pression correcte pour la tâche.



MISE EN GARDE! Ne dépassez jamais 8 bars (116 psi).

FONCTIONNEMENT SUITE

PROFONDEUR DE LA PÉNÉTRATION D'AGRAFE

Poussez et tournez le bouton à la position souhaitée :
(Voir Figure 1)

- Pour agrafage peu profond
- = Pour agrafage profond

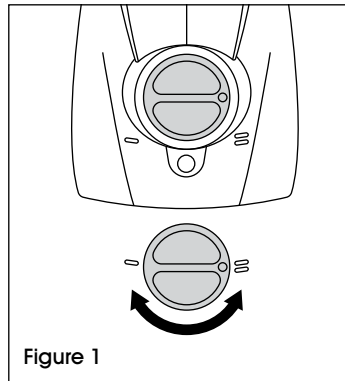

LONGUEUR DES PATTES D'AGRAFE

L'agrafeuse peut être réglée pour des agrafes de 15 ou 18 mm.

1. Desserrez la vis de verrouillage sous l'agrafeuse avec une clé Allen de 2,5 mm. (Voir Figure 2)
2. Réglez à la longueur de patte d'agrafe voulue. Resserrez la vis de verrouillage. (Voir Figure 3)

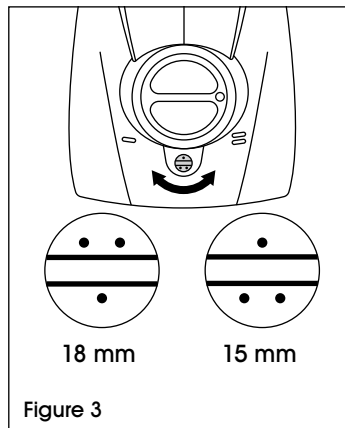
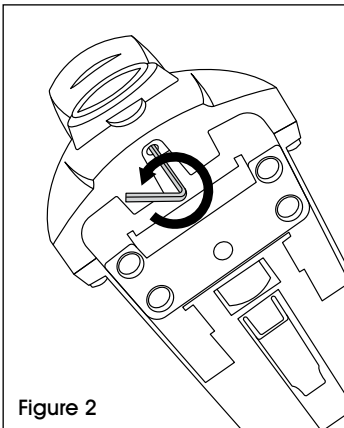

3. Desserrez les boulons sur les guides latéraux avec une clé Allen de 2,5 mm. Réglez pour la taille des agrafes. La position « extérieure » correspond à 18 mm. La position « interne » correspond à 15 mm. Serrez les boulons une fois l'opération terminée. (Voir Figure 4)

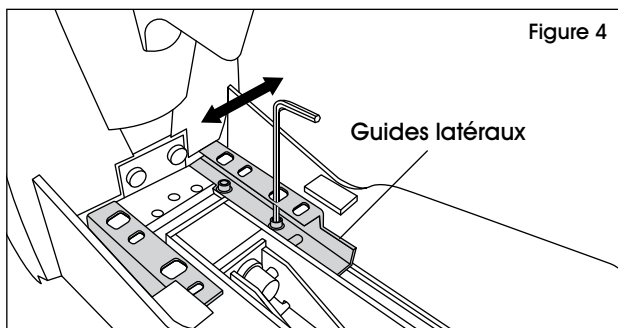

FERMETURE DE L'AGRAFE

Pour une fermeture d'agrafe plus serrée : tournez l'écrou de réglage vers la gauche.
(Voir Figure 5)

Pour une fermeture d'agrafe plus lâche : tournez l'écrou de réglage vers la droite.
(Voir Figure 5)

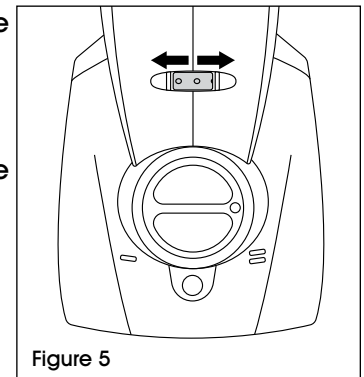

CHARGEMENT

1. Pressez le couvercle du magasin et tirez vers l'arrière pour l'ouvrir. (Voir Figure 6)

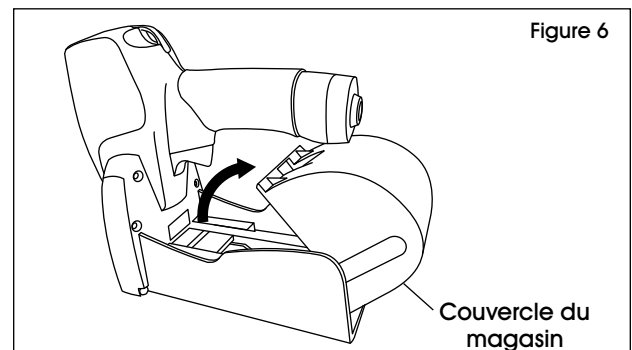

2. Placez le rouleau d'agrafes dans le magasin. Déroulez vers les guides latéraux. (Voir Figure 7)

REMARQUE : Veillez à ce que le rouleau d'agrafes se déroule par le bas.

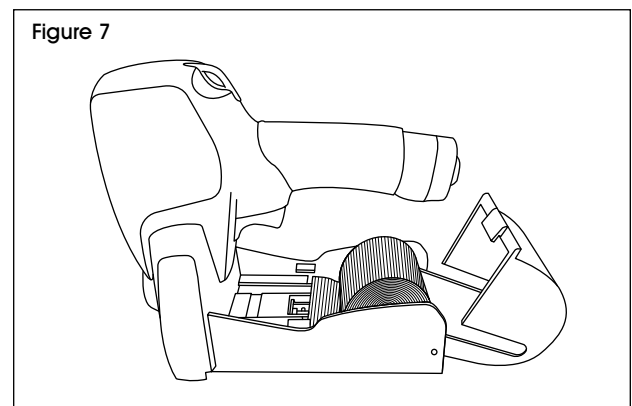

3. Fermez et appuyez sur le couvercle pour le verrouiller.

FONCTIONNEMENT SUITE

AGRAFAGE

1. Positionnez l'outil contre la boîte et appuyez jusqu'à ce que la surface se comprime.

2. Appuyez sur la détente.



REMARQUE : Une agrafe sera distribuée par pression sur la détente.

ENTRETIEN



AVERTISSEMENT! Déconnectez toujours l'outil de l'alimentation en air, videz le magasin et lisez les avertissements avant de commencer l'entretien.



MISE EN GARDE! Ne retirez aucune pièce pour le nettoyage.

Cet outil ne requiert aucun entretien spécifique. Il n'a besoin que d'un nettoyage régulier à l'aide d'un nettoyant non corrosif.

QUOTIDIEN :

Vérifiez le fonctionnement de tous les dispositifs de sécurité. Inspectez soigneusement les éléments suivants :

- La détente et l'étrier de sécurité se déplacent librement sans frotter ou se coincer.
- Toutes les vis et écrous sont bien serrés.

LUBRIFICATION

Utilisez une petite quantité d'huile lubrifiante dans le mamelon tous les jours (environ 10 gouttes une fois par semaine) pour assurer un fonctionnement sécuritaire.

Appliquez de la graisse polyvalente sur les pièces mobiles ou coulissantes après le nettoyage ou le remplacement.

DÉGAGEMENT DES OBSTRUCTIONS

1. Tirez le levier de verrouillage au bas de l'agrafeuse pour ouvrir la plaque de buse. (Voir Figure 8)
2. Retirez soigneusement l'agrafe avec la pince plate. (Voir Figure 8)

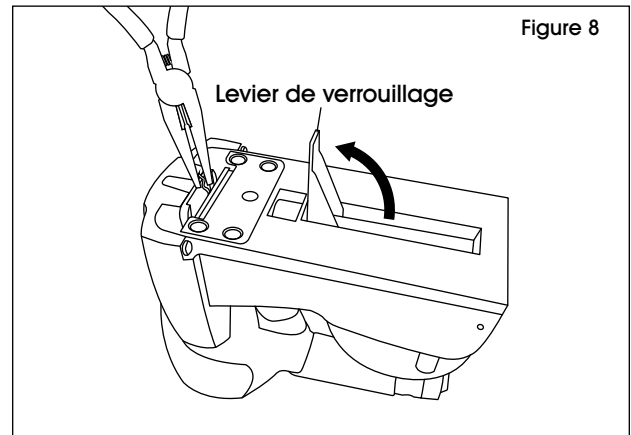

3. Remettez en place le levier de verrouillage pour fermer la plaque de buse.

ULINE

1-800-295-5510
uline.ca