

ULINE H-1785, H-2507 SCISSOR LIFT TRUCK

1-800-295-5510
uline.com

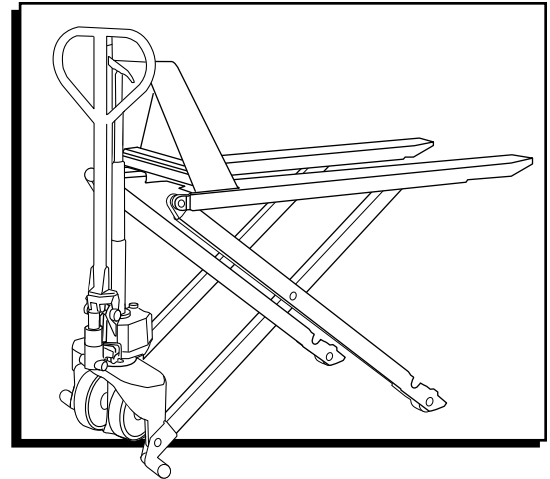

TECHNICAL DATA

MODEL	H-1785	H-2507
Capacity	2,200 lbs.	2,200 lbs.
Min. Fork Height	3½"	3½"
Max. Fork Height	31½"	31½"
Fork Length	45"	45"
Overall Fork Width	27"	21"
Fork Wheel Diameter	3" Polyurethane	
Steering Wheel Diameter	7" Polyurethane	
Net Weight	242 lbs.	232 lbs.

OPERATION



WARNING! Read and understand instructions here and on truck prior to use.

The control lever on the handle of the truck can be set in three positions. (See Figure 1)

LOWER = to lower the forks

SLOW LIFT = slowly raise the forks (use when moving load)

QUICK LIFT = quickly raise the forks

1. If the forks do not lift or lower while in the QUICK LIFT position, turn the setting screw counter-clockwise until the forks elevate while pumping in the QUICK LIFT position.
2. If the forks do not lower, turn the setting screw clockwise until raising the control lever lowers the forks.



NOTE: When viewing the truck from the handle side, the setting screw is located on the right side of the pump above the right wheel. The truck will lower faster or slower depending on how far in or out the screw is adjusted. (See Figure 2)

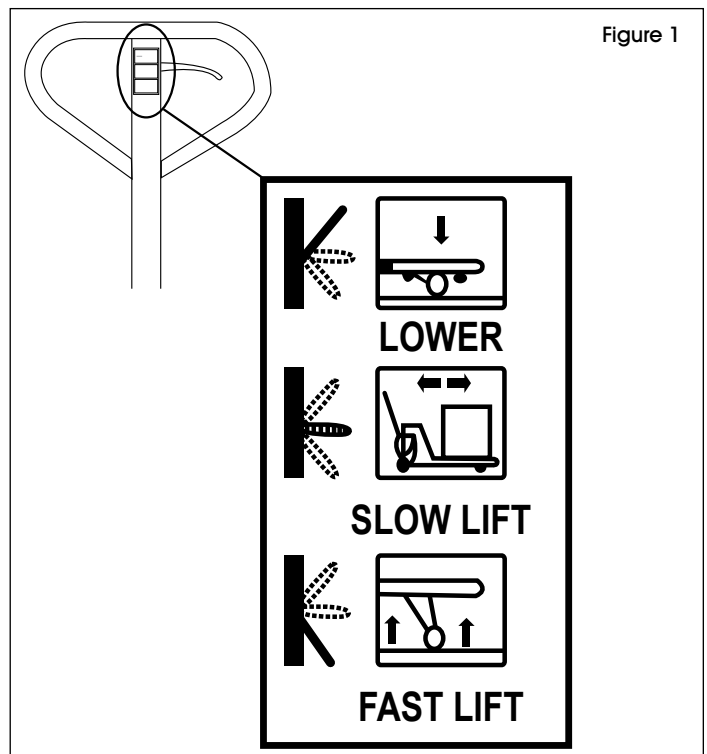

MAINTENANCE

HOW TO EXPEL AIR FROM THE PUMP UNIT

Air may enter the unit over time or when the seals are replaced. Air can be expelled in two ways:

1. Remove guide screw and slowly pump the handle until oil overflows. Stop pumping the handle and tighten the guide screw. (See Figure 2)
2. Lift the control lever to the LOWER position and move the handle up and down several times.

DAILY CHECK AND MAINTENANCE

Daily checks of the truck can limit wear and tear on the unit. Pay special attention to the wheels, the axles, the handle, the forks and lift and lower control.

LUBRICATION

Use motor oil or grease to lubricate all moveable parts.

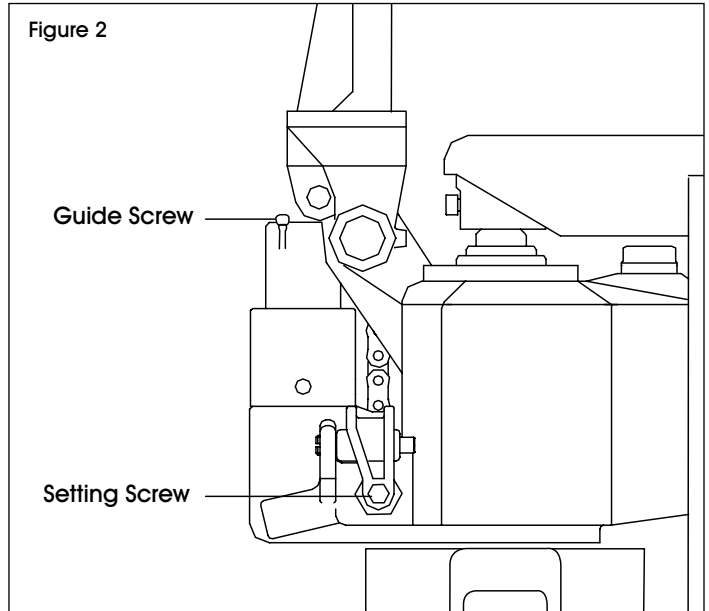

SAFETY

For safe operation of the Scissor Lift Truck, please read all warning signs and instructions here and on the truck prior to use.

1. Do not operate the truck unless you are familiar with it and have been trained and authorized to do so.
2. Do not use the truck on sloping ground.
3. Never place any part of your body in the lifting mechanism or under the forks or load. Do not carry passengers.
4. We advise that operators wear gloves and safety shoes.
5. Do not handle unstable or loosely stacked loads.
6. Do not overload the truck.
7. Always center loads on the forks, not at the end of the forks. (See Figure 3)
8. The capacity of the truck assumes an evenly distributed load with the center of the load being at the halfway point of the length of the forks.
9. Make sure the length of the forks matches the length of the load.
10. Lower the forks to lowest height when the truck is not being used.

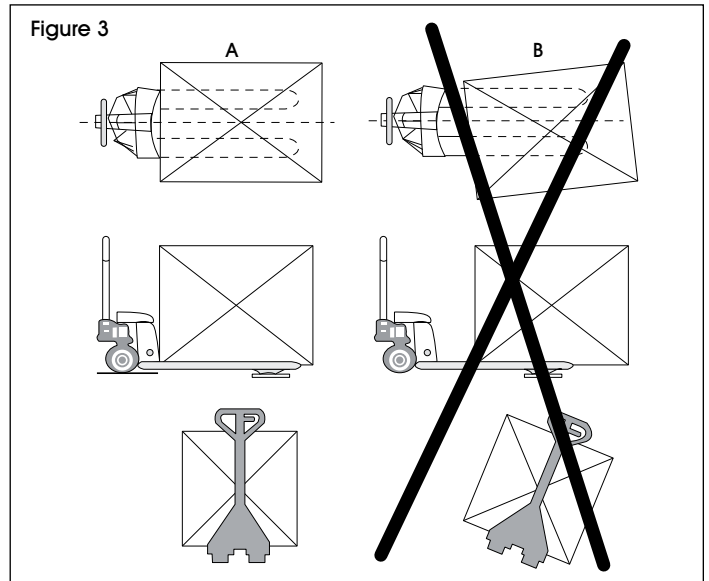

11. Do not move the truck unless the forks are 11" off the ground or lower.
12. Always lower forks by slowly lifting the position trigger. Rapid lowering may damage the truck or cargo.

TROUBLESHOOTING

OPERATING ISSUE	CAUSES	RECOMMENDATIONS
The forks do not raise.	The setting screw is not in the correct position. Air in the hydraulic oil.	Adjust the setting screw. (See Operation) Expel the air. (See Maintenance)
The forks do not descend.	The rod and/or cylinder are deformed resulting from a seriously unbalanced load. A part has been broken or deformed resulting from an unbalanced load. The setting screw is not in the correct position.	Replace the rod and/or cylinder. Repair or replace component. Adjust the setting screw. (See Operation)
Leaks.	Seals worn out or damaged. Some parts may be cracked or worn out.	Replace seals with new ones. Replace pump.
The forks descend without being lowered.	Air in the hydraulic oil. Components worn out or damaged. The setting screw is not in the correct position.	Expel the air. (See Maintenance) Replace components. Adjust the setting screw. (See Operation)



NOTE: Do not attempt to repair the pallet truck unless you are trained and authorized to do so.

ULINE

1-800-295-5510
uline.com

ULINE H-1785, H-2507

PATÍN HIDRÁULICO DE ELEVACIÓN DE TIJERA

800-295-5510
uline.mx

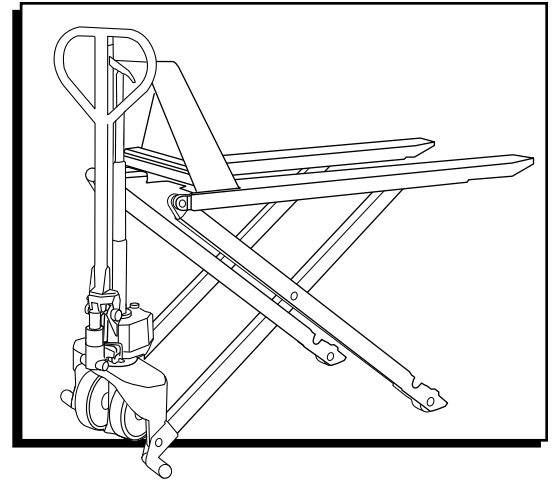

INFORMACIÓN TÉCNICA

MODELO	H-1785	H-2507
Capacidad	997 kg (2,200 lbs.)	997 kg (2,200 lbs.)
Altura Mín. de Horquilla	8.9 cm (3½")	8.9 cm (3½")
Altura Máx. de Horquilla	80 cm (31½")	80 cm (31½")
Longitud de Horquilla	114.3 cm (45")	114.3 cm (45")
Ancho Total de Horquillas	68.6 cm (27")	53.3 cm (21")
Diámetro de Llantas de la Horquilla	Poliuretano de 7.6 cm (3")	
Diámetro del Volante	Poliuretano de 17.8 cm (7")	
Peso Neto	109 kg (242 lbs.)	105 kg (232 lbs.)

FUNCIONAMIENTO



¡ADVERTENCIA! Lea y comprenda las instrucciones contenidas aquí y en el patín antes de darle uso.

La palanca de control del asa del patín puede fijarse en tres posiciones. (Vea Diagrama 1)

LOWER = para bajar las horquillas

SLOW LIFT = para elevar las horquillas lentamente (úselo al mover una carga)

QUICK LIFT = para elevar las horquillas rápidamente

1. Si las horquillas no se elevan o bajan mientras está en la posición QUICK LIFT, gire el tornillo de ajuste en dirección contraria a las manecillas del reloj hasta que las horquillas se eleven al bombear en la posición QUICK LIFT.
2. Si las horquillas no bajan, gire el tornillo de ajuste en dirección de las manecillas del reloj hasta que las horquillas bajen al levantar la palanca de control.



NOTA: Cuando mira el patín desde el lado del asa, el tornillo de ajuste está en el lado derecho de la bomba, arriba de la llanta derecha. El patín bajará con mayor o menor velocidad dependiendo de qué tanto se ajuste el tornillo (hacia adentro o hacia afuera). (Vea Diagrama

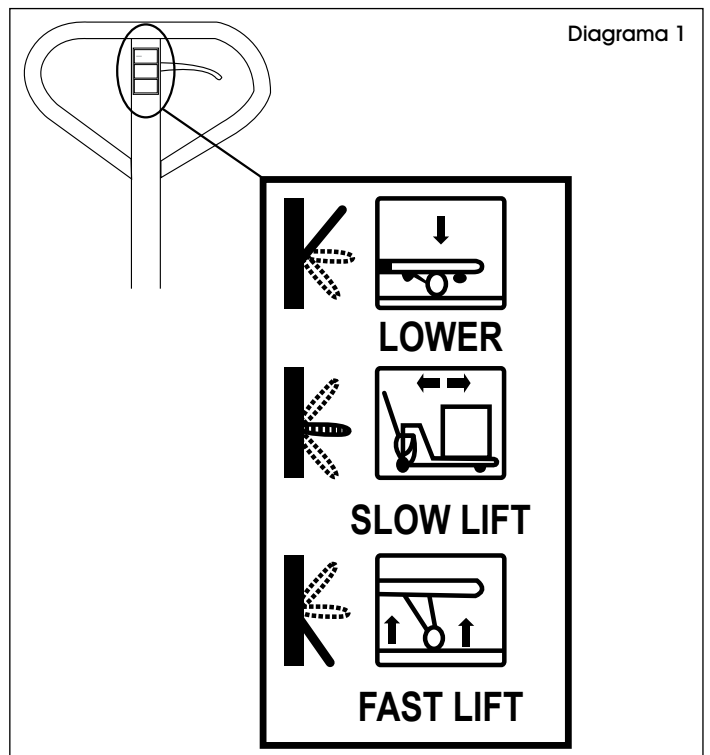

MANTENIMIENTO

CÓMO EXPULSAR AIRE DE LA UNIDAD DE BOMBEO

Puede entrar aire a la unidad con el tiempo o cuando se reemplazan los empaques. El aire se puede expulsar de dos formas:

1. Quite el tornillo guía y bombee lentamente el asa hasta que el aceite se desborde. Deje de bombear el asa y apriete el tornillo guía. (Vea Diagrama 2)
2. Levante la palanca de control a la posición LOWER y mueva el asa hacia arriba y abajo varias veces.

REVISIÓN DIARIA Y MANTENIMIENTO

Las revisiones diarias del patín pueden reducir el desgaste de la unidad. Preste especial atención a las llantas, los ejes, el asa, las horquillas y los controles de subir y bajar.

LUBRICACIÓN

Use aceite para motor o grasa para lubricar todas las partes móviles.

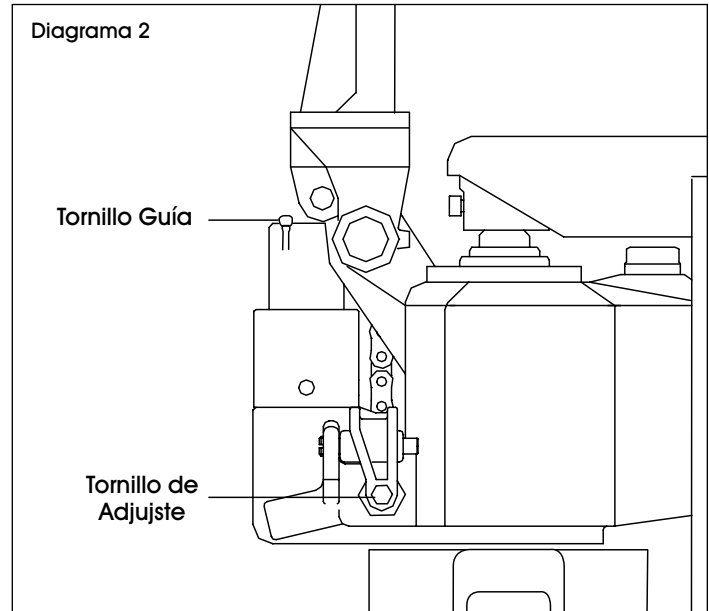

SEGURIDAD

Para la operación segura del Patín Hidráulico de Elevación de Tijera, lea todas las instrucciones y advertencias de seguridad que aparecen aquí o en el patín antes de usarlo.

1. No opere el patín a menos que esté familiarizado con él y haya recibido capacitación y autorización para hacerlo.
2. No use el patín en pendientes.
3. Nunca coloque ninguna parte de su cuerpo en el mecanismo elevador ni debajo de las horquillas o la carga. No lleve pasajeros.
4. Recomendamos que los operadores usen guantes y zapatos de seguridad.
5. No maneje cargas inestables ni apiladas de manera holgada.
6. No sobrecargue el patín.
7. Siempre centre las cargas en las horquillas, no en los extremos de las horquillas. (Vea Diagrama 3)
8. La capacidad del patín supone que la carga se distribuye de forma homogénea con el centro de la carga en el punto medio de la longitud de las horquillas.
9. Asegúrese de que la longitud de las horquillas coincida con la de la carga.
10. Baje las horquillas a la altura más baja cuando no se use el patín.

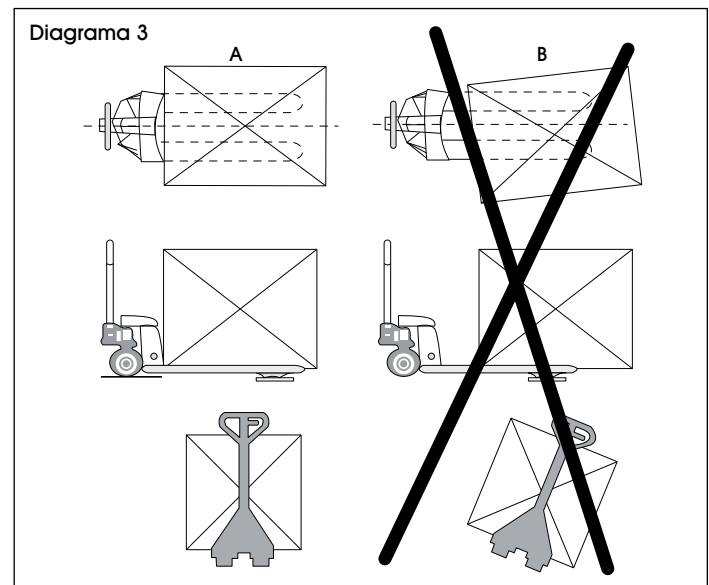

11. No mueva el patín a menos que las horquillas estén a 28 cm (11") del suelo o menos.
12. Baje siempre las horquillas elevando lentamente el gatillo de posición. Bajar muy rápido podría dañar el patín o la carga.

SOLUCIÓN DE PROBLEMAS

PROBLEMA DE FUNCIONAMIENTO	CAUSAS	RECOMENDACIONES
Las horquillas no se elevan.	El tornillo de ajuste no está en la posición correcta. Aire en el aceite hidráulico.	Reajuste el tornillo de ajuste. (Vea Funcionamiento) Expulse el aire. (Vea Mantenimiento)
Las horquillas no bajan.	El rodillo y/o cilindro están deformes a causa de una carga gravemente desbalanceada. Alguna parte se ha quebrado o deformado a causa de una carga desbalanceada. El tornillo de ajuste no está en la posición correcta.	Reemplace el rodillo y/o cilindro. Repare o reemplace el componente. Reajuste el tornillo de ajuste. (Vea Funcionamiento)
Fugas.	Los sellos están desgastados o dañados. Algunas partes pueden estar quebradas o desgastadas.	Reemplace los sellos con unos nuevos. Reemplace bomba.
Las horquillas descienden sin haberlas bajado.	Aire en el aceite hidráulico. Los componentes están desgastados o dañados. El tornillo de ajuste no está en la posición correcta.	Expulse el aire. (Vea Mantenimiento) Reemplace componentes Reajuste el tornillo de ajuste. (Vea Funcionamiento)



NOTA: No intente reparar el patín hidráulico a menos de que haya sido entrenado o autorizado.

ULINE

800-295-5510

uline.mx

ULINE H-1785, H-2507

TRANSPALETTE ÉLEVATEUR À CISEAUX

1 800 295-5510
uline.ca

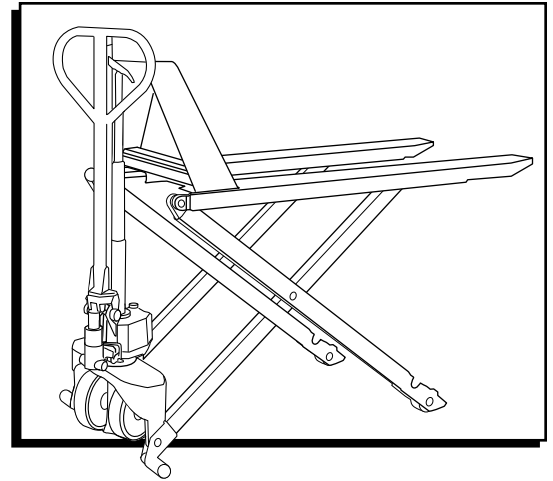

DONNÉES TECHNIQUES

MODÈLE	H-1785	H-2507
Capacité	997,9 kg (2 200 lb)	997,9 kg (2 200 lb)
Hauteur min. de la fourche	8,9 cm (3 ½ po)	8,9 cm (3 ½ po)
Hauteur max. de la fourche	80 cm (31 ½ po)	80 cm (31 ½ po)
Longueur de la fourche	1,1 m (45 po)	1,1 m (45 po)
Largeur totale de la fourche	68,6 cm (27 po)	53,3 cm (21 po)
Diam. des roues de la fourche	7,6 cm (3 po), polyuréthane	
Diam. de la roue directrice	17,8 cm (7 po), polyuréthane	
Poids net	109,8 kg (242 lb)	105,2 kg (232 lb)

FONCTIONNEMENT



AVERTISSEMENT! Lisez attentivement les instructions qui figurent ici et sur le transpalette avant l'utilisation.

Le levier de commande sur la poignée du transpalette peut être réglé à trois positions. (Voir Figure 1)

LOWER (ABAISSER) = abaisse la fourche

SLOW LIFT (LEVAGE LENT) = soulève lentement la fourche (à utiliser lors du déplacement de la charge)

QUICK LIFT (LEVAGE RAPIDE) = soulève rapidement la fourche

1. Si la fourche ne se soulève ou ne s'abaisse pas lorsque vous êtes à la position QUICK LIFT, tournez la vis de réglage dans le sens antihoraire jusqu'à ce que la fourche se soulève avec le levier à la position QUICK LIFT.
2. Si la fourche ne s'abaisse pas, tournez la vis de réglage dans le sens horaire jusqu'à ce que le soulèvement du levier de commande abaisse la fourche.



REMARQUE : En visualisant le transpalette du côté de la poignée, la vis de réglage se situe du côté droit de la pompe, au-dessus de la roue droite. Le transpalette s'abaissera plus ou moins rapidement selon la profondeur du réglage de la vis de réglage. (Voir Figure 2)

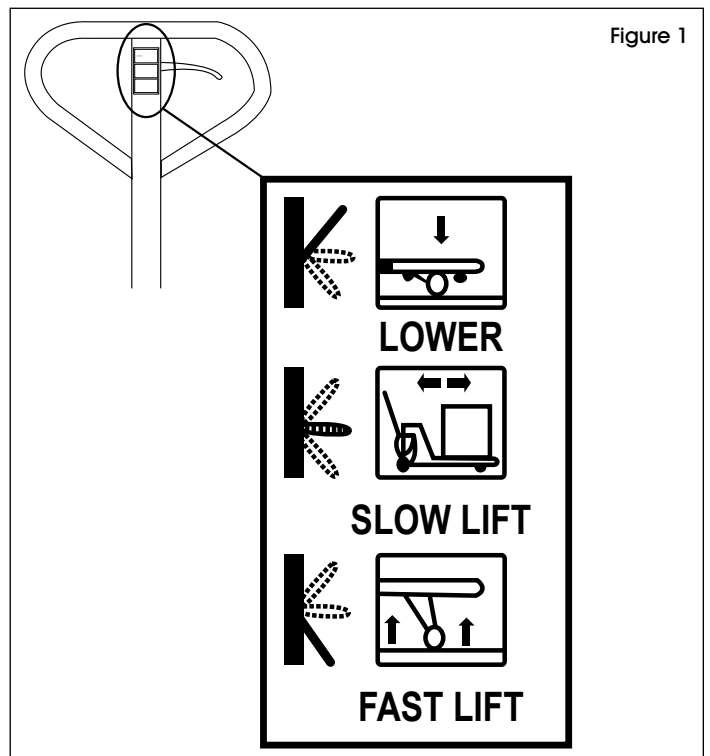

COMMENT PURGER L'AIR DE LA POMPE

De l'air peut pénétrer dans la pompe au fil du temps ou lors du remplacement des joints d'huile. L'air peut être expulsé de deux façons :

1. Retirez la vis-guide et pompez lentement la poignée jusqu'à ce que l'huile déborde. Arrêtez de pomper la poignée et serrez la vis-guide. (Voir Figure 2)
2. Soulevez le levier de commande à la position LOWER, puis déplacez la poignée de haut en bas à plusieurs reprises.

VÉRIFICATION ET ENTRETIEN QUOTIDIENS

Une vérification quotidienne du transpalette peut limiter l'usure. Portez une attention spéciale aux roues, aux essieux, à la poignée, à la fourche et aux commandes de levage et d'abaissement.

LUBRIFICATION

Utilisez de l'huile à moteur ou de la graisse pour lubrifier toutes les pièces mobiles.

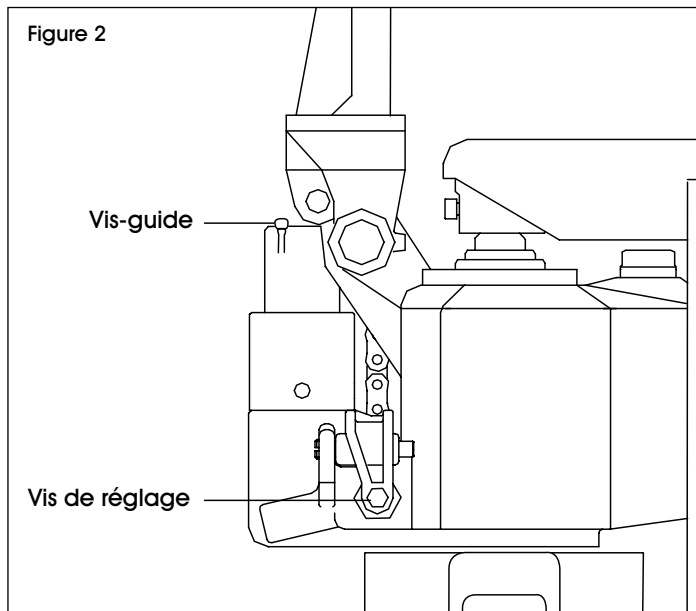

SÉCURITÉ

Pour l'opération sécuritaire du transpalette élévateur à ciseaux, veuillez lire tous les avertissements et consignes qui figurent ici et sur le transpalette avant l'utilisation.

1. N'utilisez pas le transpalette si vous n'avez pas une bonne connaissance de ce dernier et n'avez pas été formé ni autorisé à le faire.
2. N'utilisez pas le transpalette sur une surface en pente.
3. Ne positionnez jamais une partie de votre corps dans le mécanisme de levage ou sous la fourche ou la charge. Ne transportez pas de passagers.
4. Nous conseillons aux opérateurs de porter des gants et des chaussures de sécurité.
5. Ne manutentionnez jamais de charges instables ou mal empilées.
6. Ne surchargez pas le transpalette.
7. Positionnez toujours la charge au centre plutôt qu'à l'extrémité de la fourche. (Voir Figure 3)
8. La capacité du transpalette est établie en fonction d'une charge uniformément distribuée, dont le centre est positionné à mi-chemin de la longueur de la fourche.
9. Assurez-vous que la longueur de la fourche corresponde à la longueur de la charge transportée.
10. Lorsque vous n'utilisez pas le transpalette, abaissez la fourche au plus bas niveau.

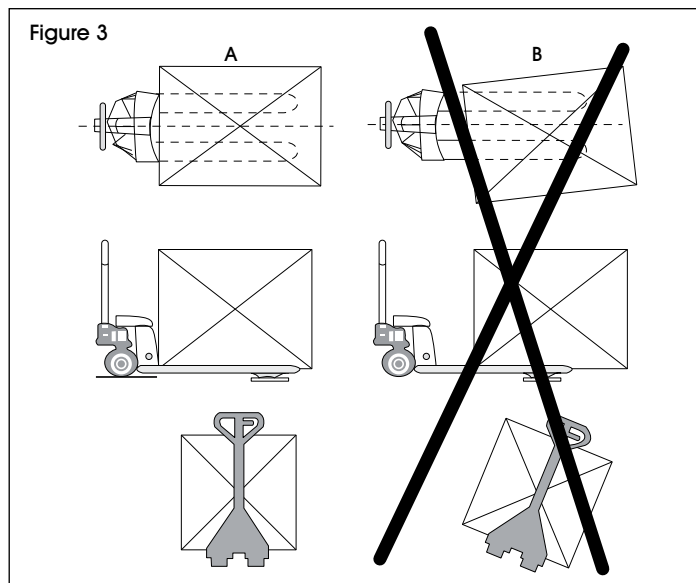

11. Ne déplacez pas le transpalette si la fourche se trouve à 28 cm (11 po) ou moins du sol.
12. Abaissez toujours la fourche en soulevant lentement la bascule de position. Le transpalette ou le chargement peut s'endommager si la fourche est abaissée trop rapidement.

DÉPANNAGE

PROBLÈME DE FONCTIONNEMENT	CAUSES	RECOMMANDATIONS
Les fourches ne se soulèvent pas.	La vis de réglage n'est pas à la position appropriée. Il y a de l'air dans l'huile hydraulique.	Réglez la vis de réglage. (Voir Fonctionnement) Purgez l'air. (Voir Entretien)
Les fourches ne descendent pas.	La tige et le cylindre sont déformés suite au transport d'une charge très déséquilibrée. Une pièce a été brisée ou déformée par le transport d'une charge déséquilibrée. La vis de réglage n'est pas à la position appropriée.	Remplacez la tige ou le cylindre. Réparez ou remplacez le composant. Réglez la vis de réglage. (Voir Fonctionnement)
Fuites.	Joint d'huile usés ou endommagés. Certaines pièces sont fissurées ou usées.	Remplacez les joints d'huile par des neufs. Remplacer pompe.
Les fourches descendent sans y être commandées.	Il y a de l'air dans l'huile hydraulique. Composants d'huile usés ou endommagés. La vis de réglage n'est pas à la position appropriée.	Purgez l'air. (Voir Entretien) Remplacer composants. Réglez la vis de réglage. (Voir Fonctionnement)



REMARQUE : Ne tentez pas de réparer le transpalette à moins d'être formé ou autorisé à le faire.

ULINE

1 800 295-5510
uline.ca