

# ULINE H-2112 DUMPING HOPPER CASTER ASSEMBLY

1-800-295-5510  
uline.com

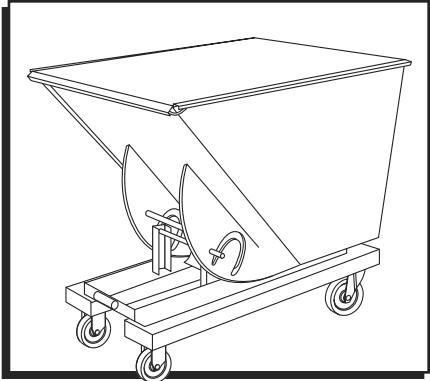

## TOOL NEEDED



9/16" Wrench x 2

## PARTS



Locknut x 16



Flat Washer x 16

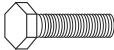

Hex Bolt x 16



Swivel Caster x 2



Rigid Caster x 2

## CASTER INSTALLATION



**NOTE:** Install casters one-at-a-time on each end of hopper.



**NOTE:** Two rigid and two swivel casters are included.



**NOTE:** You **MUST** determine placement of casters before installation. Placing the two swivel casters in the back is recommended.

1. Drive lift truck forward until hopper's fork pockets contact vertical legs of lift truck forks. (See Figure 1)
2. Connect and secure safety chain to lift carriage. (See Figure 2)
3. Adjust chains for minimum slack.
4. Raise forks to chest height, approximately 3'.

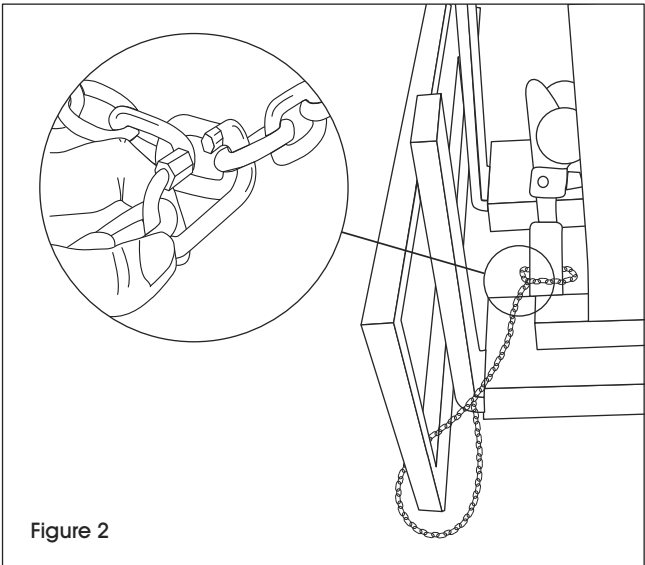
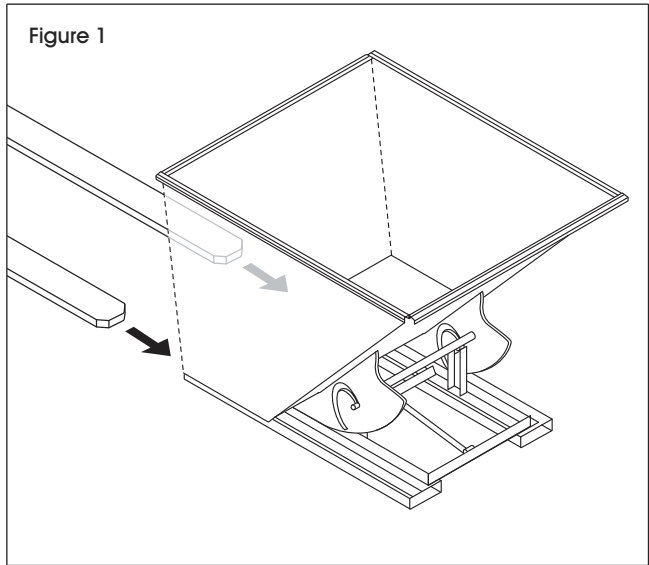

## CASTER INSTALLATION CONTINUED

5. Attach casters to exposed end of each fork pocket. (See Figure 3)
  - a. Insert one 3/8"-16 x 1 1/4" bolt through washer, corresponding bolt hole and bolt hole in caster plate.
  - b. Slide 3/8" flat washer over threaded end of bolt. Add 3/8" lock washer and secure with 3/8" nut.
  - c. Tighten connections with 9/16" wrenches.



**WARNING!** Never crawl or stand under an elevated hopper. Limit exposure to reaching under hopper to fasten hardware.

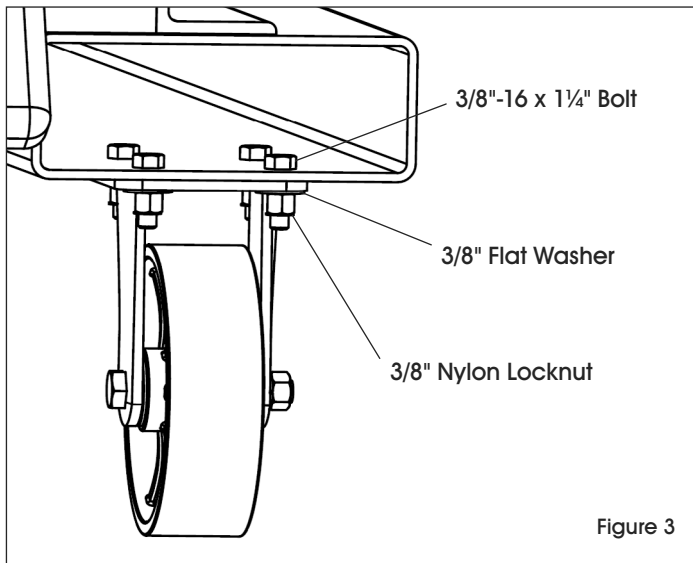

Figure 3

6. After installing two casters, slowly lower forks and disconnect safety chain.
7. Back lift truck away until forks are free of hopper's fork pockets.
8. Drive lift truck to opposite end of hopper and repeat steps 1-5.
9. After installing casters, slowly lower forks and disconnect safety chain.
10. Back lift truck away until forks are free of hopper's fork pockets.



**WARNING!** Adding casters will reduce the rolling load capacity of some models.

CASTER TYPE	CAPACITY (LBS.)
Steel Casters	1,200 lbs./caster
Mold-on Rubber Casters	600 lbs./caster
Poly-on Steel Casters	1,200 lbs./caster

**ULINE** H-2112

# ENSAMBLE DE LAS RUEDAS PARA TOLVAS AUTOVACIABLES

800-295-5510  
uline.mx

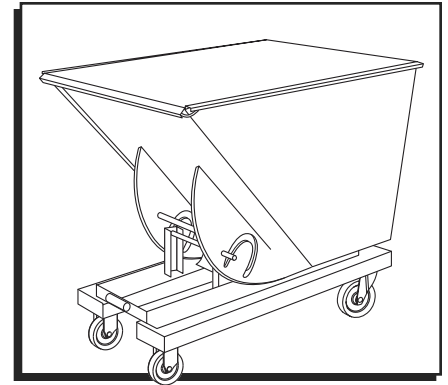

## HERRAMIENTA NECESARIA



2 Llaves de 9/16"

## PARTES



16 Contratuercas



16 Rondanas Planas

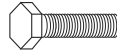

16 Tuercas Hexagonales



2 Ruedas Giratorias



2 Ruedas Fijas

## INSTALACIÓN DE LAS RUEDAS

 **NOTA:** Instale una rueda a la vez en cada uno de los extremos de la tolva.

 **NOTA:** Se incluyen dos ruedas rígidas y dos giratorias.

 **NOTA:** DEBE determinar la colocación de las ruedas antes de la instalación. Se recomienda colocar las dos ruedas giratorias en la parte trasera.

1. Mueva el patín de elevación hacia adelante hasta que las aberturas de horquilla de la tolva entren en contacto con las patas verticales de las horquillas del patín de elevación. (Vea Diagrama 1)
2. Conecte y asegure la cadena de seguridad para elevar el carro. (Vea Diagramas 2 y 3)
3. Ajuste las cadenas para permitir un margen mínimo.
4. Eleve las horquillas hasta la altura del pecho, aproximadamente unos 91.4 cm (3 pies).

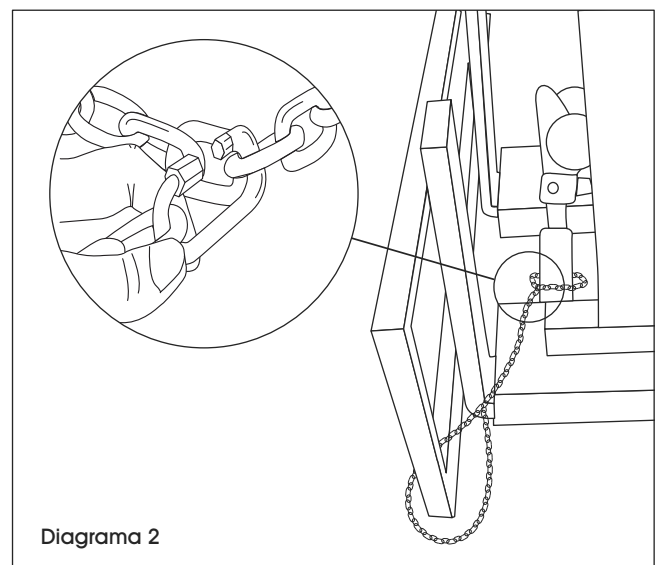
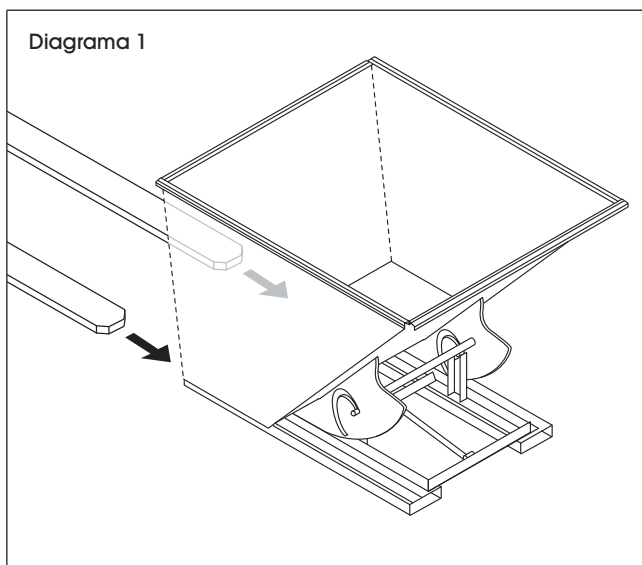

## CONTINUACIÓN DE INSTALACIÓN DE LAS RUEDAS

5. Fije las ruedas al extremo expuesto de cada una de las aberturas de horquilla. (Vea Diagrama 4)
  - a. Inserte un perno de 3/8"-16 x 1/4" a través de la rondana, el orificio del perno correspondiente y el orificio del perno de la placa de la rueda.
  - b. Deslice rondana plana de 3/8" a través del extremo roscado del perno. Agregue una rondana de seguridad de 3/8" y asegúrela con una tuerca de 3/8".
  - c. Apriete las conexiones con llaves de 9/16".
6. Después de alinear las dos ruedas, baje lentamente las horquillas y desconecte la cadena de seguridad.
7. Retroceda con el patín de elevación hasta que las horquillas queden liberadas de las aberturas de horquilla de la tolva.
8. Traslade el patín de elevación al extremo contrario de la tolva y repita los pasos 1-5.
9. Después colocar las ruedas, baje lentamente las horquillas y desconecte la cadena de seguridad.
10. Haga marcha atrás con el patín de elevación hasta que las horquillas queden liberadas de las aberturas de horquilla de la tolva.



**iADVERTENCIA!** Nunca se meta debajo o se coloque de pie debajo de una tolva elevada. Limite el riesgo de meter la mano debajo de la tolva para ajustar los accesorios.

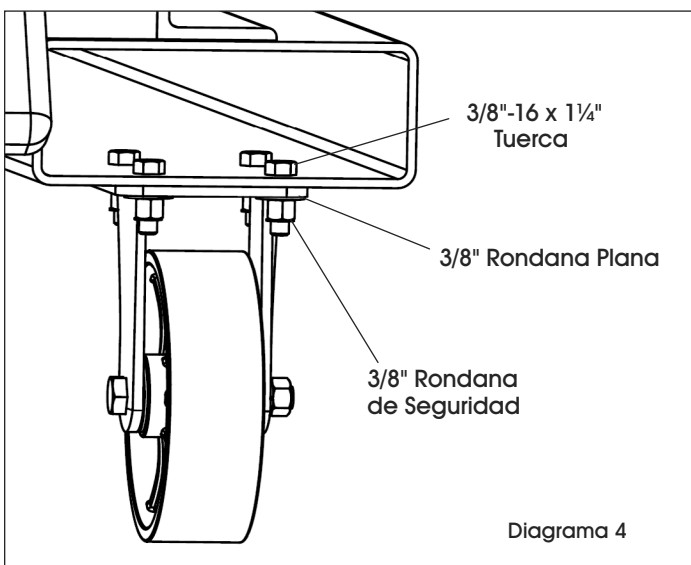

**iADVERTENCIA!** Añadir ruedas reducirá la capacidad de carga rodante de algunos modelos.

TIPO DE RUEDA	CAPACIDAD (LBS.)
Ruedas de Acero	544 kg (1,200 lbs)/rueda
Ruedas de Caucho Moldeado	272 kg (600 lbs.)/rueda
Ruedas de Poliéster sobre Acero	544 kg (1,200 lbs)/rueda

**ULINE**

800-295-5510  
uline.mx

# ULINE H-2112

## ENSEMBLE DE ROULETTES POUR BENNE BASCULANTE

1 800 295-5510  
uline.ca

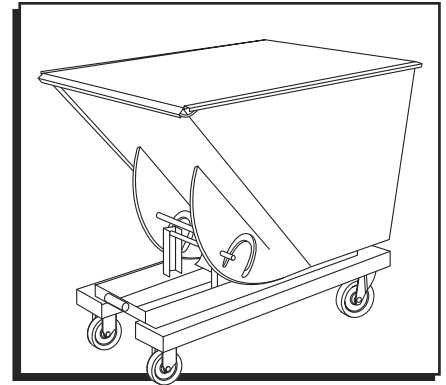

### OUTIL REQUIS



Clé de 9/16 po x 2

### PIÈCES



Écrou freiné x 16



Rondelle plate x 16

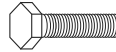

Boulon hexagonal x 16



Roulette pivotante x 2



Roulette fixe x 2

### INSTALLATION DES ROULETTES

**REMARQUE :** Installez les roulettes, une à la fois, à chaque extrémité de la benne.

**REMARQUE :** Deux roulettes fixes et deux roulettes pivotantes sont comprises.

**REMARQUE :** Vous **DEVEZ** déterminer la disposition des roulettes avant de procéder à l'installation. Il est recommandé de placer les deux roulettes pivotantes à l'arrière.

1. Avancez le chariot élévateur jusqu'à ce que les entrées pour fourches de la benne soient en contact avec les montants verticaux des fourches du chariot élévateur. (Voir Figure 1)
2. Raccordez et fixez la chaîne de sécurité avant de soulever le chariot. (Voir Figures 2 et 3)
3. Ajustez la chaîne de façon à laisser un minimum de jeu.
4. Soulevez les fourches à la hauteur de la poitrine, environ 91,4 cm (3 pi).

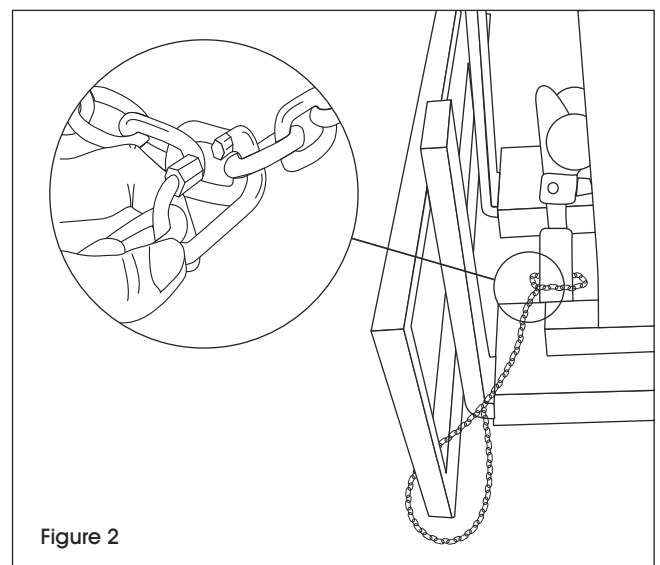
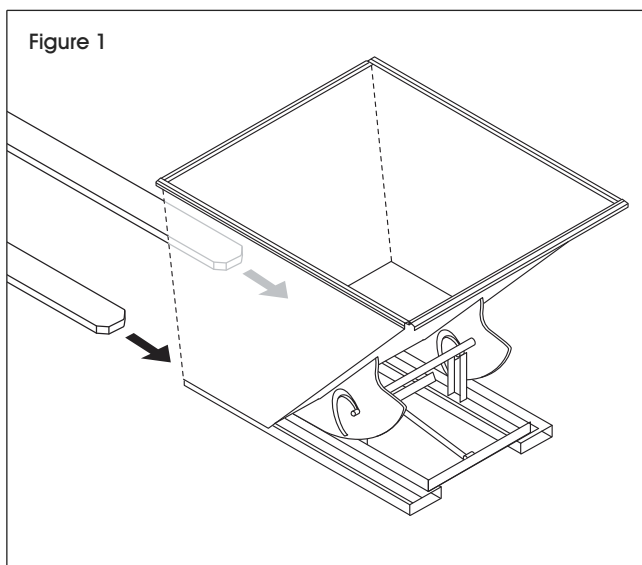

## INSTALLATION DES ROULETTES SUITE

5. Fixez les roulettes à l'extrémité exposée de chaque entrée pour fourche. (Voir Figure 4)
  - a. Insérez un boulon de 3/8 po-16 x 1 1/4 po à travers la rondelle, dans le trou à boulon correspondant et ensuite dans le trou à boulon de la plaque de roulette.
  - b. Glissez rondelle plate de 3/8 po sur l'extrémité fileté du boulon. Ajoutez une rondelle de blocage de 3/8 po et fixez à l'aide d'un écrou de 3/8 po.
  - c. Serrez fermement les raccords à l'aide d'une clé de 9/16 po.
6. Après avoir installé deux roulettes, abaissez lentement les fourches et retirez la chaîne de sécurité.
7. Reculez le chariot élévateur jusqu'à ce que les fourches soient sorties des entrées pour fourches de la benne.
8. Placez le chariot élévateur à l'extrémité opposée de la benne et répétez les étapes 1 à 5.
9. Après avoir installé les roulettes, abaissez lentement les fourches et retirez la chaîne de sécurité.
10. Reculez le chariot élévateur jusqu'à ce que les fourches soient sorties des entrées pour fourches de la benne.



**AVERTISSEMENT!** Ne jamais vous glisser ni rester sous une benne levée. Limitez les manœuvres sous la benne au minimum pour fixer le matériel.



**AVERTISSEMENT!** L'ajout de roulettes réduira la capacité de charge roulante de certains modèles.

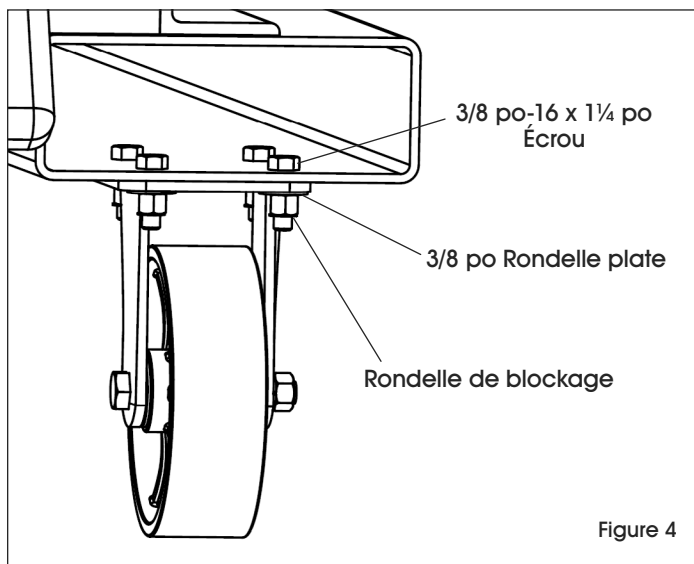

Figure 4

TYPE DE ROULETTE	CAPACITÉ (LB)
Roulettes en acier	544,3 kg (1 200 lb)/roulette
Roulettes en caoutchouc moulé	272,2 kg (600 lb)/roulette
Roulettes en acier et poly	544,3 kg (1 200 lb)/roulette