

ULINE H-2185, H-2186 CORROSION RESISTANT PALLET TRUCK

1-800-295-5510
uline.com

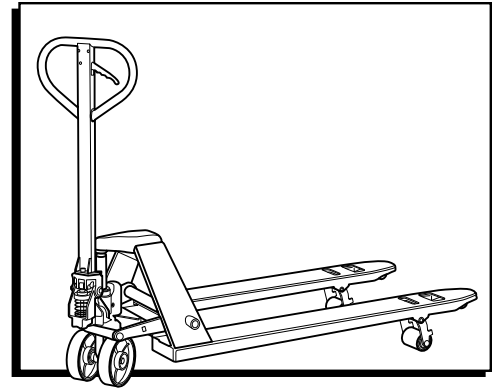

TECHNICAL DATA

MODEL	H-2185	H-2186
Capacity	5,500 lbs.	5,500 lbs.
Max. Fork Height	7.5"	7.5"
Min. Fork Height	3"	3"
Fork Length	48"	48"
Overall Fork Width	27"	27"
Fork Wheel Diameter	3" Nylon	3" Nylon
Steering Wheel Diameter	7" Nylon	7" Nylon
Net Weight	173 lbs.	157 lbs.

OPERATION



WARNING! Operator must read and understand instructions here and on truck prior to use.

On the handle of the pallet truck, you will find the control lever, which can be set in three positions. (See Figure 1)

Figure 1

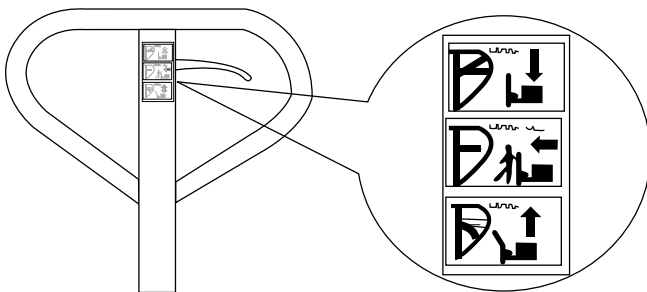

- LOWER = to lower the forks
- NEUTRAL = to move the load
- RAISE = to raise the forks

If the forks elevate while pumping in the NEUTRAL position, turn the setting screw clockwise until pumping the handle does not raise the forks and the NEUTRAL position functions correctly.

1. If the forks descend while pumping in the NEUTRAL position, turn the setting screw counterclockwise until the forks do not lower.
2. If the forks do not descend when the control lever is in the LOWER position, turn the setting screw clockwise until raising the control lever lowers the forks. Then check the NEUTRAL position as per step 1 and 2.
3. If the forks do not lift while pumping in the RAISE position, turn the setting screw counterclockwise until the forks elevate while pumping in the RAISED position. Then check the NEUTRAL and LOWER positions as per steps 1, 2 and 3.



NOTE: When viewing the truck from the handle side, the setting screw is located on the right side of the pump above the right wheel. The truck will lower faster or slower depending on how far in or out the screw is adjusted.

MAINTENANCE

HOW TO EXPEL AIR FROM THE PUMP UNIT

Air may enter the unit over time or when the seals are replaced. To expel the air, lift the control lever to the LOWER position and move the handle up and down several times.

DAILY CHECK AND MAINTENANCE

Daily checks of the pallet truck can limit wear and tear on the unit. Pay special attention to the wheels, axles, handle, forks and lift and lower controls.

LUBRICATION

Use motor oil or grease to lubricate all moveable parts.

SAFETY

For safe operation of the pallet truck, read all warning signs and instructions here and on the pallet truck prior to use.

1. Do not operate the pallet truck unless you are familiar with it and have been trained and authorized to do so.
2. Do not use the truck on sloping ground.
3. Never place any part of your body in the lifting mechanism or under the forks or load. Do not carry passengers.
4. We advise that operators should wear gloves and safety shoes.
5. Do not handle unstable or loosely stacked loads.
6. Do not overload the truck.
7. Always center loads on the forks, not at the end of the forks. (See Figure 2)
8. The capacity of the truck assumes an evenly distributed load with the center of the load being at the halfway point of the length of the forks.
9. Make sure that length of the forks matches the length of the pallet load.
10. Lower the forks to lowest height when the truck is not being used.

Figure 2

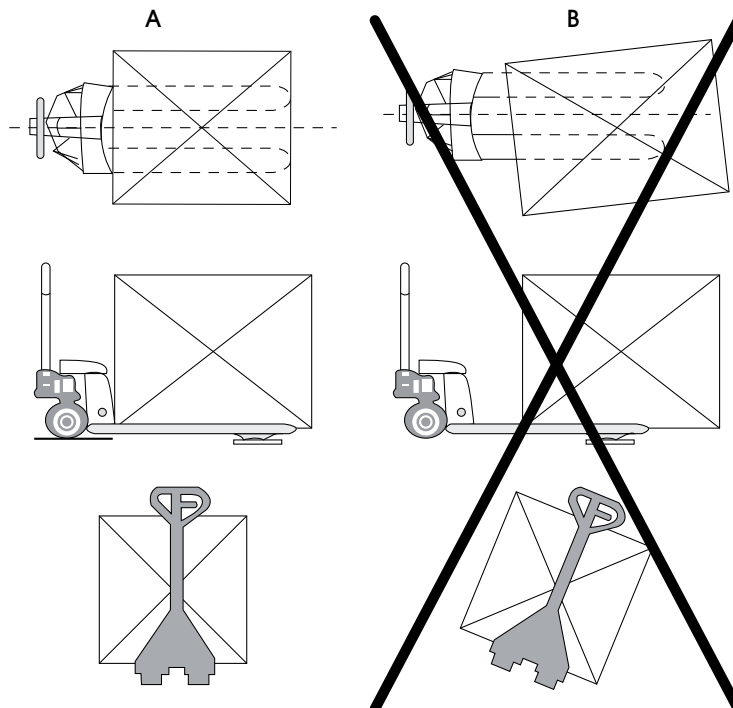

TROUBLESHOOTING

OPERATING ISSUE	CAUSES	RECOMMENDATIONS
The forks do not raise.	The setting screw is not in the correct position. Air in the hydraulic oil.	Adjust the setting screw. (See Operation) Expel the air. (See Maintenance)
The forks do not descend.	The rod and/or cylinder are deformed resulting from a seriously unbalanced load. A part has been broken or deformed resulting from an unbalanced load. The setting screw is not in the correct position.	Replace the rod and/or cylinder. Repair or replace component. Adjust the setting screw. (See Operation)
Leaks.	Seals worn out or damaged. Some parts may be cracked or worn out.	Replace seals with new ones. Replace pump.
The forks descend without being lowered.	Air in the hydraulic oil. Components worn out or damaged. The setting screw is not in the correct position.	Expel the air. (See Maintenance) Replace components. Adjust the setting screw. (See Operation)



NOTE: Do not attempt to repair the pallet truck unless you are trained and authorized to do so.



1-800-295-5510
uline.com

ULINE H-2185, H-2186

PATÍN HIDRÁULICO RESISTENTE A LA CORROSIÓN

800-295-5510

uline.mx

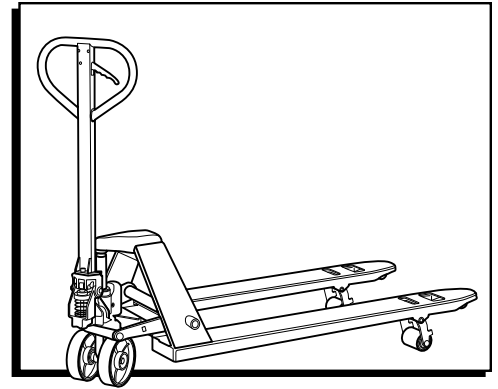

DATOS TÉCNICOS

MODELO	H-2185	H-2186
Capacidad	2 494.8 kg (5,500 lbs.)	2 494.8 kg (5,500 lbs.)
Altura Máx. de Horquilla	19.1 cm (7.5")	19.1 cm (7.5")
Altura Mín. de Horquilla	7.6 cm (3")	7.6 cm (3")
Longitud de Horquilla	1.2 m (48")	1.2 m (48")
Ancho Total de Horquillas	68.6 cm (27")	68.6 cm (27")
Diámetro de la Llanta de Horquilla	Nylon de 7.6 cm (3")	Nylon de 7.6 cm (3")
Diámetro de la Llanta de Dirección	Nylon de 17.8 cm (7")	Nylon de 17.8 cm (7")
Peso Neto	78.5 kg (173 lbs.)	71.2 kg (157 lbs.)

FUNCIONAMIENTO



¡ADVERTENCIA! El operador debe leer y entender las instrucciones aquí y en el patín antes de usarlo.

En el asa del patín hidráulico, encontrará la palanca de control, esta puede ser ajustada a tres posiciones. (Vea Diagrama 1)

Diagrama 1

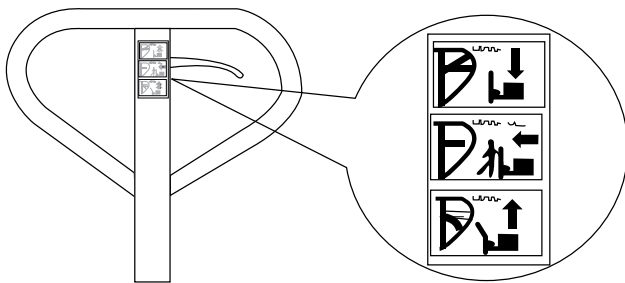

- LOWER = para bajar las horquillas
- NEUTRAL = para mover la carga
- RAISE = para elevar las horquillas

1. Si las horquillas se elevan mientras bombea en la posición NEUTRAL, gire el tornillo de ajuste en el sentido de las manecillas del reloj y continúe bombeando hasta que las horquillas no se eleven y la posición NEUTRAL funcione correctamente.
2. Si las horquillas se bajan mientras bombea en la posición NEUTRAL, gire el tornillo de ajuste en el sentido contrario a las manecillas del reloj hasta que las horquillas no se bajen.
3. Si las horquillas no se bajan cuando la palanca de control está en la posición LOWER, gire el tornillo de ajuste en el sentido de las manecillas del reloj hasta que las horquillas bajen al levantar la palanca de control. Luego revise la posición NEUTRAL en los pasos 1 y 2.
4. Si las horquillas no se levantan al bombear en la posición RAISE, gire el tornillo de ajuste en el sentido contrario a las manecillas del reloj hasta que las horquillas se eleven mientras bombea en la posición RAISE. Luego revise las posiciones de NEUTRAL y LOWER en los pasos 1, 2 y 3.



NOTA: Al estar viendo el patín del lado de la asa, el tornillo de ajuste está localizado al lado derecho de la bomba arriba de la llanta derecha. El patín bajará más rápido o lento dependiendo de que tan adentro o afuera esté el tornillo.

MANTENIMIENTO

COMO EXPULSAR AIRE DE LA BOMBA

Pudiera entrar aire a la unidad con el paso del tiempo o cuando se reemplacen los sellos. Para expulsar el aire, levante la palanca a la posición LOWER, y luego mueva la asa hacia arriba y abajo varias veces.

REVISIÓN DIARIA Y MANTENIMIENTO

La revisión diaria del patín hidráulico puede reducir el desgaste de la unidad. Preste atención especialmente a las llantas, ejes, asa, horquillas y la palanca de control para elevar y bajar.

LUBRICACIÓN

Utilice aceite de motor o grasa para lubricar todas las partes móviles.

SEGURIDAD

Para un manejo seguro del patín hidráulico, lea todas las instrucciones y avisos de seguridad aquí y en el patín hidráulico antes de usarlo.

1. No opere el patín hidráulico a menos de que esté familiarizado con él y haya sido entrenado o autorizado para usarlo.
2. No utilice el patín en terreno inclinado.
3. No ponga ninguna parte de su cuerpo en el mecanismo de levante o debajo de las horquillas o carga. No suba pasajeros.
4. Aconsejamos que los operadores usen guantes y zapatos de seguridad.
5. No maneje cargas inestables o apiladas sin asegurarlas.
6. No sobrecargue el patín.
7. Siempre ponga la carga en el centro de las horquillas, no al final de las horquillas. (Vea Diagrama 2)
8. La capacidad del patín asume que la carga está distribuida de manera uniforme con el centro de la carga en el punto medio de la longitud de las horquillas.
9. Asegúrese que la longitud de las horquillas coincida con la longitud de la carga de la tarima.
10. Deje las horquillas al nivel más bajo cuando el patín no esté en uso.

Diagrama 2

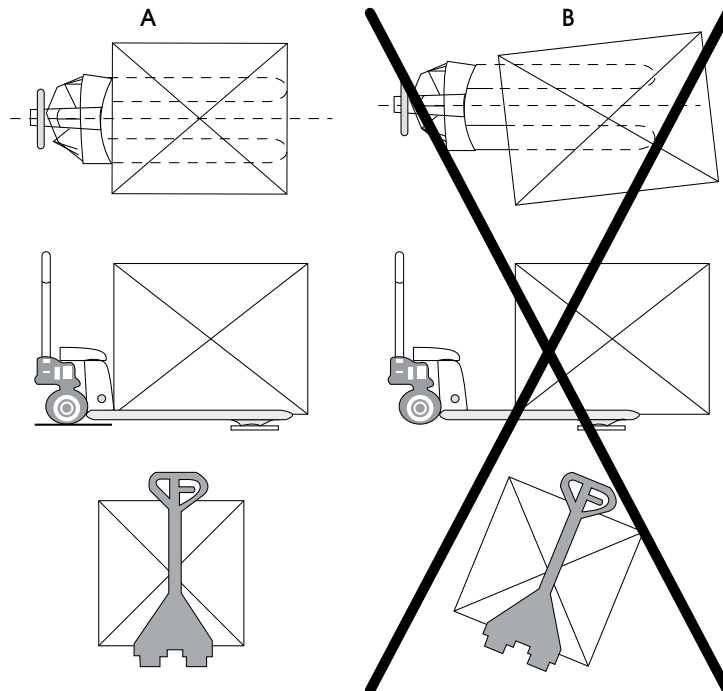

SOLUCIÓN DE PROBLEMAS

PROBLEMA DE FUNCIONAMIENTO	CAUSAS	RECOMENDACIONES
Las horquillas no se elevan.	El tornillo de ajuste no está en la posición correcta. Aire en el aceite hidráulico.	Reajuste el tornillo de ajuste. (Vea Funcionamiento) Expulse el aire. (Vea Mantenimiento)
Las horquillas no bajan.	El rodillo y/o cilindro están deformes a causa de una carga gravemente desbalanceada. Alguna parte se ha quebrado o deformado a causa de una carga desbalanceada. El tornillo de ajuste no está en la posición correcta.	Reemplace el rodillo y/o cilindro. Repare o reemplace el componente. Reajuste el tornillo de ajuste. (Vea Funcionamiento)
Fugas.	Los sellos están desgastados o dañados. Algunas partes pueden estar quebradas o desgastadas.	Reemplace los sellos con unos nuevos. Reemplace bomba.
Las horquillas descienden sin haberlas bajado.	Aire en el aceite hidráulico. Los componentes están desgastados o dañados. El tornillo de ajuste no está en la posición correcta.	Expulse el aire. (Vea Mantenimiento) Reemplace componentes Reajuste el tornillo de ajuste. (Vea Funcionamiento)



NOTA: No intente reparar el patín hidráulico a menos de que haya sido entrenado o autorizado.

ULINE

800-295-5510
uline.mx

ULINE H-2185, H-2186 TRANSPALETTE RÉSISTANT À LA CORROSION

1 800 295-5510
uline.ca

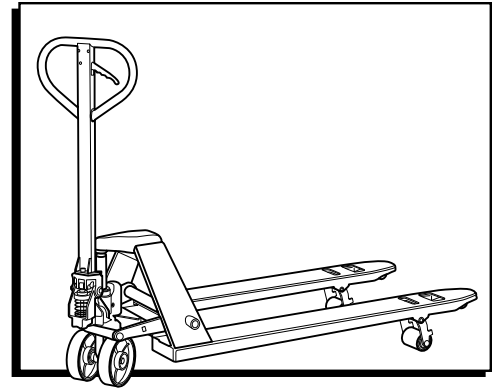

DONNÉES TECHNIQUES

MODÈLE	H-2185	H-2186
Capacité	2 494,8 kg (5 500 lb)	2 494,8 kg (5 500 lb)
Haut. max. des fourches	19,1 cm (7,5 po)	19,1 cm (7,5 po)
Haut. min. des fourches	7,6 cm (3 po)	7,6 cm (3 po)
Longueur des fourches	1,2 m (48 po)	1,2 m (48 po)
Largeur totale des fourches	68,6 cm (27 po)	68,6 cm (27 po)
Diam. des roues des fourches	7,6 cm (3 po), nylon	7,6 cm (3 po), nylon
Diam. des roues directrices	17,8 cm (7 po), nylon	17,8 cm (7 po), nylon
Poids net	78,5 kg (173 lb)	71,2 kg (157 lb)

UTILISATION



MISE EN GARDE! L'opérateur doit lire et comprendre les instructions qui figurent ici et sur le transpalette avant l'utilisation.

Sur la poignée du transpalette, se trouve un levier de commande réglable à trois positions. (Voir Figure 1)

Figure 1

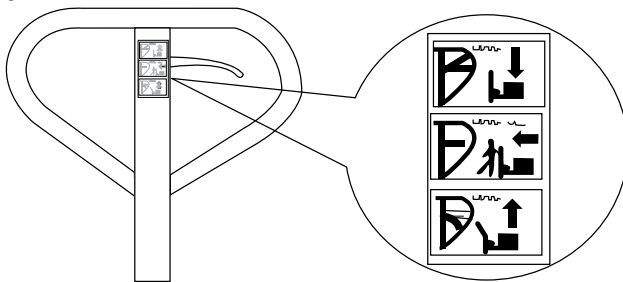

- LOWER (ABAISSER) = pour abaisser les fourches
- NEUTRAL (NEUTRE) = pour déplacer la charge
- RAISE (SOULEVER) = pour soulever les fourches

1. Si les fourches se soulèvent lorsque vous pompez à la position NEUTRAL, tournez la vis de réglage dans le sens horaire jusqu'à ce que le pompage de la poignée ne soulève pas les fourches et que la position NEUTRAL fonctionne correctement.

2. Si les fourches s'abaissent lorsque vous pompez à la position NEUTRAL, tournez la vis de réglage dans le sens antihoraire jusqu'à ce que les fourches cessent de s'abaisser.
3. Si les fourches ne s'abaissent pas quand le levier de commande est à la position LOWER, tournez la vis de réglage dans le sens horaire jusqu'à ce que le soulèvement du levier de commande abaisse les fourches. Puis vérifiez la position NEUTRAL conformément aux étapes 1 et 2.
4. Si les fourches ne se soulèvent pas lorsque vous pompez à la position RAISE, tournez la vis de réglage dans le sens antihoraire jusqu'à ce que les fourches se soulèvent avec le levier à la position RAISE. Puis vérifiez ensuite les positions NEUTRAL et LOWER conformément aux étapes 1, 2 et 3.



REMARQUE : En regardant le transpalette du côté de la poignée, la vis de réglage se situe du côté droit de la pompe, au-dessus de la roue droite. Le transpalette s'abaissera plus ou moins rapidement selon la profondeur de la vis de réglage.

ENTRETIEN

COMMENT PURGER L'AIR DE LA POMPE

L'air peut pénétrer dans la pompe au fil du temps ou lors du remplacement des joints d'huile. Pour purger l'air, soulevez le levier de commande à la position LOWER, puis déplacez le levier de haut en bas à plusieurs reprises.

VÉRIFICATION ET ENTRETIEN QUOTIDIEN

La vérification quotidienne du transpalette peut en limiter l'usure. Portez une attention spéciale aux roues, aux essieux, à la poignée, aux fourches et aux leviers de commande.

LUBRIFICATION

Utilisez de l'huile à moteur ou de la graisse pour lubrifier toutes les pièces mobiles.

SÉCURITÉ

Pour l'opération sécuritaire du transpalette, veuillez lire tous les avertissements et consignes qui figurent ici et sur le transpalette avant l'utilisation.

1. N'utilisez pas le transpalette si vous n'êtes pas familiarisé avec ce dernier et si vous n'avez pas été formé ou autorisé pour le faire.
2. N'utilisez pas le transpalette sur une surface en pente.
3. Ne placez jamais une partie de votre corps dans le mécanisme de levage, sous les fourches ou la charge. Ne transportez pas de passagers.
4. Nous conseillons aux opérateurs de porter des gants et des chaussures de sécurité.
5. Ne manutentionnez jamais des charges instables ou mal empilées.
6. Ne surchargez pas le transpalette.
7. Placez toujours la charge au centre plutôt qu'à l'extrémité des fourches. (Voir figure 2)
8. La capacité du transpalette est établie avec une charge uniformément distribuée, avec le centre de la charge placé à mi-chemin de la longueur des fourches.
9. Assurez-vous que la longueur des fourches correspond à la longueur de la palette transportée.
10. Lorsque vous n'utilisez pas le transpalette, abaissez les fourches au niveau le plus bas.

Figure 2

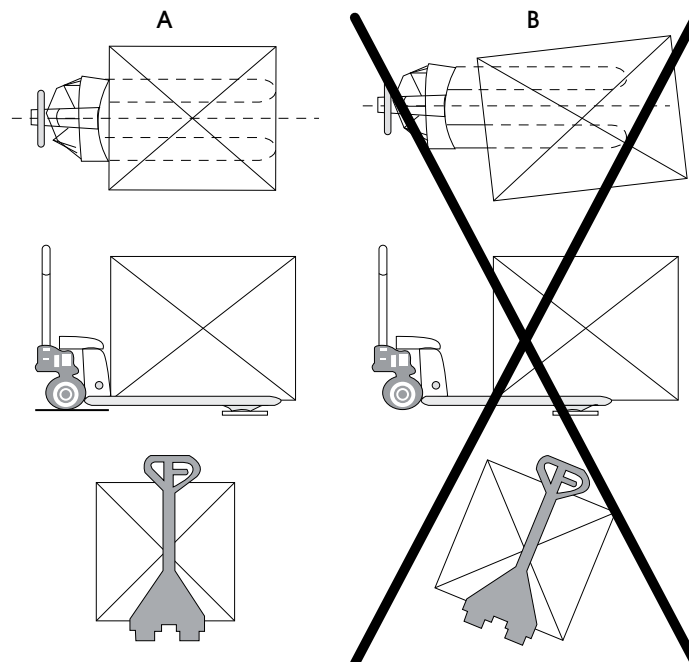

DÉPANNAGE

PROBLÈME DE FONCTIONNEMENT	CAUSES	RECOMMANDATIONS
Les fourches ne se soulèvent pas.	La vis de réglage n'est pas à la position appropriée. Il y a de l'air dans l'huile hydraulique.	Réglez la vis de réglage. (Voir Fonctionnement) Purgez l'air. (Voir Entretien)
Les fourches ne descendent pas.	La tige et le cylindre sont déformés suite au transport d'une charge très déséquilibrée. Une pièce a été brisée ou déformée par le transport d'une charge déséquilibrée. La vis de réglage n'est pas à la position appropriée.	Remplacez la tige ou le cylindre. Réparez ou remplacez le composant. Réglez la vis de réglage. (Voir Fonctionnement)
Fuites.	Joint d'huile usés ou endommagés. Certaines pièces sont fissurées ou usées.	Remplacez les joints d'huile par des neufs. Remplacer pompe.
Les fourches descendent sans y être commandées.	Il y a de l'air dans l'huile hydraulique. Composants d'huile usés ou endommagés. La vis de réglage n'est pas à la position appropriée.	Purgez l'air. (Voir Entretien) Remplacer composants. Réglez la vis de réglage. (Voir Fonctionnement)

 **REMARQUE :** Ne tentez pas de réparer le transpalette à moins d'être formé ou autorisé à le faire.

ULINE

1 800 295-5510
uline.ca