

ULINE H-2309, H-2310, H-2311 PLASTIC PARKING STOP

1-800-295-5510
uline.com

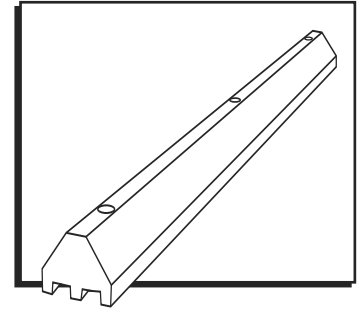

TOOLS NEEDED



High-Speed Hammer Drill
with 3/8" Masonry Bit



Sledge Hammer

PARTS

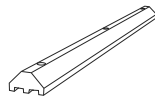

Plastic Parking Stop x 1

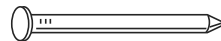

1/2 x 12" Plated Steel Spike x 3

INSTALLATION

STEEL SPIKE METHOD (ASPHALT H-2310)

Recommended for asphalt or wood block surfaces only.

1. Position the parking block in its installation position and, using its pre-drilled holes as templates, mark the location for each hole on the parking surface.
2. Remove the parking block. Using a high-speed hammer drill and a 3/8" masonry bit, drill a hole through the parking surface of each marked location to avoid fracturing the asphalt with the spike.

3. Reposition the parking block in its installation position. Drive the spike through the parking block and into the drilled hole until the spike is snug against the counter-bored surface of the parking block's pre-drilled hole. (See Figure 1)

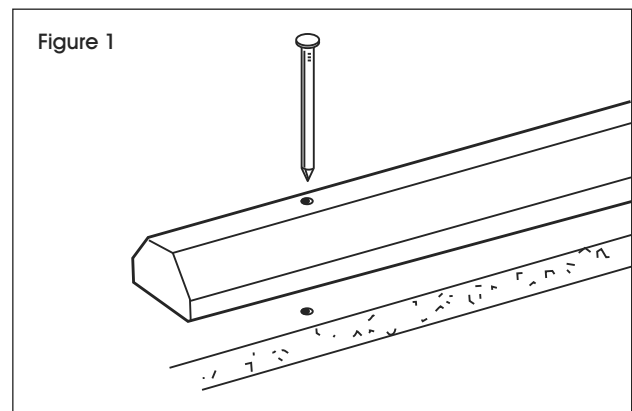

CAUTION! DO NOT DRIVE BEYOND "SNUG". If driven too far spike may damage the parking block and void the product warranty.



NOTE: See lag bolt installation on page 2.

ULINE H-2309, H-2310, H-2311 PLASTIC PARKING STOP

1-800-295-5510
uline.com

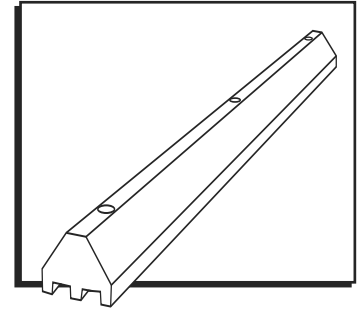

TOOLS NEEDED



High-Speed Hammer Drill
with 3/4" Masonry Bit

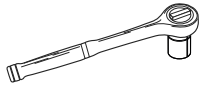

Heavy Ratchet with
3/4" Socket

PARTS

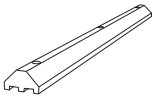

Plastic Parking Stop x 1

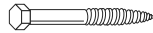

1/2 x 8" Lag Bolt x 3

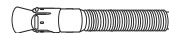

1/2" Lag Anchor x 3



1/2" Washer x 6

INSTALLATION

LAG BOLT METHOD (CONCRETE H-2311)

Recommended for concrete traffic lanes where drilling holes are permitted.

1. Position parking block in its installation position and using its pre-drilled holes as templates, mark the location of each hole on the parking surface.
2. Remove the parking block. Using a high-speed hammer drill with a 3/4" masonry bit, drill a hole at each marked location to a depth of 5 1/2" below the parking surface.
3. Insert lag anchor into each hole (large anchor opening on top). Tap the anchor into the hole with a hammer so that the anchors are set flush with the surface. Place a washer over each anchor hole.

4. Reposition the parking block in its installation position. Slip a washer onto a lag bolt, insert the bolt through a pre-drilled hole in the parking block and tighten the bolt about three quarters of the way with the 3/4" socket. Repeat for each hole in the parking block. Finish tightening each bolt until just snug. (See Figure 2)

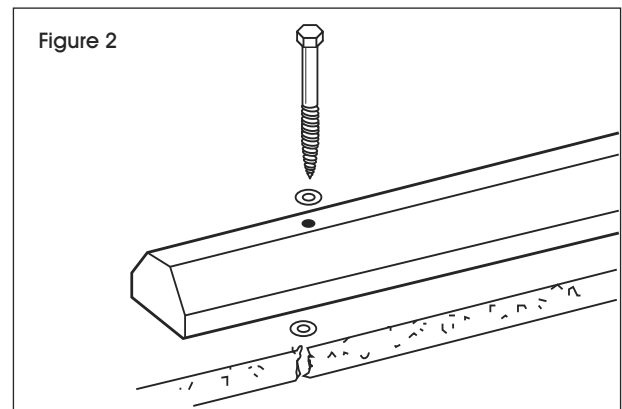

CAUTION! DO NOT OVERTIGHTEN! Excessive tightening may damage the block and void the product warranty.

ULINE H-2309, H-2310, H-2311

TOPES DE PLÁSTICO PARA ESTACIONAMIENTO

800-295-5510
uline.mx

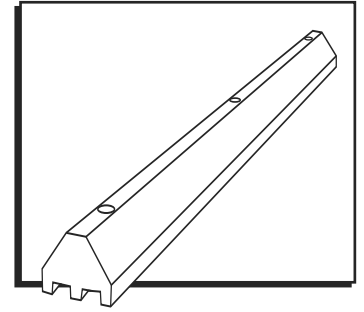

HERRAMIENTAS NECESARIAS



Rotomartillo de Alta Velocidad con Broca de 3/8" para Mampostería



Marro

PARTES

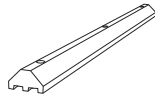

1 Tope de Plástico para Estacionamiento

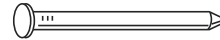

3 Clavos de Acero Chapado de 1/2 x 12"

INSTALACIÓN

MÉTODO CON CLAVO DE ACERO (ASFALTO H-2310)

Recomendado solo para superficies de asfalto o bloques de madera.

1. Coloque el tope de estacionamiento en la posición donde desee instalarlo y, utilizando como plantilla los orificios preperforados, marque la ubicación en la superficie del pavimento.
2. Retire el tope de estacionamiento. Utilizando un rotomartillo de alta velocidad con broca de 3/8" para mampostería, perforo un orificio en la superficie del estacionamiento para no fracturar el asfalto con el clavo.

3. Vuelva a colocar el tope de estacionamiento en la posición de instalación. Inserte el clavo a través del tope de estacionamiento y en el interior del orificio perforado hasta que quede ajustado contra la superficie del orificio del tope de estacionamiento. (Vea Diagrama 1)

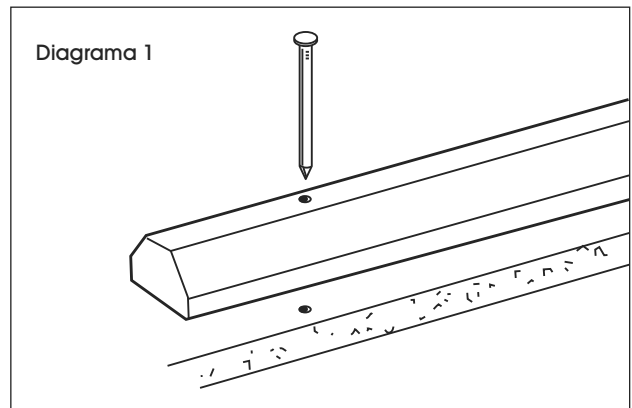

¡PRECAUCIÓN! NO LO INTRODUZCA MÁS ALLÁ DE LO QUE SE CONSIDERA "AJUSTADO". Introducir demasiado el clavo podría dañar el tope de estacionamiento y anular la garantía.



NOTA: Vea instalación con tirafondos en la página 4.

ULINE H-2309, H-2310, H-2311

TOPES DE PLÁSTICO PARA ESTACIONAMIENTO

800-295-5510

uline.mx

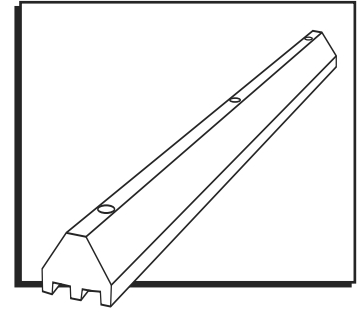

HERRAMIENTAS NECESARIAS



Rotomartillo de Alta Velocidad con Broca de 3/4" para Mampostería

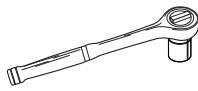

Matraca Pesada con Dado de 3/4"

PARTES

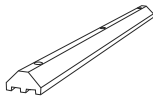

1 Tope de Plástico para Estacionamiento

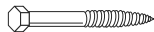

3 Tirafondos de 1/2" x 8"

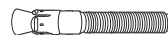

3 Taquetes de 1/2"



6 Rondanas de 1/2"

INSTALACIÓN

MÉTODO CON TIRAFONDOS (CONCRETO H-2311)

Recomendado para carriles de concreto en donde se permita perforar con taladro.

1. Coloque el tope de estacionamiento en la posición donde desee instalarlo y, utilizando como plantilla los orificios preperforados, marque la ubicación en la superficie del estacionamiento.
2. Retire el tope de estacionamiento. Utilizando un rotomartillo de alta velocidad con broca de 3/4" para mampostería, perforo un orificio de 5 1/2" de profundidad en cada una de las marcas en la superficie del estacionamiento.
3. Inserte un taquete en cada uno de los orificios (con la abertura grande del taquete en la parte superior). Golpee el taquete en el orificio con un martillo, de forma que los taquetes queden a ras de la superficie. Coloque una rondana sobre cada uno de los orificios de los taquetes.

4. Vuelva a colocar el tope de estacionamiento en la posición de instalación. Deslice una rondana por el tirafondo e inserte el tirafondo a través del orificio preperforado del tope de estacionamiento. Apriete el tirafondo unas tres cuartas partes del recorrido con el dado de 3/4". Repita la operación en cada uno de los orificios del tope de estacionamiento. Termine de apretar cada uno de los tirafondos hasta quedar ajustados. (Vea Diagrama 2)

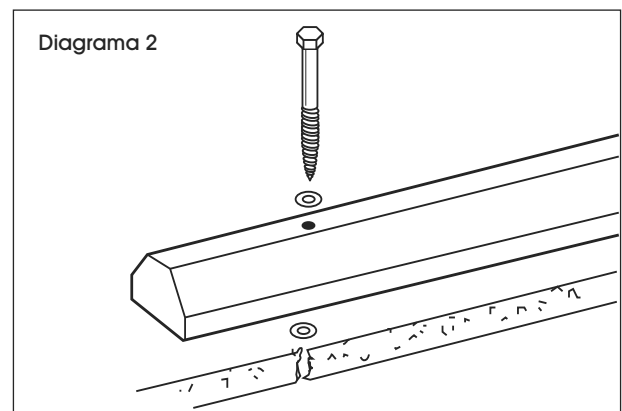

¡PRECAUCIÓN! NO APRIETE DEMASIADO. Apretar demasiado podría dañar el tope y anular la garantía del producto.

ULINE H-2309, H-2310, H-2311

BUTOIRS DE STATIONNEMENT EN PLASTIQUE

1-800-295-5510
uline.ca

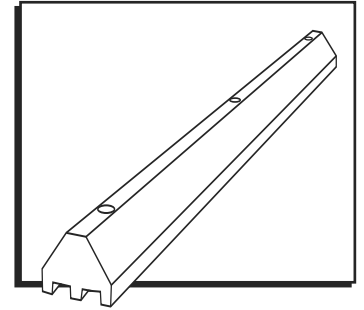

OUTILS REQUIS



Marteau perforateur haute vitesse muni d'une mèche à maçonnerie de 3/8 po



Masse

PIÈCES

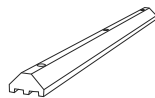

Butoir de stationnement en plastique x 1

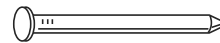

Piquet en acier plaqué de 1/2 x 12 po x 3

INSTALLATION

MÉTHODE AVEC PIQUETS EN ACIER (ASPHALTE H-2310)

Recommandé uniquement pour les surfaces en asphalte ou en blocs de bois.

1. Placez le butoir de stationnement dans sa position d'installation et, en utilisant ses trous prépercés comme guides, marquez l'emplacement de chaque trou sur la surface du stationnement.
2. Retirez le butoir de stationnement. En utilisant un marteau perforateur haute vitesse et une mèche à maçonnerie de 0,9 cm (3/8 po), percez un trou dans la surface de stationnement à chaque emplacement marqué pour éviter de fracturer l'asphalte avec le piquet.

3. Remplacez le butoir de stationnement dans sa position d'installation. Enfoncez le piquet dans le butoir de stationnement et dans le trou percé jusqu'à ce que le piquet soit serré contre la surface contre-alésée du trou prépercé du butoir de stationnement. (Voir Figure 1)

Figure 1

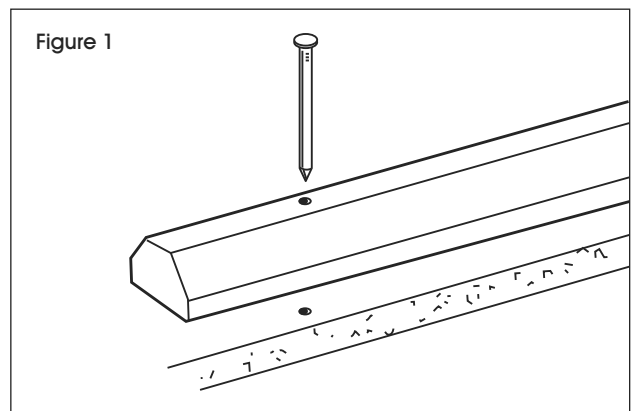

MISE EN GARDE! N'ENFONCEZ PAS PLUS LOIN QUE « SERRÉ ». Si le piquet est trop enfoncé, il peut endommager le butoir de stationnement et annuler la garantie du produit.



REMARQUE : Voir l'installation au moyen de tire-fonds à la page 6.

ULINE H-2309, H-2310, H-2311

BUTOIRS DE STATIONNEMENT EN PLASTIQUE

1-800-295-5510

uline.ca

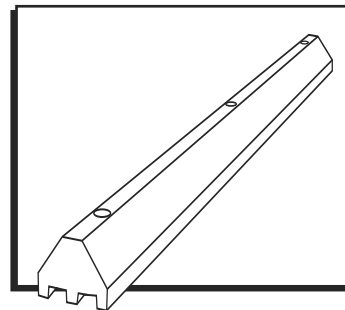

OUTILS REQUIS



Marteau perforateur haute vitesse muni d'une mèche à maçonnerie de 3/4 po

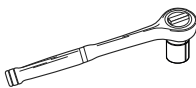

Cliquet lourd avec douille de 3/4 po

PIÈCES

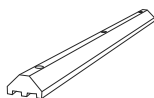

Butoir de stationnement en plastique x 1

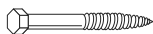

Tire-fond de 1/2 x 8 po x 3



Ancrage de 1/2 po x 3



Rondelle de 1/2 po x 6

INSTALLATION

MÉTHODE AVEC TIRE-FONDS (BÉTON H-2311)

Recommandé pour les voies de circulation en béton où les trous de perçage sont permis.

1. Placez le butoir de stationnement dans sa position d'installation et, en utilisant ses trous prépercés comme guides, marquez l'emplacement de chaque trou sur la surface de stationnement.
2. Retirez le butoir de stationnement. En utilisant un marteau perforateur haute vitesse et une mèche à maçonnerie de 1,9 cm (3/4 po), percez un trou à chaque emplacement marqué à une profondeur de 14 cm (5 1/2 po) sous la surface de stationnement.
3. Insérez un ancrage dans chaque trou (grande ouverture vers le haut). À l'aide d'un marteau, insérez la cheville dans le trou jusqu'à ce qu'elle soit au ras de la surface. Placez une rondelle sur chaque trou de cheville.

4. Remplacez le butoir de stationnement dans sa position d'installation. Glissez une rondelle sur un tire-fond, insérez le tire-fond dans un trou prépercé dans le butoir de stationnement et, avec la douille de 1,9 cm (3/4 po), serrez-le à peu près aux trois quarts du chemin. Répétez pour chaque trou du butoir de stationnement. Finissez de serrer chaque tire-fond jusqu'à ce qu'il soit tout juste serré. (Voir Figure 2)

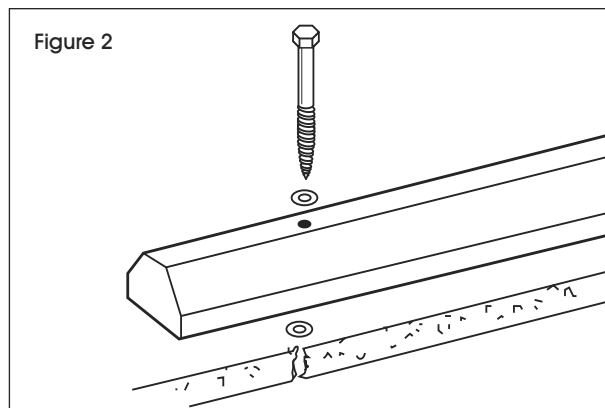

MISE EN GARDE! NE SERREZ PAS TROP! Un serrage excessif peut endommager le bloc et annuler la garantie du produit.