

ULINE H-2585
TENSIONER

1-800-295-5510
uline.com

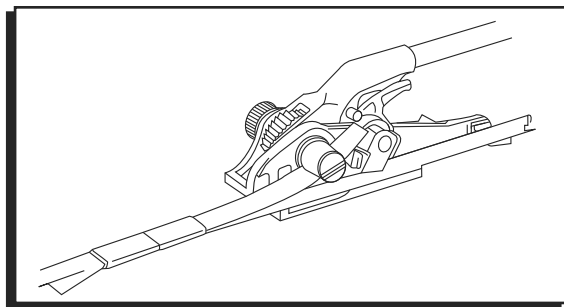

SAFETY

GENERAL SAFETY CONSIDERATIONS

- Before using tool, read its operation instructions.
- Wear eye and hand protection.
- Keep work areas uncluttered and well-lit.
- Take good care of the tool. Inspect and adjust it daily. Replace worn or broken parts. Clean and lubricate it weekly.
- Seals must be properly crimped or notched.
- Retract strap and back into dispenser when not in use.

SAFETY PROCEDURES FOR TOOL OPERATION

- Follow the operating instructions.
- Place strap properly around the load.
- Ensure that the bottom strap is inserted under the gripper properly.

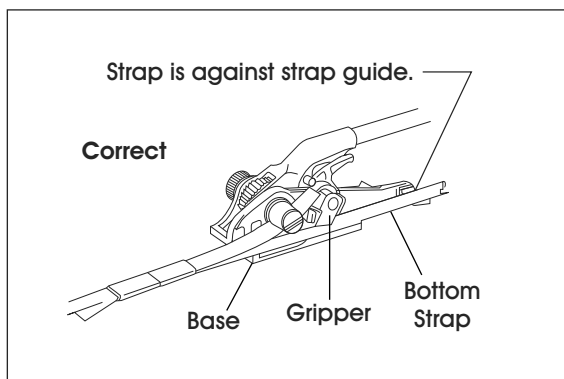
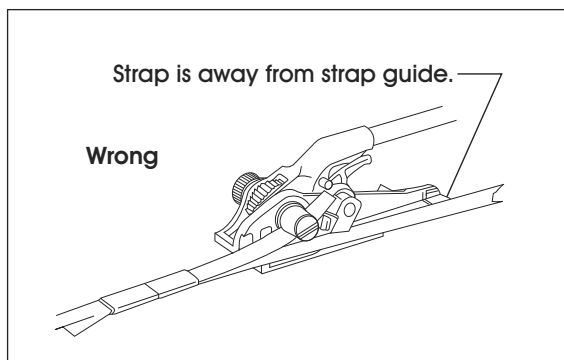

- When tensioning or sealing, position yourself to one side of strap.

- Maintain proper footing and balance when operating tool.
- Use short strokes on tensioning handle. Do not tension strap when you are in an awkward position.
- The warning sign (shown below) is located on the handle of your tool and alerts you to the following:
 - a. Caution should be exercised when applying final tension as excessive tensioning can cause strap breakage.
 - b. Position yourself in such a manner that strap failure or hands slipping off the handle will not cause loss of balance.
 - c. Never increase the length of tensioning handle by any means, such as slipping a pipe over the handle to extend its length.
 - d. Read operation and safety instructions.

WARNING FAILURE TO FOLLOW THE INFORMATION BELOW COULD RESULT IN SERIOUS INJURY

• Sudden strap breakage due to over tensioning will cause tool to violently release from the strap. Always tension the strap by facing the edge of the load with your body well away from the edge so that if the strap breaks you don't fall off the load. If you are tensioning the strap using improper body position (with respect to the tool) on the top or side of the load, you could fall if the strap breaks. Read the tool manual.

• Never extend the handle's length as this will make it easier to break the strap while positioning.

• Wear safety glasses that conform to ANSI Standard Z87.1 or European Norm 166.

177866

- Apply tensions that are proper for the size and type of strap being used and are compatible with the loads being strapped and their corner characteristics. Determine such tensioning levels by trial, using proper operating procedures.
- Tuck the strap end back into the strap dispenser when not in use.
- It is advisable that safety belts be worn by operators working on high loads.

SAFETY PROCEDURE FOR CUTTING TENSIONED STRAP

- Wear eye and hand protection.
- Before cutting strap, ensure all bystanders are at a safe distance.
- Stand clear of strap. Cut strap.

STRAPPING INSTRUCTIONS

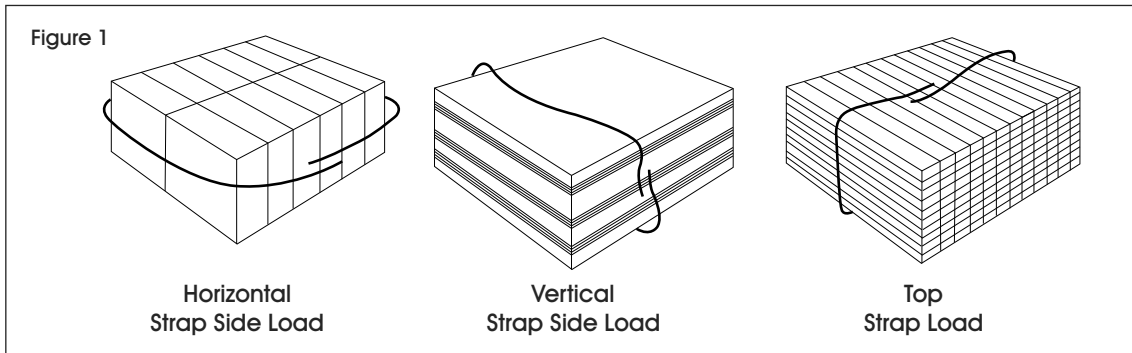

STRAP PLACEMENT AROUND LOAD

1. Place strap around load as shown in the illustrations. (See Figure 1)



WARNING! Failure to place the strap around the load or an unstable or shifted load could result in a sudden loss of strap tension during tensioning. This could result in a sudden loss of balance, causing you to fall.

If the load corners are sharp, use edge protectors. Failure to follow the above could result in serious injury or death.



NOTE: Use only 2" wide (minimum) x .044" thick (minimum) high tensile strap. Failure to use the proper tool or strap can result in serious personal injury.

2. Thread the seal/seals on both straps. Bend the lower/inner strap backward to hold seals in place. Bend the upper/outer strap away from the load to permit insertion into the windlass of the tensioner. (See Figure 2)

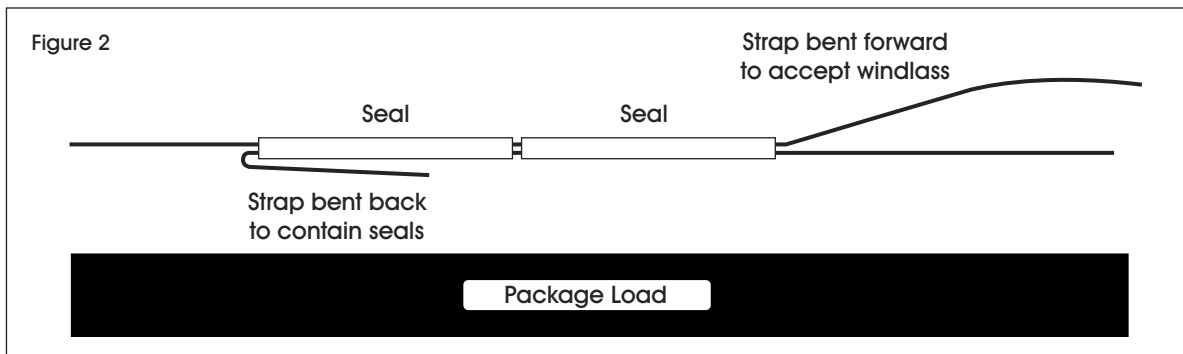

INSERT STRAP INTO THE TOOL

1. Rotate tensioning handle fully down to lock the gripper in the open position. Adjust the drum so the slot is in line with the angle of the strap. (See Figures 3-4)

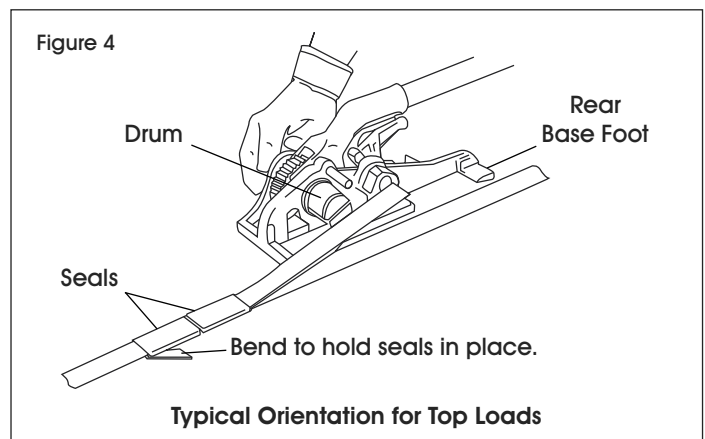
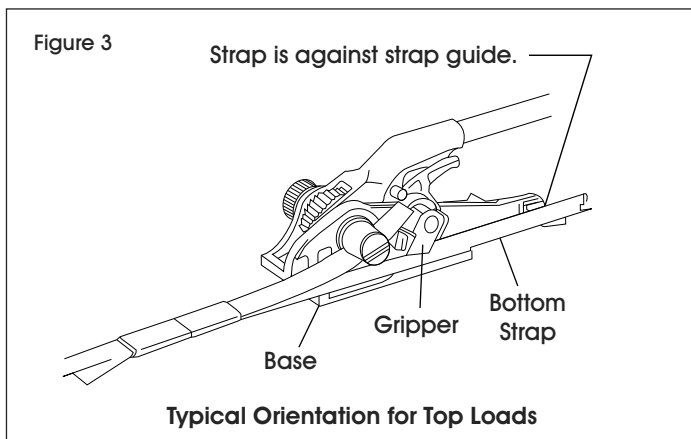

STRAPPING INSTRUCTIONS CONTINUED

- Insert lower/inner strap in opening between gripper and base of tensioner until the strap is fully in contact with the inner wall of the base (strap guide). Ensure that the lower/inner strap is inserted over the base foot. (See Figures 5-6) Insert top/outer strap fully into the windlass slot. Approximately 2 to 4 inches should extend beyond drum. Cut off any excessive length before tensioning.

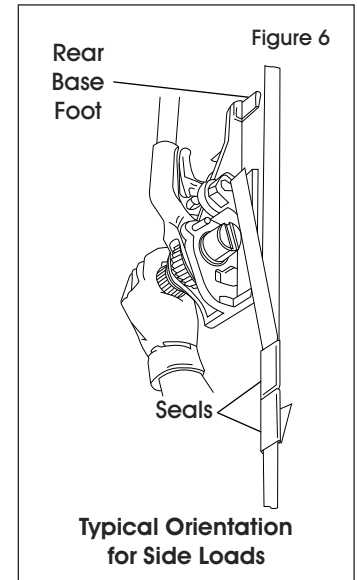
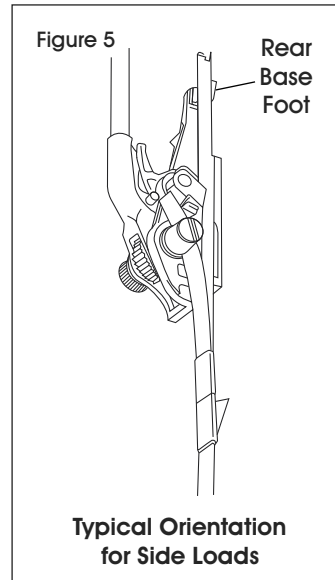

OPERATION



WARNING! While tensioning strap, do not rotate the tensioning handle to the point where it will contact the gripper release cam. This will result in a sudden loss of strap tension. Be careful when applying final tension, as excessive tension could cause strap breakage. Position yourself in such a manner that strap breakage or hands slipping off the handle will not cause a loss of balance. Never increase the length of the tensioning handle by any means, such as slipping a pipe over the handle to extend its length.

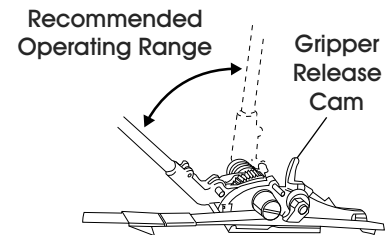

FOR ON TOP OF LOAD

- Bring tensioning handle upward, allowing the gripper to contact the lower strap. Rotate the tensioning handle back and forth to take up slack in the strap. When strap is snug, the operator should kneel perpendicular to the strap and apply the final tension using short tensioning strokes. (See Figure 7)

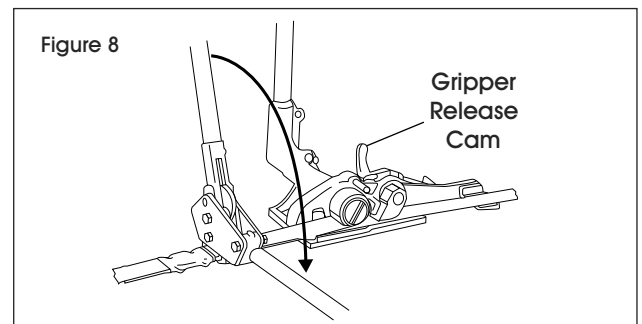
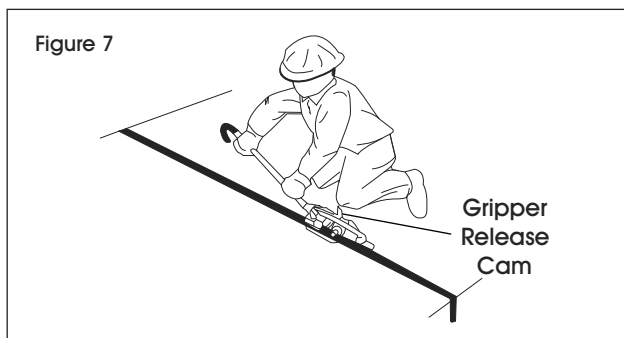

- Open sealer fully and center sealer jaws of sealer over each seal. Crimp or notch each seal the proper number of times by bringing the top handle downward as far as it will go. Consult your sealer manual for the proper number of crimps or notches needed for your application. (See Figure 8)

- Release tensioner from strap by bringing handle down until the gripper release cam locks in tensioning handle pin. Remove tensioner by twisting drum slot out of strap curl and sliding tool away from strap. (See Figure 9)

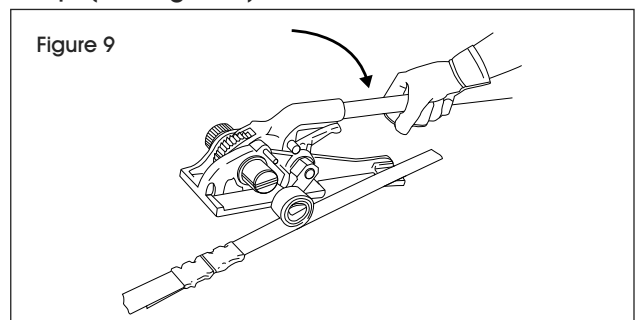

OPERATION CONTINUED

FOR ON SIDE OF LOAD (VERTICAL)

1. Bring tensioning handle downward, allowing the gripper to contact the lower strap. Rotate tensioning handle back and forth to take up slack in strap. When strap is snug, the operator should stand to the side of the tool and apply the final tension using short tensioning strokes. (See Figure 10)

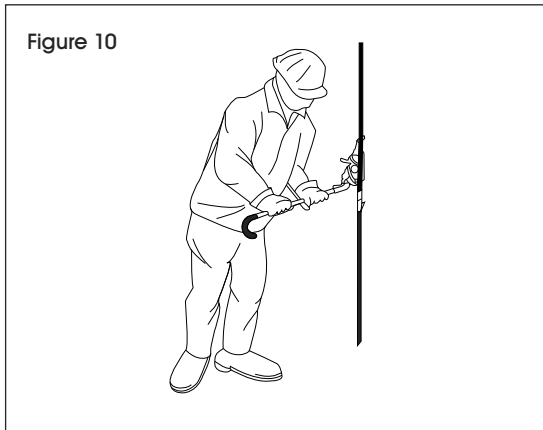

2. Open sealer fully and center sealing jaws of sealer over each seal. Crimp or notch each seal the proper number of times by bringing the top handle downward as far as it will go. Consult your sealer manual for the proper number of crimps or notches needed for your application. (See Figure 11)

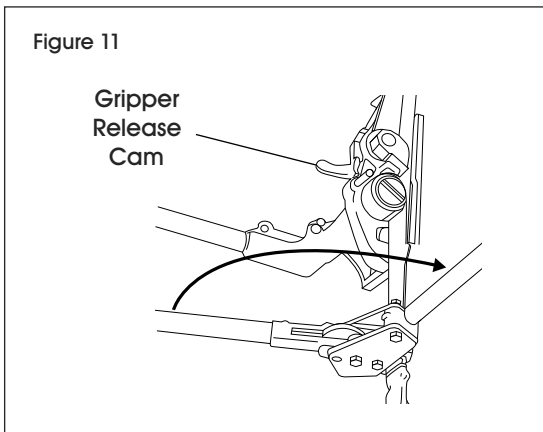

3. Release tensioner from strap by rotating handle until it contacts and locks into the gripper release cam. Remove tensioner by twisting drum slot out of strap curl and sliding tool away from strap. (See Figure 12)

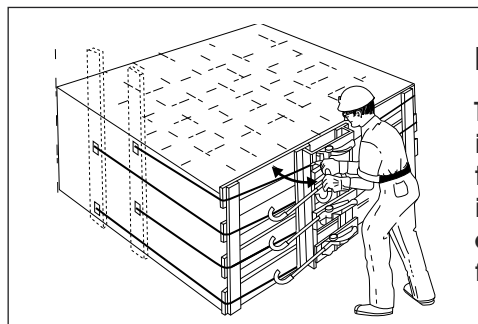
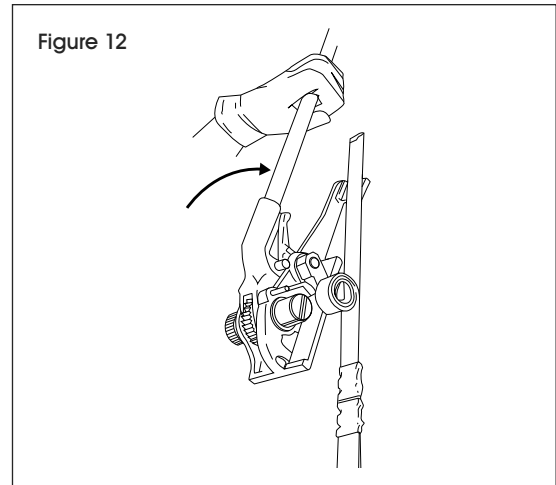

FOR WALL-ANCHORED OR SIDE (HORIZONTAL) LOADS

The positioning of the tensioner on the strap for horizontal use is the same as on top of load operation. After the slack strap is taken up, final tension is applied by short push type strokes, as illustrated at left. Note that a tensioner is used on each strap to ensure equal tension. The sealing operation is also the same as for top of load use (Refer to For On Top of Load instructions).

ULINE

1-800-295-5510
uline.com

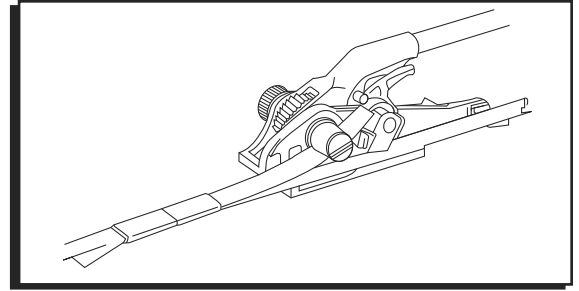

SEGURIDAD

CONSIDERACIONES GENERALES DE SEGURIDAD

- Antes de usar la herramienta, lea las instrucciones de funcionamiento.
- Use protección para ojos y manos.
- Mantenga el área de trabajo ordenada y bien iluminada.
- Cuide bien la herramienta. Inspecciónela y ajústela a diario. Reemplace las partes desgastadas o rotas. Límpiela y lubríquela semanalmente.
- Los sellos deben estar bien sellados o colocados correctamente con respecto a la muesca.
- Retraiga el fleje al interior del despachador cuando no se use.

PROCEDIMIENTOS DE SEGURIDAD PARA EL FUNCIONAMIENTO DE LA HERRAMIENTA

- Siga las instrucciones de funcionamiento.
- Coloque el fleje adecuadamente alrededor de la carga.
- Asegúrese de que el fleje inferior esté correctamente insertado por debajo del sujetador.

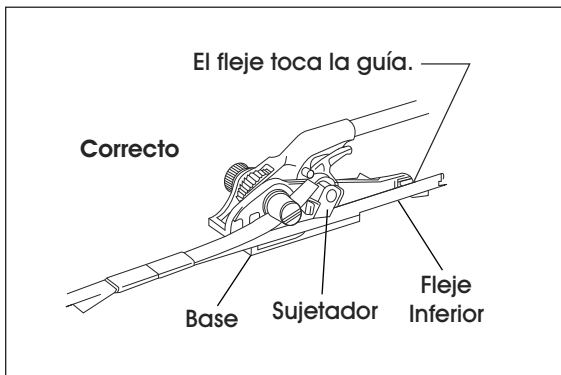
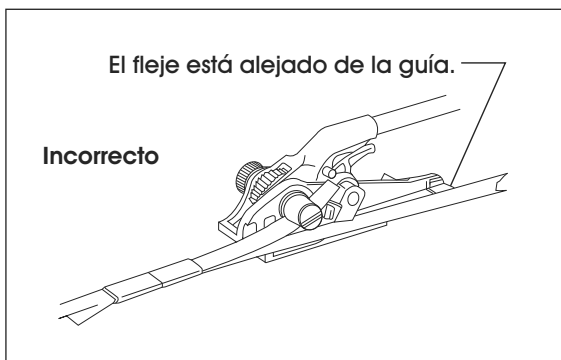

- Al tensar o sellar, colóquese a un lado del fleje.
- Establezca y mantenga un anclaje y equilibrio adecuados al operar la herramienta.
- Ejercza pequeñas presiones sobre palanca de tensión. No tense el fleje si se encuentra en una posición extraña.
- El letrero de advertencia (que se muestra a continuación) está ubicado en la palanca de su herramienta y le alerta de lo siguiente:
 - a. Debe tenerse cuidado al aplicar la tensión final puesto que ejercer una tensión excesiva puede causar que el fleje se rompa.
 - b. Colóquese de forma que no cause una pérdida de equilibrio si el fleje falla o se le resbalan las manos de la palanca.
 - c. Nunca aumente el largo de la palanca de tensión de forma alguna, como colocando una tubería sobre la palanca para extenderla.
 - d. Lea las instrucciones de funcionamiento y seguridad.

ADVERTENCIA EL INCUMPLIMIENTO DE LA INFORMACIÓN SIGUIENTE PODRÍA OCASIONAR LESIONES GRAVES

- La ruptura súbita del fleje causados por exceso de tensión harán que la herramienta se suelte del fleje violentamente. Siempre tense el fleje mirando el borde de la carga con su cuerpo bien alejado del borde de manera que si el fleje se rompe usted no se caiga de la carga. Si está tensionando el fleje con una posición inapropiada del cuerpo (con respecto a la herramienta) por encima o a un lado de la carga, usted podría caerse si el fleje se rompe. Lea el manual de la herramienta.
- Jamás extienda la longitud del asa, ya que esto facilitará que se rompa el fleje durante el posicionamiento.
- Use lentes de seguridad que cumplan con la normativa ANSI Z87.1 o con la normativa europea 166.

177896

- Aplique tensiones que sean adecuadas para el tamaño y el tipo de fleje utilizado y que sean compatibles con las cargas que se vayan a flejar y con las características de las esquinas. Determine dichos niveles de tensión haciendo pruebas, siguiendo los procedimientos de funcionamiento adecuados.
- Vuelva a meter el extremo del fleje dentro del despachador de fleje cuando no esté utilizando la herramienta.
- Se recomienda que los operadores que trabajen con grandes cargas usen fajas de seguridad.

PROCEDIMIENTOS DE SEGURIDAD PARA CORTAR FLEJE TENSADO

- Use protección para ojos y manos.
- Antes de cortar el fleje, asegúrese de que todos los espectadores estén a una distancia segura.
- Colóquese fuera del recorrido del fleje. Corte el fleje.

INSTRUCCIONES PARA COLOCAR EL FLEJE

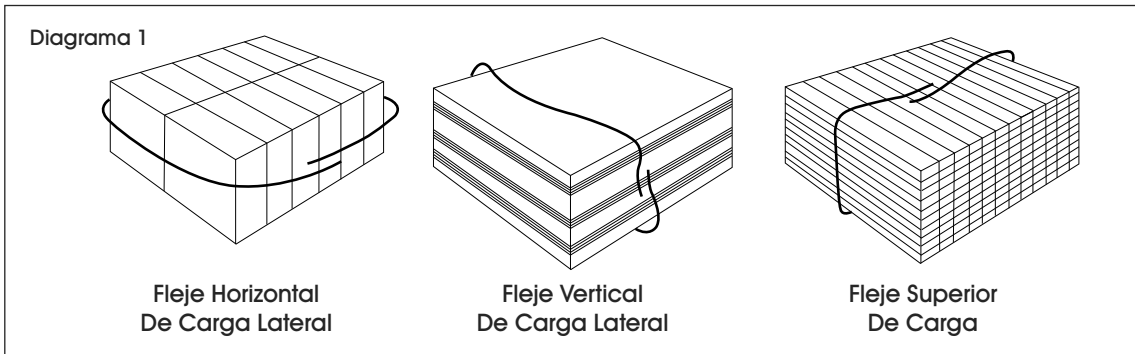

COLOCAR EL FLEJE ALREDEDOR DE LA CARGA

1. Coloque el fleje alrededor de la carga tal y como se muestra en la ilustración. (Vea Diagrama 1)



¡ADVERTENCIA! No colocar el fleje alrededor de la carga, o una carga inestable o que se haya movido, podría causar una pérdida repentina de la tensión del fleje al ejercer tensión. Esto podría causar una pérdida repentina de equilibrio, haciendo que se caiga.

Si las esquinas de la carga son afiladas, use esquineros de protección. El incumplimiento de las instrucciones antes mencionadas podría ocasionar lesiones graves o la muerte.



NOTA: Use solo flejes de alta resistencia de 5.1 cm (2") de ancho (mínimo) x 1.1 cm (0.044") de grosor (mínimo). No utilizar la herramienta o el fleje adecuados puede causar lesiones personales graves.

2. Enrosque el (los) sello(s) en ambos flejes. Doble el fleje inferior/interior hacia atrás para retener los sellos en su lugar. Doble el fleje superior/exterior en la dirección opuesta a la carga para permitir la inserción en el molinete de la tensionadora. (Vea Diagrama 2)

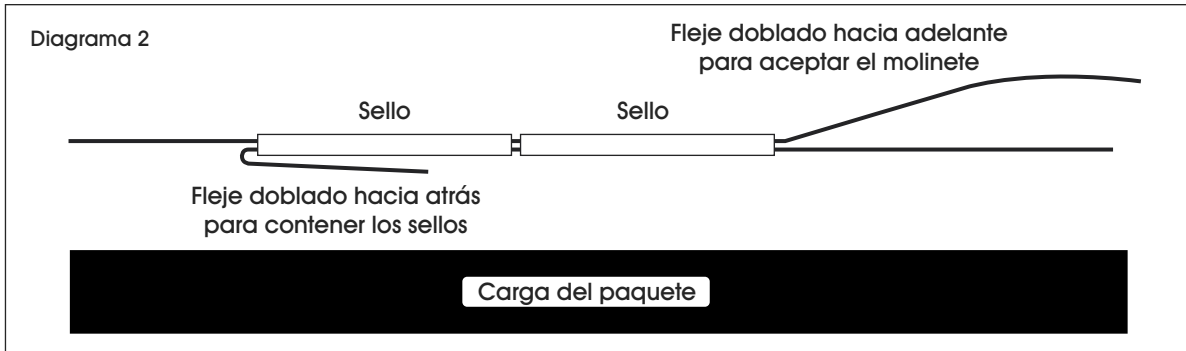

INSERTAR EL FLEJE EN LA HERRAMIENTA

1. Gire la palanca de tensión todo el recorrido para trabar el sujetador en la posición abierta. Ajuste el tambor de forma que la ranura quede alineada con el ángulo del fleje. (Vea Diagrama 3-4)

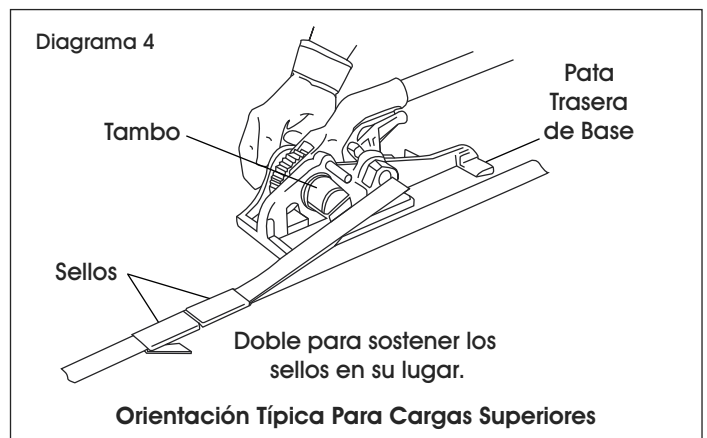
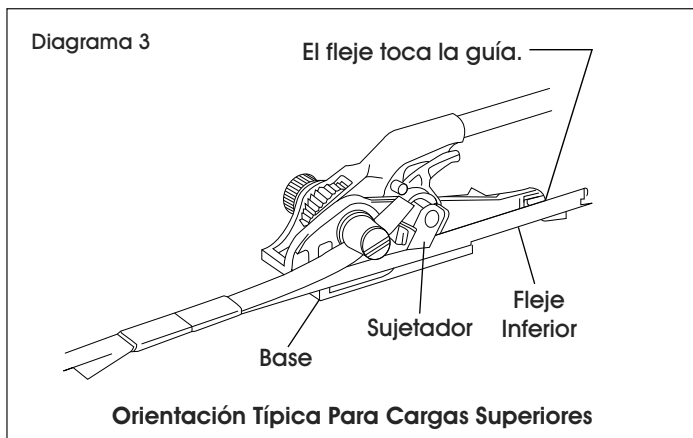

CONTINUACIÓN DE INSTRUCCIONES PARA COLOCAR EL FLEJE

2. Inserte el fleje inferior/interior por la abertura entre el sujetador y la base de la tensionadora hasta que el fleje esté completamente en contacto con la pared interior de la base (guía de fleje). Asegúrese de que el fleje inferior/interior esté insertado correctamente sobre la pata base. (Vea Diagramas 5-6) Inserte completamente el fleje superior/exterior a través de la ranura del molinete. Debe haber entre 5 cm y 10.2 cm (2 y 4 pulgadas) adicionales bajo el tambor. Corte cualquier largo sobrante antes de tensar.

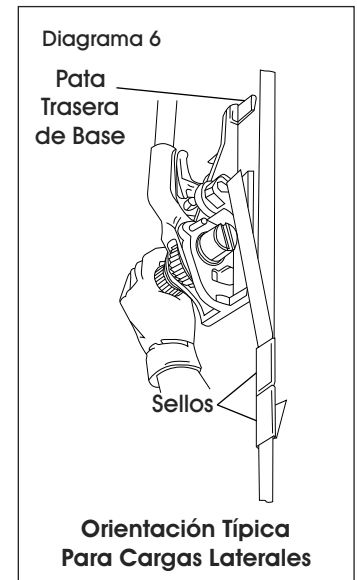
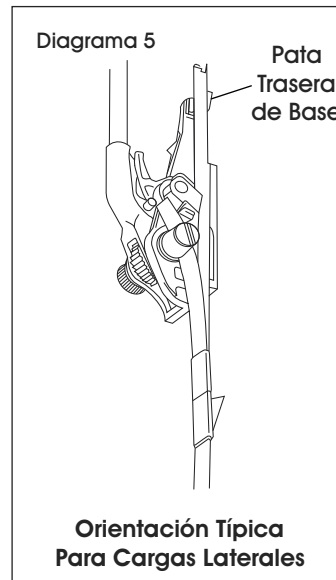

FUNCIONAMIENTO



¡ADVERTENCIA! Al tensar el fleje, no gire la palanca de tensión hasta el punto en que entre en contacto con la leva de liberación del sujetador. Esto causará una pérdida de tensión repentina. Debe tener cuidado al aplicar la tensión final, puesto que ejercer una tensión excesiva puede causar que el fleje se rompa. Colóquese de forma que no cause una pérdida de equilibrio si el fleje se rompe o se le resbalan las manos de la palanca. Nunca aumente el largo de la palanca de tensión de forma alguna, como colocando una tubería sobre la palanca para extenderla.

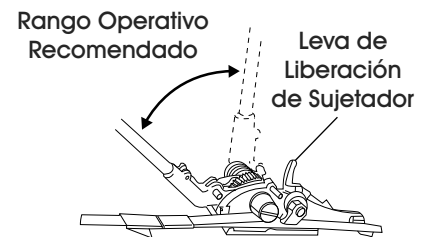

DESDE ENCIMA DE LA CARGA

1. Mueva la palanca de tensión hacia arriba, ermitiendo que el sujetador entre en contacto con el fleje inferior. Gire el asa de tensión hacia adelante y hacia atrás para que el fleje tenga cierta holgura. Cuando el fleje esté apretado, el operador deberá colocarse de rodillas perpendicular al fleje y aplicar la tensión final utilizando movimientos de tensión cortos. (Vea Diagrama 7)

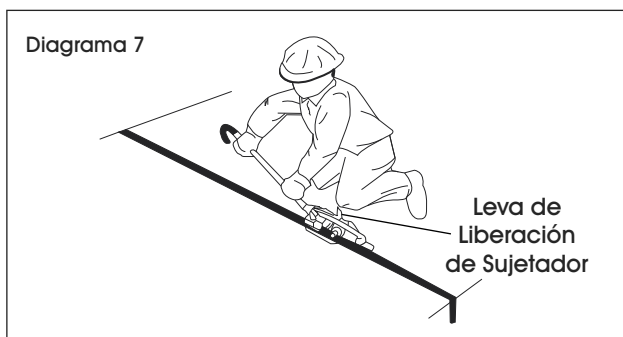

2. Abra completamente la selladora y centre a mordaza de sellado sobre cada sello. Selle o coloque correctamente con respecto la muesca cada uno de los sellos el número de veces adecuado bajando el asa superior hacia abajo todo lo posible. Consulte el manual de su selladora para ver la cantidad adecuada de movimientos de sellado o de colocación necesarios para su aplicación. (Vea Diagrama 8)

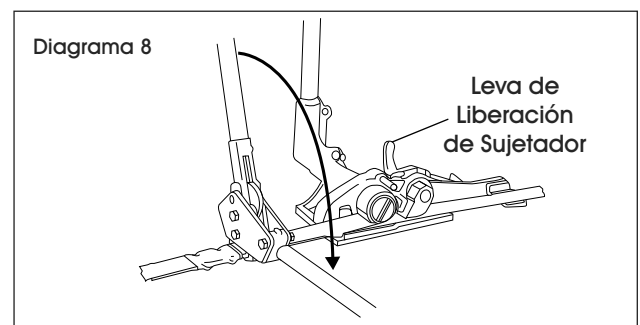

CONTINUACIÓN DE FUNCIONAMIENTO

3. Libere la tensionadora del fleje bajando el asa hasta que se trabe la leva de liberación del sujetador en el pasador de la palanca de tensión. Quite la tensionadora girando la ranura del tambor para sacar el rizo de fleje y deslizando la herramienta en la dirección opuesta al fleje. (Vea Diagrama 9)

Diagrama 9

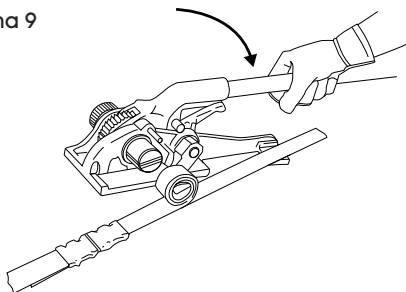

DESDE EL LADO DE LA CARGA (VERTICAL)

1. Mueva la palanca de tensión hacia abajo, permitiendo que el sujetador entre en contacto con el fleje inferior. Gire la palanca de tensión hacia delante y hacia atrás para que el fleje tenga cierta holgura. Cuando el fleje esté apretado, el operador deberá colocarse a un lado de la herramienta y aplicar la tensión final utilizando movimientos de tensión cortos. (Vea Diagrama 10)

Diagrama 10



2. Abra completamente la selladora y centre la mordaza de sellado sobre cada sello. Selle o coloque correctamente con respecto a la muesca cada uno de los sellos la cantidad adecuada de veces, bajando lo más posible el asa superior. Consulte el manual de su selladora para conocer la cantidad adecuada de movimientos de sellado o de colocación necesarios para su aplicación. (Vea Diagrama 11)

Diagrama 11

Leva de Liberación de Sujetador

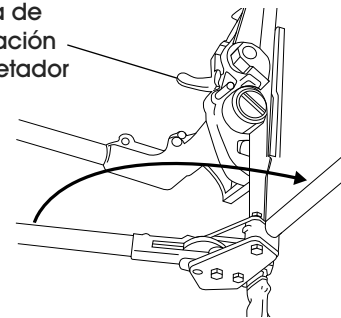

3. Libere la tensionadora del fleje girando la palanca hasta que entre en contacto y se trabe en la leva de liberación del sujetador. Quite la tensionadora girando la ranura del tambor para sacar el rizo de fleje y deslizando la herramienta en la dirección opuesta al fleje. (Vea Diagrama 12)

Diagrama 12

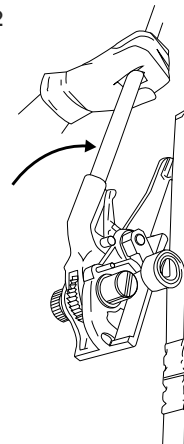

PARA CARGAS ANCLADAS EN LA PARED O LATERALES (HORIZONTALES)

La colocación de la tensionadora sobre el fleje para su uso en posición horizontal es la misma que para el funcionamiento desde encima de la carga. Una vez retirada la holgura, se aplica la tensión final realizando movimientos de empuje cortos, tal y como se muestra en la ilustración izquierda. Tenga en cuenta que se ha utilizado una tensionadora en cada uno de los flejes para asegurar una tensión igual. La operación de sellado también es la misma que para el uso desde encima de la carga (consulte las instrucciones para desde encima de la carga).

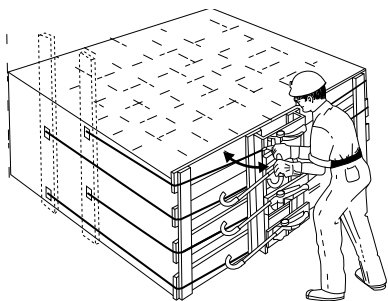

ULINE

800-295-5510
uline.mx

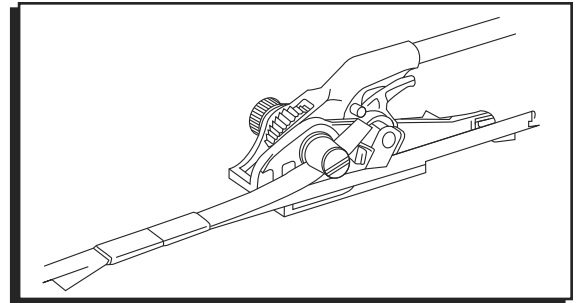

SÉCURITÉ

CRITÈRES EN MATIÈRE DE SÉCURITÉ

- Lisez le mode d'emploi avant d'utiliser cet outil.
- Portez des lunettes de sécurité et des gants de protection.
- Gardez les lieux de travail bien dégagés et bien éclairés.
- Entretenez adéquatement l'outil. Inspectez-le et ajustez-le quotidiennement. Remplacez les pièces défectueuses ou endommagées. Nettoyez et lubrifiez-le chaque semaine.
- Les joints doivent être correctement pincés ou fixés.
- Rentrez la courroie à l'intérieur du distributeur lorsqu'il n'est pas utilisé.

PROCÉDURES DE SÉCURITÉ POUR L'UTILISATION DE L'OUTIL

- Respectez les instructions d'utilisation.
- Placez la courroie adéquatement autour de la charge.
- Assurez-vous que la courroie inférieure est insérée adéquatement sous le préhenseur.

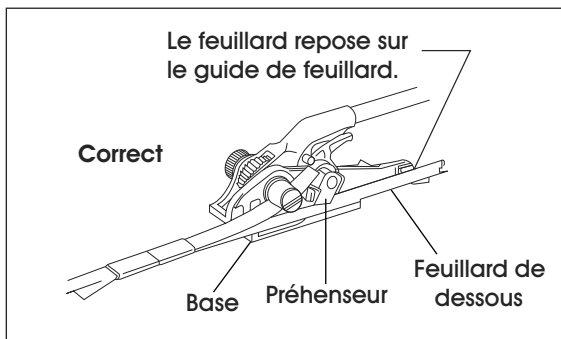
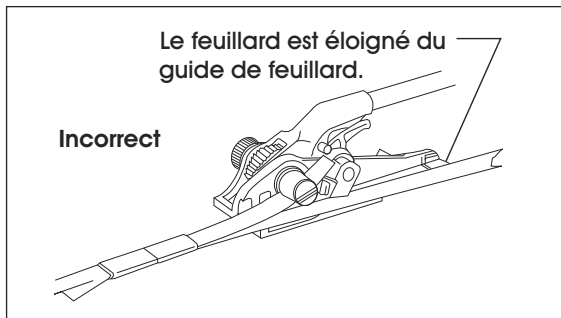

- Au moment du serrage ou du scellage, placez-vous d'un côté de la courroie.
- Gardez un bon équilibre lorsque vous utilisez l'outil.

- Exercez des mouvements courts lors du serrage. N'exercez pas de tension sur la courroie lorsque vous êtes dans une position instable.
- L'affiche de mise en garde (ci-dessous) est située sur la poignée de l'outil et vous fournit les avertissements suivants :
 - a. Il est nécessaire d'être prudent au moment d'exercer la tension finale car une tension trop élevée peut provoquer le bris de la courroie.
 - b. Placez-vous de manière à ce que, si la courroie se brise ou si les mains glissent de la poignée, vous ne perdiez pas l'équilibre.
 - c. N'allongez jamais le levier de tension par quelque moyen que ce soit, par exemple en glissant un tuyau sur la poignée pour augmenter sa longueur.
 - d. Passez en revue les instructions d'utilisation et les consignes de sécurité.

AVERTISSEMENT LE NON-RESPECT DES RENSEIGNEMENTS MENTIONNÉS CI-DESSOUS PEUT ENTRAÎNER DES BLESSURES GRAVES

- Une surtension entraînant la rupture soudaine du feuilard aura pour effet de dégager violemment l'outil du feuilard. Exercez toujours une tension sur le feuilard en vous plaçant sur le côté de la charge tout en gardant un espace de façon à ce que si le feuilard cède, il n'entraîne pas votre chute. Si vous tendez le feuilard en vous plaçant de façon incorrecte (par rapport à l'outil) sur le dessus ou le côté de la charge, vous risquez de tomber si le feuilard cède. Lisez le guide de l'outil.
- Ne jamais allonger la longueur de la poignée, car le risque que le feuilard cède sera plus élevé.
- Portez des lunettes de sécurité conformes à la norme ANSI Z87.1 ou à la norme européenne 166.

177896

- Appliquez les tensions convenant à la taille et au type de courroie utilisés ainsi qu'aux charges à attacher et aux caractéristiques des coins. Déterminez les degrés de tension par essai, en suivant les procédures d'utilisation appropriées.
- Remettez l'extrémité de la courroie dans le distributeur lorsque vous ne l'utilisez pas.
- Il est recommandé aux utilisateurs de porter une ceinture de sécurité lorsqu'ils travaillent sur des charges élevées.

PROCÉDURES DE SÉCURITÉ POUR LE COUPAGE D'UNE COURROIE TENDUE

- Portez des lunettes de sécurité et des gants de protection.
- Avant de couper la courroie, assurez-vous que toutes les personnes présentes se trouvent à une distance sécuritaire.
- Tenez-vous loin de la courroie. Coupez la courroie.

INSTRUCTIONS DE CERCLAGE

Figure 1

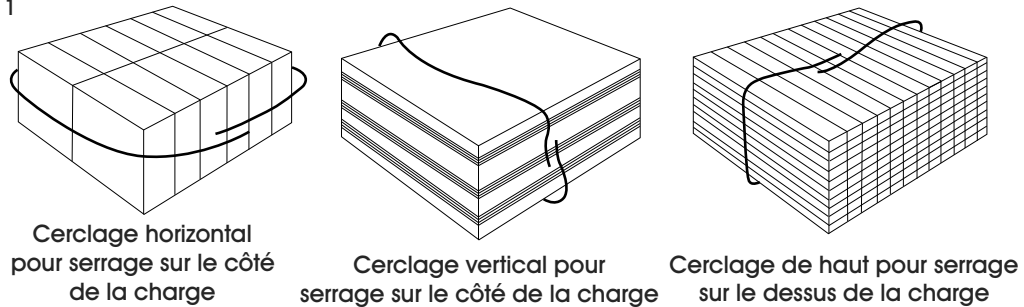

PLACER LA COURROIE ATOUR DE LA CHARGE

1. Placez la courroie autour de la charge, tel qu'illustré dans les instructions. (Voir Figure 1)



AVERTISSEMENT! Une courroie mal placée autour de la charge ou une charge instable ou déplacée pourraient entraîner une perte soudaine de la tension de la courroie lors du serrage. L'utilisateur peut alors perdre l'équilibre et risquer de tomber.

Si les coins de la charge sont pointus, utilisez des protections de bordures. Ne pas respecter les instructions communiquées ci-dessus peut entraîner des blessures graves ou la mort.



Remarque : Utilisez uniquement une courroie haute résistance de 5,1 cm (2 po) de largeur (minimum) par 1,1 cm (,044 po) d'épaisseur (minimum). Le fait de ne pas utiliser l'outil ou la courroie approprié peut entraîner des blessures graves.

2. Enfilez le(s) joint(s) sur les deux courroies. Pliez la courroie inférieure/intérieure vers l'arrière pour maintenir les joints en place. Pliez la courroie supérieure/extérieure loin de la charge pour permettre l'insertion du tendeur dans le bourriquet. (Voir Figure 2)

Figure 2

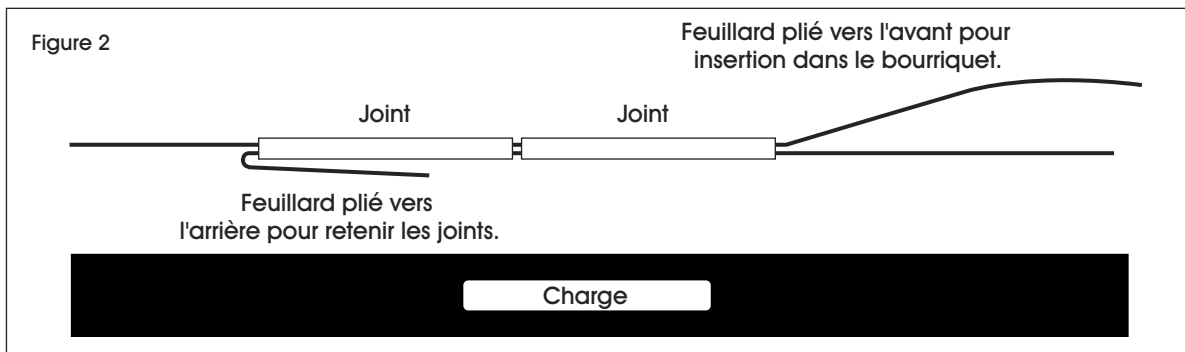

INSÉRER LA COURROIE DANS L'OUTIL

1. Tournez la poignée de tension vers le bas pour verrouiller le préhenseur en position ouverte. Ajustez le tambour de manière à ce que la fente soit alignée avec l'angle de la courroie. (Voir Figures 3-4)

Figure 3

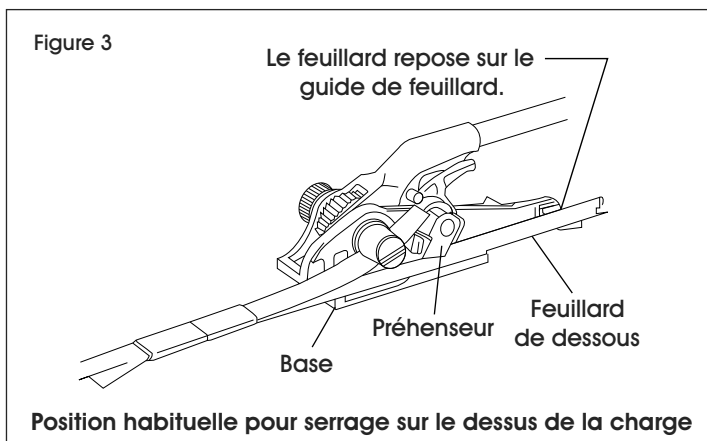
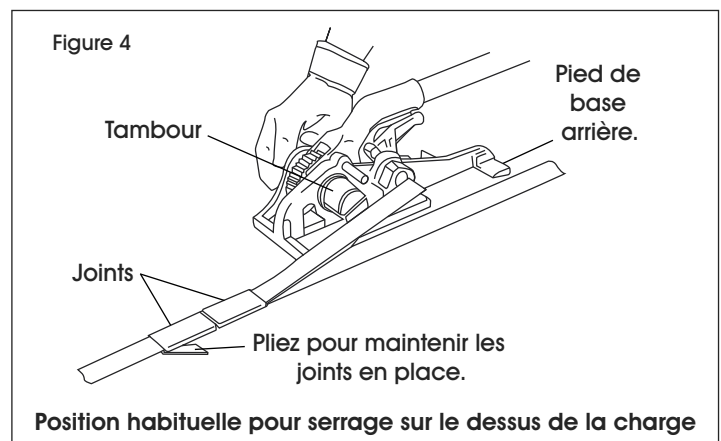
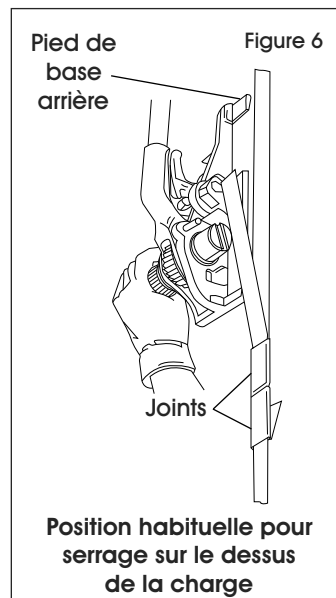
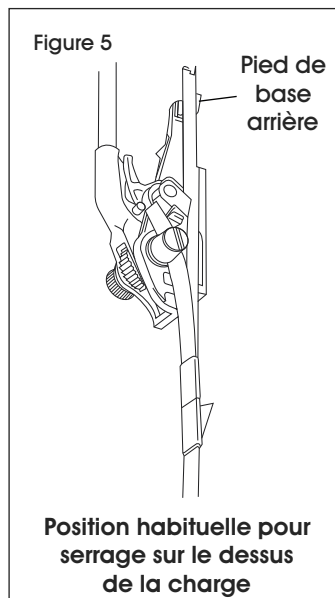

Figure 4



INSTRUCTIONS DE CERCLAGE SUITE

- Insérez la courroie inférieure/intérieure dans l'ouverture entre le préhenseur et la base du tendeur jusqu'à ce que la courroie soit complètement en contact avec la paroi interne de la base (guide de courroie). Assurez-vous que la courroie inférieure/intérieure est insérée sur le pied de base. (Voir Figures 5-6) Insérez la courroie supérieure/extérieure dans la fente du bourriquet. Environ 5,1 à 10,2 centimètres de courroie (2 à 4 pouces) devraient dépasser du tambour. Coupez l'excédent avant le serrage.



FONCTIONNEMENT



AVERTISSEMENT! Lorsque vous tendez la courroie, évitez de tourner la poignée de tension au point de la faire entrer en contact avec la came de libération du préhenseur. Il se produirait alors une diminution brusque de la tension de la courroie. Soyez prudent lorsque vous exercez la tension finale, car la courroie pourrait se rompre s'il y a surtension. Adoptez une posture vous assurant de ne pas perdre l'équilibre si la courroie se brise ou vos mains glissent de la poignée. N'allongez jamais le levier de tension pour quoi que ce soit, par exemple en glissant un tuyau sur la poignée pour augmenter sa longueur.

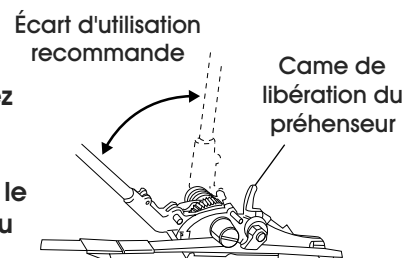

SUR LE DESSUS DE LA CHARGE

- Amenez la poignée de tension vers le haut pour que le préhenseur entre en contact avec la courroie inférieure. Faites pivoter la poignée de tension dans les deux sens pour bien serrer la courroie. Lorsque la courroie est bien ajustée, l'utilisateur doit s'agenouiller perpendiculairement à la courroie et exercer la tension de serrage finale en effectuant des mouvements courts. (Voir Figure 7)

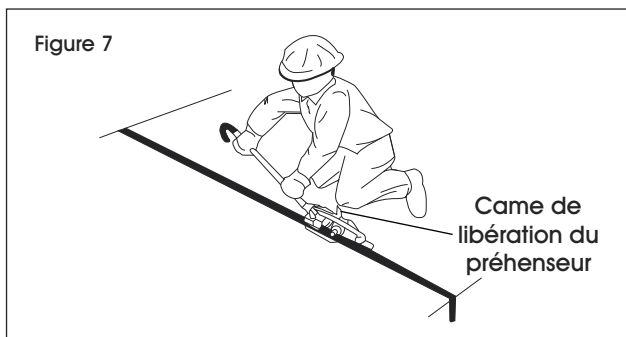

- Ouvrez complètement la scelleuse et centrez les mâchoires sur chaque joint. Pincez ou fixez chaque joint de façon appropriée en amenant la poignée supérieure aussi bas que possible. Consultez le manuel d'instructions pour connaître le nombre de pincements ou d'encoches requis pour vos besoins. (Voir Figure 8)

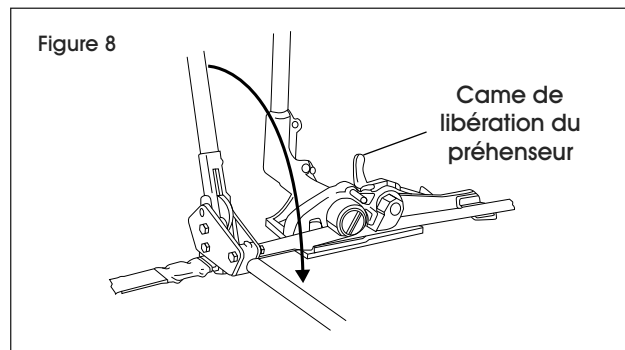

FONCTIONNEMENT SUITE

3. Relâchez le tendeur de la courroie en amenant la poignée vers le bas jusqu'à ce que la came de libération du préhenseur se fixe dans la cheville de poignée. Retirez le tendeur en dégageant la fente du tambour de la boucle de la courroie et en éloignant l'outil de la courroie. (Voir Figure 9)

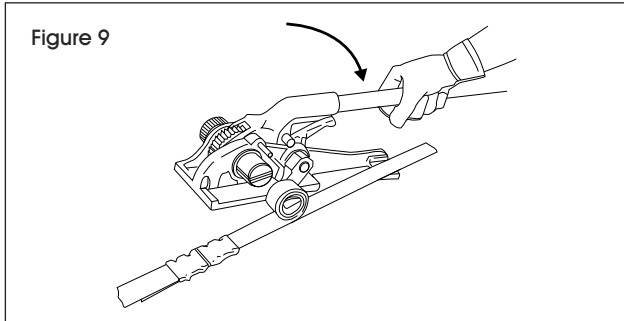

2. Ouvrez complètement la scelleuse et centrez les mâchoires sur chaque joint. Pincez ou fixez chaque joint de façon appropriée en amenant la poignée supérieure aussi bas que possible. Consultez le manuel d'instructions pour connaître le nombre de pincements ou d'encoches requis pour vos besoins. (Voir Figure 11)

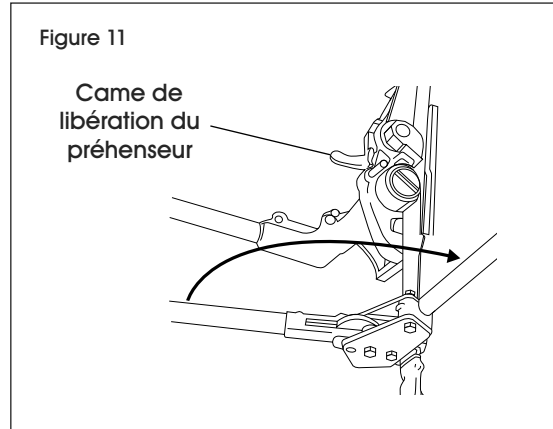

SUR LE CÔTÉ DE LA CHARGE (VERTICAL)

1. Amenez la poignée de tension vers le bas pour que le préhenseur entre en contact avec la courroie inférieure. Faites pivoter la poignée de tension dans les deux sens pour bien serrer la courroie. Lorsque la courroie est bien ajustée, l'utilisateur doit se placer sur le côté de l'outil et exercer la tension de serrage finale en effectuant des mouvements courts. (Voir Figure 10)

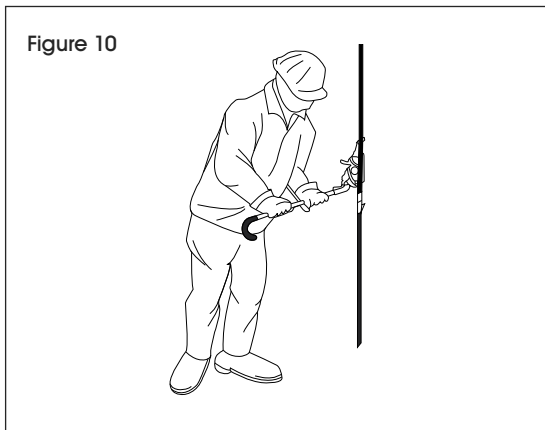

3. Relâchez le tendeur de la courroie en pivotant la poignée jusqu'à ce qu'elle touche et se fixe à la came de libération du préhenseur. Retirez le tendeur en dégageant la fente du tambour de la boucle de la courroie et en éloignant l'outil de la courroie. (Voir Figure 12)

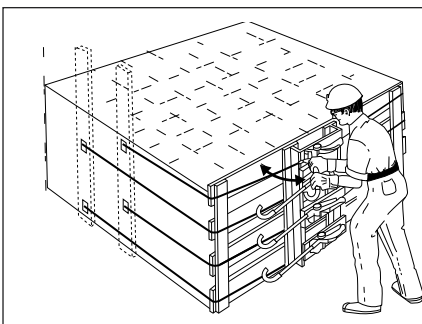
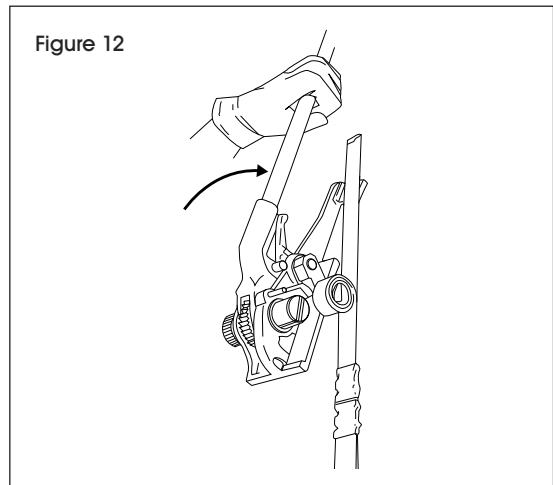

CHARGES FIXÉES AU MUR OU SUR LE CÔTÉ (HORIZONTAL)

Pour une utilisation dans le sens horizontal, le positionnement du tendeur sur la courroie est le même que pour le dessus des charges. Une fois la courroie bien serrée, la tension finale est exercée en effectuant des mouvements courts, tel qu'illustré à gauche. Veuillez noter qu'un tendeur est utilisé sur chaque courroie afin d'assurer une tension égale. Le scellage doit s'effectuer en respectant les mêmes étapes que pour le dessus d'une charge (voir les instructions relatives au dessus de la charge).

ULINE

1 800 295-5510
uline.ca