

# ULINE H-2721 DELUXE PALLET TRUCK

1-800-295-5510  
uline.com

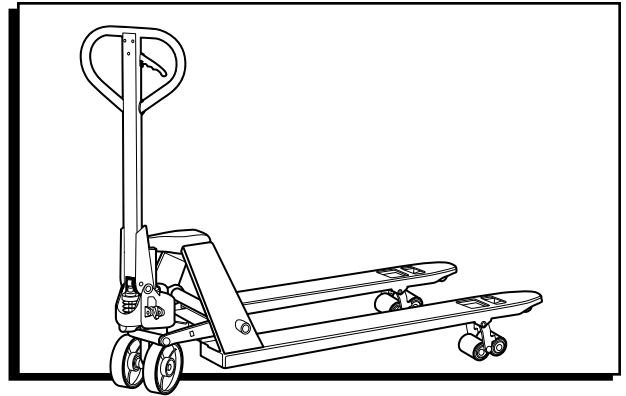

## TECHNICAL DATA

MODEL	H-2721
Capacity	7,700 lbs.
Max. Fork Height	7.5"
Min. Fork Height	3"
Fork Length	48"
Overall Fork Width	27"
Fork Wheel Diameter	3" Polyurethane
Steering Wheel Diameter	7" Polyurethane
Net Weight	201 lbs.

## OPERATION



**WARNING!** Operator must read and understand instructions here and on truck prior to use.

On the handle of the pallet truck, you will find the control lever which can be set in three positions. (See Figure 1)

Figure 1

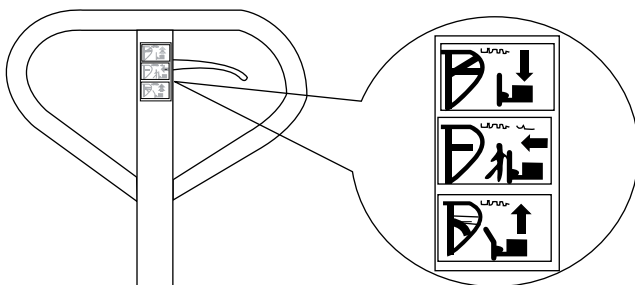

- LOWER = to lower the forks
- NEUTRAL = to move the load
- RAISE = to raise the forks

1. If the forks elevate while pumping in the NEUTRAL position, turn the setting screw clockwise until pumping the handle does not raise the forks and the NEUTRAL position functions correctly.
2. If the forks descend while pumping in the NEUTRAL position, turn the setting screw counterclockwise until the forks do not lower.
3. If the forks do not descend when the control lever is in the LOWER position, turn the setting screw clockwise until raising the control lever lowers the forks. Then check the NEUTRAL position as per step 1 and 2.
4. If the forks do not lift while pumping in the RAISE position, turn the setting screw counterclockwise until the forks elevate while pumping in the RAISED position. Then check the NEUTRAL and LOWER position as per steps 1, 2 and 3.



**NOTE:** When viewing the truck from the handle side, the setting screw is located on the right side of the pump above the right wheel. The truck will lower faster or slower depending on how far in or out the screw is adjusted.

# MAINTENANCE

## HOW TO EXPEL AIR FROM THE PUMP UNIT

Air may enter the unit over time or when the seals are replaced. To expel the air, lift the control lever to the LOWER position and move the handle up and down several times.

## DAILY CHECK AND MAINTENANCE

Daily checks of the pallet truck can limit wear and tear on the unit. Pay special attention to the wheels, the axles, the handle, the forks and lift and lower control.

## LUBRICATION

Use motor oil or grease to lubricate all moveable parts.

# SAFETY



**NOTE:** For safe operation of the Deluxe Pallet Truck, read all warning signs and instructions here and on the pallet truck prior to use.

1. Do not operate the truck unless you are familiar with it and have been trained and authorized to do so.
2. Do not use the truck on sloping ground.
3. Never place any part of your body in the lifting mechanism or under the forks or load. Do not carry passengers.
4. We advise that operators wear gloves and safety shoes.
5. Do not handle unstable or loosely stacked loads.
6. Do not overload the truck.
7. Always center loads on the forks, not at the end of the forks. (See Figure 2)
8. The capacity of the truck assumes an evenly distributed load with the center of the load being at the halfway point of the length of the forks.
9. Make sure the length of the forks matches the length of the pallet load.
10. Lower the forks to lowest height when the truck is not being used.

Figure 2

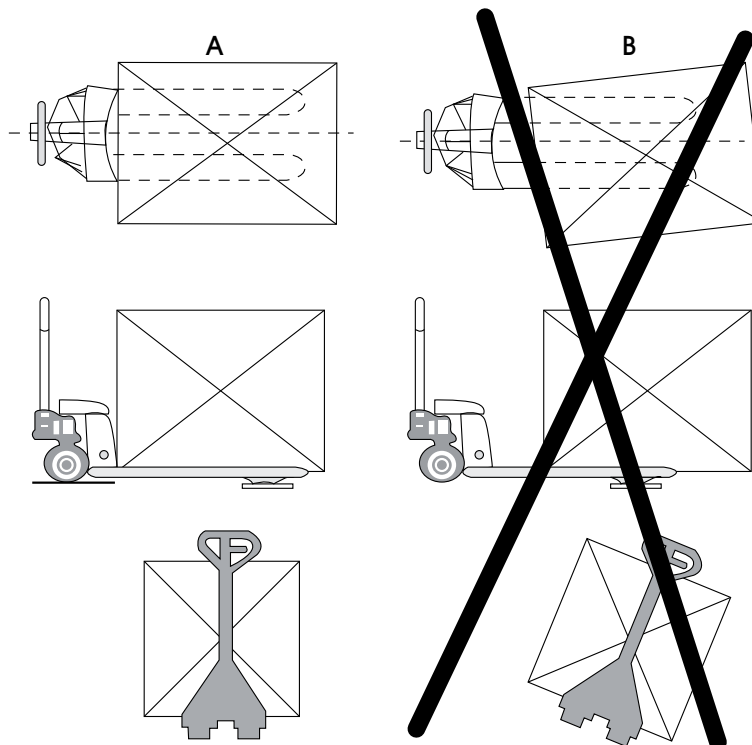

## TROUBLESHOOTING

OPERATING ISSUE	CAUSES	RECOMMENDATIONS
The forks do not raise.	The setting screw is not in the correct position. Air in the hydraulic oil.	Adjust the setting screw. (See Operation) Expel the air. (See Maintenance)
The forks do not descend.	The rod and/or cylinder are deformed resulting from a seriously unbalanced load. A part has been broken or deformed resulting from an unbalanced load. The setting screw is not in the correct position.	Replace the rod and/or cylinder. Repair or replace component. Adjust the setting screw. (See Operation)
Leaks.	Seals worn out or damaged. Some parts may be cracked or worn out.	Replace seals with new ones. Replace pump.
The forks descend without being lowered.	Air in the hydraulic oil. Components worn out or damaged. The setting screw is not in the correct position.	Expel the air. (See Maintenance) Replace components. Adjust the setting screw. (See Operation)



**NOTE:** Do not attempt to repair the pallet truck unless you are trained and authorized to do so.

**ULINE**

1-800-295-5510  
uline.com

# ULINE H-2721

## PATÍN HIDRÁULICO DE ALTA CALIDAD

800-295-5510  
uline.mx

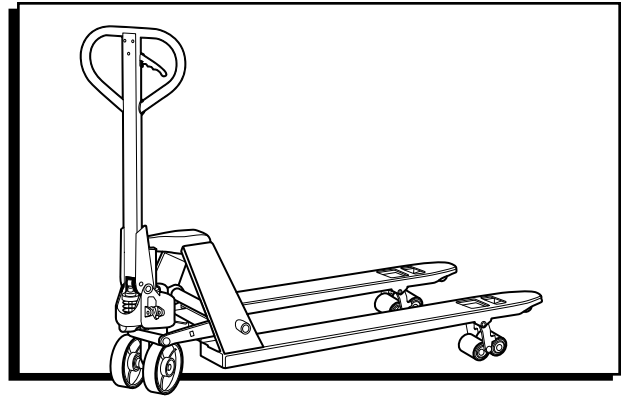

### INFORMACIÓN TÉCNICA

MODELO	H-2721
Capacidad	3,492 kg (7,700 lbs.)
Altura Máx. de Horquilla	19 cm (7.5")
Altura Mín. de Horquilla	7.6 cm (3")
Longitud de Horquilla	121.9 cm (48")
Ancho Total de Horquillas	68.5 cm (27")
Diámetro de la Llanta de Horquilla	Poliuretano de 7.6 cm (3")
Diámetro de la Llanta de Dirección	Poliuretano de 17.8 cm (7")
Peso Neto	91 kg (201 lbs.)

### FUNCIONAMIENTO



**¡ADVERTENCIA!** El operador debe leer y comprender las instrucciones contenidas aquí y en el patín antes de darle uso.

En el asa del patín hidráulico encontrará la palanca de control, la cual puede fijarse en tres posiciones. (Vea Diagrama 1)

Diagrama 1

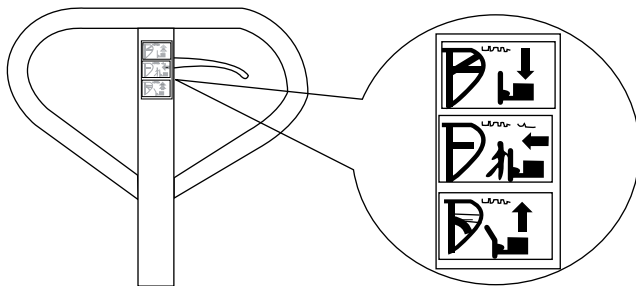

- LOWER (BAJAR) = para bajar las horquillas
- NEUTRAL (NEUTRO) = para mover la carga
- RAISE (ELEVAR) = para elevar las horquillas

1. Si las horquillas se elevan mientras se bombea en la posición NEUTRAL (NEUTRO), gire el tornillo de ajuste en dirección de las manecillas del reloj hasta que el bombeo del asa deje de elevar las horquillas y funcione correctamente la posición NEUTRAL (NEUTRO).
2. Si las horquillas bajan mientras se bombea en la posición NEUTRAL (NEUTRO), gire el tornillo de ajuste en dirección contraria a las manecillas del reloj hasta que las horquillas dejen de bajar.
3. Si las horquillas no bajan cuando la palanca de control esté en la posición LOWER (BAJAR), gire el tornillo de ajuste en dirección de las manecillas del reloj hasta que las horquillas bajen al levantar la palanca de control. Revise entonces la posición NEUTRAL (NEUTRO) como se indica en los pasos 1 y 2.
4. Si las horquillas no se elevan mientras se bombea en la posición RAISE (ELEVAR), gire el tornillo de ajuste en dirección contraria a las manecillas del reloj hasta que las horquillas se eleven al bombear en la posición RAISE (ELEVAR). Revise entonces la posición NEUTRAL (NEUTRO) y LOWER (BAJAR) como se indica en los pasos 1, 2 y 3.



**NOTA:** Al estar viendo el patín del lado de la asa, el tornillo de ajuste está localizado al lado derecho de la bomba arriba de la llanta derecha. El patín bajará más rápido o lento dependiendo de que tan adentro o afuera esté el tornillo.

# MANTENIMIENTO

## CÓMO EXPULSAR AIRE DE LA BOMBA

Puede entrar aire a la unidad con el tiempo o cuando se reemplazan los sellos. Para expulsarlo, levante la palanca de control a la posición LOWER (BAJAR) y mueva el asa hacia arriba y abajo varias veces.

## REVISIÓN DIARIA Y MANTENIMIENTO

Las revisiones diarias del patín hidráulico pueden limitar el desgaste de la unidad. Preste especial atención a las llantas, los ejes, el asa, las horquillas y la palanca de control para subir o bajar.

## LUBRICACIÓN

Use aceite para motor o grasa para lubricar todas las partes móviles.

# SEGURIDAD



**NOTA:** Para la operación segura del Patín Hidráulico de Alta Calidad, lea todas las instrucciones y advertencias de seguridad que aparecen aquí o en el patín hidráulico antes de usarlo.

1. No opere el patín a menos que esté familiarizado con esta máquina y haya recibido capacitación y autorización para hacerlo.
2. No use el patín en suelo inclinado.
3. Nunca coloque ninguna parte de su cuerpo en el mecanismo elevador ni debajo de las horquillas o la carga. No lleve pasajeros.
4. Recomendamos a los operadores usar guantes y zapatos de seguridad.
5. No maneje cargas inestables ni apiladas sin asegurarlas.
6. No sobrecargue el patín.
7. Siempre centre las cargas en las horquillas, no en los extremos de las horquillas. (Vea Diagrama 2)
8. La capacidad del patín supone una carga distribuida de forma homogénea con el centro de la carga en el punto medio de la longitud de las horquillas.
9. Asegúrese de que la longitud de las horquillas coincida con la de la carga de la tarima.
10. Baje las horquillas a la altura más baja cuando no se use el patín.

Diagrama 2

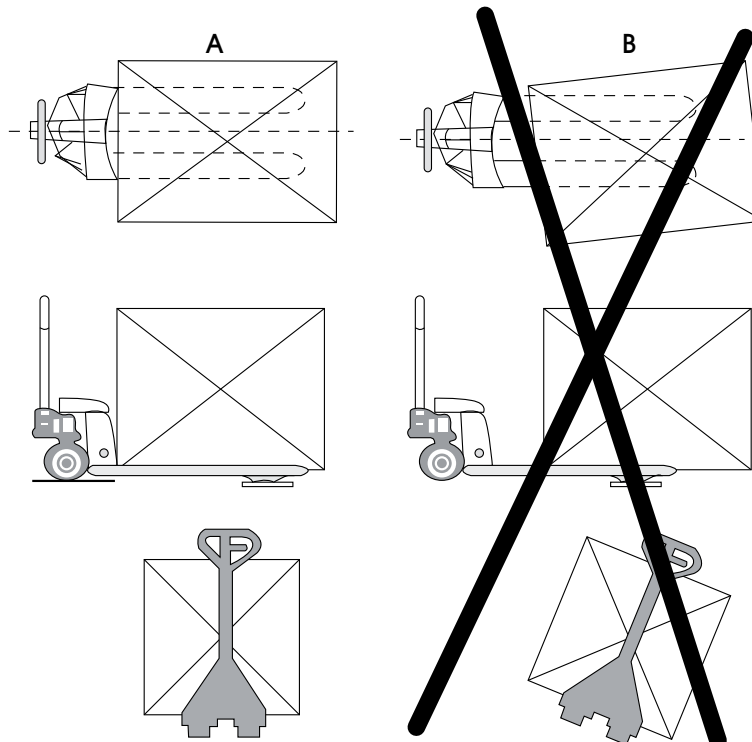

## SOLUCIÓN DE PROBLEMAS

PROBLEMA DE FUNCIONAMIENTO	CAUSAS	RECOMENDACIONES
Las horquillas no se elevan.	El tornillo de ajuste no está en la posición correcta.  Aire en el aceite hidráulico.	Reajuste el tornillo de ajuste. (Vea Funcionamiento)  Expulse el aire. (Vea Mantenimiento)
Las horquillas no bajan.	El rodillo y/o cilindro están deformes a causa de una carga gravemente desbalanceada.  Alguna parte se ha quebrado o deformado a causa de una carga desbalanceada.  El tornillo de ajuste no está en la posición correcta.	Reemplace el rodillo y/o cilindro.  Repare o reemplace el componente.  Reajuste el tornillo de ajuste. (Vea Funcionamiento)
Fugas.	Los sellos están desgastados o dañados.  Algunas partes pueden estar quebradas o desgastadas.	Reemplace los sellos con unos nuevos.  Reemplace bomba.
Las horquillas descienden sin haberlas bajado.	Aire en el aceite hidráulico.  Los componentes están desgastados o dañados.  El tornillo de ajuste no está en la posición correcta.	Expulse el aire. (Vea Mantenimiento)  Reemplace componentes.  Reajuste el tornillo de ajuste. (Vea Funcionamiento)



**NOTA:** No intente reparar el patín hidráulico a menos de que haya sido entrenado o autorizado.

**ULINE**

800-295-5510  
uline.mx

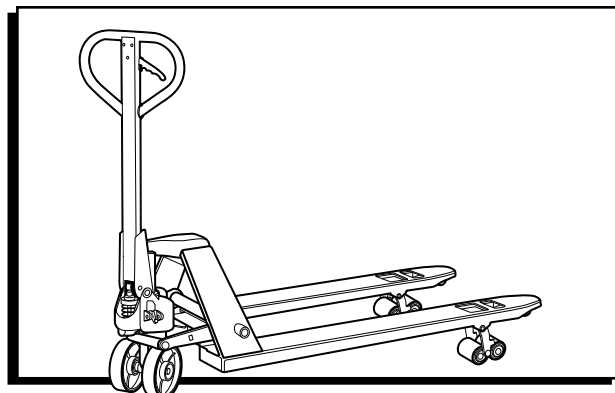

## DONNÉES TECHNIQUES

MODÈLE	H-2721
Capacité	3492,7 kg (7 700 lb)
Hauteur max. des fourches	19,1 cm (7,5 po)
Hauteur min. des fourches	7,6 cm (3 po)
Longueur des fourches	1,2 m (48 po)
Largeur totale des fourches	68,6 cm (27 po)
Diam. des roues des fourches	7,6 cm (3 po), polyuréthane
Diam. de la roue directrice	17,8 cm (7 po), polyuréthane
Poids net	91,2 kg (201 lb)

## FONCTIONNEMENT



**AVERTISSEMENT!** L'opérateur doit lire et comprendre les instructions qui figurent ici et sur le transpalette avant l'utilisation.

La poignée du transpalette est munie d'un levier de commande réglable à trois positions. (Voir Figure 1)

Figure 1

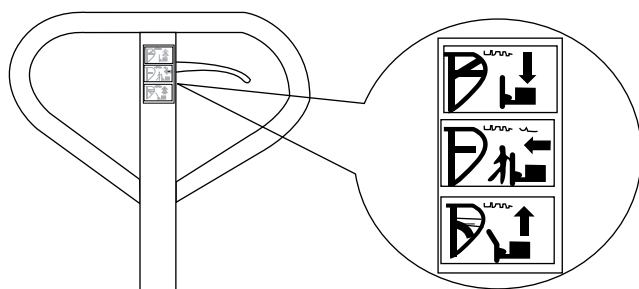

- LOWER (ABAISSER) = pour abaisser les fourches
- NEUTRAL (NEUTRE) = pour déplacer la charge
- RAISE (SOULEVER) = pour soulever les fourches

1. Si les fourches se soulèvent lorsque vous pompez à la position NEUTRAL, tournez la vis de réglage dans le sens horaire jusqu'à ce que le pompage de la poignée ne soulève pas les fourches et que la position NEUTRAL fonctionne correctement.
2. Si les fourches s'abaissent lorsque vous pompez à la position NEUTRAL, tournez la vis de réglage dans le sens antihoraire jusqu'à ce que les fourches cessent de s'abaisser.
3. Si les fourches ne s'abaissent pas quand le levier de commande est à la position LOWER, tournez la vis de réglage dans le sens horaire jusqu'à ce que le soulèvement du levier de commande abaisse les fourches. Puis vérifiez la position NEUTRAL conformément aux étapes 1 et 2.
4. Si les fourches ne se soulèvent pas lorsque vous pompez à la position RAISE, tournez la vis de réglage dans le sens antihoraire jusqu'à ce que les fourches se soulèvent avec le levier à la position RAISE. Ensuite, vérifiez les positions NEUTRAL et LOWER en suivant les étapes 1, 2 et 3.



**REMARQUE :** En visualisant le transpalette du côté poignée, la vis de réglage se situe du côté droit de la pompe, au-dessus de la roue droite. Le transpalette s'abaissera plus ou moins rapidement selon la profondeur du réglage de la vis de réglage.

## ENTRETIEN

### COMMENT PURGER L'AIR DE LA POMPE

De l'air peut pénétrer dans la pompe au fil du temps ou lors du remplacement des joints d'huile. Pour purger l'air, soulevez le levier de commande à la position LOWER, puis déplacez le levier de haut en bas à plusieurs reprises.

### VÉRIFICATION ET ENTRETIEN QUOTIDIENS

La vérification quotidienne du transpalette peut en limiter l'usure. Portez une attention spéciale aux roues, aux essieux, à la poignée, aux fourches et au levier de commande.

### LUBRIFICATION

Utilisez de l'huile à moteur ou de la graisse pour lubrifier toutes les pièces mobiles.

## SÉCURITÉ



**REMARQUE :** Pour l'opération sécuritaire du transpalette de luxe, veuillez lire tous les avertissements et consignes qui figurent ici et sur le transpalette avant l'utilisation.

1. N'utilisez pas le transpalette si vous n'avez pas une bonne connaissance de ce dernier et n'avez pas été formé ni autorisé pour le faire.
2. N'utilisez pas le transpalette sur une surface en pente.
3. Ne placez jamais une partie de votre corps dans le mécanisme de levage ou sous la fourche ou la charge. Ne transportez pas de passagers.
4. Nous conseillons aux opérateurs de porter des gants et des chaussures de sécurité.
5. Ne manutentionnez jamais de charges instables ou mal empilées.
6. Ne surchargez pas le transpalette.
7. Positionnez toujours la charge au centre plutôt qu'à l'extrémité des fourches. (Voir Figure 2)
8. La capacité du transpalette est établie avec une charge uniformément distribuée, avec le centre de la charge positionné à mi-chemin de la longueur des fourches.
9. Assurez-vous que la longueur des fourches correspond à la longueur de la palette transportée.
10. Lorsque vous n'utilisez pas le transpalette, abaissez les fourches au niveau le plus bas.

Figure 2

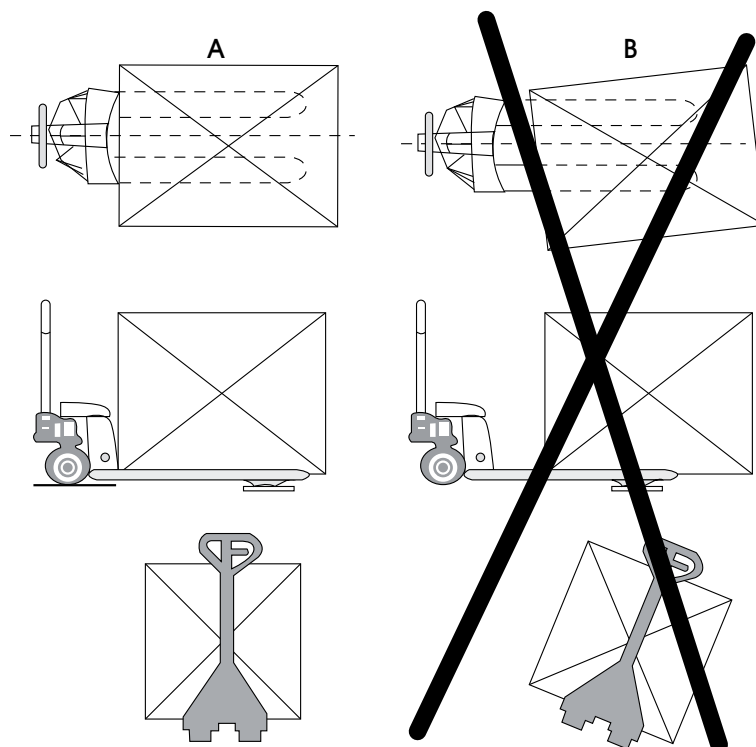



## DÉPANNAGE

PROBLÈME	CAUSES	RECOMMANDATIONS
La fourche ne se soulève pas.	Le clapet de refoulement est déréglé.  Il y a de l'air dans l'huile hydraulique.	Réglez la vis de réglage. (Voir Fonctionnement)  Purgez l'air. (Voir Entretien)
La fourche ne descend pas.	La tige et le cylindre sont déformés à la suite du transport d'une charge très déséquilibrée.  Une pièce a été brisée ou déformée à la suite du transport d'une charge déséquilibrée.  La vis de réglage n'est pas à la position appropriée.	Remplacez la tige ou le cylindre.  Réparez ou remplacez le composant.  Réglez la vis de réglage. (Voir Fonctionnement)
Fuites.	Joints d'huile usés ou endommagés.  Certaines pièces peuvent être fissurées ou usées.	Remplacez les joints d'huile par des neufs.  Remplacer pompe.
La fourche descend sans y être commandée.	Il y a de l'air dans l'huile.  Les composants sont usés ou endommagés  Le clapet de refoulement est déréglé.	Purgez l'air. (Voir Entretien)  Remplacer composants.  Réglez la vis de réglage. (Voir Fonctionnement)



**REMARQUE :** Ne tentez pas de réparer le transpalette à ciseau robuste à moins d'être formé et autorisé à le faire.

**ULINE**

1 800 295-5510  
uline.ca