

# ULINE H-2722

## ALL-TERRAIN PALLET TRUCK

1-800-295-5510  
uline.com

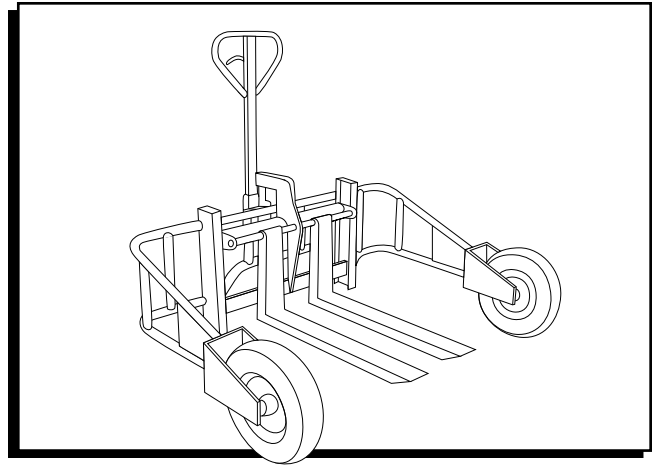

### TECHNICAL DATA

MODEL	H-2722
Capacity (12" load center)	2,000 lbs.
Capacity (15" load center)	1,500 lbs.
Fork Length	32"
Fork Width	4"
Fork Thickness	2 <sup>3</sup> / <sub>8</sub> "
Max. Fork Height	9"
Min. Fork Height	3"
Overall Length	49"
Overall Width	65 <sup>1</sup> / <sub>2</sub> "
Overall Height	50 <sup>1</sup> / <sub>2</sub> "
Diameter of the Front Wheels	16" Pneumatic
Diameter of Steering Wheels	10" Pneumatic
Weight	309 lbs.

### SAFETY

- Read and understand these instructions before using the pallet truck.
- Do not place hands or feet under the pallet truck at any time.
- Always wear appropriate safety shoes.
- Do not operate loaded pallet truck on ramps or inclines.
- Do not tip loaded pallet truck forks. This may cause damage to the forks and personal injury.
- Never leave a loaded pallet truck unattended in the raised position. Always lower load to the floor.
- Do not load pallet truck beyond its rated capacity.
- Secure load before transporting.
- To prevent accidental tipping, ensure load is centered on the forks.
- Do not move a loaded pallet truck by means other than manual force.
- Failure to comply with these warnings may result in personal injury and/or property damage.

## OPERATION

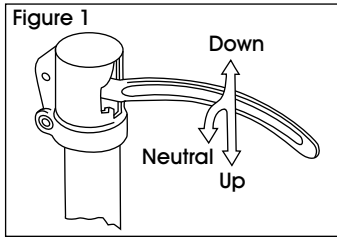

To raise the forks, place handle in the UP position (bottom part of the handle slot). (See Figure 1)

To lower forks, pull lever handle to DOWN position (upper part of the slot). (See Figure 1)

To freely move the handle, set the lever in NEUTRAL position (center notch of slot). (See Figure 1)

### TO LIFT A LOAD

1. Lower forks to lowest position.
2. Insert forks under load, or into pallet.
3. Place lever in UP position.
4. Move handle up and down until forks reach desired height.

### TO MOVE A LOAD

1. Place lever in NEUTRAL position.
2. Pull or push pallet truck to desired location.

### TO LOWER A LOAD

1. Pull lever to the DOWN position.
2. Pull forks away from load.

### UP-DOWN CAM ADJUSTMENT

1. Set the lever in the NEUTRAL position.
2. Alternate turning the cam nut and pumping the handle. (See Figure 2)
3. When lifting stops, give the nut one more turn.
4. The cam nut is properly adjusted when pumping the handle in the NEUTRAL position causes no movement of the hydraulic ram.

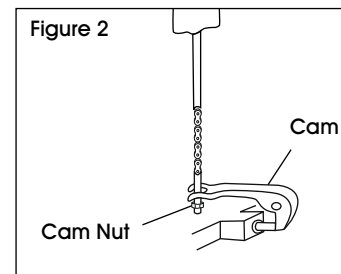

## MAINTENANCE

### CLEANING THE RELEASE VALVE (BLEED THE PUMP)

Over time, the hydraulic pump assembly may become clogged with debris or air bubbles, and not function properly. To clean the release valve and bleed the pump:

1. Pump handle quickly, raising pallet truck to max height. While continuing pumping action, pull lever to down position.
2. When forks reach total down position, valve is flushed. Repeat if necessary.

### LUBRICATION

Check the oil level annually by removing the oil plug (Part #28 on the Pump Diagram) found on the top of the pump housing. When changing or adding oil, fill the tank through the oil plug screw hole to 80% capacity with hydraulic jack oil, about 2" deep in pump housing. (See Figure 3)

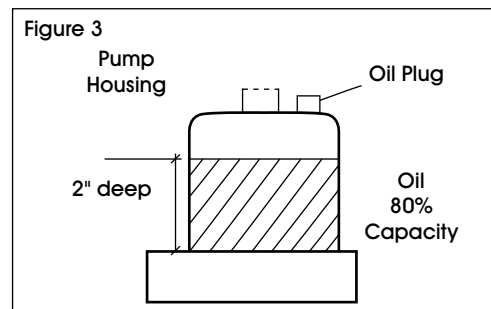

Please use Shell Tellus Oil: No. 22 or 27, Turbine Oil: No. 22, or Texaco Regal: No. 32. Grease the rear and front wheels annually or as needed.



**IMPORTANT!** Do not use any other type of oil. There is one grease fitting located on the table (Part #43 on the Pump Diagram). Lubricate this point on a semi-annual basis or as needed. Wheel bearings are sealed and require no lubrication. Crank shaft features oil light bushings that also require no lubrication. Lightly oil all other moving parts.

## TROUBLESHOOTING

OPERATING ISSUE	CAUSES	RECOMMENDATIONS
Hydraulic unit does not lift.	Oil low in tank.	Ensure there is no oil leakage from valve and add oil.
	Steel ball not seated in hydraulic unit.	Clean release valve (as noted in Maintenance).
	Worn O-ring in ram cylinder.	Replace O-ring.
Once lifted, truck lowers by itself.	Steel ball or relief valve not seated correctly.	Clean release valve (as noted in Maintenance).
	Worn O-ring in ram cylinder.	Replace O-ring.
	Oil leakage from each valve.	Tighten plug of each valve.
Fork does not lower.	Cam chain broken.	Replace cam chain.
	Up-down cam nut out of adjustment.	Adjust cam nut (as noted in Operation).
	Broken fork rods and linkage.	Replace broken parts.
Lever does not set at NEUTRAL position.	Up-down cam nut out of adjustment.	Adjust cam nut (as noted in Operation).



**NOTE:** Do not attempt to repair the pallet truck unless you are trained and authorized to do so.

**ULINE**

1-800-295-5510  
uline.com

**ULINE** H-2722  
**PATÍN HIDRÁULICO  
TODO TERRENO**

800-295-5510  
uline.mx

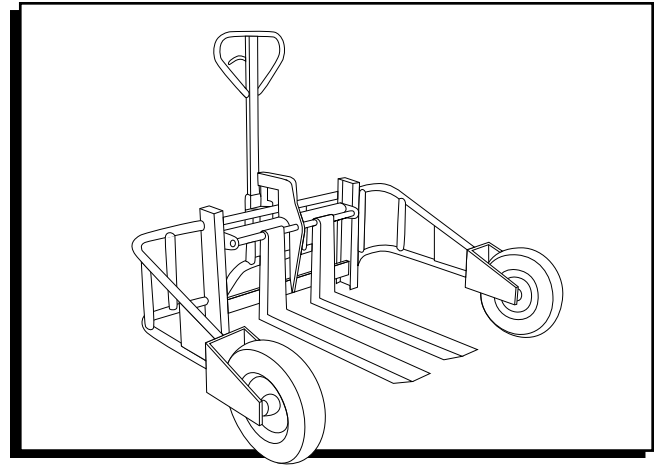

## INFORMACIÓN TÉCNICA

MODELO	H-2722
Capacidad (centro de carga de 12")	907 kg (2,000 lbs.)
Capacidad (centro de carga de 15")	680 kg (1,500 lbs.)
Longitud de Horquilla	81.3 cm (32")
Ancho de la Horquilla	10.2 cm (4")
Grosor de la Horquilla	6 cm (2 <sup>3</sup> / <sub>8</sub> ")
Altura Máx. de Horquilla	22.9 cm (9")
Altura Mín. de Horquilla	7.6 cm (3")
Largo General	124.5 cm (49")
Ancho Total	166.4 cm (65 <sup>1</sup> / <sub>2</sub> ")
Altura Total	128.3 cm (50 <sup>1</sup> / <sub>2</sub> ")
Diámetro de las Llantas Delanteras	Neumáticas de 40.6 cm (16")
Diámetro de las Llantas de Dirección	Neumáticas de 25.4 cm (10")
Peso	140 kg (309 lbs.)

## SEGURIDAD

- Lea y entienda estas instrucciones antes de usar el patín hidráulico.
- No ponga las manos ni los pies debajo del patín hidráulico en ningún momento.
- Lleve siempre zapatos de seguridad apropiados.
- No utilice el patín hidráulico en rampas o superficies con inclinación.
- No vuelque las horquillas del patín hidráulico cuando estén cargadas. Esto podría dañar las horquillas y ocasionar lesiones personales.
- Nunca deje un patín hidráulico cargado sin supervisión en posición elevada. Baje siempre la carga al suelo.
- No cargue el patín hidráulico con más peso del establecido en su capacidad.
- Asegure la carga antes de transportarla.
- Para evitar volcaduras accidentales, confirme que la carga se encuentra centrada en las horquillas.
- No mueva un patín hidráulico cargado por otro medio que no sea la fuerza manual.
- No seguir estas advertencias puede causar lesiones personales y/o daños a la propiedad.

## FUNCIONAMIENTO

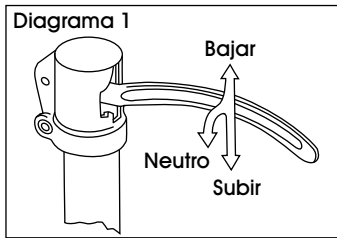

Para subir las horquillas, coloque el asa en la posición SUBIR (parte inferior de la ranura del asa). (Vea Diagrama 1)

Para bajar las horquillas, mueva el asa de la palanca a la posición BAJAR (parte superior de la ranura). (Vea Diagrama 1)

Para mover el asa libremente, coloque la palanca en la posición NEUTRO (muesca central de la ranura). (Vea Diagrama 1)

### PARA SUBIR UNA CARGA

1. Baje las horquillas hasta la posición más baja.
2. Inserte las horquillas debajo de la carga o en la tarima.
3. Coloque la palanca en la posición SUBIR.
4. Mueva el asa hacia arriba y hacia abajo hasta que las horquillas alcancen la altura deseada.

### PARA MOVER UNA CARGA

1. Coloque la palanca en la posición NEUTRO.
2. Empuje o jale el patín hidráulico para colocarlo en la ubicación deseada.

### PARA BAJAR UNA CARGA

1. Jale la palanca para colocarla en la posición BAJAR.
2. Quite las horquillas de la carga.

### AJUSTE DE LA LEVA ARRIBA/ABAJO

1. Coloque la palanca en la posición NEUTRO.
2. Alterne entre girar la tuerca de la leva y bombear con el asa. (Vea Diagrama 2)
3. Cuando deje de subir, gire la tuerca una vez más.
4. La tuerca de la leva estará bien ajustada cuando al bombear con el asa en la posición NEUTRO no se produzca movimiento alguno en el martillo hidráulico.

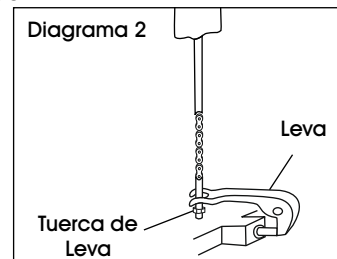

## MANTENIMIENTO

### LIMPIEZA DE LA VÁLVULA DE DESCARGA (DRENAJE DE LA BOMBA)

Con el paso del tiempo, el ensamble de la bomba hidráulica podría obstruirse con suciedad o burbujas de aire y no funcionar correctamente. Para limpiar la válvula de descarga y drenar la bomba:

1. Bombee el asa rápidamente, elevando el patín hidráulico a su altura máxima. Continuando con la acción de bombeo, jale la palanca para colocarla en la posición BAJAR.
2. Cuando las horquillas alcancen la posición más baja, la válvula estará drenada. Repita la operación en caso de ser necesario.

### LUBRICACIÓN

Verifique el nivel de aceite anualmente quitando el tapón de aceite (Parte #28 del diagrama de la bomba), ubicado en la parte superior de la cubierta de la bomba. Al agregar o cambiar el aceite, llene el tanque a través del orificio del tapón de aceite hasta el 80% de su capacidad con aceite para gatos hidráulicos, a una profundidad de unos 5 cm (2") en la cubierta de la bomba. (Vea Diagrama 3)

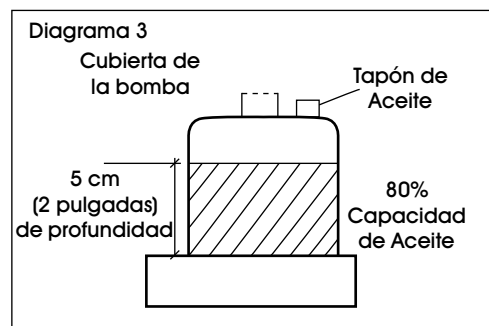

Favor de usar aceite Shell Tellus: N.º 22 o 27, aceite para turbinas: N.º 22 o Texaco Regal: N.º 32. Engrase las llantas delanteras y traseras anualmente o cuando sea necesario.



**¡IMPORTANTE!** No use ningún otro tipo de aceite. Hay un conector para grasa ubicado en la placa (Parte #43 del diagrama de la bomba). Lubrique este punto dos veces al año o cuando sea necesario. Los baleros de las llantas están sellados y no requieren lubricación. El eje de la manivela cuenta con casquillos ligeros que tampoco requieren lubricación. Engrase ligeramente todas las demás partes móviles.

## SOLUCIÓN DE PROBLEMAS

PROBLEMA DE FUNCIONAMIENTO	CAUSAS	RECOMENDACIONES
La unidad hidráulica no se eleva.	<p>Bajo nivel de aceite en el tanque.</p> <p>La bola de acero no está bien asentada en la unidad hidráulica.</p> <p>Anillo-O desgastado en el cilindro del martillo.</p>	<p>Asegúrese de que no haya ninguna fuga de aceite que proceda de la válvula y agregue aceite.</p> <p>Limpie la válvula de liberación. (como se indica en Mantenimiento).</p> <p>Reemplace el anillo-O.</p>
Una vez arriba, el patín se baja solo.	<p>La bola de acero o la válvula de descarga no están bien asentadas.</p> <p>Anillo-O desgastado en el cilindro del martillo.</p> <p>Hay una fuga de aceite en cada válvula.</p>	<p>Limpie la válvula de descarga. (como se indica en Mantenimiento).</p> <p>Reemplace el anillo-O.</p> <p>Apriete el cople de cada una de las válvulas.</p>
Las horquillas no se bajan.	<p>La cadena de la leva está rota.</p> <p>La tuerca de la leva que permite subir y bajar está desajustada.</p> <p>Las varillas y los eslabones de la horquilla están rotos.</p>	<p>Reemplace la cadena de la leva.</p> <p>Ajuste la tuerca de la leva. (como se indica en Funcionamiento).</p> <p>Reemplace las partes descompuestas.</p>
La palanca no se asienta en la posición NEUTRO.	<p>La tuerca de la leva que permite subir y bajar está desajustada.</p>	<p>Ajuste la tuerca de la leva. (como se indica en Funcionamiento).</p>



**NOTA:** No intente reparar el patín hidráulico a menos que esté capacitado y autorizado para hacerlo.

**ULINE**

800-295-5510  
uline.mx

**ULINE H-2722**  
**TRANSPALETTE**  
**TOUT-TERRAIN**

1 800 295-5510  
uline.ca

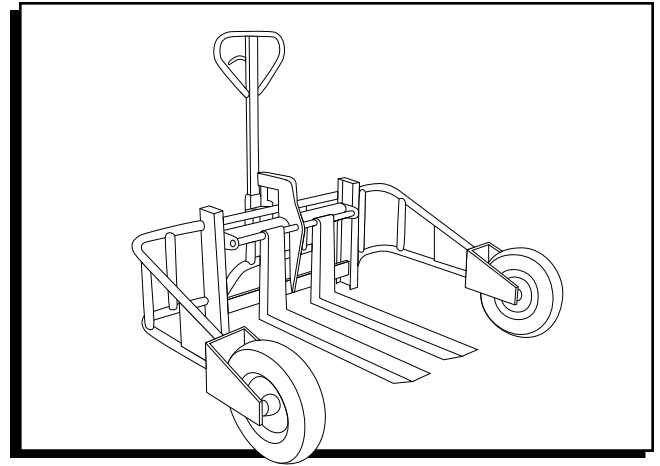

## DONNÉES TECHNIQUES

MODÈLE	H-2722
Capacité [centre de la charge de 30,5 cm (12 po)]	907,2 kg (2 000 lb)
Capacité [centre de la charge de 38,1 cm (15 po)]	680,4 kg (1 500 lb)
Longueur de la fourche	81,3 cm (32 po)
Largeur de la fourche	10,2 cm (4 po)
Épaisseur de la fourche	6 cm (2 3/8 po)
Hauteur max. de la fourche	22,9 cm (9 po)
Hauteur min. de la fourche	7,6 cm (3 po)
Longueur totale	1,24 m (49 po)
Largeur totale	1,66 m (65 1/2 po)
Hauteur totale	1,28 m (50 1/2 po)
Diamètre des roues avant	Pneumatiques, 40,6 cm (16 po)
Diamètre des roues directrices	Pneumatiques, 25,4 cm (10 po)
Poids	140,2 kg (309 lb)

## SÉCURITÉ

- Veuillez lire et comprendre les instructions avant d'utiliser le transpalette.
- Ne placez jamais vos mains ou vos pieds sous le transpalette.
- Portez toujours des chaussures de sécurité appropriées.
- N'utilisez pas le transpalette chargé sur des rampes ou des pentes.
- Ne faites pas basculer la fourche du transpalette chargé. Cela peut endommager la fourche et causer des blessures corporelles.
- Ne laissez jamais un transpalette chargé dans la position élevée sans surveillance. Abaissez toujours la charge au sol.
- Ne chargez pas le transpalette au-delà de sa capacité nominale.
- Fixez la charge avant de la transporter.
- Assurez-vous que la charge est centrée sur les fourches afin d'éviter tout basculement accidentel.
- Ne déplacez pas un transpalette chargé par des moyens autres que la force manuelle.
- Le défaut de suivre ces avertissements pourrait entraîner de graves blessures corporelles ou des dommages matériels.

# FUNCTIONNEMENT

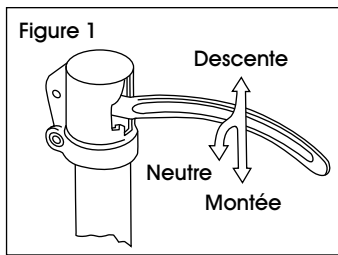

Pour soulever la fourche, placez la poignée en position MONTÉE (partie inférieure de la fente de la poignée). (Voir Figure 1)

Pour abaisser la fourche, tirez la poignée en position DESCENTE (partie supérieure de la fente). (Voir Figure 1)

Pour déplacer librement la poignée, placez le levier en position NEUTRE (encoche centrale de la fente). (Voir Figure 1)

## POUR SOULEVER UNE CHARGE

1. Abaissez la fourche jusqu'à la position la plus basse.
2. Insérez la fourche sous la charge, ou dans la palette.
3. Placez le levier en position MONTÉE.
4. Déplacez la poignée vers le haut et le bas jusqu'à ce que la fourche atteignent la hauteur souhaitée.

## POUR DÉPLACER UNE CHARGE

1. Placez le levier en position NEUTRE.
2. Tirez ou poussez le transpalette à l'endroit désiré.

## POUR ABAISSER UNE CHARGE

1. Placez le levier en position DESCENTE.
2. Éloignez la fourche de la charge.

## RÉGLAGE DE LA CAME DE COMMANDE MONTÉE-DESCENTE

1. Placez le levier en position NEUTRE.
2. Tournez l'écrou de la came tout en pompant la poignée. (Voir Figure 2)
3. Lorsque le levage s'arrête, tournez l'écrou d'un autre tour.
4. L'écrou de la came est correctement réglé lorsque le pompage de la poignée en position NEUTRE ne provoque aucun mouvement du vérin hydraulique.

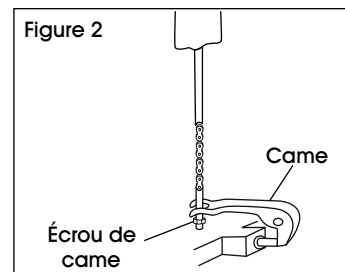

# ENTRETIEN

## NETTOYER LA VALVE DE VIDANGE (PURGER LA POMPE)

Après un certain temps, l'ensemble de la pompe hydraulique peut devenir obstrué par des débris, des bulles d'air, et ne plus fonctionner correctement. Pour nettoyer la valve de vidange et purger la pompe :

1. Pompez rapidement la poignée pour soulever le transpalette à la hauteur maximale. Tout en continuant de pomper, placez le levier en position DESCENTE.
2. La valve est vidée lorsque la fourche atteint la position la plus basse. Répétez l'opération si nécessaire.

## LUBRIFICATION

Vérifiez le niveau d'huile chaque année en retirant le bouchon d'huile (pièce n° 28 sur le schéma de la pompe) qui se trouve sur le dessus du boîtier de pompe. Lors d'un changement ou d'un remplissage d'huile hydraulique, remplissez le réservoir par le trou de la vis du bouchon d'huile jusqu'à 80 % de sa capacité, environ 5 cm (2 po) de profondeur du boîtier de pompe. (Voir Figure 3)

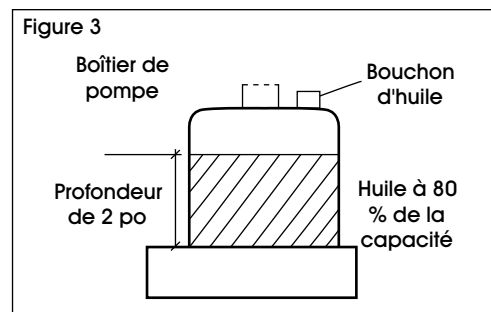

Veillez utiliser de l'huile Shell Tellus n° 22 ou n° 27, de l'huile turbine n° 22, ou Texaco Regal n° 32. Graissez les roues arrière et avant annuellement ou au besoin.



**IMPORTANT!** N'utilisez aucun autre type d'huile. Un raccord de graissage se trouve sur la plaque (pièce n° 43 sur le schéma de la pompe). Lubrifiez ce point deux fois par année ou au besoin. Les roulements des roues sont scellés et ne nécessitent aucune lubrification. Le vilebrequin dispose de bagues d'huile qui ne nécessitent également aucune lubrification. Graissez légèrement toutes les autres pièces mobiles.



## DÉPANNAGE

PROBLÈME	CAUSES	RECOMMANDATIONS
L'unité hydraulique ne se soulève pas.	<p>Faible niveau d'huile dans le réservoir.</p> <p>La bille d'acier n'est pas appuyée dans l'unité hydraulique.</p> <p>Le joint torique est usé dans le vérin à piston plongeur.</p>	<p>Assurez-vous qu'il n'y a pas de fuite d'huile en provenance de la valve et ajoutez de l'huile.</p> <p>Nettoyez la valve de vidange (de la façon indiquée dans la section Entretien).</p> <p>Remplacez le joint torique.</p>
Une fois relevé, le transpalette s'abaisse par lui-même.	<p>La bille d'acier ou la soupape de surpression n'est pas appuyée correctement.</p> <p>Le joint torique est usé dans le vérin à piston plongeur.</p> <p>De l'huile fuit de chaque valve.</p>	<p>Nettoyez la valve de vidange (de la façon indiquée dans la section Entretien).</p> <p>Remplacez le joint torique.</p> <p>Serrez le bouchon de chaque valve.</p>
La fourche ne s'abaisse pas.	<p>La chaîne de la came est brisée.</p> <p>L'écrou de la came de commande montée-descente est dérégulé.</p> <p>Les tiges de la fourche et la tringlerie sont endommagées.</p>	<p>Remplacez la chaîne de la came.</p> <p>Réglez l'écrou de la came (de la façon indiquée dans la section Fonctionnement).</p> <p>Remplacez les pièces endommagées.</p>
Le levier ne se place pas en position NEUTRE.	<p>L'écrou de la came de commande montée-descente est dérégulé.</p>	<p>Réglez l'écrou de la came (de la façon indiquée dans la section Fonctionnement).</p>



**REMARQUE :** Ne tentez pas de réparer le transpalette à moins d'être formé ou autorisé pour le faire.

**ULINE**

1 800 295-5510  
uline.ca