

# ULINE H-2917 ADJUSTABLE PALLET TRUCK

1-800-295-5510  
uline.com

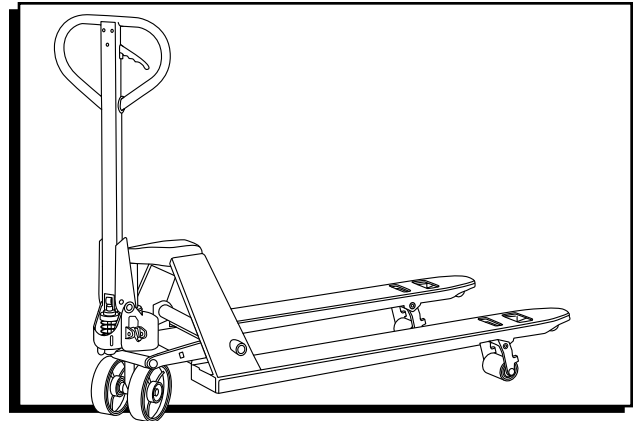

## TECHNICAL DATA

MODEL	H-2917
Capacity	5,500 lbs.
Max. Fork Height	7.7"
Min. Fork Height	3.0"
Fork Length	45½"
Overall Fork Width	21-27"
Fork Wheel Diameter	3" Polyurethane
Steering Wheel Diameter	7" Polyurethane
Net Weight	204 lbs.

## OPERATION



**WARNING!** Operator must read and understand instructions here and on truck prior to use.

On the handle of the pallet truck, you will find the control lever, which can be set in three positions. (See Figure 1)

Figure 1

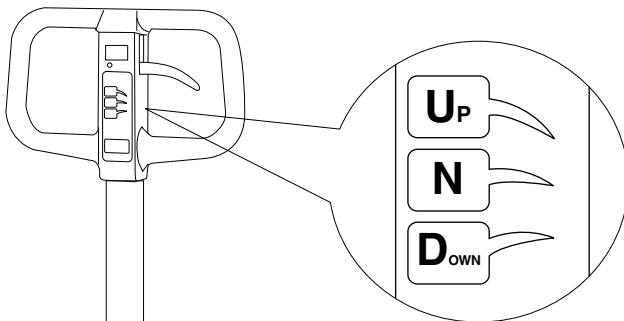

- UP = to raise the forks
- NEUTRAL = to move the load
- DOWN = to lower the forks

1. If the forks elevate while pumping in the NEUTRAL position, turn the setting screw clockwise until pumping the handle does not raise the forks and the NEUTRAL position functions correctly.
2. If the forks descend while pumping in the NEUTRAL position, turn the setting screw counterclockwise until the forks do not lower.
3. If the forks do not descend when the control lever is in the DOWN position, turn the setting screw clockwise until raising the control lever lowers the forks. Then check the NEUTRAL position as per steps 1 and 2.
4. If the forks do not lift while pumping in the UP position, turn the setting screw counterclockwise until the forks elevate while pumping in the UP position. Then check the NEUTRAL and DOWN position as per steps 1, 2 and 3.



**NOTE:** When viewing the truck from the handle side, the setting screw is located on the right side of the pump above the right wheel. The truck will lower faster or slower depending on how far in or out the screw is adjusted.

# MAINTENANCE

## HOW TO EXPEL AIR FROM THE PUMP UNIT

Air may enter the unit over time or when the seals are replaced. To expel the air, lift the control lever to the DOWN position and move the handle up and down several times.

## DAILY CHECK AND MAINTENANCE

Daily checks of the pallet truck can limit wear and tear on the unit. Pay special attention to the wheels, the axles, the handle, the forks and lift and lower control.

## LUBRICATION

Use motor oil or grease to lubricate all movable parts.

# SAFETY

For safe operation of the Hand Pallet Truck, please read all warning signs and instructions here and on the pallet truck prior to use.

1. Do not operate the pallet truck unless you are familiar with it and have been trained and authorized to do so.
2. Do not use the truck on sloping ground.
3. Never place any part of your body in the lifting mechanism or under the forks or load. Do not carry passengers.
4. We advise that operators should wear gloves and safety shoes.
5. Do not handle unstable or loosely stacked loads.
6. Do not overload the truck.
7. Always center loads on the forks, not at the end of the forks. (See Figure 2)
8. The capacity of the truck assumes an evenly distributed load with the center of the load being at the halfway point of the length of the forks.
9. Make sure that length of the forks matches the length of the pallet load.
10. Lower the forks to lowest height when the truck is not being used.

Figure 2

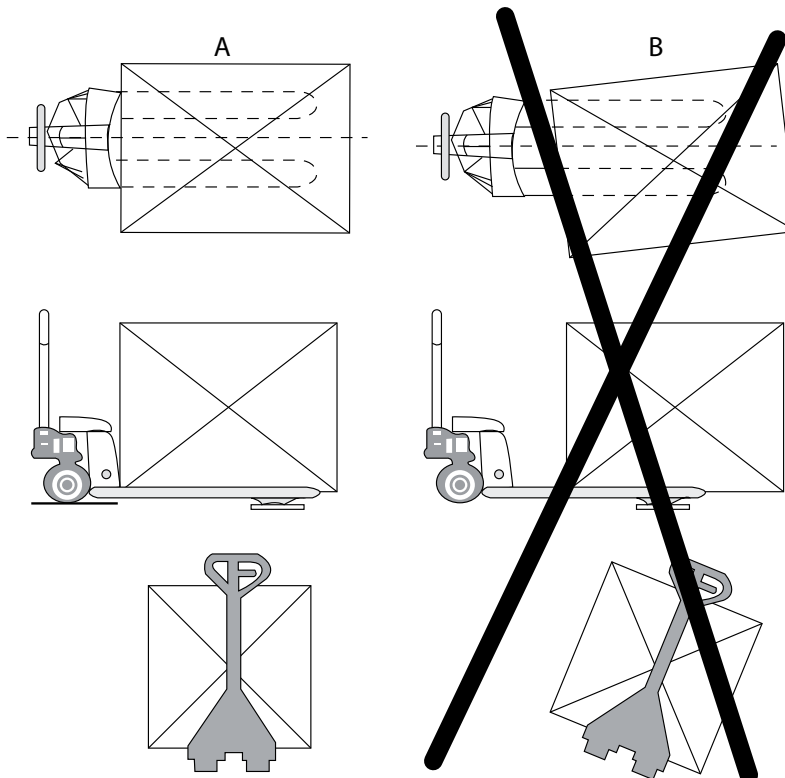

## ADJUSTING FORK WIDTH

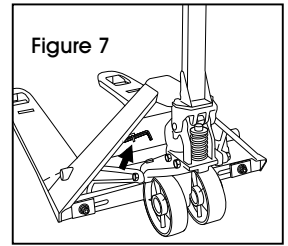
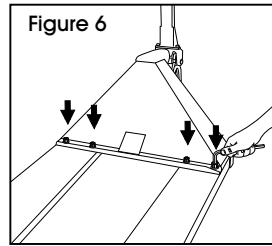
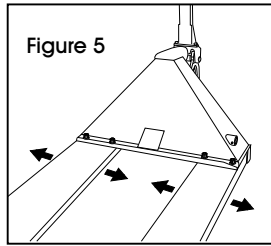
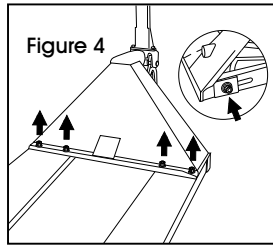
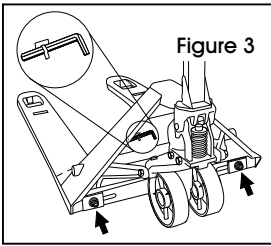

1. Locate and remove the Allen wrench from its clip on the truck body. (See Figure 3)
2. Loosen the screws on the front and back of each fork of the truck. (See Figure 4)
3. Slide each fork to the desired position. (See Figure 5)
4. Tighten the screws on each fork of the truck. (See Figure 6)
5. Return the Allen wrench to its clip on the truck body. (See Figure 7)

## TROUBLESHOOTING

OPERATING ISSUES	POSSIBLE CAUSES	RECOMMENDATIONS
The forks do not lift to maximum height.	Air in the hydraulic system.	Expel the air. (See Maintenance in instructions.)
The forks do not lift when the handle is in lifting position.	Valve chain or setting screw are out of alignment.  Leak from valve cone (No. 16) assembly.	Adjust the valve chain with adjusting nut (No. 71) or adjust the setting screw. (See Operation in instructions.)  Replace pump.
The forks drop after every pump stroke.	Air in the hydraulic system.  Leak from valve cone.	Expel the air. (See Maintenance in instructions.)  Replace pump.
The forks do not lower.	Valve chain or setting screw are out of alignment.  Handle chain may be detached from the pump.	Adjust the valve chain with adjusting nut (No. 71) or adjust the setting screw. (See Operation in instructions.)  Set handle lever to the down position, press down on pump lever and reattach chain.
The forks drop when the handle is in the neutral position.	Valve chain or setting screw are out of alignment.  Leak from the seal rings.	Adjust the valve chain with adjusting nut (No. 71) or adjust the setting screw. (See Operation in instructions.)  Replace pump.
Forks lift when the handle is in the neutral position.	Valve chain or setting screw are out of alignment.	Adjust the valve chain with adjusting nut (No. 71) or adjust the setting screw. (See Operation in instructions.)
Oil leaks from the pump.	Seal ring damaged or worn out.	Replace pump.

**ULINE**

1-800-295-5510  
uline.com

**ULINE H-2917**  
**PATÍN HIDRÁULICO**  
**DE ANCHO AJUSTABLE**

800-295-5510  
 uline.mx

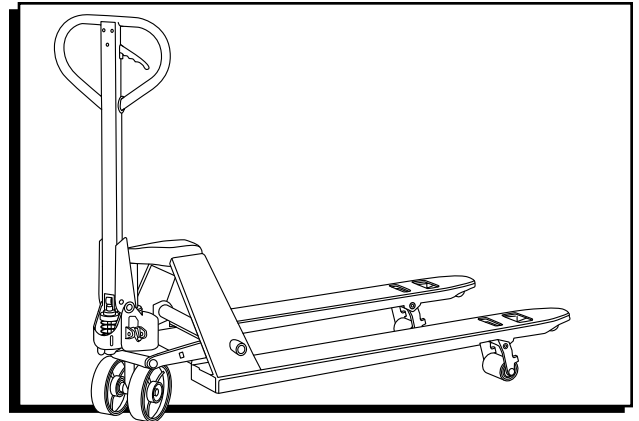

**INFORMACIÓN TÉCNICA**

MODELO	H-2917
Capacidad	2494.76 kg (5,500 lbs)
Altura Max. de Horquilla	19.6 cm (7.7")
Altura Mín. de Horquilla	7.6 cm (3.0")
Longitud de Horquilla	115.6 cm (45½")
Ancho Total de Horquillas	53-69 cm (21-27")
Diámetro de la Llanta de Horquilla	Poliuretano de 7.6 cm (3")
Diámetro de la Llanta de Dirección	Poliuretano de 17.8 cm (7")
Peso Neto	92 kg (204 lbs.)

**FUNCIONAMIENTO**



**¡ADVERTENCIA!** El operador debe leer y comprender las instrucciones contenidas aquí y en el patín antes de darle uso.

En el asa del patín hidráulico encontrará la palanca de control, la cual puede fijarse en tres posiciones. (Vea Diagrama 1)

Diagrama 1

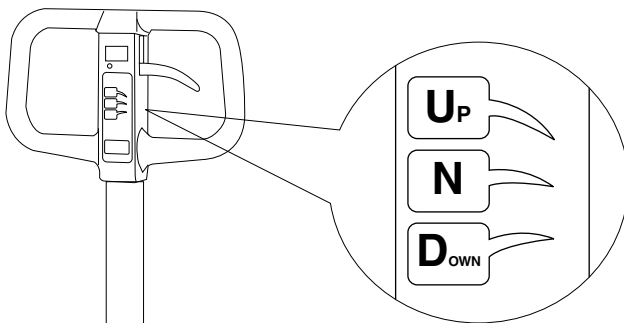

1. Si las horquillas se elevan mientras se bombea en la posición NEUTRAL (neutro), gire el tornillo de ajuste en dirección de las manecillas del reloj hasta que el bombeo del asa deje de elevar las horquillas y funcione correctamente la posición NEUTRAL (neutro).
2. Si las horquillas bajan mientras se bombea en la posición NEUTRAL (neutro), gire el tornillo de ajuste en dirección contraria a las manecillas del reloj hasta que las horquillas dejen de bajar.
3. Si las horquillas no bajan cuando la palanca de control esté en la posición DOWN (bajar), gire el tornillo de ajuste en dirección de las manecillas del reloj hasta que las horquillas bajen al levantar la palanca de control. Revise entonces la posición NEUTRAL (neutro) como se indica en los pasos 1 y 2.
4. Si las horquillas no se elevan mientras se bombea en la posición UP (subir), gire el tornillo de ajuste en dirección contraria a las manecillas del reloj hasta que las horquillas se eleven al bombear en la posición UP (subir). Revise entonces la posición NEUTRAL (neutro) y DOWN (bajar) como se indica en los pasos 1, 2 y 3.



**NOTA:** Cuando mire el patín desde el lado del asa, el tornillo de ajuste está en el lado derecho de la bomba, encima de la llanta derecha. El patín bajará con mayor o menor velocidad dependiendo de qué tanto se ajuste el tornillo (hacia adentro o hacia afuera).

- UP (subir) = para elevar las horquillas
- NEUTRAL (neutro) = para mover la carga
- DOWN (bajar) = para bajar las horquillas

# MANTENIMIENTO

## CÓMO EXPULSAR AIRE DE LA UNIDAD DE BOMBEO

Puede entrar aire a la unidad con el tiempo o cuando se reemplazan los sellos. Para expulsar el aire, levante la palanca de control a la posición DOWN (bajar) y mueva el asa hacia arriba y abajo varias veces.

## REVISIÓN DIARIA Y MANTENIMIENTO

Las revisiones diarias del patín hidráulico pueden limitar el desgaste de la unidad. Preste especial atención a las llantas, los ejes, el asa, las horquillas y los controles de subir y bajar.

## LUBRICACIÓN

Use aceite para motor o grasa para lubricar todas las partes móviles.

# SEGURIDAD

Para la operación segura del Patín Hidráulico, lea todas las instrucciones y advertencias de seguridad que aparecen aquí o en el patín hidráulico antes de usarlo.

1. No opere el patín hidráulico a menos que esté familiarizado con esta máquina y haya recibido capacitación y autorización para hacerlo.
2. No use el patín en suelo inclinado.
3. Nunca coloque ninguna parte de su cuerpo en el mecanismo elevador ni debajo de las horquillas o la carga. No lleve pasajeros.
4. Recomendamos a los operadores usar guantes y zapatos de seguridad.
5. No maneje cargas inestables ni apiladas de manera holgada.
6. No sobrecargue el patín.
7. Siempre centre las cargas en las horquillas, no en los extremos de las horquillas. (Vea Diagrama 2)
8. La capacidad del patín asume una carga distribuida de forma homogénea con el centro de la carga en el punto medio de la longitud de las horquillas.
9. Asegúrese de que la longitud de las horquillas coincida con la de la carga de la tarima.
10. Baje las horquillas a la altura más baja cuando no se use el patín.

Diagrama 2

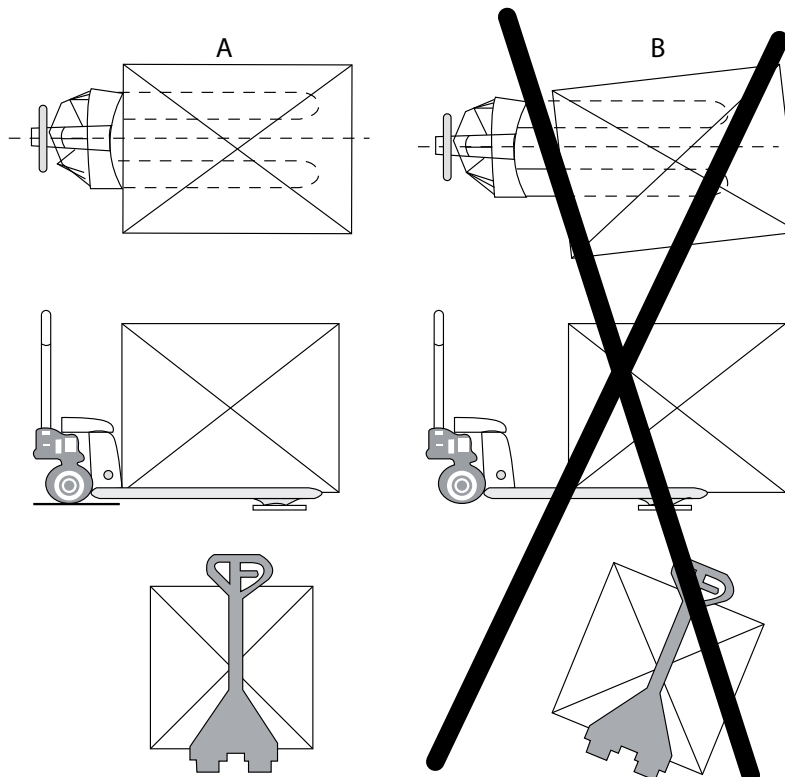

## AJUSTAR EL ANCHO DE LAS HORQUILLAS

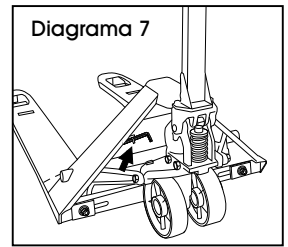
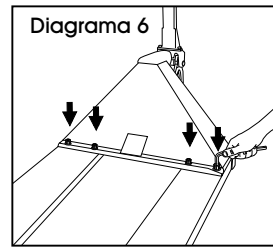
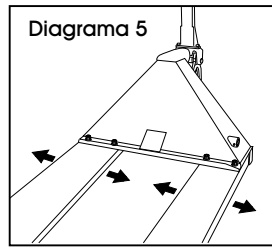
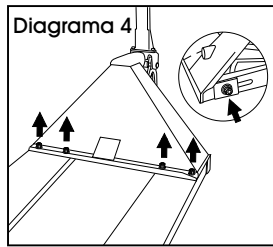
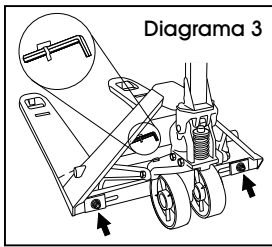

1. Localice y quite la llave Allen de su soporte en el cuerpo del patín. (Vea Diagrama 3)
2. Afloje los tornillos en la parte frontal y posterior de cada una de las horquillas del patín. (Vea Diagrama 4)
3. Deslice cada horquilla a la posición deseada. (Vea Diagrama 5)
4. Apriete los tornillos de cada una de las horquillas del patín. (Vea Diagrama 6)
5. Vuelva a colocar la llave Allen en su soporte en el cuerpo del patín. (Vea Diagrama 7)

## SOLUCIÓN DE PROBLEMAS

PROBLEMAS DE FUNCIONAMIENTO	CAUSAS POSIBLES	RECOMENDACIONES
Las horquillas no suben a la altura máxima.	Aire en el sistema hidráulico.	Expulse el aire (Vea Mantenimiento de las instrucciones.)
Las horquillas no suben cuando el asa está en la posición de elevación.	La cadena de la válvula o el tornillo de ajuste no están alineados. Fuga en el ensamble del cono de la válvula (N.º 16)	Arregle la cadena de la válvula con una tuerca de ajuste (N.º 71) o reajuste el tornillo. (Vea Funcionamiento de las instrucciones.) Reemplace bomba.
Las horquillas se bajan después de cada bombeo.	Aire en el sistema hidráulico. Fuga en el cono de la válvula.	Expulse el aire. (Vea Mantenimiento de las instrucciones.) Reemplace bomba.
Las horquillas no bajan.	La cadena de la válvula o el tornillo de ajuste no están alineados. La cadena del asa podría estar desenganchada de la bomba.	Arregle la cadena de la válvula con una tuerca de ajuste (N.º 71) o reajuste el tornillo. (Vea Funcionamiento de las instrucciones.) Coloque la palanca del asa hacia abajo, presione la palanca de la bomba y vuelva a colocar la cadena.
Las horquillas se bajan cuando el asa está en la posición neutral.	La cadena de la válvula o el tornillo de ajuste no están alineados. Fuga en los anillos de sellado.	Ajuste la cadena de la válvula con una tuerca de ajuste (N.º 71) o reajuste el tornillo. (Vea Funcionamiento de las instrucciones.) Reemplace bomba.
Las horquillas se elevan cuando el asa está en la posición neutral.	La cadena de la válvula o el tornillo de ajuste no están alineados.	Arregle la cadena de la válvula con una tuerca de ajuste (N.º 71) o reajuste el tornillo. (Vea Funcionamiento de las instrucciones.)
Hay una fuga de aceite en la bomba.	Anillo de sellado dañado o desgastado.	Reemplace bomba.

**ULINE**

800-295-5510  
uline.mx

# ULINE H-2917

## TRANSPALETTE

### AJUSTABLE

1 800 295-5510  
uline.ca

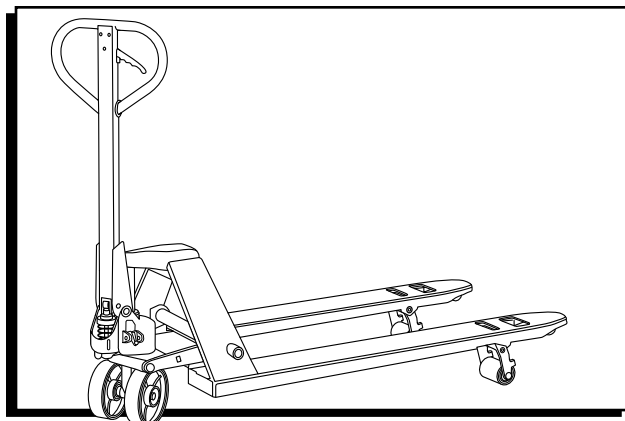

## DONNÉES TECHNIQUES

MODÈLE	H-2917
Capacité	2 494,8 kg (5 500 lb)
Hauteur max. de la fourche	19,6 cm (7,7 po)
Hauteur min. de la fourche	7,6 cm (3 po)
Longueur de la fourche	115,6 cm (45 ½ po)
Largeur totale de la fourche	53,3 à 68,6 cm (21 à 27 po)
Diam. des roues de la fourche	7,6 cm (3 po), polyuréthane
Diam. de la roue directrice	17,8 cm (7 po), polyuréthane
Poids net	92,5 kg (204 lb)

## FONCTIONNEMENT



**AVERTISSEMENT!** L'opérateur doit lire et comprendre les instructions qui figurent ici et sur le transpalette avant l'utilisation.

La poignée du transpalette comporte un levier de commande réglable à trois positions. (Voir Figure 1)

Figure 1

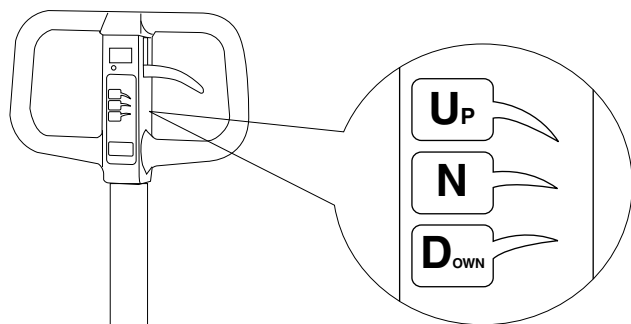

- UP (SOULEVER) = pour soulever la fourche
- NEUTRAL (NEUTRE) = pour déplacer la charge
- DOWN (ABAISSE) = pour abaisser la fourche

1. Si la fourche se soulève lorsque vous pompez en position NEUTRAL, tournez la vis de réglage dans le sens horaire jusqu'à ce que le pompage de la poignée ne soulève pas la fourche et que la position NEUTRAL fonctionne correctement.
2. Si la fourche s'abaisse lorsque vous pompez en position NEUTRAL, tournez la vis de réglage dans le sens antihoraire jusqu'à ce que la fourche cesse de s'abaisser.
3. Si la fourche ne s'abaisse pas quand le levier de commande est en position DOWN, tournez la vis de réglage dans le sens horaire jusqu'à ce que le soulèvement du levier de commande abaisse la fourche. Vérifiez ensuite la position NEUTRAL en suivant les étapes 1 et 2.
4. Si la fourche ne se soulève pas lorsque vous pompez en position UP, tournez la vis de réglage dans le sens antihoraire jusqu'à ce que la fourche se soulève avec le levier en position UP. Puis vérifiez ensuite les positions NEUTRAL et DOWN conformément aux étapes 1, 2 et 3.



**REMARQUE :** En visualisant le transpalette du côté poignée, la vis de réglage se situe du côté droit de la pompe, au-dessus de la roue droite. Le transpalette s'abaissera plus ou moins rapidement selon la profondeur du réglage de la vis de réglage.

## ENTRETIEN

### COMMENT PURGER L'AIR DE LA POMPE

De l'air peut pénétrer dans la pompe au fil du temps ou lors du remplacement des joints d'huile. Pour purger l'air, soulevez le levier de commande en position DOWN, puis déplacez le levier de haut en bas à plusieurs reprises.

### VÉRIFICATION ET ENTRETIEN QUOTIDIENS

La vérification quotidienne du transpalette peut en limiter l'usure. Portez une attention spéciale aux roues, aux essieux, à la poignée, à la fourche et au levier de commande.

### LUBRIFICATION

Utilisez de l'huile à moteur ou de la graisse pour lubrifier toutes les pièces mobiles.

## SÉCURITÉ

Pour l'opération sécuritaire du transpalette manuel, veuillez lire tous les avertissements et consignes qui figurent ici et sur le transpalette avant l'utilisation.

1. N'utilisez pas le transpalette si vous n'avez pas une bonne connaissance de ce dernier et n'avez pas été formé ni autorisé pour le faire.
2. N'utilisez pas le transpalette sur une surface en pente.
3. Ne positionnez jamais une partie de votre corps dans le mécanisme de levage ou sous la fourche ou la charge. Ne transportez pas des passagers.
4. Nous conseillons aux opérateurs de porter des gants et des chaussures de sécurité.
5. Ne manutentionnez jamais de charges instables ou mal empilées.
6. Ne surchargez pas le transpalette.
7. Positionnez toujours la charge au centre plutôt qu'à l'extrémité de la fourche. (Voir figure 2)
8. La capacité du transpalette est établie avec une charge uniformément distribuée, avec le centre de la charge positionné à mi-chemin de la longueur de la fourche.
9. Assurez-vous que la longueur de la fourche correspond à la longueur de la palette transportée.
10. Lorsque vous n'utilisez pas le transpalette, abaissez la fourche au niveau le plus bas.

Figure 2

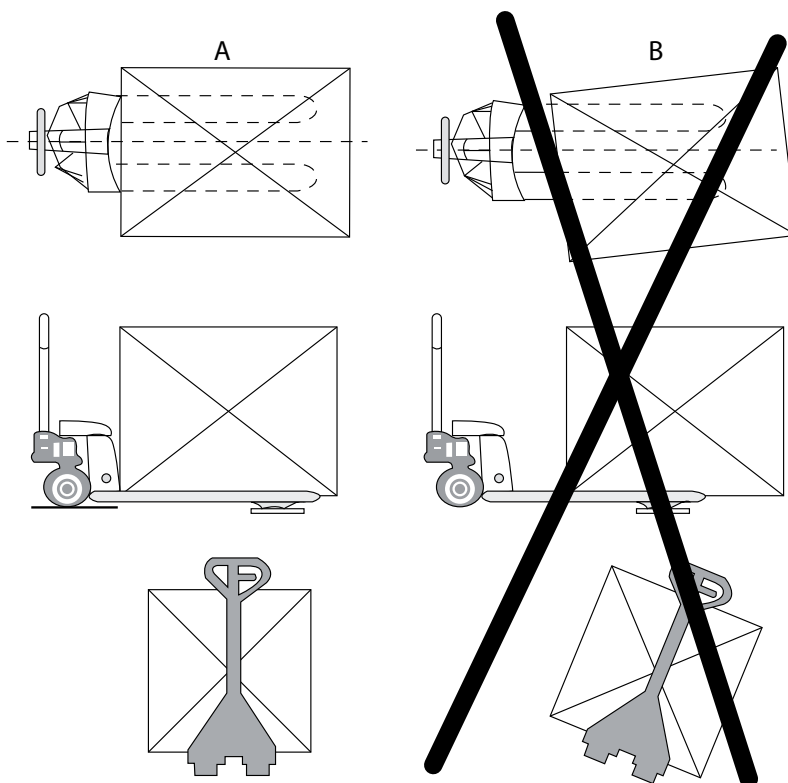

## AJUSTER LA LARGEUR DE LA FOURCHE

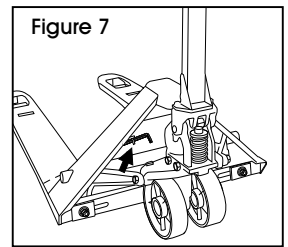
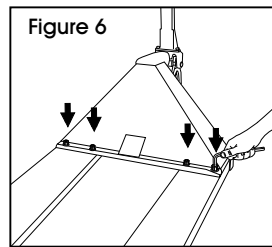
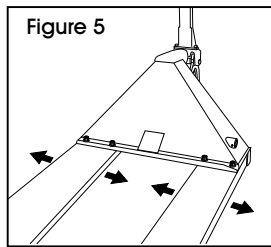
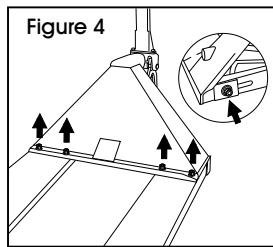
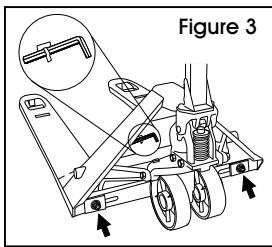

1. Repérez et retirez la clé Allen de son attache sur le corps du transpalette. (Voir Figure 3)
2. Desserrez les vis sur le devant et l'arrière de chaque dent de la fourche du transpalette. (Voir Figure 4)
3. Glissez chaque dent à la position désirée. (Voir Figure 5)
4. Serrez les vis sur chaque dent de la fourche du transpalette. (Voir Figure 6)
5. Remettez la clé Allen sur son attache sur le corps du transpalette. (Voir Figure 7)

## DÉPANNAGE

PROBLÈME	CAUSES POSSIBLES	RECOMMANDATIONS
La fourche ne se soulève pas à la hauteur maximale.	Il y a de l'air dans le système hydraulique.	Purgez l'air. (Voir Entretien des instructions.)
La fourche ne se soulève pas lorsque la poignée est en position de levage.	La chaîne de soupape ou la vis de réglage sont déréglées.  Fuite au niveau du cône de soupape (n° 16).	Ajustez la chaîne de soupape à l'aide de l'écrou de réglage (n° 71) ou ajustez la vis de réglage. (Voir Fonctionnement des instructions.)  Remplacez la pompe.
La fourche descend après chaque coup de pompe.	Il y a de l'air dans le système hydraulique.  Fuite au niveau du cône de soupape.	Purgez l'air (Voir la section Entretien des instructions.)  Remplacez la pompe.
La fourche ne descend pas.	La chaîne de soupape ou la vis de réglage sont déréglées.  La chaîne de la poignée s'est peut-être détachée de la pompe.	Ajustez la chaîne de soupape à l'aide de l'écrou de réglage (n° 71) ou ajustez la vis de réglage. (Voir Fonctionnement des instructions.)  Placez le levier de la poignée en position basse, appuyez sur le levier de la pompe et remettez la chaîne en place.
La fourche descend lorsque la poignée est en position neutre.	La chaîne de soupape ou la vis de réglage sont déréglées.  Fuite au niveau des bagues d'étanchéité.	Ajustez la chaîne de soupape à l'aide de l'écrou de réglage (n° 71) ou ajustez la vis de réglage. (Voir Fonctionnement des instructions.)  Remplacez la pompe.

## DÉPANNAGE SUITE

PROBLÈME	CAUSES POSSIBLES	RECOMMANDATIONS
La fourche monte lorsque la poignée est en position neutre.	La chaîne de soupape ou la vis de réglage sont dérégées.	Ajustez la chaîne de soupape à l'aide de l'écrou de réglage (n° 71) ou ajustez la vis de réglage. (Voir Fonctionnement des instructions.)
De l'huile suinte de la pompe.	Bague d'étanchéité endommagée ou usée.	Remplacez la pompe.

**ULINE**

1 800 295-5510  
uline.ca