

ULINE H-2960

**3M® HR933 TARTAN™
PISTOL GRIP DISPENSER**

1-800-295-5510
uline.com

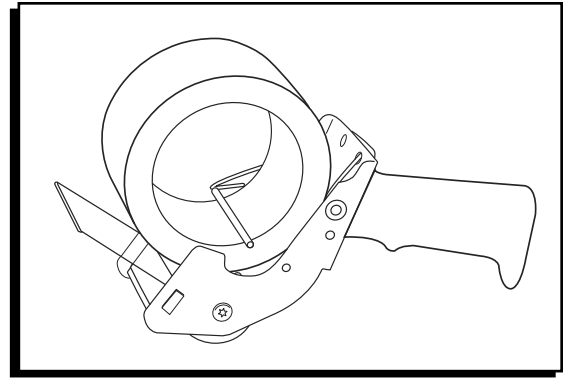

OPERATION

LOADING

1. Pull back spring-loaded pressure bar with thumb and clamp tape roll to rotating shaft. (See Figure 1)

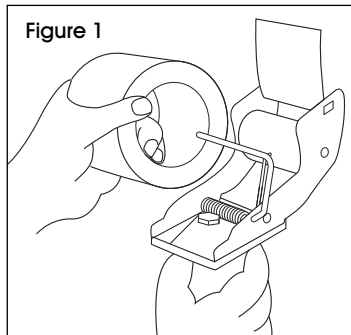

2. With adhesive side down, thread tape between metal guide and roller. (See Figure 2)

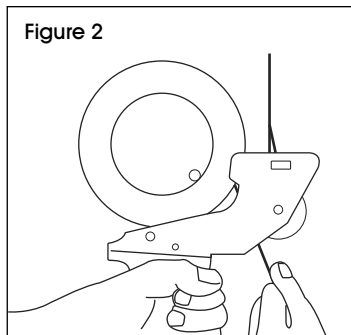

3. Pull tape towards you. Tear off any excess tape. Tape is ready to dispense. (See Figure 3)

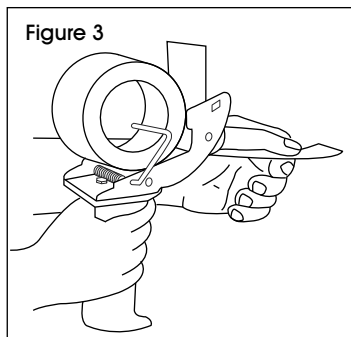

4. Pull tape over smoothing roller, allowing tape to unroll freely off tape wheel. (See Figure 4)

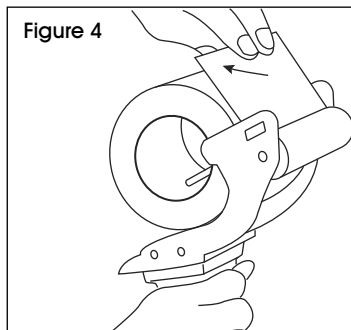

OPERATING

1. Start on side of box. Roll tape applicator over corner of box, centered on top seam. (See Figure 5)
2. Pull dispenser across box top seam, applying pressure to applicator roller to obtain a tight seal. (See Figure 5)

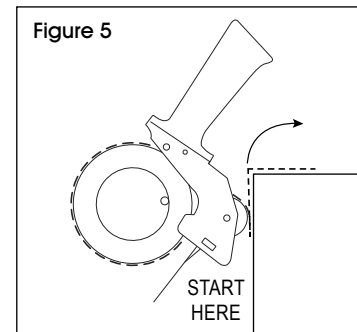

3. End tape web 2½" to 3" past end of box. (See Figure 6)
4. Bring dispenser tape wiper down against corner of box, push down and twist slightly to cut and wipe tape end to back side of box. (See Figure 6)

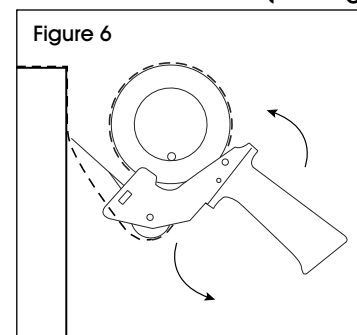

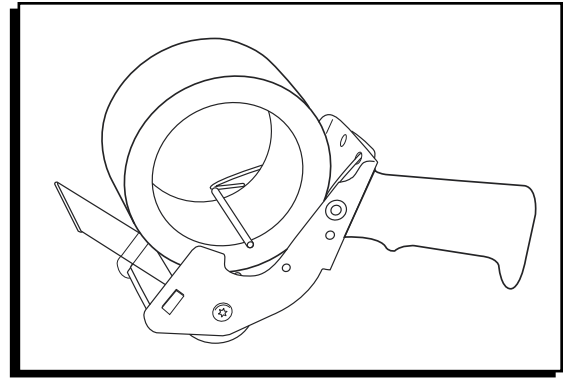
**3M® HR933 TARTAN™
DESPACHADOR CON
MANGO DE PISTOLA****FUNCIONAMIENTO****CARGA**

1. Jale la barra de presión con resorte hacia atrás con el pulgar y coloque el rollo de cinta adhesiva en el eje giratorio. (Vea Diagrama 1)

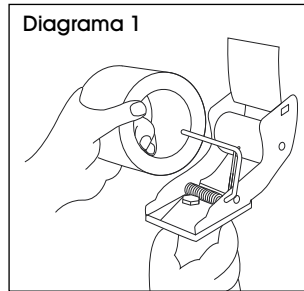

2. Con la cara adhesiva hacia abajo, inserte la cinta adhesiva entre la guía de metal y el rodillo. (Vea Diagrama 2)

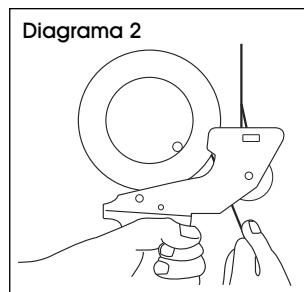

3. Jale la cinta hacia usted. Corte el exceso de cinta. La cinta está lista para despacharse. (Vea Diagrama 3)

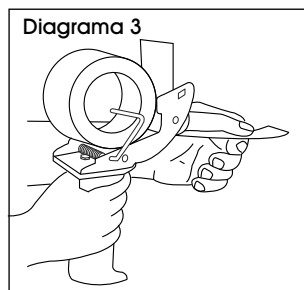

4. Jale la cinta por encima del rodillo alisador, permitiendo que la cinta adhesiva se desenrolle libremente de la rueda de cinta. (Vea Diagrama 4)

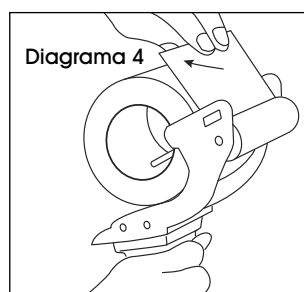
**FUNCIONAMIENTO**

1. Comience por un lado de la caja. Ruede el aplicador de la cinta sobre la esquina de la caja y centre en la parte superior de la unión. (Vea Diagrama 5)
2. Jale el despachador por encima de la abertura superior de la caja, ejerciendo presión sobre el rodillo aplicador para que el sello quede bien ajustado. (Vea Diagrama 5)

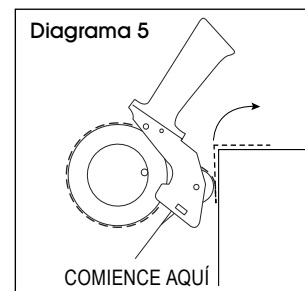

3. Corte la cinta 63.5 mm a 76.2 mm (2½" a 3") después del extremo opuesto de la caja. (Vea Diagrama 6)
4. Apoye el limpiador del despachador de cinta en la esquina de la caja, empuje hacia abajo y gírelo ligeramente para cortar y adherir el extremo de la cinta adhesiva en la cara posterior de la caja. (Vea Diagrama 6)

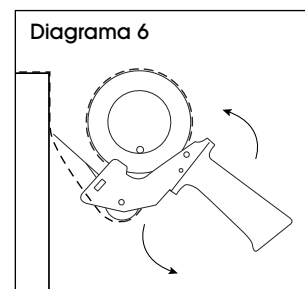

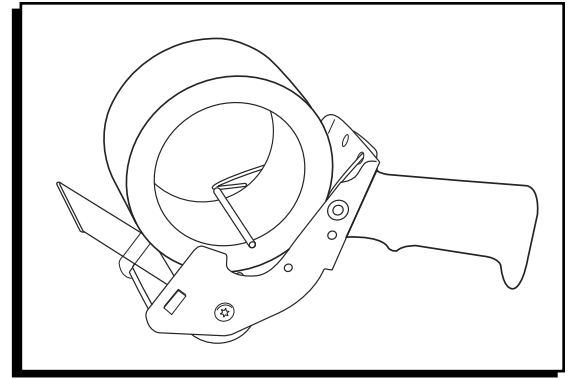
**3M^{MD} TARTAN^{MC}
HR933 – DÉVIDOIR
À POIGNÉE-PISTOLET****FONCTIONNEMENT****CHARGEMENT**

1. Tirez sur la barre de pression à ressort avec le pouce pour la dégager et fixez le rouleau de ruban contre l'arbre tournant. (Voir Figure 1)

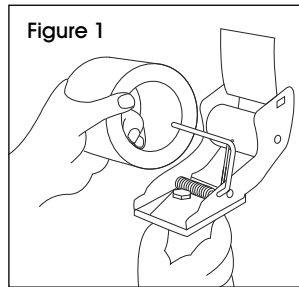

2. Avec le côté adhésif vers le bas, enfiler le ruban entre le guide métallique et le rouleau. (Voir Figure 2)

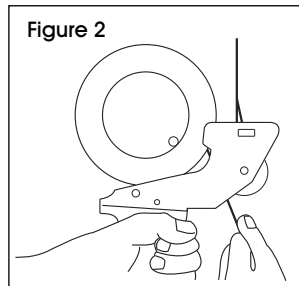

3. Tirez le ruban vers vous. Coupez le ruban en excès. Le ruban est prêt à l'emploi. (Voir Figure 3)

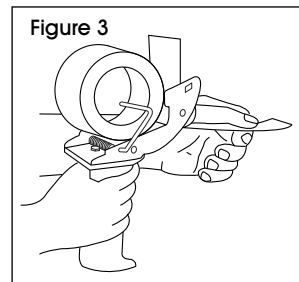

4. Tirez sur le ruban pour le placer sur le rouleau de lissage en laissant le ruban se dérouler librement sur la roue du ruban. (Voir Figure 4)

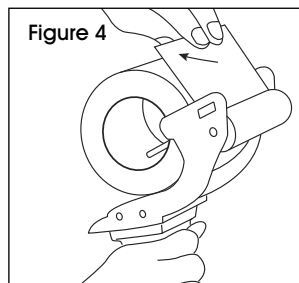
**FONCTIONNEMENT**

1. Commencez par positionner l'applicateur de ruban adhésif sur le côté de la boîte. Faites rouler l'applicateur par-dessus l'angle de la boîte, soit l'angle au centre, formé par la jointure supérieure. (Voir Figure 5)
2. Déplacez le dévidoir par-dessus la jointure longitudinale du haut de la boîte, en appliquant une pression sur le rouleau applicateur pour obtenir un scellage ferme. (Voir Figure 5)

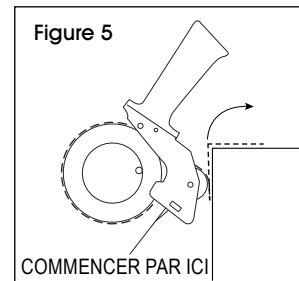

3. Arrêtez de dérouler le ruban après avoir passé l'extrémité de la boîte de 63.5 mm à 76.2 mm (2,5 à 3 po). (Voir Figure 6)
4. Appuyez la lame de balayage du dévidoir contre le coin de la boîte, poussez vers le bas et tournez légèrement pour couper, puis lissez l'extrémité du ruban sur la boîte. (Voir Figure 6)

