

ULINE H-304

3M H122 LIGHTWEIGHT TAPE DISPENSER – 2"

1-800-295-5510
uline.com

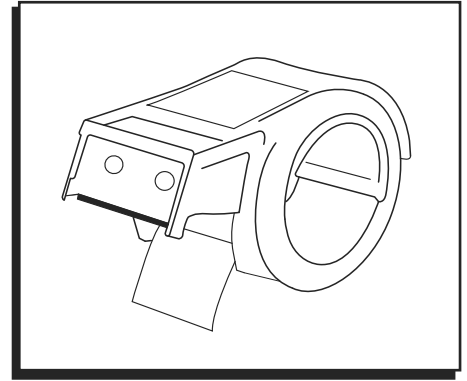

LOADING

1. Lift up on brake. Push tape roll, sticky side down, over edge of dispenser's tape roll grip. Press down until locked in. (See Figure 1)

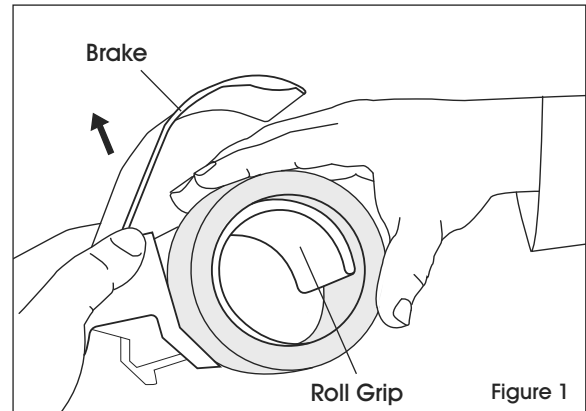

2. Pull 2–3" of tape from roll, applying tension on brake to hold roll. Pull on lead end tab to thread tape through guide slot. (See Figure 2)

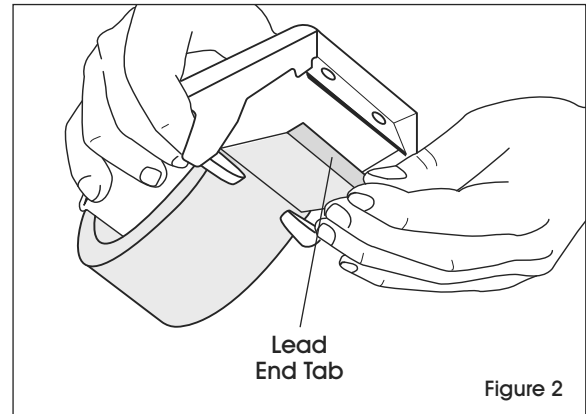

OPERATION

1. Pull out desired length of tape and apply it to side of box. (See Figure 3)

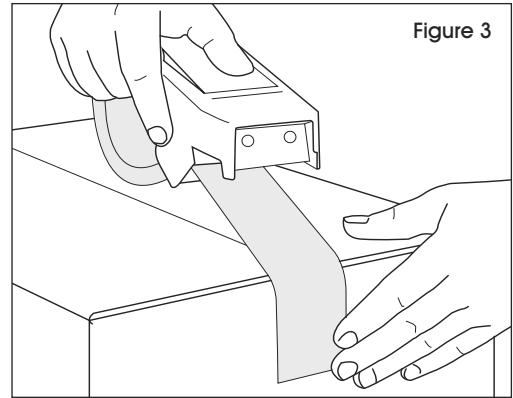

2. Pull dispenser across box top, over the center seam. Apply hand pressure on brake to provide tension on tape to obtain tight seal. Press tape down with opposite hand. (See Figure 4)

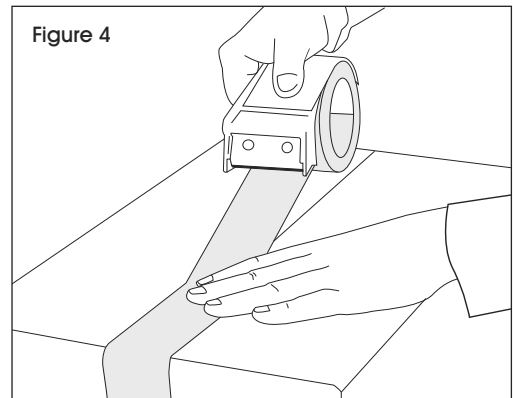

3. Continue to tape down the side of box to desired length. To cut tape, push down and rotate dispenser until blade cuts through tape. Press tape down by hand. (See Figure 5)

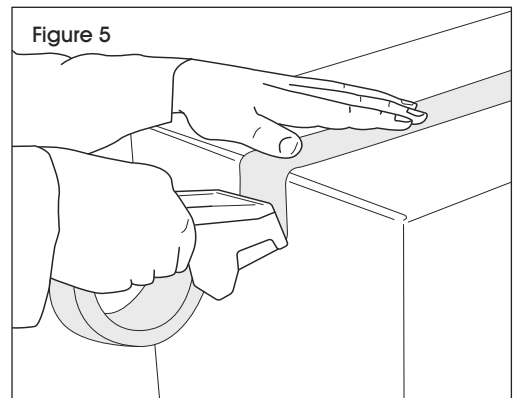

ULINE

1-800-295-5510
uline.com

ULINE H-304

**3M H122 DESPACHADOR
LIVIANO PARA
CINTA ADHESIVA – 2"**

800-295-5510
uline.mx

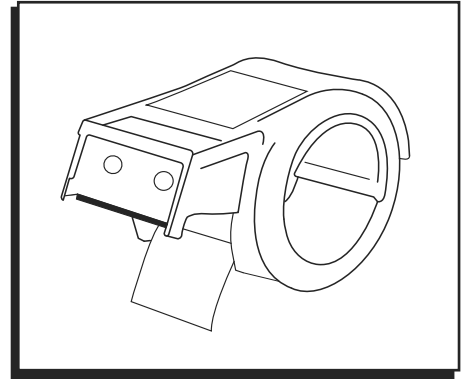

CARGAR

1. Levante el freno. Presione el rollo de cinta, con el lado adhesivo hacia abajo, sobre el borde del agarre del rollo de cinta del despachador. Presiónelo hasta que se fije. (Vea Diagrama 1)

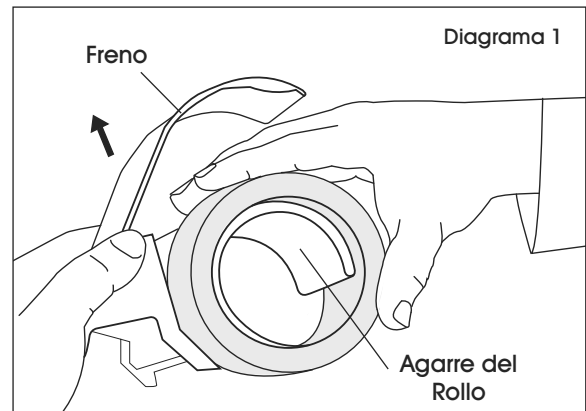

2. Jale 2–3" de cinta del rollo aplicando tensión al freno para sostenerlo. Jale la pestaña del extremo principal para pasar la cinta por la ranura guía. (Vea Diagrama 2)

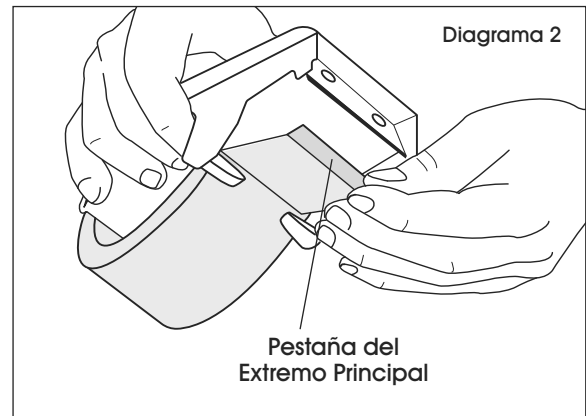

FUNCIONAMIENTO

1. Retire el largo deseado de la cinta y aplíquelo al lado de la caja, (Vea Diagrama 3)

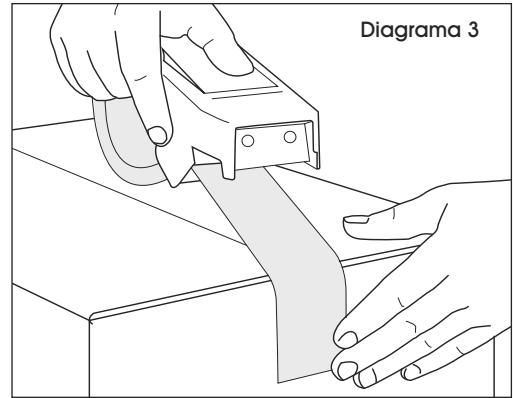

2. Jale el despachador por la parte superior de la caja, sobre la unión central. Aplique presión manual sobre el freno para tensar la cinta para obtener un sellado hermético. Presione la cinta con la mano opuesta. (Vea Diagrama 4)

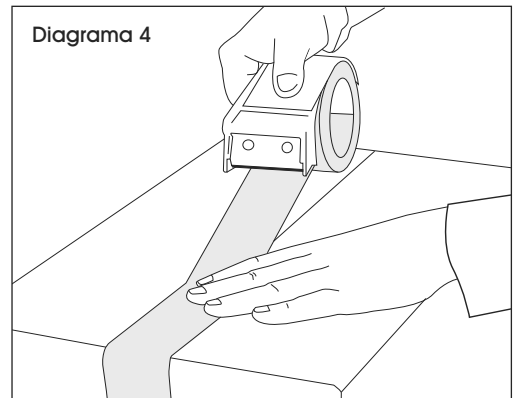

3. Continúe encintando el lado de la caja al largo deseado. Para cortar la cinta, presione y gire el despachador hasta que la navaja la corte. Presione la cinta con la mano. (Vea Diagrama 5)

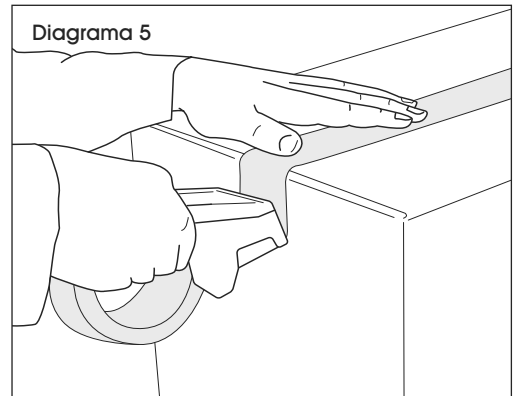

ULINE

800-295-5510

uline.mx

ULINE H-304

**3M H122 – DÉVIDOIR DE
RUBAN ADHÉSIF LÉGER – 2 PO**

1 800 295-5510
uline.ca

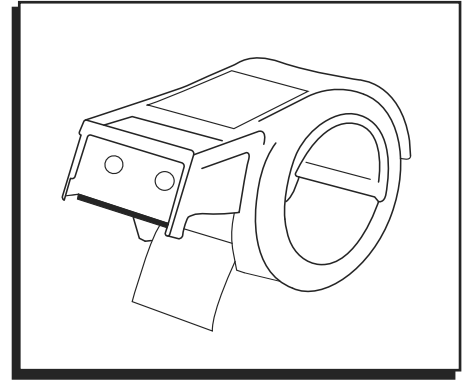

CHARGEMENT

1. Soulevez le frein. Placez le rouleau de ruban adhésif, côté collant vers le bas, sur le support de rouleau du dévidoir. Appuyez jusqu'à ce que le rouleau soit fixé. (Voir Figure 1)

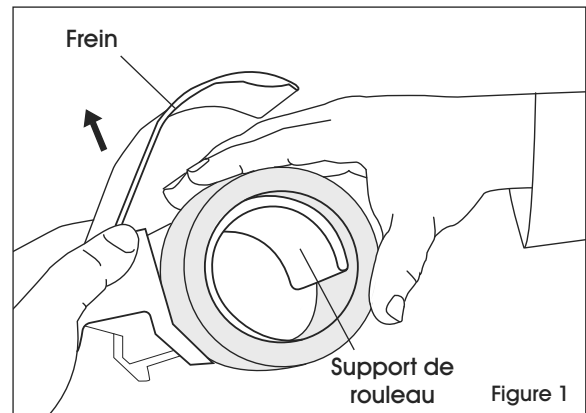

2. Déroulez 2 à 3 pouces de ruban adhésif du rouleau, en appliquant une tension sur le frein pour maintenir le rouleau en place. Tirez sur l'amorce du ruban adhésif pour l'insérer dans la fente de guidage. (Voir Figure 2)

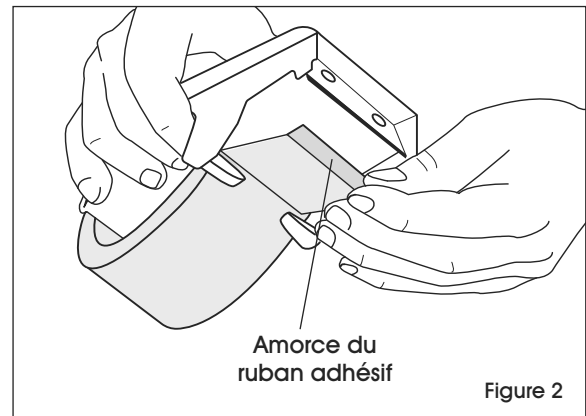

FONCTIONNEMENT

1. Déroulez le ruban adhésif de la longueur désirée et appliquez-le sur le côté de la boîte. (Voir Figure 3)

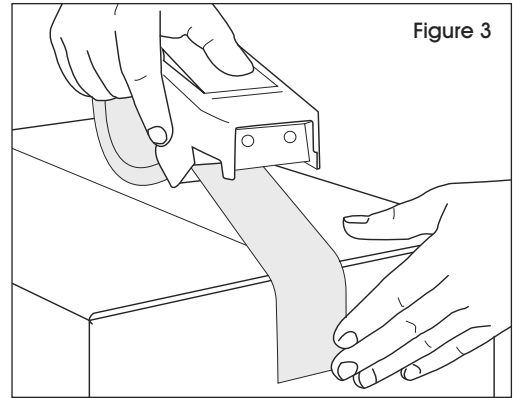

2. Faites glisser le dévidoir sur le dessus de la boîte, au-dessus de la jointure centrale. Appliquez une pression sur le frein avec la main pour exercer une tension sur le ruban adhésif afin d'obtenir un joint étanche. Appuyez sur le ruban adhésif avec l'autre main. (Voir Figure 4)

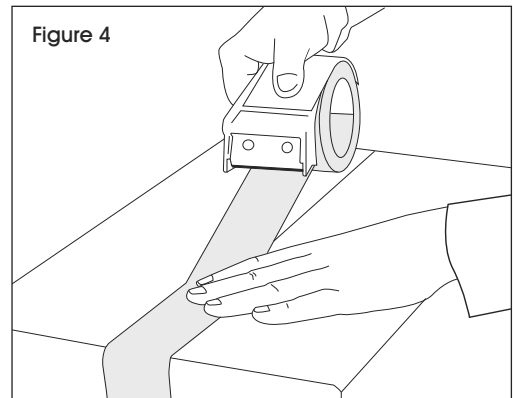

3. Continuez d'appliquer le ruban adhésif sur le côté de la boîte jusqu'à la longueur désirée. Poussez sur le dévidoir vers le bas jusqu'à ce que la lame coupe le ruban adhésif. Appuyez sur le ruban adhésif avec la main. (Voir Figure 5)

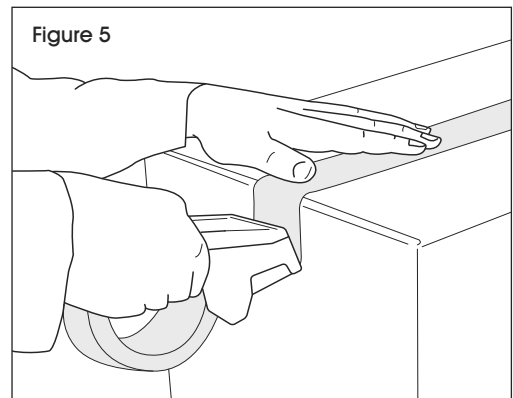

ULINE

1 800 295-5510
uline.ca