

ULINE H-3402 LOCKOUT/TAGOUT KIT – ELECTRICAL

1-800-295-5510
uline.com

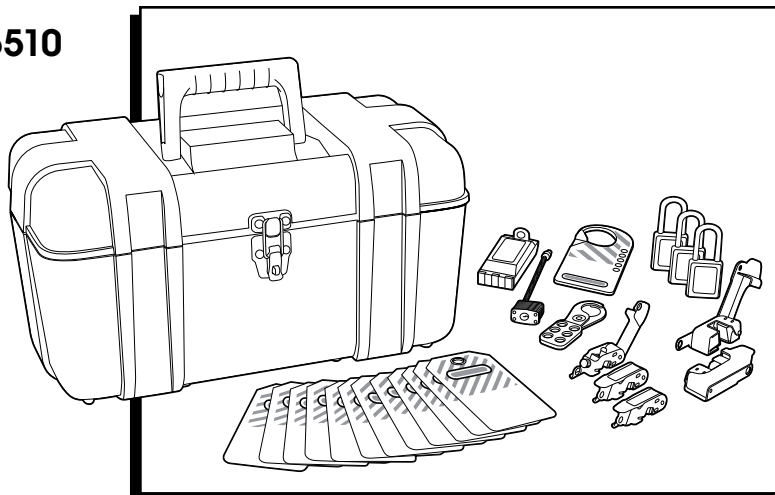

COMPONENTS

- 3 Keyed-Alike Padlocks
- 1 Snap-On Hasp
- 1 Hasp
- 12 Tags
- 1 Circuit Breaker Padlock
- 5 Circuit Breaker Lockouts
- 1 Wall Switch Lockout

CIRCUIT BREAKER LOCKOUT INSTRUCTIONS

H-3440 STANDARD CIRCUIT BREAKER LOCKOUT

1. Move breaker to "off" position.
2. Open red handle of lockout. (See Figure 1)
3. Place lockout over breaker toggle. Turn black knob of lockout clockwise until grips touch toggle. Do not overtighten. When the handle is closed, the grips will tighten against the toggle. (See Figure 2)
4. Move red handle to closed position. Check that lockout is secure and breaker cannot be moved to "on" position. (See Figure 3)
5. Apply padlock.

Figure 1

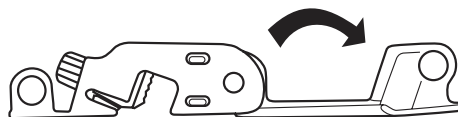
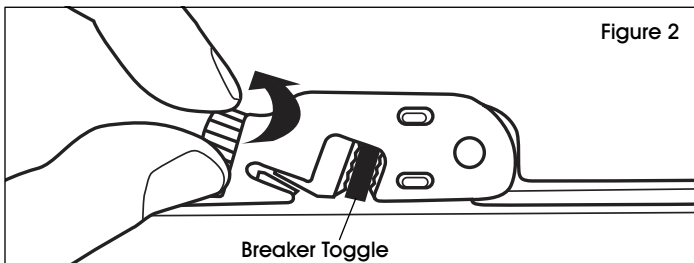

Figure 2



H-3439 OVERSIZED CIRCUIT BREAKER LOCKOUT

1. Move breaker to "off" position.
2. Open red handle of lockout. (See Figure 1)
3. Place lockout on the side of breaker toggle. Turn black knob clockwise until grips touch toggle. Do not overtighten. When handle is closed, the grips will tighten against the toggle. (See Figure 4)
4. Move red handle to closed position. Check that lockout is secure and breaker cannot be moved to "on" position. (See Figure 3)
5. Apply padlock.

Figure 3

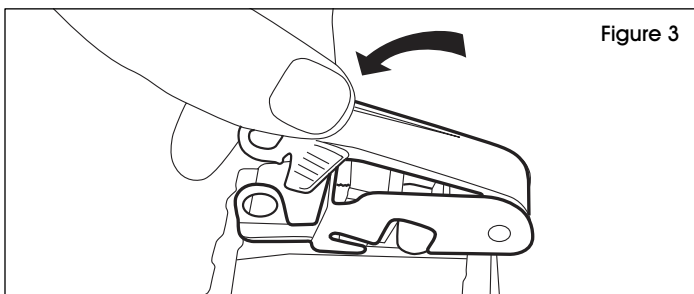
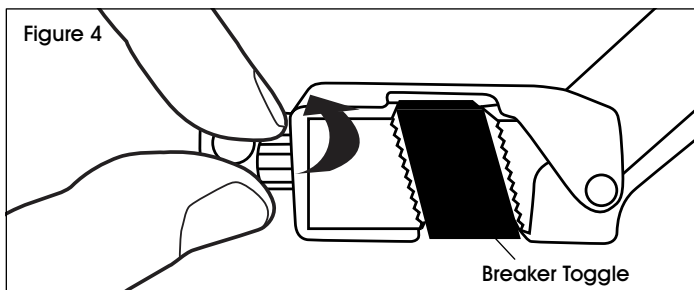
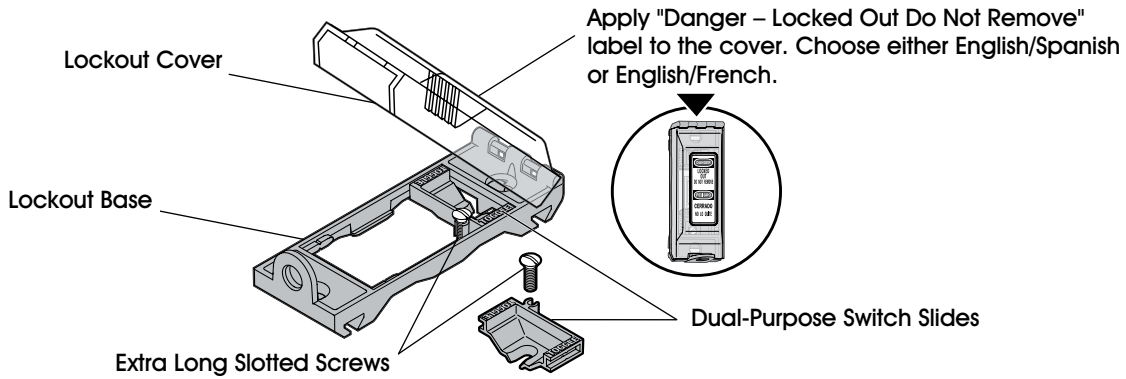

Figure 4



UNIVERSAL WALL SWITCH LOCKOUT PARTS



UNIVERSAL WALL SWITCH LOCKOUT INSTALLATION

CHANGING DUAL-PURPOSE SWITCH SLIDES

 **NOTE:** Slides have the words "TOGGLE" and "ROCKER" molded on opposite sides.

1. When "TOGGLE" appears through the cover, the lockout device is set for a toggle-style switch. (See Figure 5)

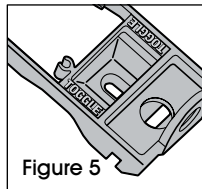

2. When "ROCKER" appears through the cover, the lockout device is set for a rocker or paddle-style switch. (See Figure 6)

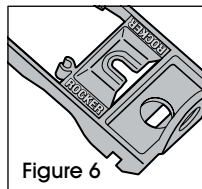

3. To change between "TOGGLE" and "ROCKER," apply firm pressure to remove dual-purpose switch slide from base. Flip the slide over and snap back into place. Repeat on second slide. (See Figure 7)

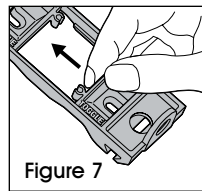

INSTALLATION ON SWITCH

1. Loosen or remove screws. Install wall switch lockout. Tighten screws securely. (See Figures 8-9)

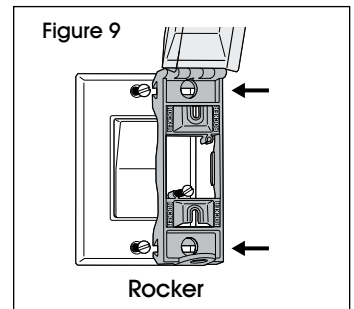
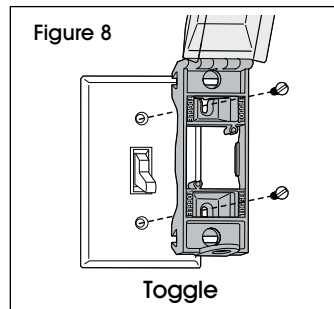

2. Move switch to either "off" or "on" position. Close cover. Apply safety padlock. (See Figure 10)

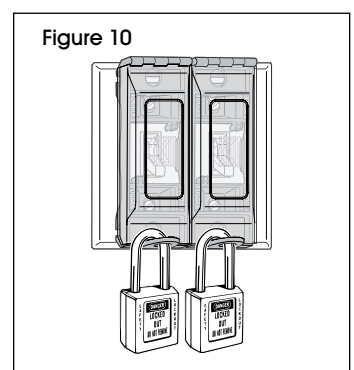

ULINE

1-800-295-5510

uline.com

**KIT DE BLOQUEO/
ETIQUETADO –
ELÉCTRICO****COMPONENTES**

- 3 Candados con Llave Única
- 1 Pestillo a Presión
- 1 Pestillo
- 12 Etiquetas Colgantes
- 1 Candado Cortacircuitos
- 5 Bloqueadores Cortacircuitos
- 1 Bloqueador para Interruptor de Pared

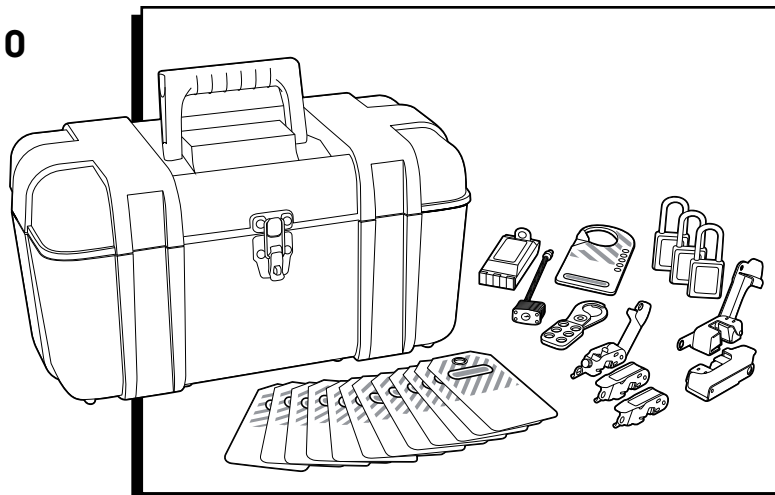
**INSTRUCCIONES DEL BLOQUEADOR PARA CORTACIRCUITOS****BLOQUEADOR PARA CORTACIRCUITOS ESTÁNDAR
H-3440**

1. Coloque el cortacircuitos en la posición de "apagado".
2. Abra el asa roja del bloqueador. (Vea Diagrama 1)
3. Coloque el bloqueador sobre el interruptor del cortacircuitos. Gire la perilla negra del bloqueador en sentido de las agujas del reloj hasta que los dientes toquen el interruptor. No apriete demasiado. Cuando el asa esté cerrada, los dientes se apretarán contra el interruptor. (Vea Diagrama 2)
4. Coloque el asa roja en la posición de cerrado. Verifique que el bloqueador quede seguro y que el cortacircuitos no pueda moverse a la posición "encendido". (Vea Diagrama 3)
5. Coloque el candado.

Diagrama 1



Diagrama 2



Diagrama 3

**BLOQUEADOR PARA CORTACIRCUITOS GRANDES
H-3439**

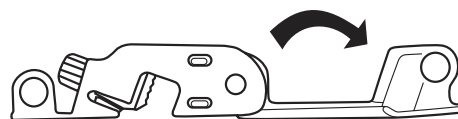
1. Coloque el cortacircuitos en la posición de "apagado".
2. Abra el asa roja del bloqueador. (Vea Diagrama 1)
3. Coloque el bloqueador en el lado del interruptor del cortacircuitos. Gire la perilla negra en sentido de las agujas del reloj hasta que los dientes toquen el interruptor. No apriete demasiado. Cuando el asa esté cerrada, los dientes se apretarán contra el interruptor. (Vea Diagrama 4)
4. Coloque el asa roja en la posición de cerrado. Verifique que el bloqueador quede seguro y que el cortacircuitos no pueda moverse a la posición "encendido". (Vea Diagrama 3)
5. Coloque el candado.

Diagrama 4

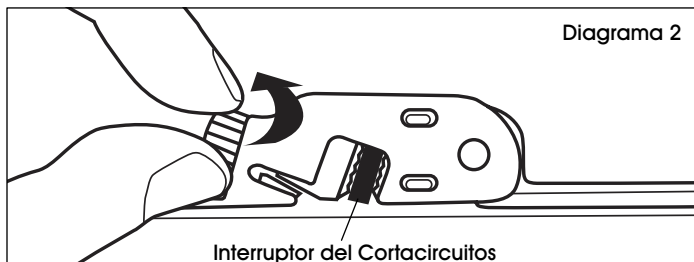
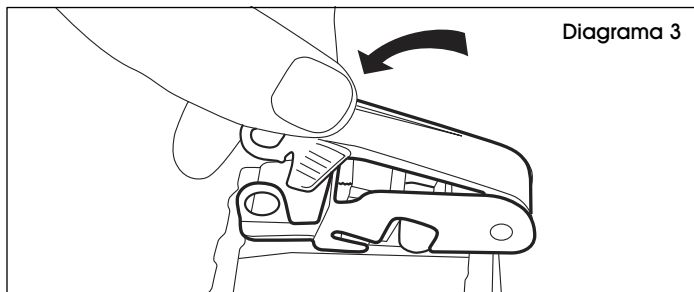
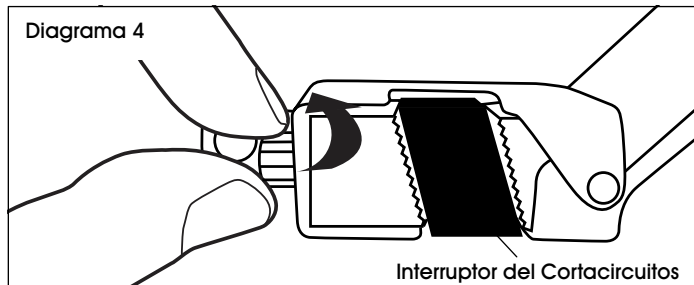

PARTES DEL BLOQUEADOR PARA INTERRUPTOR DE PARED UNIVERSAL

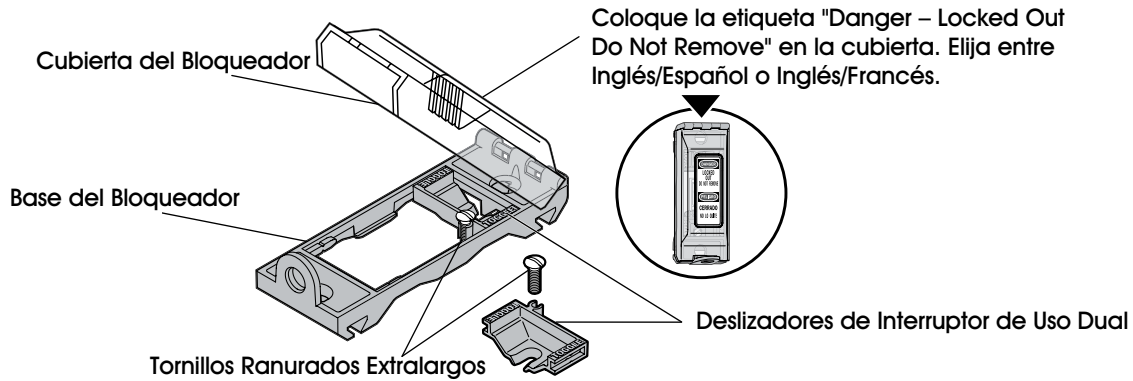

INSTALACIÓN DEL BLOQUEADOR PARA INTERRUPTOR DE PARED UNIVERSAL

CAMBIAR DESLIZADORES DE INTERRUPTOR DE DOBLE USO

 **NOTA:** Los deslizadores tienen las palabras "TOGGLE" y "ROCKER" moldeadas en lados opuestos.

1. Cuando se puede leer la palabra "TOGGLE" en la cubierta, el dispositivo del bloqueador está configurado para un interruptor de conmutación. (Vea Diagrama 5)

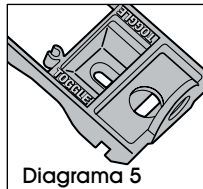

2. Cuando se puede leer la palabra "ROCKER" en la cubierta, el dispositivo del bloqueador está configurado para un interruptor de paleta. (Vea Diagrama 6)

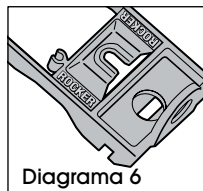

3. Para alternar entre "TOGGLE" y "ROCKER," aplique una presión firme para quitar el deslizador de interruptor de doble uso de la base. Voltee el deslizador y vuelva a colocarlo en su lugar. Repita la operación con el segundo deslizador. (Vea Diagrama 7)

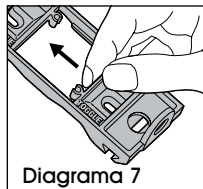

INSTALACIÓN EN UN INTERRUPTOR

1. Afloje o quite los tornillos. Instale el bloqueador para interruptor de pared. Apriete bien los tornillos. (Vea Diagramas 8 y 9)

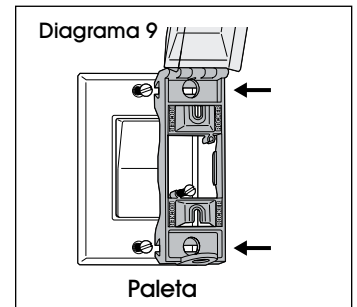
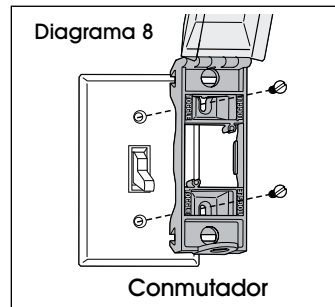

2. Mueva el interruptor a la posición de "encendido" o "apagado". Cierre la cubierta. Coloque el candado de seguridad. (Vea Diagrama 10)

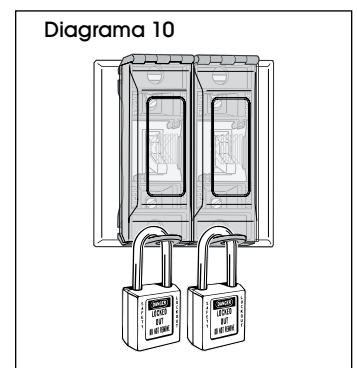

ULINE

800-295-5510
uline.mx

ULINE H-3402

1-800-295-5510

uline.ca

ENSEMBLE DE VERROUILLAGE ET D'ÉTIQUETAGE – ÉLECTRIQUE

COMPOSANTS

- 3 cadenas à clé unique
- 1 morillon à pression
- 1 morillon
- 12 étiquettes
- 1 cadenas à disjoncteur
- 5 verrous de disjoncteur
- 1 verrou d'interrupteur mural

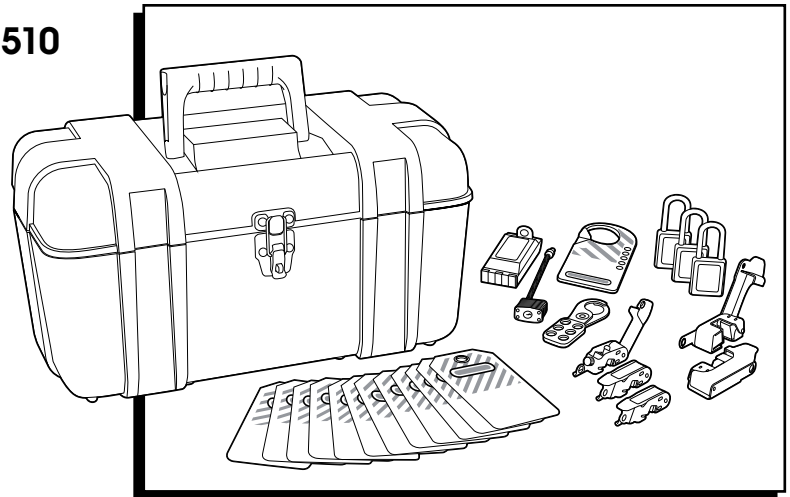

INSTRUCTIONS RELATIVES AU VERROU DE DISJONCTEUR

VERROU DE DISJONCTEUR STANDARD H-3440

1. Tournez le disjoncteur en position « off » (arrêt).
2. Ouvrez la poignée rouge du verrou. (Voir Figure 1)
3. Placez le verrou sur la bascule de disjoncteur. Tournez le bouton noir dans le sens horaire jusqu'à ce que les serres touchent à la bascule. Ne serrez pas trop. Lorsque la poignée est fermée, les serres emprisonnent la bascule (Voir Figure 2)
4. Placez la poignée rouge en position fermée. Assurez-vous que le verrou est fermement fixé et que le disjoncteur ne peut pas être placé en position « on » (marche). (Voir Figure 3)
5. Posez le cadenas.

Figure 1

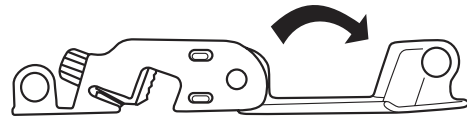

Figure 2

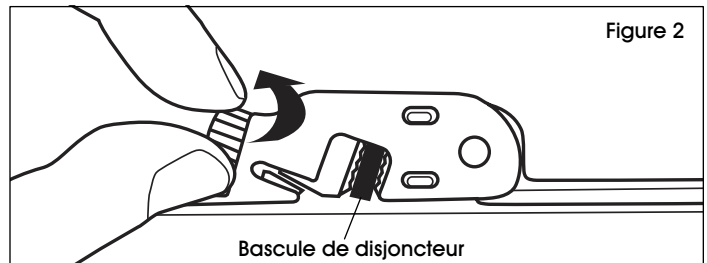
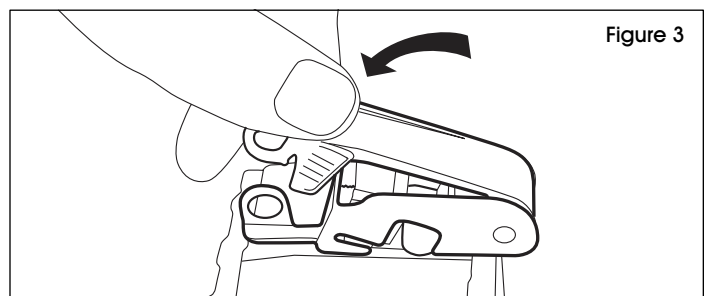

Figure 3



VERROU DE DISJONCTEUR SURDIMENSIONNÉ H-3439

1. Tournez le disjoncteur en position « off » (arrêt).
2. Ouvrez la poignée rouge du verrou. (Voir Figure 1)
3. Placez le verrou sur le côté de la bascule de disjoncteur. Tournez le bouton noir dans le sens horaire jusqu'à ce que les serres touchent à la bascule. Ne serrez pas trop. Lorsque la poignée est fermée, les serres emprisonnent la bascule (Voir Figure 4)
4. Placez la poignée rouge en position fermée. Assurez-vous que le verrou est fermement fixé et que le disjoncteur ne peut pas être placé en position « on » (marche). (Voir Figure 3)
5. Posez le cadenas.

Figure 4

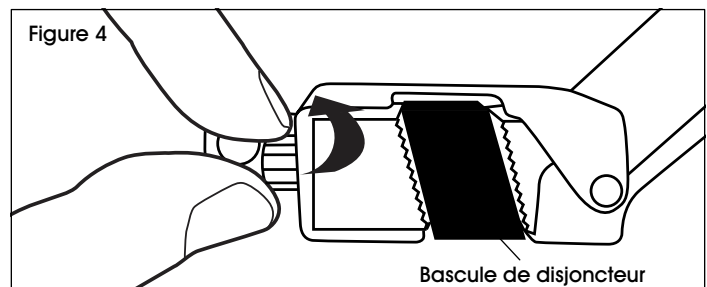

PIÈCES DU VERROU D'INTERRUPTEUR MURAL UNIVERSEL

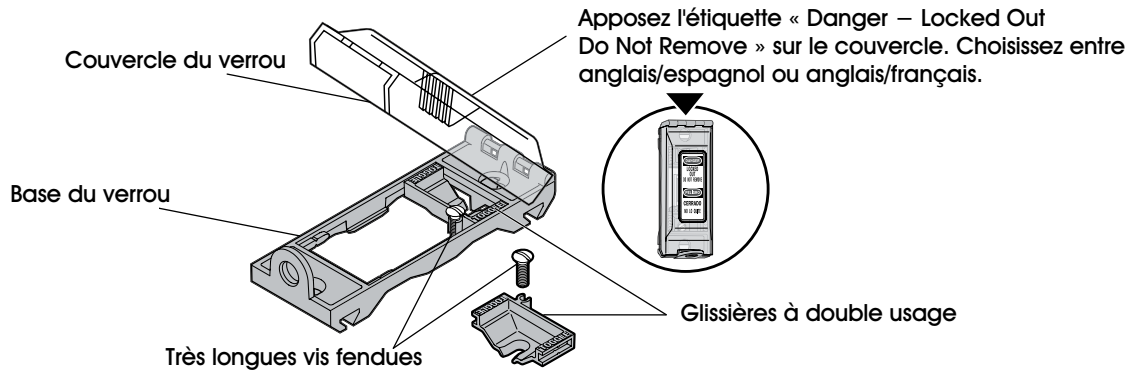

INSTALLATION DU VERROU D'INTERRUPTEUR MURAL UNIVERSEL

CHANGEMENT DES GLISSIÈRES À DOUBLE USAGE

REMARQUE : Les mots « TOGGLE » et « ROCKER » sont moulés sur les côtés opposés des glissières.

1. Lorsque « TOGGLE » est visible à travers le couvercle, le dispositif de verrouillage est prêt à recevoir un interrupteur à bascule. (Voir Figure 5)

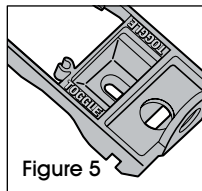

2. Lorsque « ROCKER » est visible à travers le couvercle, le dispositif de verrouillage est prêt à recevoir un interrupteur berceau. (Voir Figure 6)

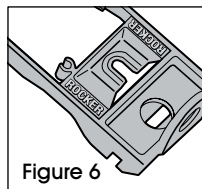

3. Pour basculer entre « TOGGLE » et « ROCKER », appuyez fermement pour retirer la glissière à double usage de la base. Retournez la glissière et enclenchez-la en position. Répétez la procédure pour l'autre glissière. (Voir Figure 7)

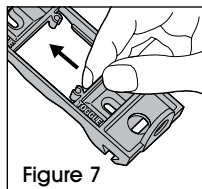

INSTALLATION SUR L'INTERRUPTEUR

1. Desserrez ou retirez les vis. Installez le verrou d'interrupteur mural. Serrez fermement les vis. (Voir Figures 8 et 9)

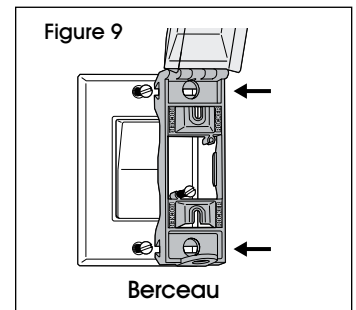
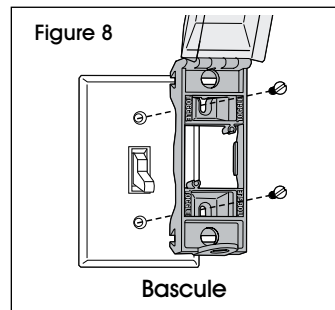

2. Placez l'interrupteur en position « off » (arrêt) ou « on » (marche). Fermez le couvercle. Posez le cadenas de sécurité. (Voir Figure 10)

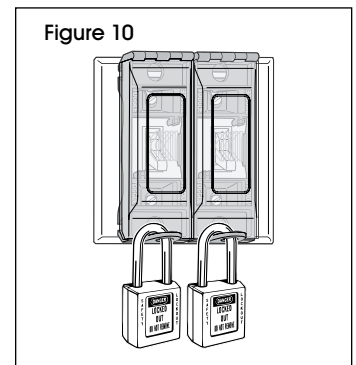

ULINE

1-800-295-5510
uline.ca