

# ULINE H-3533

## KIHLBERG JK35T-590

### WIDE CROWN

### PNEUMATIC PLIER STAPLER

1-800-295-5510  
uline.com

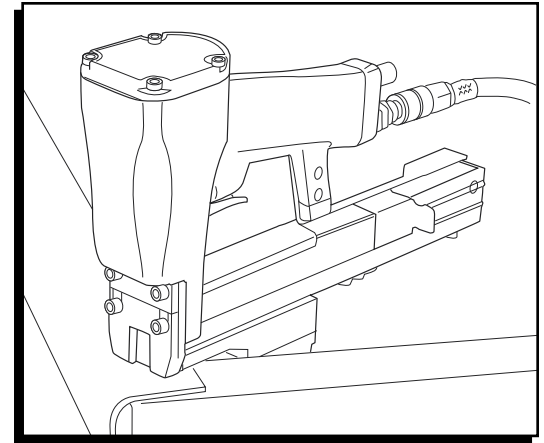

#### COMPATIBLE STAPLES



3/4"  
S-18712



1"  
S-18713



1 1/4"  
S-18714

## SAFETY



**NOTE:** Read these warnings to prevent injuries to yourself and those around you.

- Never use oxygen, combustible gases, CO<sub>2</sub>, steam or high pressure gas tanks as power sources. The stapler may explode and cause serious injury.
- Use only dry, clean pressure-regulated compressed air to drive the stapler.
- Eye protection must be worn by the operator and others in the work area.
- Always use personal protection equipment as required, such as ear protection, hard hats, etc.
- Never use a defective stapler. Ensure the trigger operates properly and all screws and nuts are secured tightly at all times.
- Do not modify the stapler.
- Always disconnect the stapler from the air supply and empty the magazine when taking a break or ending work, when servicing the stapler or eliminating malfunctions.
- Never leave a loaded stapler unattended.
- Always assume that the stapler is loaded. No horseplay! Respect the stapler as a working implement.
- Never point the stapler at yourself or at anyone else, whether it contains staples or not. Always remove your finger from the trigger when not driving staples.
- Connect the stapler to the compressed air line before loading staples. Maximum air pressure is 7 bar.
- Ensure that the air hose has the right dimension to avoid pressure drops which might cause malfunctioning. Minimum 1/4".
- The stapler and the hose must have a coupling which automatically bleeds all air pressure from the stapler when it is disconnected.
- Avoid personal injury. Never hold your hand or another part of your body under the stapler.
- Do not load the stapler with the trigger depressed.
- Use only Josef Kihlberg JK590 staples: Item # S-18712, S-18713 and S-18714.
- Always place yourself in a firmly balanced position when using or handling the stapler.

# INSTRUCTIONS

## LOADING THE MAGAZINE

1. Pull the pusher all the way back until it snaps in around the parking button. Feed in a staple strip from above into the magazine and push it forward by hand. (See Figure 1)

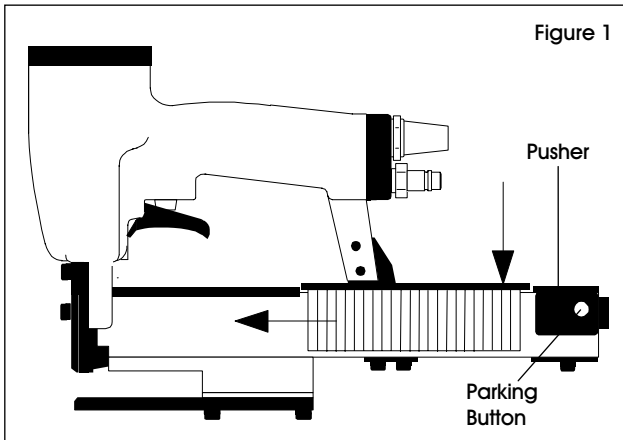

2. Release the pusher by pressing the parking button. (See Figure 2)

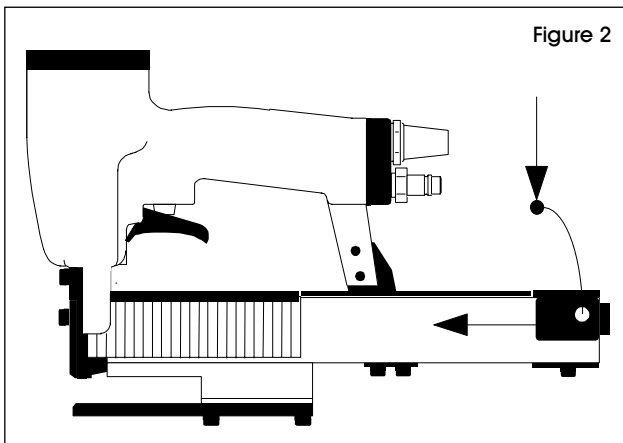

## OPERATION

**STOP** **WARNING!** Be sure that the stapler nozzle is not pointed at yourself or anyone else when connecting it to the compressed air line.

1. Adjust the air pressure to the lowest one that will drive staples to the desired depth. Start at approximately 5.5 bar and raise this by 0.5 bar increments until the correct operating pressure for the job is found.

**CAUTION!** Never exceed 7 bar air pressure. A low air pressure will reduce maintenance costs!

This stapler has only single shot firing without safety yoke.

- a. First place the stapler around the work piece.
- b. Then pull the trigger.

 **NOTE:** During operation, the plier's gap is fixed but it can be set to accommodate different material widths by means of spacers 3 and 6 mm thick underneath the tongue. These are delivered with the stapler as a set of longer screws to be used when spacers of more than 3 mm total are inserted.

## TO EMPTY THE MAGAZINE

1. Pull the pusher all the way back until it snaps in around the parking button. (See Figure 3)

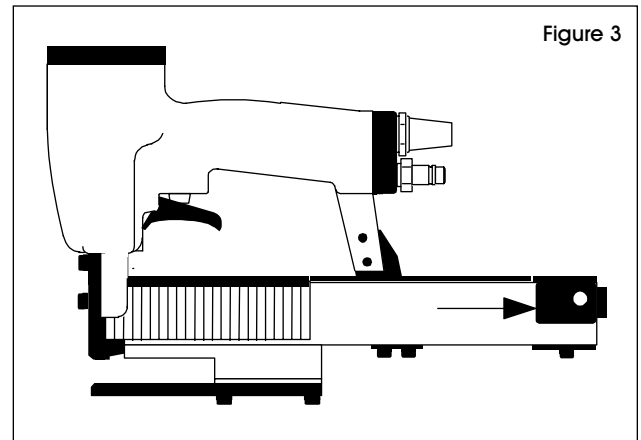

2. Take the staples out and release the pusher by pressing the parking button. (See Figure 4)

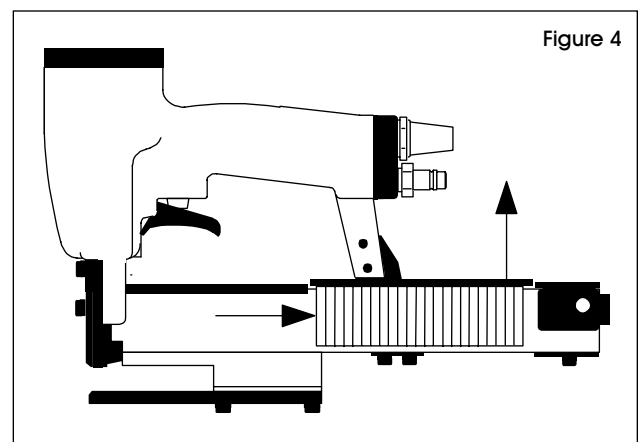

# INSTRUCTIONS CONTINUED

## REMOVING STUCK STAPLES

1. Park the staple pusher in its rear position. Just loosen the two screws (a) holding the front plate and move the plate downward to remove. Remove any staple remnants. Remount the parts in the reverse order and release the pusher. (See Figures 5-6)

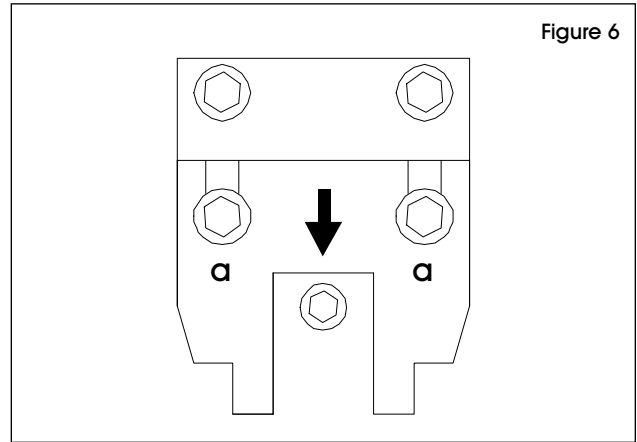
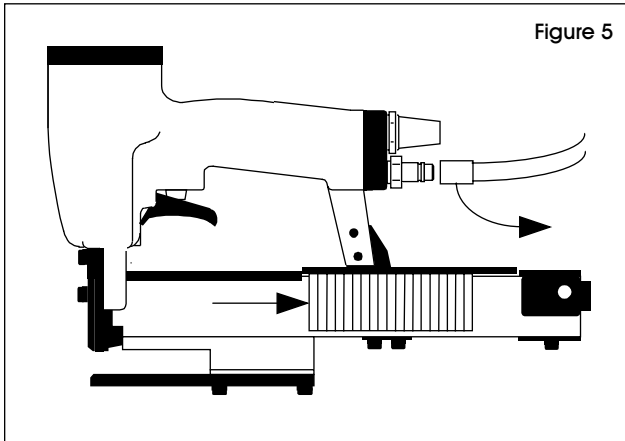

## MAINTENANCE

- Always disconnect the stapler from the air supply, empty the magazine and read the safety warnings before starting maintenance.
- Check daily that all safety devices function properly, especially that the trigger moves freely and that all screws and nuts are securely tightened.
- This stapler does not require any special servicing. It only needs regular cleaning with a non-corrosive cleaning agent. Do not remove any parts for cleaning purposes!
- Check that the stapler is properly lubricated. The stapler must be lubricated by an oil mist. A silicon-based grease is recommended.

## SPECIFICATIONS

MFG. PART NO.	HEIGHT	LENGTH	WIDTH	WEIGHT	STAPLES	LENGTH	MAGAZINE CAPACITY
JK35T590	220 mm	335 mm	65 mm	2,65 kg	590	19-32 mm	100

- Air pressure:
  - Approx. 5-6 bar working pressure.
  - 7 bar maximum air pressure.
- The stapler is designed for use with original Josef Kihlberg staples only.
- Magazine loading: Loaded from above.
- Firing of the stapler: Single shot firing.
- Air consumption per shot: 0,85 l at 6 bar operating pressure.

**ULINE**

1-800-295-5510  
uline.com

**ULINE H-3533**

**ENGRAPADORA  
NEUMÁTICA DE CORONA  
ANCHA TIPO PINZA  
KIHLBERG JK35T-590**

800-295-5510  
uline.mx

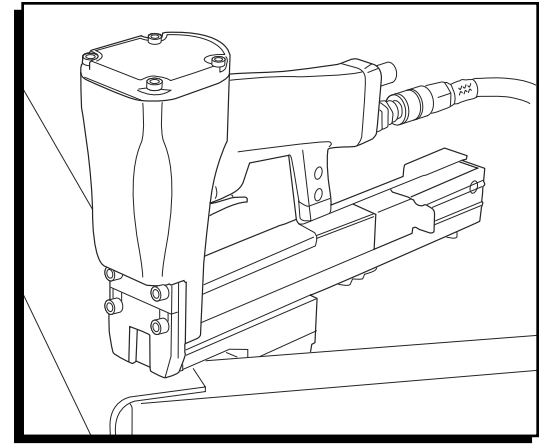

## SEGURIDAD



**NOTA:** Lea estas advertencias para prevenir lesiones a usted mismo y a aquellos a su alrededor.

- Nunca utilice oxígeno, gases combustibles, CO<sub>2</sub>, vapor o tanques de gas de alta presión como fuentes de energía. La engrapadora pudiera explotar y causar lesiones serias.
- Utilice solo aire comprimido, seco, limpio, de presión regulada para manejar la engrapadora.
- Deben utilizar protección ocular el operador y otros en el área de trabajo.
- Siempre utilice equipo de protección personal como se requiera, como protección auditiva, cascos, etc.
- Nunca utilice una engrapadora defectuosa. Asegúrese que el gatillo opere apropiadamente y que todos los tornillos y tuercas estén apretados de manera segura todo el tiempo.
- No modifique la engrapadora.
- Siempre desconecte la engrapadora del suministro de aire y vacíe el cartucho cuando tome un descanso o termine el trabajo, cuando le dé servicio a la engrapadora o cuando arregle descomposturas.
- Nunca deje una engrapadora cargada desatendida.
- Siempre asuma que la engrapadora está cargada. ¡No juegue! Respete la engrapadora como un instrumento de trabajo.
- Nunca apunte la engrapadora a usted mismo o a cualquier otra persona, ya sea que contenga grapas o no. Siempre retire su dedo del gatillo cuando no esté engrapando.
- Conecte la engrapadora a la línea del compresor de aire antes de cargar las grapas. La presión máxima de aire es 7 barras.
- Asegúrese que la manguera de aire tiene la dimensión correcta para evitar fuga de presión la cual pudiera causar un malfuncionamiento. Mínimo 1/4".
- La engrapadora y la manguera deben tener un conector que automáticamente libere la presión de aire de la engrapadora cuando está desconectada.
- Evite lesiones personales. Nunca mantenga su mano o alguna otra parte de su cuerpo debajo de la engrapadora.
- No cargue la engrapadora con el gatillo accionado.
- Utilice solamente grapas Josef Kihlberg JK590: Artículo # S-18712, S-18713 y S-18714.
- Colóquese siempre en una posición equilibrada cuando esté utilizando o sujetando la engrapadora

# INSTRUCCIONES

## CARGUE EL CARTUCHO

1. Jale el impulsor completamente hacia atrás hasta que embone alrededor del botón de freno. Alimente una tira de grapas desde arriba por dentro del cartucho y empuje hacia adelante con la mano. (Vea Diagrama 1)

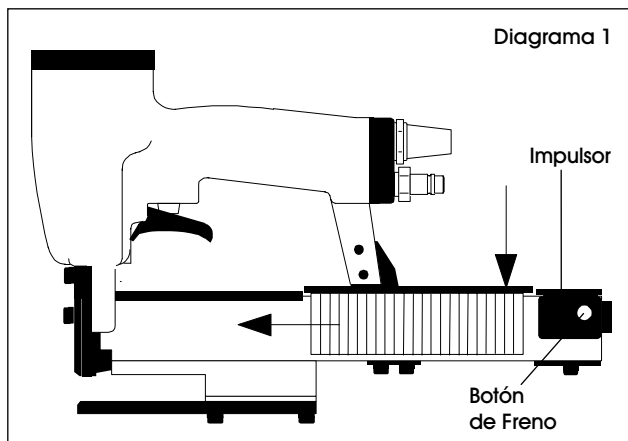

2. Libere el impulsor presionando el botón de freno. (Vea Diagrama 2)

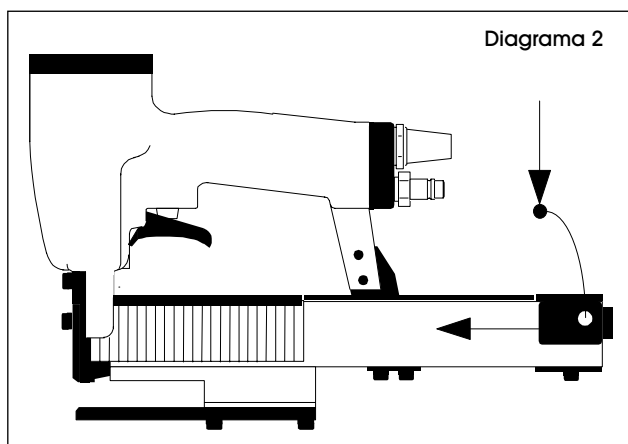

## FUNCIONAMIENTO

**ALTO** ¡ADVERTENCIA! Asegúrese que la boquilla de la engrapadora no apunta hacia usted mismo o alguien más cuando la conecte a la línea del compresor de aire.

1. Ajuste la presión de aire en lo más bajo para que impulse las grapas a la profundidad deseada. Empiece en la barra aproximadamente en 5.5 y eleve la barra en incrementos de 0.5 hasta que encuentre la presión de funcionamiento correcta para ese trabajo.

**!** ¡PRECAUCIÓN! Nunca exceda la presión de aire a 7 en la barra. ¡La presión de aire baja reducirá los costos de mantenimiento!

2. Esta engrapadora tiene un solo disparo sin el yugo de seguridad.
  - a. Primero coloque la engrapadora cerca de la pieza de trabajo.
  - b. Después jale el gatillo.



**NOTA:** Durante el funcionamiento, la separación de la pinza está fija, pero puede ajustarse para acomodar diferentes grosores de materiales por medio de 3 espaciadores y 6mm de grosor debajo de la lengüeta. Estos son entregados con la engrapadora como un set de tornillos largos para utilizarse cuando los espaciadores de más de 3mm en total están insertados.

## PARA VACIAR EL CARTUCHO

1. Jale el impulsor completamente hacia atrás hasta que embone alrededor del botón de freno. (Vea Diagrama 3)

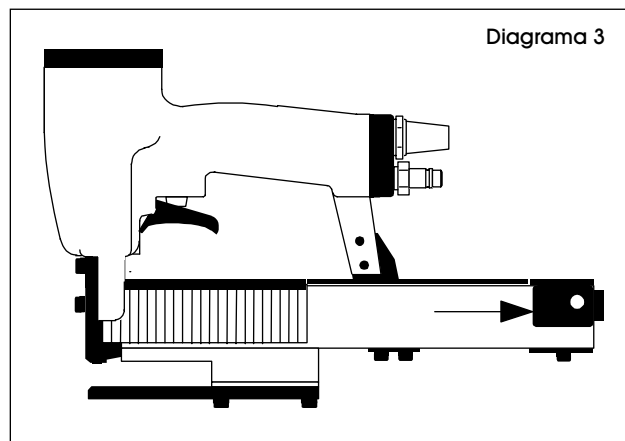

2. Saque las grapas y libere el impulsor presionando el botón de freno. (Vea Diagrama 4)

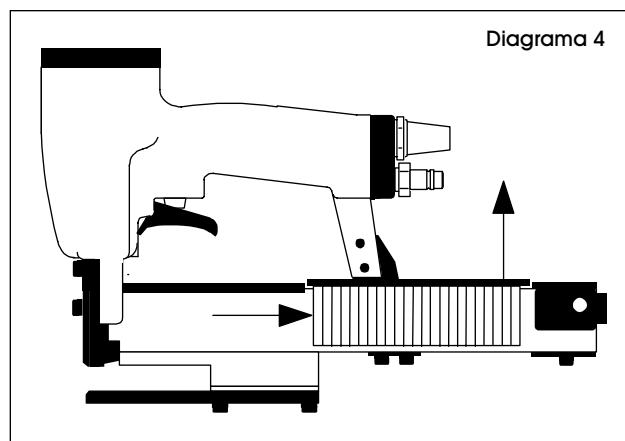

## CONTINUACIÓN DE INSTRUCCIONES

### RETIRE LAS GRAPAS ATORADAS

1. Estacione el impulsor de grapas en su posición posterior. Solo afloje los 2 tornillos (a) que sostienen la placa frontal y mueva la placa hacia abajo para retirarla. Retire cualquier remanente de grapa. En orden inverso coloque de nuevo las partes y libere el impulsor. (Vea Diagramas 5 y 6)

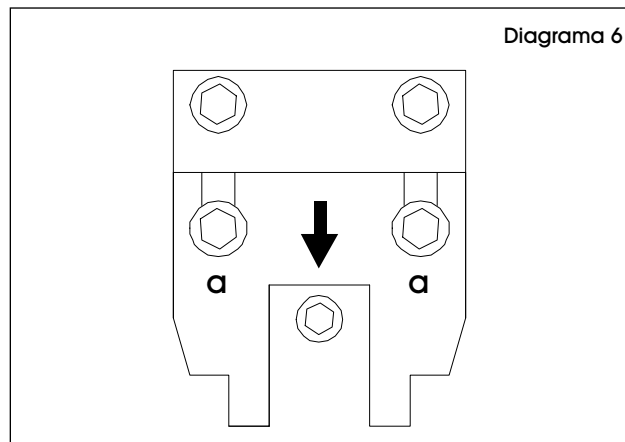
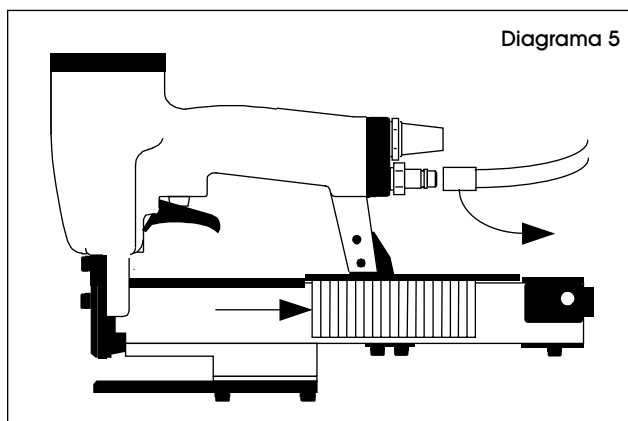

## MANTENIMIENTO

- Siempre desconecte la engrapadora del suministro de aire, vacíe el cartucho y lea las advertencias de seguridad antes de comenzar el mantenimiento.
- Revise diariamente que todos los dispositivos de seguridad funcionen adecuadamente, especialmente que el gatillo se mueva libremente y que todos los tornillos y tuercas estén ajustados de manera segura.
- Esta engrapadora no requiere ningún mantenimiento especial. Solo necesita limpieza regular con un producto de limpieza no corrosivo. ¡No quite ninguna de las partes con el propósito de limpiarlas!
- Revise que la engrapadora esté lubricada adecuadamente. La engrapadora debe ser lubricada rociándola con aceite. Se recomienda un lubricante con base de silicón.

## ESPECIFICACIONES

NO. DE PARTE DEL FAB.	ALTURA	LARGO	ANCHO	PESO	GRAPAS	LARGO	CAPACIDAD DEL CARTUCHO
JK35T590	220mm	335mm	65mm	2,65kg	590	19-32mm	100

- Presión de Aire:
  - Aprox. 5-6 barras de presión de funcionamiento.
  - 7 barras de presión de aire máximo.
- La engrapadora está diseñada para utilizarse solo con las grapas originales Josef Kihlberg.
- Cargar el cartucho: Cargue por la parte superior.
- Disparo de la engrapadora: Un solo disparo.
- Consumo de aire por disparo: 0,85 l a 6 barras de presión de funcionamiento.

**ULINE**

800-295-5510  
uline.mx

**ULINE H-3533**

**AGRAFEUSE PINCE  
PNEUMATIQUE KIHBERG  
JK35T-590 À GRANDE  
COURONNE**

1-800-295-5510  
uline.ca

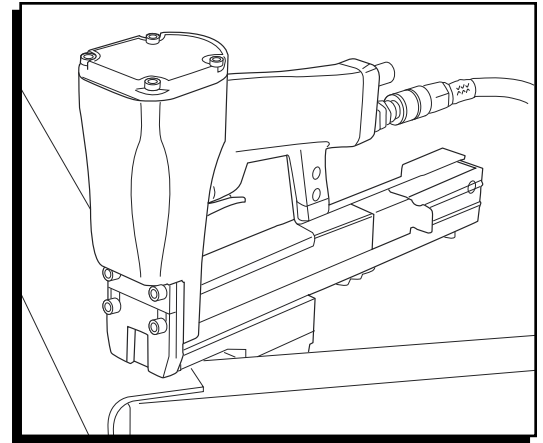

## SÉCURITÉ



**REMARQUE:** lisez ces avertissements afin d'éviter les blessures, sur vous-même et les personnes qui se trouvent autour de vous.

- N'utilisez jamais d'oxygène, de gaz combustibles, de CO<sub>2</sub>, de vapeur ou de réservoirs de gaz à haute pression en tant que sources d'énergie. L'agrafeuse risque d'exploser et de provoquer des blessures graves.
- Utilisez uniquement de l'air comprimé sec, propre et à pression régulée pour actionner l'agrafeuse.
- L'opérateur et les personnes présentes dans la zone de travail doivent porter des protections oculaires.
- Utilisez toujours des équipements de protection individuelle adaptés, notamment des protections auditives, casques, etc.
- N'utilisez jamais une agrafeuse défectueuse. Assurez-vous que la gâchette fonctionne correctement et que l'ensemble des vis et écrous est toujours solidement fixé.
- Ne modifiez pas l'agrafeuse.
- Débranchez toujours l'alimentation en air de l'agrafeuse et videz le magasin lors des pauses ou à la fin du travail, lors de l'entretien de l'agrafeuse ou lors des réparations.
- Ne laissez jamais une agrafeuse chargée sans surveillance.
- Supposez toujours que l'agrafeuse est chargée. Évitez les bousculades! Traitez l'agrafeuse comme un outil de travail.
- Ne pointez jamais l'agrafeuse sur vous-même ou sur une autre personne, qu'elle contienne des agrafes ou non. Retirez toujours votre doigt de la gâchette lorsque vous n'insérez pas d'agrafes.
- Raccordez l'agrafeuse à la conduite d'air comprimé avant de charger les agrafes. La pression d'air maximale est de 7 bar.
- Assurez-vous que les dimensions du flexible d'air sont correctes pour éviter les chutes de pression risquant d'entraîner une défaillance. Minimum: 1/4 po (0,6 cm).
- L'agrafeuse et le flexible doivent être dotés d'un raccord qui purge automatiquement la pression d'air de l'agrafeuse lorsqu'elle est débranchée.
- Évitez les blessures. Ne placez jamais votre main ou une toute autre partie de votre corps sous l'agrafeuse.
- Ne chargez pas l'agrafeuse lorsque la détente est enfoncée.
- Utilisez uniquement des agrafes Josef Kihlberg JK590: référence S-18712, S-18713 et S-18714.
- Adoptez toujours une posture bien équilibrée lorsque vous utilisez ou manipulez l'agrafeuse.

# INSTRUCTIONS

## CHARGEMENT DU MAGASIN

1. Retirez complètement le pousseur jusqu'à ce qu'il s'enclenche autour du bouton de stationnement. Insérez une provision d'agrafes dans le magasin depuis le dessus et poussez-la vers l'avant à la main. (Voir figure 1)

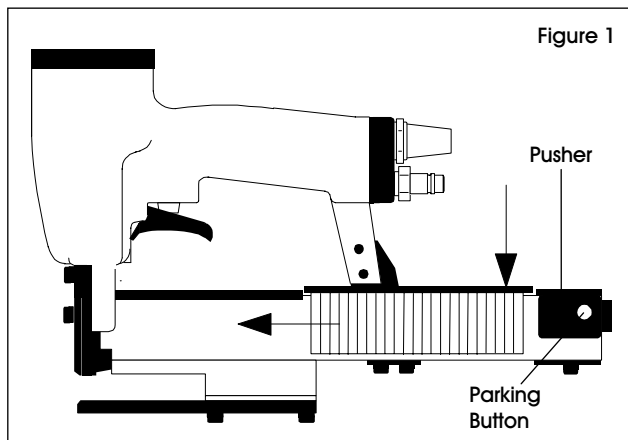

2. Relâchez le pousseur en appuyant sur le bouton de stationnement. (Voir figure 2)

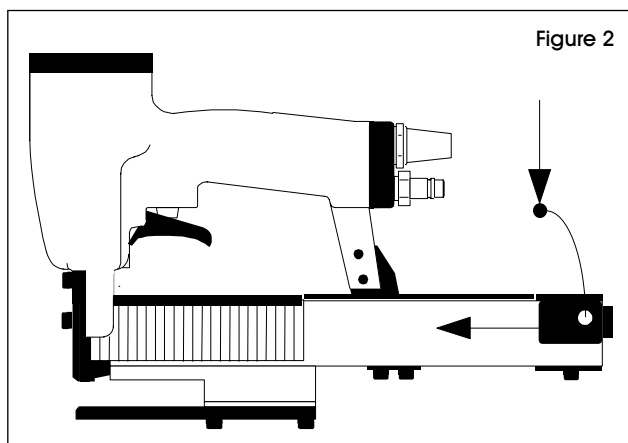

## FUNCTIONNEMENT

**ARRÊT** **AVERTISSEMENT!** Assurez-vous que la tête de l'agrafeuse n'est pas pointée vers vous ou une autre personne lors du branchement à l'alimentation en air comprimé.

1. Réglez la pression de l'air au niveau le plus bas permettant d'insérer les agrafes à la profondeur souhaitée. Commencez à environ 5,5 bar, puis augmentez la pression par paliers 0,5 bar jusqu'à obtention de la pression correcte pour la tâche.

**!** **MISE EN GARDE!** Ne dépassez jamais une pression d'air de 7 bar. Une pression d'air basse permettra de réduire les coûts d'entretien!

Cette agrafeuse ne peut fonctionner qu'une fois sans étrier de sécurité.

- a. Placez tout d'abord l'agrafeuse autour de la pièce à agraffer.
- b. Appuyez ensuite sur la détente.

 **REMARQUE:** durant le fonctionnement l'écartement de la pince est fixe, mais il peut être réglé pour accommoder différentes largeurs de matériau au moyen d'entretoises de 3 mm et 6 mm placées sous la langue. Ces entretoises sont fournies avec l'agrafeuse et se présentent sous forme d'ensemble de vis plus longues à utiliser lorsque des entretoises d'une longueur totale supérieure à 3 mm sont insérées.

## POUR VIDER LE MAGASIN

1. Retirez complètement le pousseur jusqu'à ce qu'il s'enclenche autour du bouton de stationnement. (Voir figure 3)

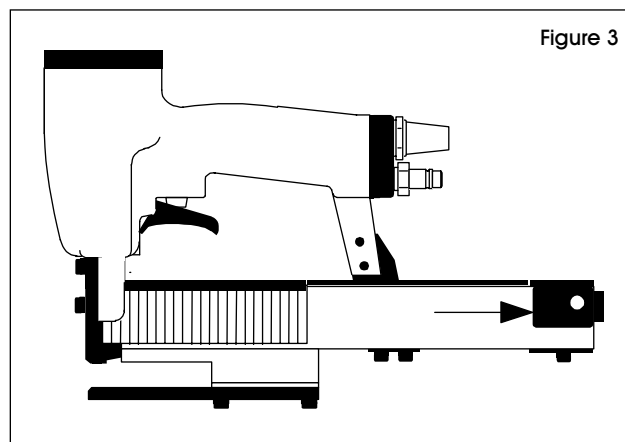

2. Retirez les agrafes et relâchez le pousseur en appuyant sur le bouton de stationnement. (Voir figure 4)

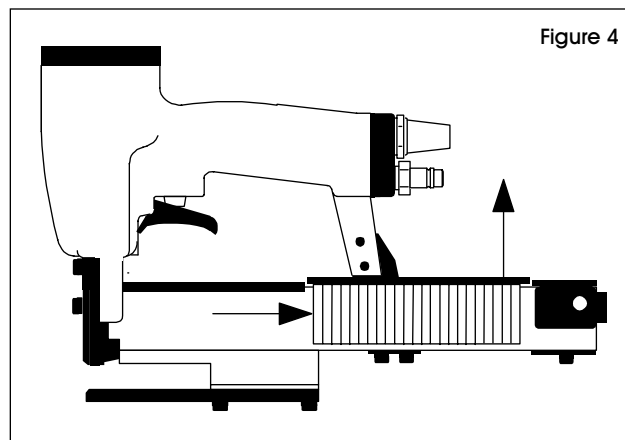



## INSTRUCTIONS SUITE

### RETRAIT DES AGRAFES COINCÉES

1. Placez le poussoir des agrafes dans sa position arrière. Desserrez simplement les 2 vis (a) qui maintiennent la plaque avant et déplacez la plaque vers le bas pour la retirer. Retirez les éventuels restes d'agrafes. Remontez les pièces dans l'ordre inverse de la dépose, puis relâchez le poussoir. (Voir les figures 5 et 6)

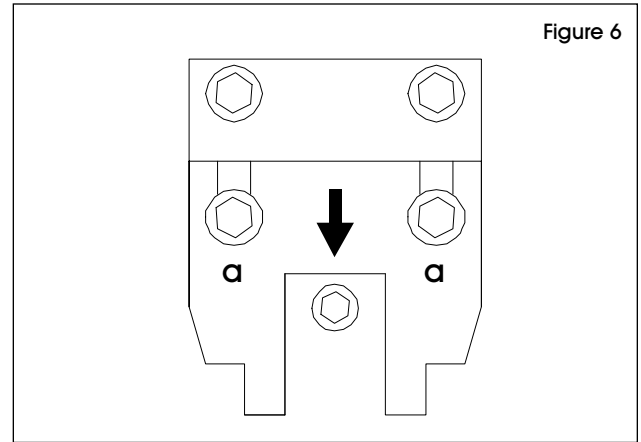
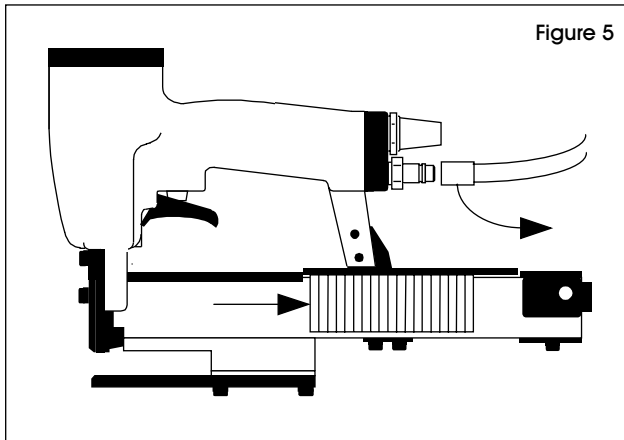

## ENTRETIEN

- Débranchez toujours l'alimentation en air de l'agrafeuse, videz le magasin et lisez les instructions de sécurité avant de commencer l'entretien.
- Vérifiez quotidiennement que tous les dispositifs de sécurité fonctionnent correctement, en particulier que la gâchette bouge librement et que l'ensemble des vis et écrous sont correctement serrés.
- Cette agrafeuse ne requiert aucun entretien spécifique. Elle requiert uniquement un nettoyage régulier à l'aide d'un détergent non corrosif. Ne déposez aucune pièce pour le nettoyage!
- Vérifiez que l'agrafeuse est correctement lubrifiée. L'agrafeuse doit être lubrifiée par pulvérisation d'huile. Nous vous recommandons une graisse à base de silicone.

## SPÉCIFICATIONS

RÉF. DE FABRICATION	HAUTEUR	LONGUEUR	LARGEUR	POIDS	AGRAFES	LONGUEUR	CAPACITÉ DU MAGASIN
JK35T590	220 mm	335 mm	65 mm	2,65 kg	590	19-32 mm	100

- Pression de l'air :
  - Pression de fonctionnement d'environ 5-6 bar.
  - Pression d'air maximale 7 bar.
- L'agrafeuse est conçue pour une utilisation avec des agrafes Josef Kihlberg d'origine uniquement.
- Chargement du magasin : chargement par le dessus.
- Déclenchement de l'agrafeuse : déclenchement unique.
- Consommation d'air par déclenchement : 0,85, pression de fonctionnement de 1 à 6 bar.

**ULINE**

1-800-295-5510  
uline.ca