

ULINE H-3542

RUBBERMAID® CONTINUOUS AIR FRESHENER DISPENSER

1-800-295-5510
uline.com

TOOLS NEEDED



Drill

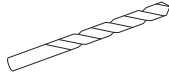

3 or 6 mm Drill Bit
(Depends on mounting method)

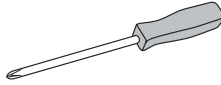

Phillips Screwdriver

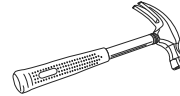

Hammer

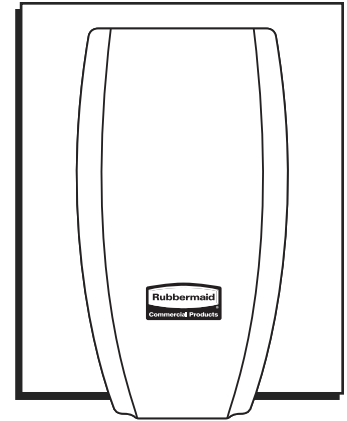

PARTS



Dispenser x 1



Dispenser Key x 1

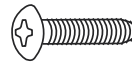

Screw x 2

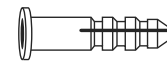

Wall Anchor x 2

MOUNTING

Position dispenser where moving air will disperse fragrance and neutralizer throughout the entire area, approximately 3-6' from entrance. Recommended mounting height is 6' from the floor.

 **NOTE:** This product is designed for commercial restrooms and is effective in areas approximately 20 x 30' with a ceiling height of 10' (1-4 stall restrooms, up to 6,000 cubic feet).

MOUNTING WITH ADHESIVE STRIP

1. Peel one side of adhesive strip and adhere to the rear side of the dispenser. (See Figure 1)
2. Peel other side of adhesive strip and adhere to wall at desired location. (See Figure 1)

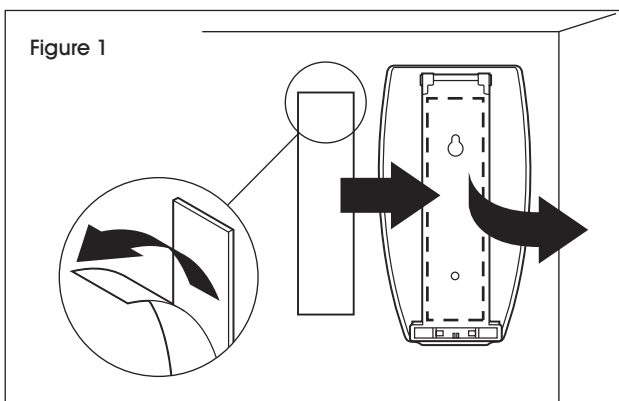

MOUNTING WITH SCREWS

1. Unlock dispenser cover by inserting prongs of key into two white square holes in bottom of dispenser. (See Figure 2)

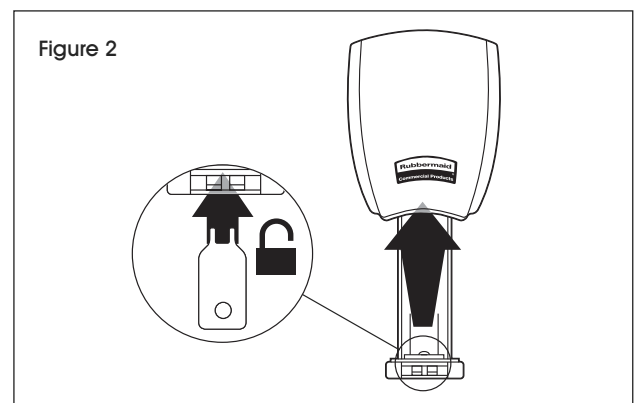

MOUNTING CONTINUED

2. Hold the opened dispenser to the wall and mark screw holes with a pen or pencil. Only mark top portion of the top hole. (See Figure 3)
3. Using a 3 mm drill bit, drill holes into wall at marked locations. (See Figure 3)

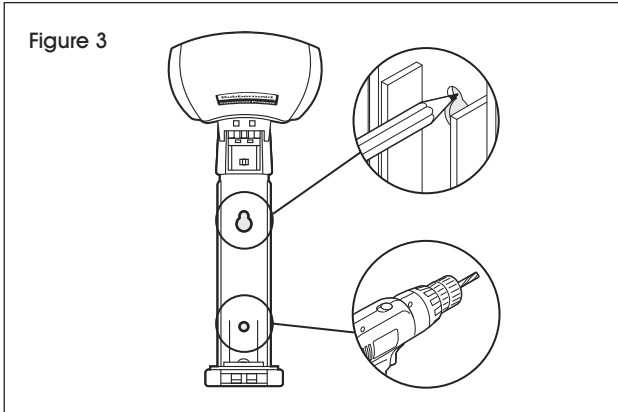

4. Screw top screw in about halfway and stop. Guide screw through top hole in dispenser and let dispenser drop down so screw sits in the narrow part of the top hole. (See Figure 4)

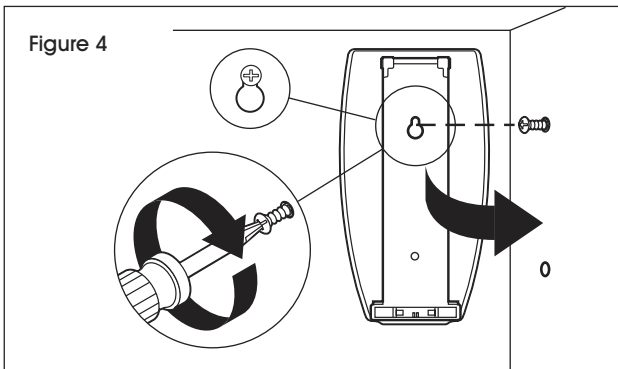

5. Finish screwing in top screw and then screw in bottom screw completely. (See Figure 5)

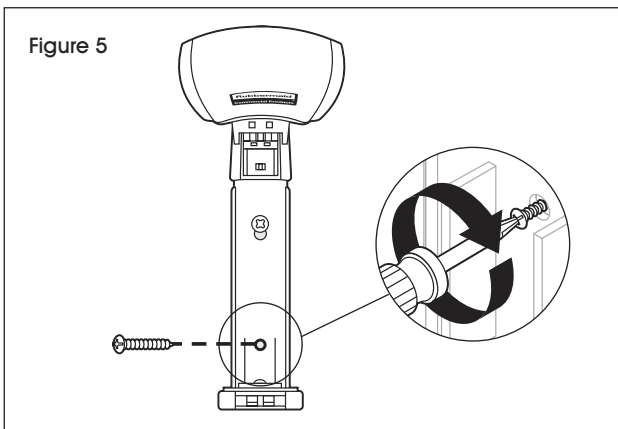

MOUNTING WITH SCREWS AND WALL ANCHORS

1. Unlock dispenser cover by inserting prongs of key into two white square holes in bottom of dispenser. (See Figure 2)
2. Hold the opened dispenser to the wall and mark screw holes with a pen or pencil. Only mark top portion of the top hole. (See Figure 3)
3. Using a 6 mm drill bit, drill holes into wall at marked locations. (See Figure 3)
4. Insert wall anchors into drilled holes. Use a hammer if necessary. (See Figure 6)

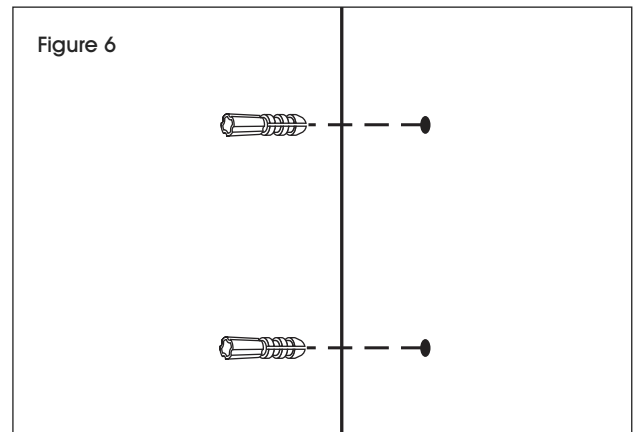

5. Screw top screw in about halfway and stop. Guide screw through top hole in dispenser and let dispenser drop down so screw sits in the narrow part of the top hole. (See Figure 4)
6. Finish screwing in top screw and then screw in bottom screw completely. (See Figure 5)

LOADING

1. With dispenser open, set dispenser setting to "Light" or "Normal." Use "Light" for a 1-2 stall restroom and "Normal" for a 3-4 stall restroom. (See Figure 7)

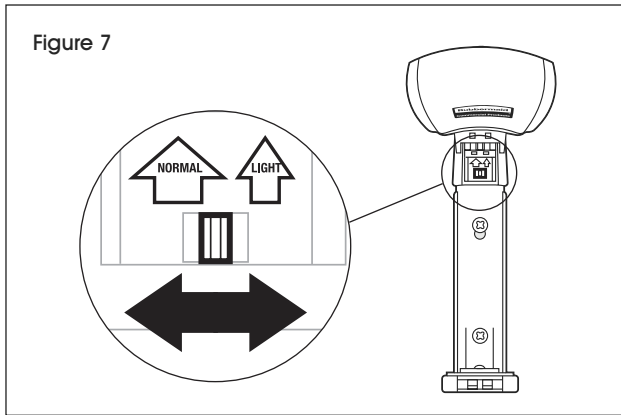

3. Depress cage into base by pushing down and twisting, eliminating space previously filled by pull strap. (See Figure 9)

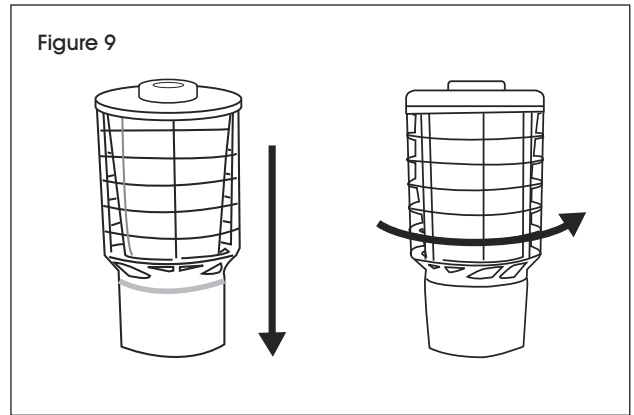

2. Remove pull strap completely from refill cartridge. (See Figure 8)

 **NOTE: Keep refill upright after opening.**

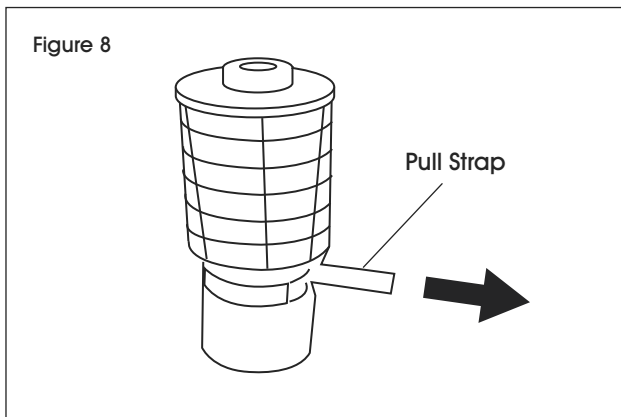

4. Insert refill into dispenser and close cover. (See Figure 10)

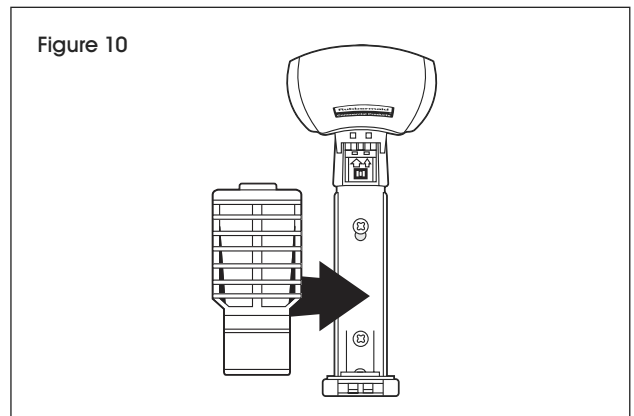

ULINE

1-800-295-5510
uline.com

ULINE H-3542

RUBBERMAID® DESPACHADOR DE AROMATIZANTE CONTINUO

800-295-5510
uline.mx

HERRAMIENTAS NECESARIAS



Taladro

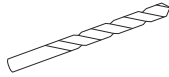

Broca de Taladro de 3 o 6 mm
(Depende del método de montaje)

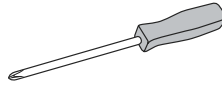

Desarmador Phillips

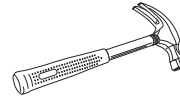

Martillo

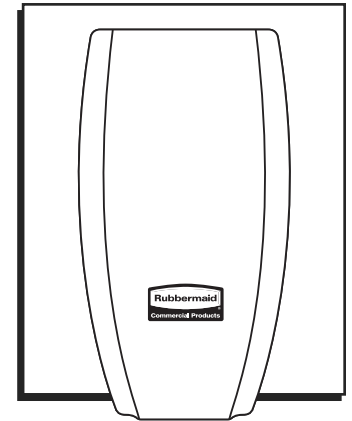

PARTES



1 Despachador



1 Llave de Despachador

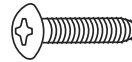

2 Tornillos

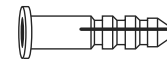

2 Anclajes de Pared

MONTAJE

Posicione el despachador donde la corriente de aire pueda dispersar la fragancia y el neutralizador por toda la zona, aproximadamente de 0.9 a 1.8 m (3' a 6') de la entrada. La altura de montaje recomendada es de 1.8 m (6') desde el suelo.

 **NOTA:** Este producto ha sido diseñado para baños comerciales y es efectivo en zonas de aproximadamente 6.1 a 9.1 m (20' x 30') con una altura de techo de 3 m (10') (baños de 1-4 inodoros, hasta 169.3 m³ [6,000 pies³])

MONTAJE CON TIRA AUTOADHESIVA

1. Despegue un lado de la tira adhesiva y péguela a la parte posterior del despachador. (Vea Diagrama 1)
2. Despegue el otro lado de la tira adhesiva y péguela a la pared en la ubicación deseada. (Vea Diagrama 1)

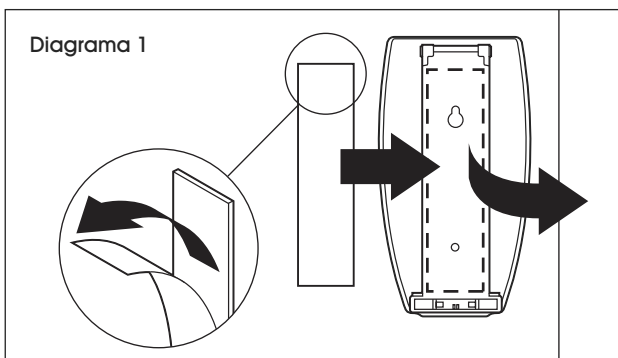

MONTAJE CON TORNILLOS

1. Abra la cubierta del despachador insertando las puntas de la llave en los dos orificios cuadrados blancos ubicados en la parte inferior del despachador. (Vea Diagrama 2)

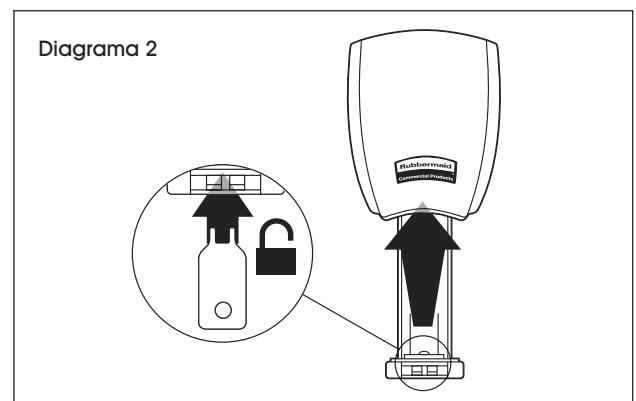

CONTINUACIÓN DE MONTAJE

2. Sostenga el despachador abierto contra la pared y marque los orificios para los tornillos con un bolígrafo o un lápiz. Marque solo la porción superior del orificio superior. (Vea Diagrama 3)
3. Usando una broca de taladro de 3 mm, taladre orificios en la pared en las ubicaciones marcadas. (Vea Diagrama 3)

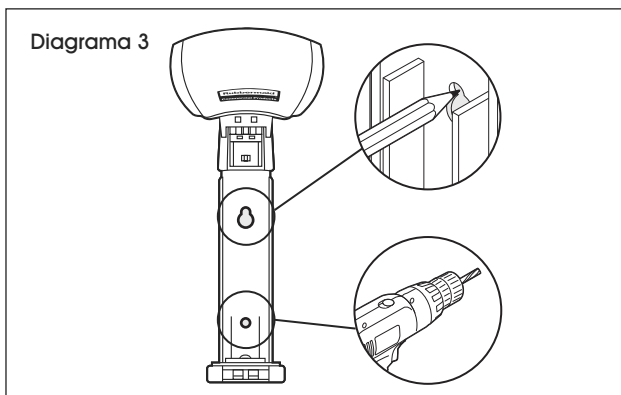

4. Atornille el tornillo superior hasta la mitad y pare. Guíe el tornillo a través del orificio superior del despachador y deje que el despachador caiga de manera que el tornillo quede apoyado en la parte estrecha del orificio superior. (Vea Diagrama 4)

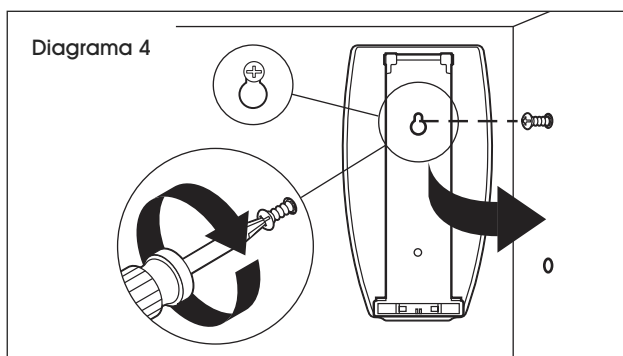

5. Termine de atornillar el tornillo superior y después atornille completamente el tornillo inferior. (Vea Diagrama 5)

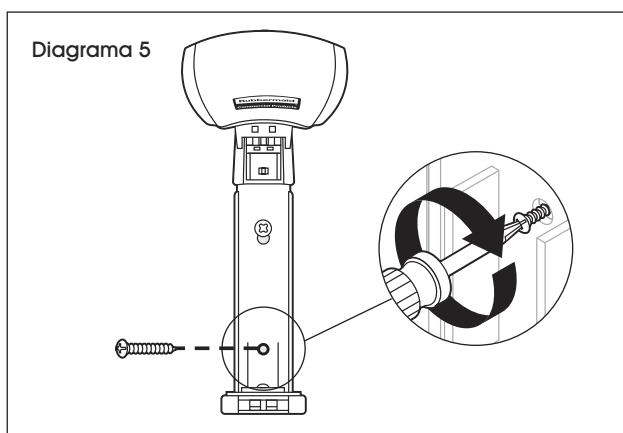

MONTAJE CON TORNILLOS Y ANCLAJES DE PARED

1. Abra la cubierta del despachador insertando las puntas de la llave en los dos orificios cuadrados blancos ubicados en la parte inferior del despachador. (Vea Diagrama 2)
2. Sostenga el despachador abierto contra la pared y marque los orificios para los tornillos con un bolígrafo o un lápiz. Marque solo la porción superior del orificio superior. (Vea Diagrama 3)
3. Usando una broca de taladro de 6 mm, taladre orificios en la pared en las ubicaciones marcadas. (Vea Diagrama 3)
4. Inserte los anclajes de pared en los orificios taladrados. Use un martillo, en caso de ser necesario. (Vea Diagrama 6)

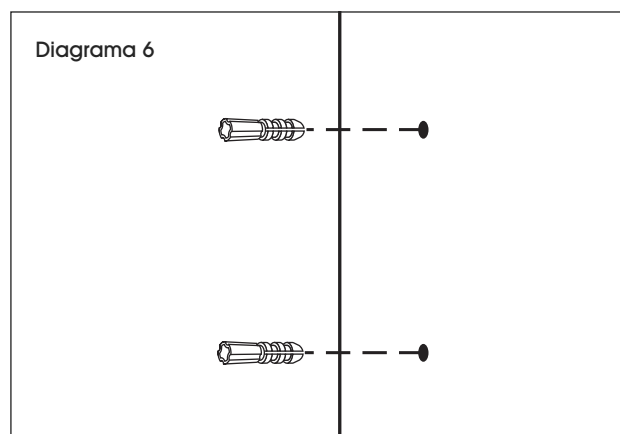

5. Atornille el tornillo superior hasta la mitad y pare. Guíe el tornillo a través del orificio superior del despachador y deje que el despachador caiga de manera que el tornillo quede apoyado en la parte estrecha del orificio superior. (Vea Diagrama 4)
6. Termine de atornillar el tornillo superior y después atornille completamente el tornillo inferior. (Vea Diagrama 5)

CARGA

1. Con el despachador abierto, fije la función del despachador a "Light" (suave) o "Normal". Use "Light" para baños de 1 a 2 inodoros y "Normal" para baños de 3 a 4 inodoros. (Vea Diagrama 7)

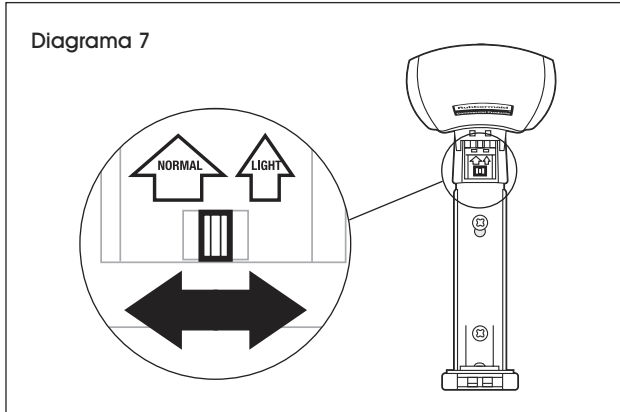

2. Quite la tira completamente del cartucho de repuesto. (Vea Diagrama 8)

 **NOTA:** Una vez abierto, mantenga el repuesto en posición vertical.

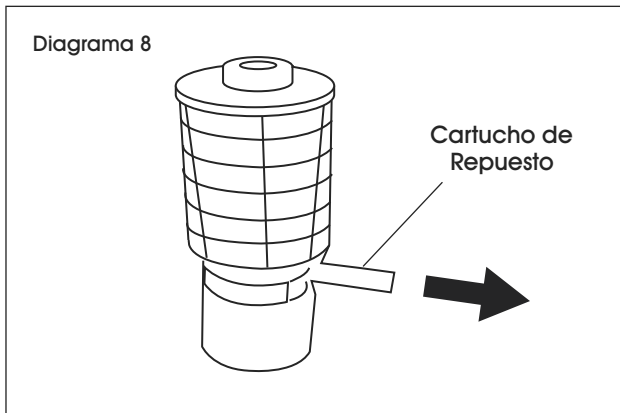

3. Coloque la jaula en la base empujando y girando, eliminando el espacio ocupado anteriormente por la tira. (Vea Diagrama 9)

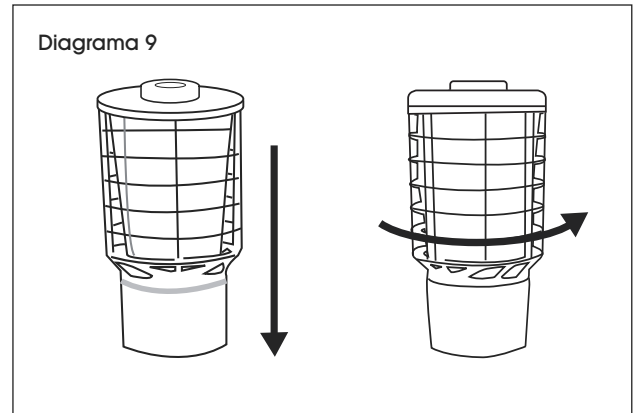

4. Inserte el repuesto en el despachador y cierre la cubierta. (Vea Diagrama 10)

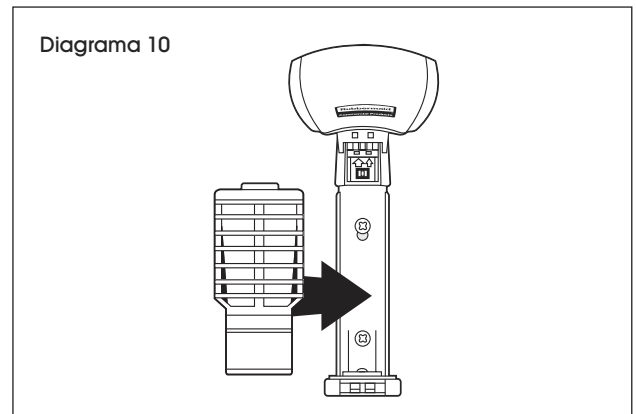

ULINE

800-295-5510
uline.mx

ULINE H-3542

RUBBERMAID^{MD} – DISTRIBUTEUR D'ASSAINISSEUR D'AIR EN CONTINU

1 800 295-5510
uline.ca

OUTILS REQUIS



Perceuse

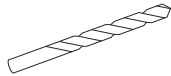

Mèche de perceuse de 3 ou 6 mm
(En fonction de la méthode d'installation)

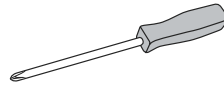

Tournevis cruciforme

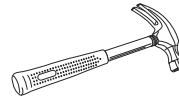

Marteau

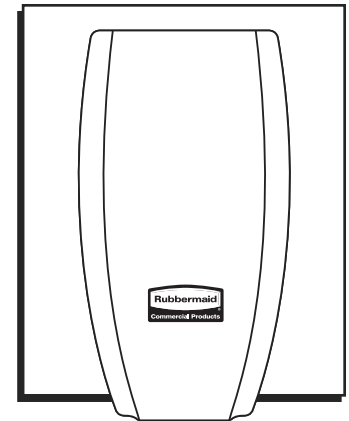

PIÈCES



Distributeur x 1



Clé de distributeur x 1

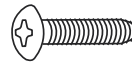

Vis x 2

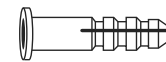

Dispositif d'ancrage x 2

MONTAGE

Placez le distributeur à un endroit où la circulation d'air dispersera le parfum et le neutraliseur d'odeur dans toute la zone, soit entre 0,9 et 1,8 m (3 pi et 6 pi) de l'entrée. La hauteur de montage recommandée est de 1,8 m (6 pi) du plancher.

 **REMARQUE :** Ce produit est conçu pour des toilettes commerciales et convient aux espaces d'environ 6,1 m x 9,1 m (20 pi x 30 pi) avec une hauteur de plafond de 3 m (10 pi) (toilettes de une à quatre cabines, jusqu'à 169,9 m³ [6 000 pi³]).

MONTAGE AVEC BANDE ADHÉSIVE

1. Retirez un côté de la bande adhésive et collez au dos du distributeur. (Voir Figure 1)
2. Retirez l'autre côté de la bande adhésive et collez au mur à l'emplacement souhaité. (Voir Figure 1)

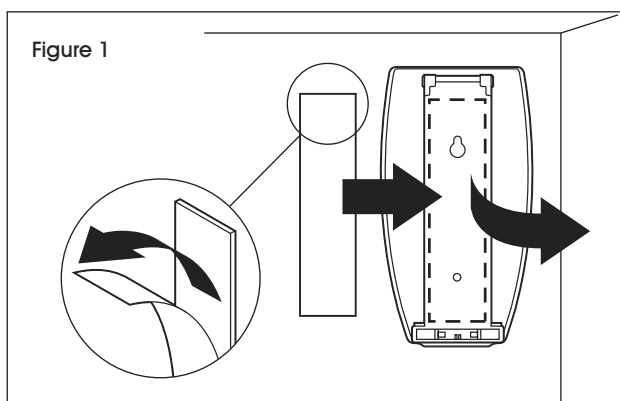

Figure 1

MONTAGE AVEC DES VIS

1. Déverrouillez le couvercle du distributeur en insérant les broches de la clé dans les deux trous blancs carrés au bas du distributeur. (Voir Figure 2)

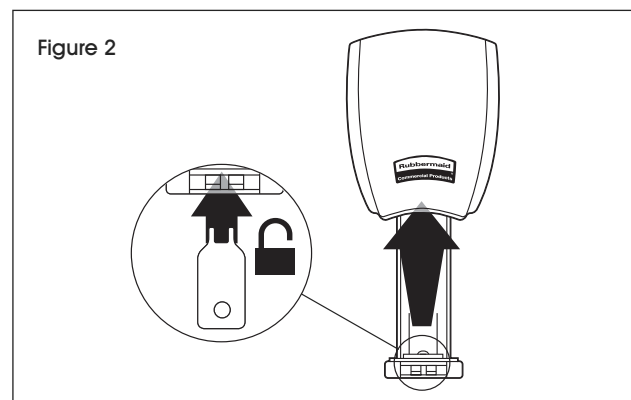
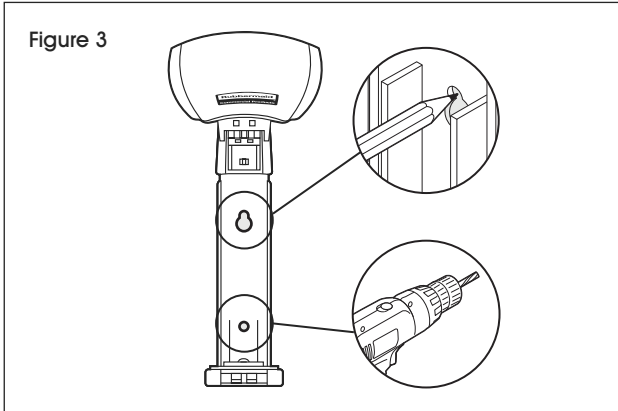

Figure 2

MONTAGE SUITE

- Maintenez le distributeur ouvert sur le mur et marquez les trous de vis avec un stylo ou un crayon. Ne marquez que la partie supérieure du trou supérieur. (Voir Figure 3)
- Au moyen d'une mèche de perceuse de 3 mm, percez les trous dans le mur aux emplacements marqués. (Voir Figure 3)



- Vissez la vis supérieure à moitié et arrêtez. Guidez la vis dans le trou supérieur du distributeur et laissez le distributeur descendre de sorte que la vis repose sur la portion étroite du trou supérieur. (Voir Figure 4)

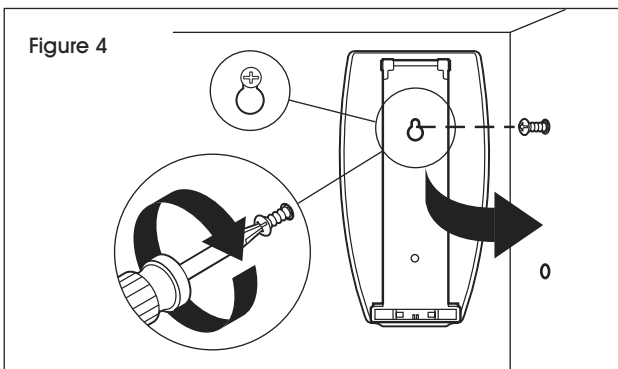

- Terminez de visser la vis supérieure, puis vissez la vis inférieure en totalité. (Voir Figure 5)

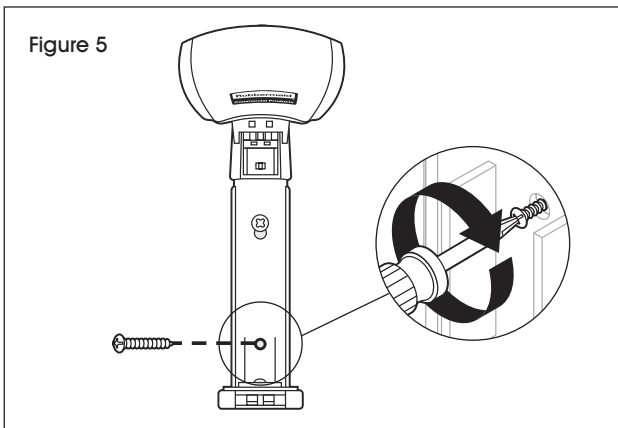

MONTAGE AVEC DES VIS ET DES DISPOSITIFS D'ANCRAGE

- Déverrouillez le couvercle du distributeur en insérant les broches de la clé dans les deux trous blancs carrés au bas du distributeur. (Voir Figure 2)
- Maintenez le distributeur ouvert sur le mur et marquez les trous de vis avec un stylo ou un crayon. Ne marquez que la partie supérieure du trou supérieur. (Voir Figure 3)
- Au moyen d'une mèche de perceuse de 6 mm, percez les trous dans le mur aux emplacements marqués. (Voir Figure 3)
- Insérez les dispositifs d'ancrage dans les avant-trous. Utilisez un marteau au besoin. (Voir Figure 6)

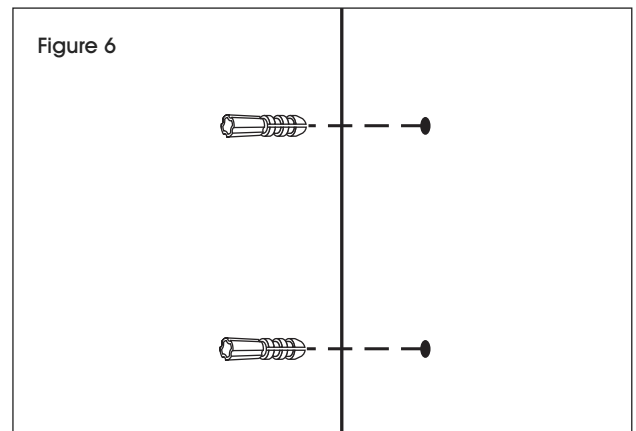

- Vissez la vis supérieure à moitié et arrêtez. Guidez la vis dans le trou supérieur du distributeur et laissez le distributeur descendre de sorte que la vis repose sur la portion étroite du trou supérieur. (Voir Figure 4)
- Terminez de visser la vis supérieure, puis vissez la vis inférieure en totalité. (Voir Figure 5)

CHARGEMENT

1. Avec le distributeur ouvert, réglez les paramètres du distributeur à « Light » ou « Normal ». Utilisez « Light » pour des toilettes à une ou deux cabines et « Normal » pour les toilettes à trois ou quatre cabines. (Voir Figure 7)

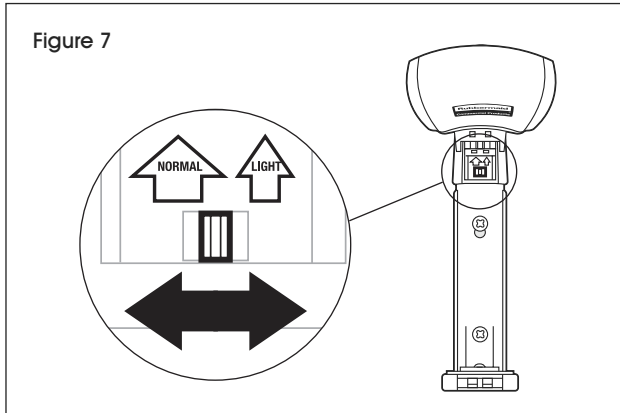

2. Retirez complètement la languette de la cartouche de recharge. (Voir Figure 8)

 **REMARQUE :** Maintenez la recharge en position verticale après l'avoir ouverte.

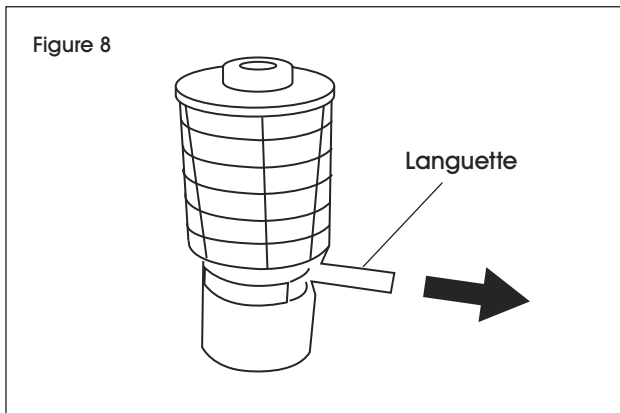

3. Abaissez la cage dans la base en la poussant vers le bas et en la tournant pour supprimer l'espace préalablement occupé par la languette. (Voir Figure 9)

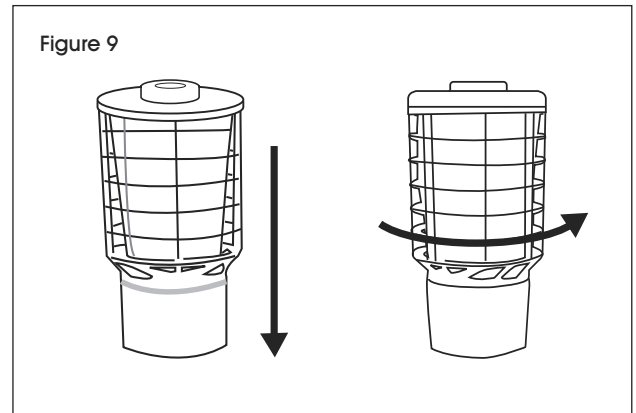

4. Insérez la recharge dans le distributeur et fermez le couvercle. (Voir Figure 10)

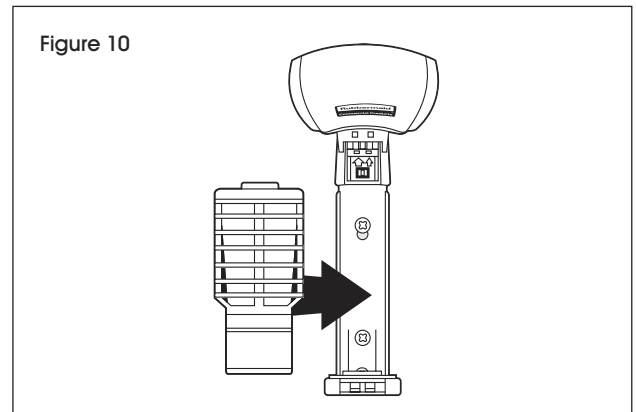

ULINE

1 800 295-5510
uline.ca