

ULINE H-3568

COIN SORTER/COUNTER

1-800-295-5510
uline.com

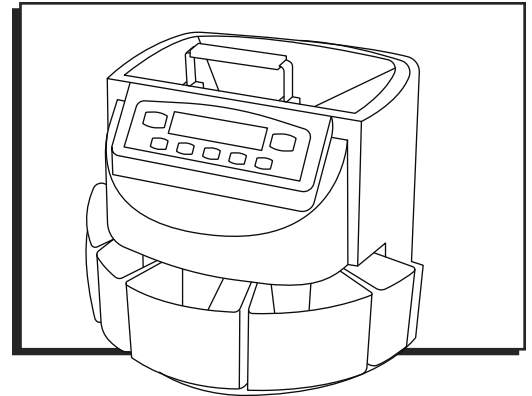

PARTS

FRONT VIEW

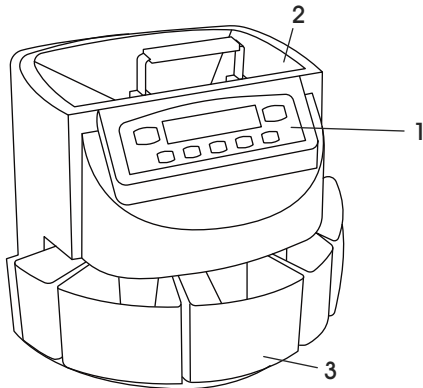

#	DESCRIPTION
1	Control Panel
2	Coin Hopper
3	Coin Tray

BACK VIEW

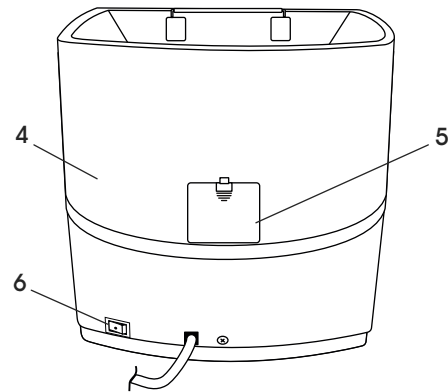

#	DESCRIPTION
4	Plastic Housing
5	Rear Access Panel
6	Power Switch

SAFETY

Read and save these instructions.



IMPORTANT! Basic safety precautions should be observed when operating this unit, including the following:

- Do not use this unit in areas where it may be exposed to water or any other liquids.
- Only use the power cord supplied with the machine. Plug the power cord into a properly grounded wall outlet. Do not remove the ground pin from the power cord. Failure to properly ground the machine can result in severe injury or fire.
- Ensure the unit is installed on a flat surface. Do not operate the machine in areas with high temperature, humidity or smoke as these conditions may prevent proper operation.
- Do not start the unit when the rear access panel is open. Ensure no coins are in the hopper when the machine is first turned on.
- When not using the unit for an extended period, disconnect the power cord from the wall outlet.
- Unplug the unit from the wall outlet before cleaning. Use a damp cloth, compressed air or a soft bristle brush.
- To avoid the risk of electrical shock, do not disassemble this unit. Disassembly will expose you to dangerous voltages and other safety risks. Incorrect reassembly can cause electrical shock when the appliance is subsequently used.
- Call Uline Customer Service at 1-800-295-5510 when service or repair is needed.

CONTROLS

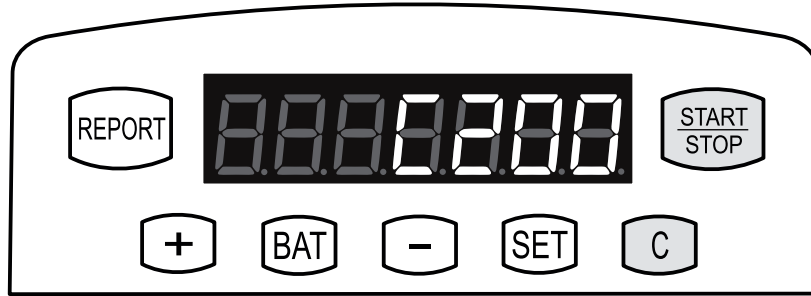

BUTTON	PRIMARY FUNCTION	SECONDARY FUNCTION
START/STOP	Starts or stops operation of the machine.	-----
C	Clears the display and resets the count.	-----
SET	Shows Batch quantities set for each denomination	-----
BAT	Selects from preset batch quantities (0, 10, 20, 25, 50, 80, 100, 120, 150, 200, 300, 400, 500).	-----
-	Decreases batch quantity by a value of 1.	Clears all batch quantities when pressed for 2-3 seconds.
+	Increases batch quantity by a value of 1.	Switches between value reporting and quantity reporting. Sets batch quantities for coin rolls when pressed for 3-4 seconds.
REPORT	Shows value or quantity of coins counted for each denomination.	-----

SETUP



IMPORTANT! Before turning on the machine, ensure no coins are present in the coin hopper. Leaving coins in the hopper will cause an "ER" error during the self-test. To clear the "ER" error, press the *START/STOP* button and remove all coins from the trays.



IMPORTANT! Ensure there is no foreign material in the coins to be counted (rubber bands, paper, etc.). Accurate sorting is not guaranteed if coins are dirty or damaged.

Turn on the power switch located on the rear of the unit. The machine will conduct a self-check. The main display will show "0" when the test is complete.

COUNTING MODE

Machine defaults to batching mode when turned on. To enable simple counting mode, set all batch quantities to zero by holding the **-** button for approximately three seconds until "C" is shown on the left side of the LED display.

1. Before loading the hopper, ensure there are no uncounted coins remaining in it from the previous count.
2. Place coins into the hopper and press the **START/STOP** button. Machine will start counting and will automatically sort all coins into the appropriate coin trays.
3. The machine will automatically stop when all coins in the hopper are counted. To stop the machine manually, press the **START/STOP** button. To resume counting, press the **START/STOP** button.

 **NOTE:** As coins are counted, the machine will automatically display the total value of counted coins on the LED display.

4. To view the value of coins counted for each denomination, press the **REPORT** button. The denomination will appear on the left side of the display and the value of coins will appear on the right. To display the number of coins counted, press the **+** button.

 **NOTE:** While in report mode, pressing the **+** button will switch the display between the value of coins counted and number of coins counted. The machine will remember the last setting chosen for the report display.

5. To reset the coin count before starting a new batch, press the **C** button.

ADDING MODE

Machine operates in adding mode by default. In adding mode, the coin count is added to the count from previous batches. To start a new count and reset the coin count to zero, press the **C** button.

BATCHING MODE

Used to batch a desired quantity of coin denominations. Each denomination can be assigned a batch quantity.

SET DESIRED BATCH QUANTITY

Batch Quantities for Coin Rolls:

Press and hold the **+** button for approximately three seconds until "L" is shown on the display. This automatically programs each coin denomination for bank coin roll amounts as follows:

Other Batch Quantities:

1. Press the **SET** button until the desired denomination appears on the left side of the LED display.
2. Press the **BAT** button until the desired batch quantity appears on the display.

COIN	DENOMINATION	BATCH QUANTITY
Dollar	\$1	25
Quarter	25¢	40
Dime	10¢	50
Nickel	5¢	40
Penny	1¢	50

3. Choose from default batch quantities (0, 10, 20, 25, 50, 80, 100, 120, 150, 200, 300, 400, 500) or make fine adjustments by pressing the **+** and **-** buttons.
4. Repeat steps 1-3 to set the desired batch quantities for other coin denominations.

The machine will automatically stop when a desired batch quantity is completed for any of the denominations. The denomination will be shown on the left side of the LED display and the total count for that denomination will be shown on the right.

 **NOTE:** While operating in batching mode, the machine will keep a running total for each coin denomination. For example, after four batches of 50 pennies have been dispensed, the machine will stop and the display will show the following: (See Figure 1)

Figure 1

1¢ 200 (quantity reporting)
or
1¢ 2.00 (value reporting)

OPERATION CONTINUED

To resume counting: Press the **START/STOP** button.

To reset the count to zero: Press the **C** button.

 **NOTE:** The selected batch quantities will be stored in the machine's internal memory and will not be reset when the machine is turned off. To clear batch quantities, press and hold the **-** button for approximately three seconds. The machine will beep and show a "C" message on the display, indicating batch quantities have been reset to zero.

COIN TUBE ATTACHMENTS

Coin tube attachments allow coins to be sorted directly into pre-formed paper bank roll wrappers.

1. Remove coin tray(s) for the coin denominations that will be replaced by coin tubes.
2. Insert the appropriate pre-formed paper wrapper into the coin tube with the crimped end down. Ensure the top of the paper wrapper is below the top lip of the coin tube. (See Figure 2)

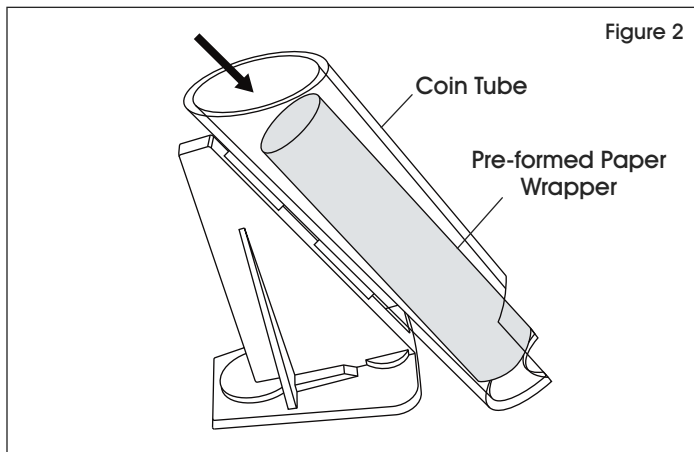

3. Attach the coin tubes to the machine by gently sliding each tube into the proper slot in the base of the machine. (See Figures 3-4)

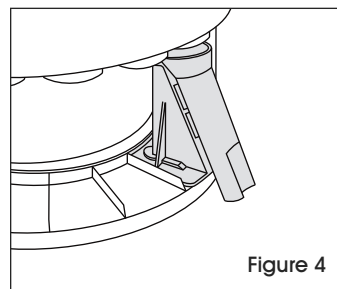
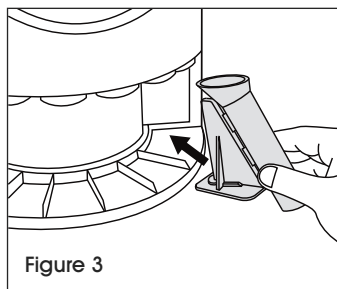

4. Set coin roll batching quantities by pressing and holding the **+** button for approximately three seconds until "L" is shown on the display. (See Batch Quantities for Coin Rolls on page 3.)
5. Load coins into the hopper and press the **START/STOP** button. The machine will automatically dispense the correct number of coins into each coin tube.
6. When the number of dispensed coins equals the batch quantity for any denomination, the machine will stop and show a message on the LED display. For example, after the first batch of 50 pennies has been counted, the display will show the following: (See Figure 5)

Figure 5

LC 50 (quantity reporting)
or
LC 0.50 (value reporting)

 **NOTE:** While operating in batching mode, the machine will keep a running total for each coin denomination. For example, after four batches of 50 pennies have been dispensed, the machine will stop and the display will show the following: (See Figure 6)

Figure 6

LC 200 (quantity reporting)
or
LC 2.00 (value reporting)

7. Remove the full coin tube from the machine and slide out the paper wrapper containing the coins. Crimp the open end of the wrapper.
8. Insert an empty wrapper into the coin tube and reinstall the coin tube. Press the **START/STOP** button to continue batching.

MAINTENANCE

! **IMPORTANT!** Always turn machine off and disconnect power cord before cleaning.

EXTERNAL CLEANING

Clean all external parts of the machine with compressed air or a soft cloth. Do not use solvents, as they may damage the machine.

SENSOR CLEANING

1. Remove three housing screws and carefully lift up the housing. (See Figures 7-8)

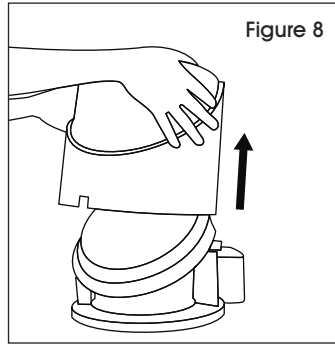
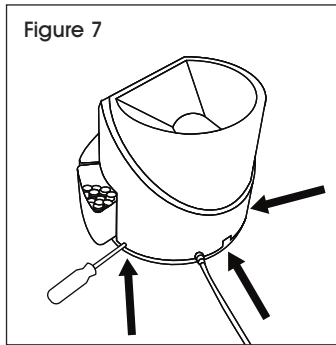

2. Clean all sensors (E1-E8) and other dusty parts using compressed air and a cotton swab. (See Figures 9-10)

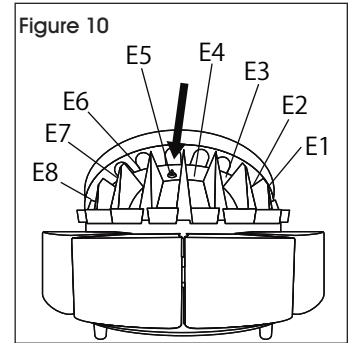
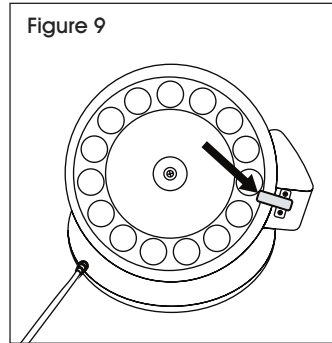

3. Replace the housing. Ensure housing is properly aligned with the AC power cord on the back of the machine.



IMPORTANT! Do not force housing into place. This can damage the coin feed mechanism built into the housing.

MAINTENANCE

SPECIFICATIONS

Hopper Capacity	Up to 2,000 coins (Varies for each coin denomination)	
Coin Tray Capacities	Denomination	# of Coins
	\$1	130
	25¢	350
	10¢	900
	5¢	450
	1¢	300
Batch Range	0-500 coins	
Counting Speed	Up to 300 coins/minute	
Control Panel Display	7-digit LED	
Dimensions (W x H x D)	11.18 x 10.24 x 10.83"	
Weight	8.7 lbs.	
Input Power	100 VAC/60 Hz	
Power Consumption	45 watts maximum	
Ambient Temperature	32-104°F	
Ambient Humidity	30-80%	

TROUBLESHOOTING

ERROR CODES

ERROR CODE	CAUSES	RECOMMENDATIONS
<i>E1-E8</i>	<p>A counting sensor may have collected dust, or is obscured by a foreign object.</p> <p>A counting sensor is obscured by a foreign object.</p>	<p>Clean the counting sensor with compressed air and cotton swab. (See Maintenance on page 5.)</p> <p>Inspect coin outlet openings for possible foreign material that may be present (rubber bands paper, etc.).</p>
<i>E9</i>	<p>Running sensor does not detect rotation of the coin platter.</p>	<p>Clean the running sensor. (See Maintenance on page 5.)</p> <p>Inspect the interior of the machine for possible foreign material that may be preventing the coin platter from rotating.</p> <p>If the error persists, contact Uline Customer Service at 1-800-295-5510.</p>
<i>EA</i>	<p>Coins present in the hopper when the machine is turned on.</p> <p>Defective coin sensor.</p>	<p>Press the START/STOP button to clear the error. Empty any coins in coin trays back into the hopper.</p> <p>Contact Uline Customer Service at 1-800-295-5510.</p>



1-800-295-5510
uline.com