

# ULINE H-3620, H-4730 ADHESIVE TRANSFER TAPE DISPENSER

1-800-295-5510  
uline.com

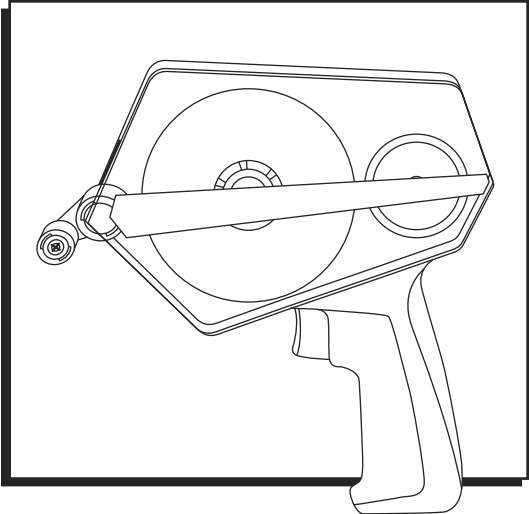

### TOOL NEEDED

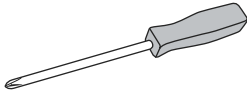

Phillips Screwdriver  
(optional)

## TAPE ROLL INSTALLATION

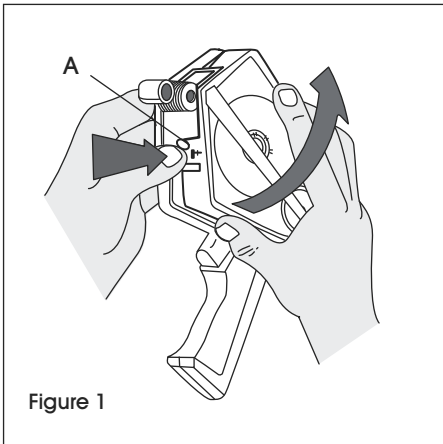

Figure 1

1. Depress (A) and lift to open cover. (See Figure 1)

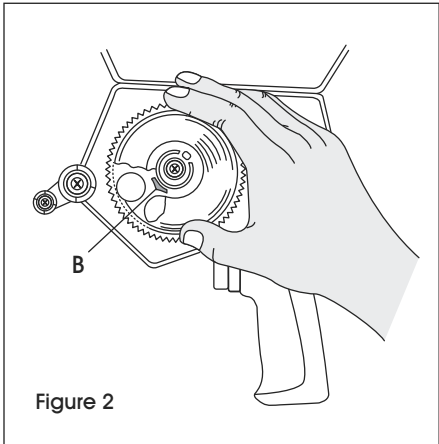

Figure 2

2. Place tape roll on hub with adhesive side out and down. Insert tab (B) in tape core slot. Turn roll slightly until tab snaps into place. (See Figure 2)

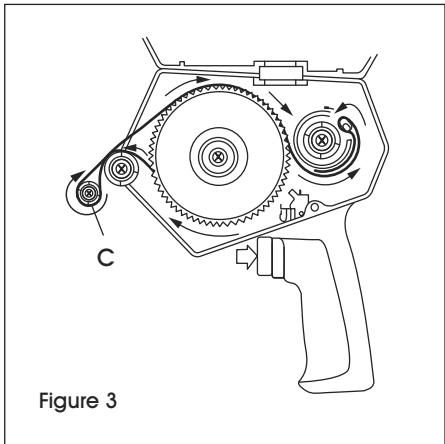

Figure 3

3. Press and hold trigger while threading tape leader/liner as shown. Stop end of leader at point (C). (See Figure 3)

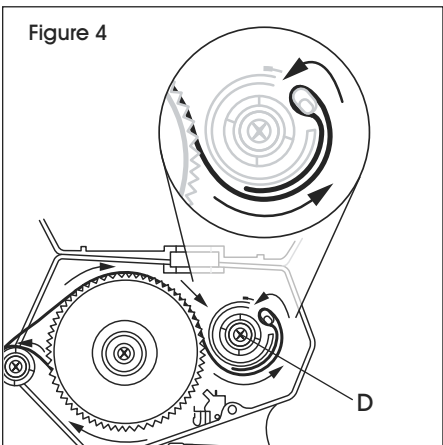
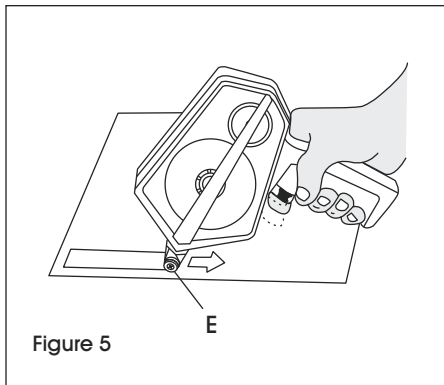

Figure 4

4. Release trigger and rotate rewind hub (D) counterclockwise to tighten liner. Close cover. (See Figure 4)

## OPERATION



### To start application:

1. Place applying roller (E) on surface, depress trigger and pull dispenser. (See Figure 5)

 **NOTE:** A slight delay may take place before adhesive is applied when starting a new application.

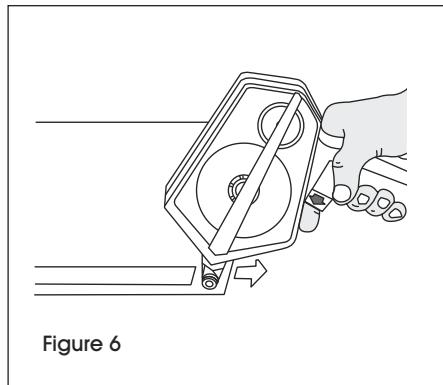

### To end application:

2. Keep roller on surface, release trigger and pull dispenser to break adhesive. (See Figure 6)

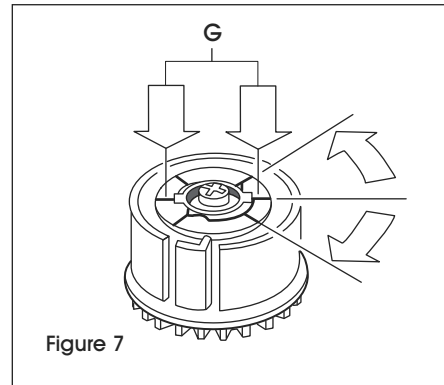

### liner tension adjustment:

3. Press down (G) black center tension adjuster. Turn (H) clockwise to tighten the tension of the liner. Turn (I) to loosen. (See Figure 7)

## ADAPTER KIT FOR 1/4" TAPE (OPTIONAL)

1. Replace roller (A) with 1/4" wide roller from kit. Secure with screw. Place the drive gear spacer (B) from kit on tape core reel. (See Figure 8)
2. Remove rewind hub (C), spring retainer (E), and spring (F). (See Figure 8)
3. Assemble outer rewind disk (D), spring (F), spring retainer (E), and inner rewind disk (G). Position inner rewind disk (G) and outer rewind disk (D) as shown. (See Figure 8)

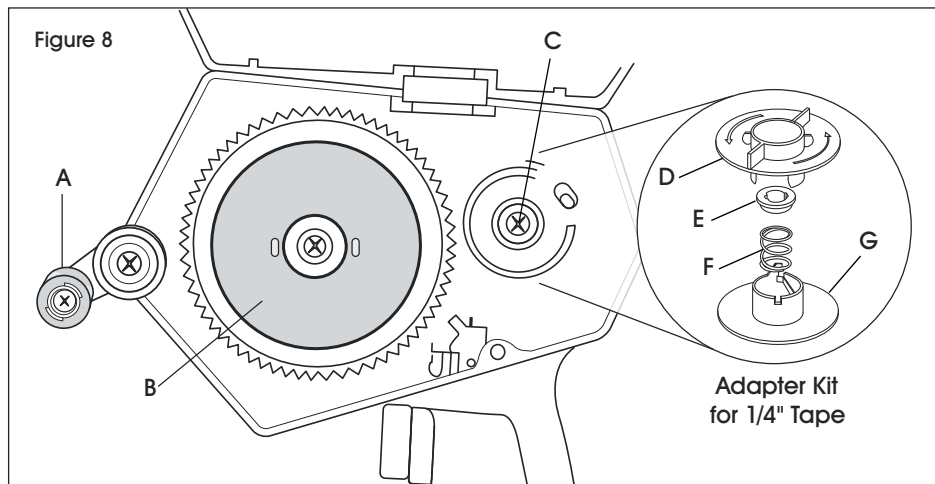

**ULINE**

1-800-295-5510

uline.com

**ULINE** H-3620, H-4730

800-295-5510

uline.mx

# DESPACHADOR DE CINTA ADHESIVA DE TRANSFERENCIA

## HERRAMIENTA NECESARIA

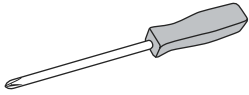

Destornillador Phillips  
(opcional)

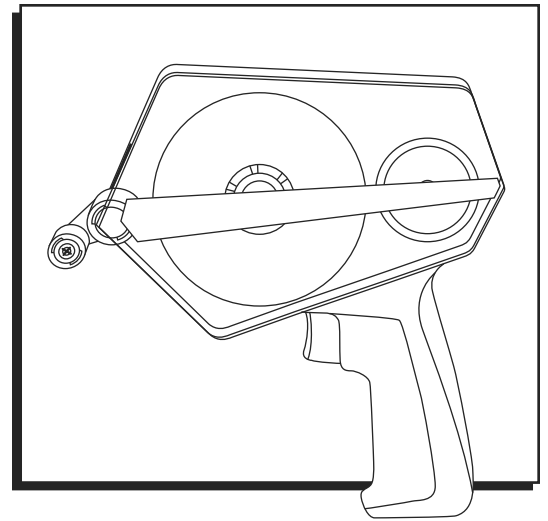

## INSTALACIÓN DEL ROLLO DE CINTA ADHESIVA



Diagrama 1

1. Ejerza presión (A) y levante la cubierta para abrirla. (Vea Diagrama 1)

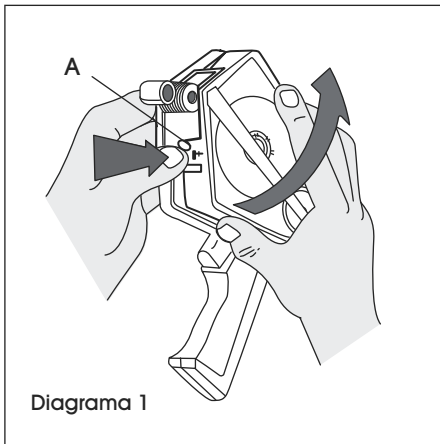

Diagrama 2

2. Coloque el rollo de cinta en el centro con el lado adhesivo hacia afuera y abajo. Inserte la pestaña (B) en la ranura del núcleo de la cinta. Gire ligeramente el rollo hasta que la pestaña se ajuste en su lugar. (Vea Diagrama 2)

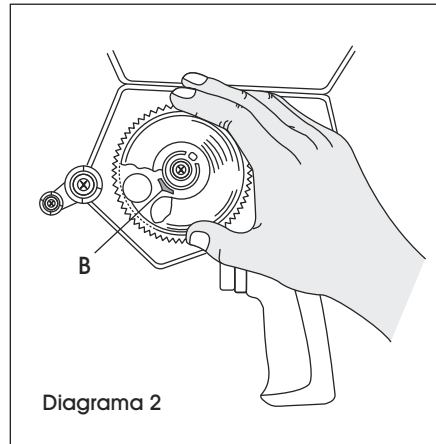

Diagrama 3

3. Presione y sostenga el gatillo mientras inserta la punta de la cinta como se muestra. Detenga el final del anverso en el punto (C). (Vea Diagrama 3)

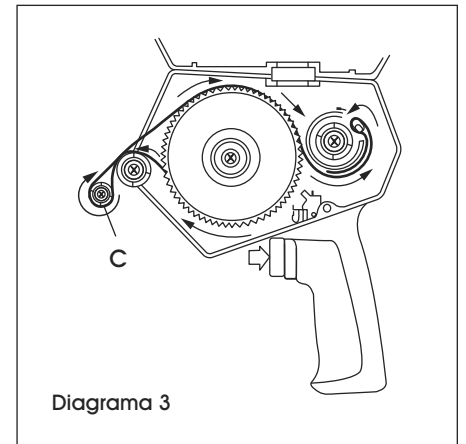

Diagrama 4

4. Libere el gatillo y gire el centro de rebobinado (D) en el sentido contrario a las manecillas del reloj para apretar el respaldo. Cierre la cubierta. (Vea Diagrama 4)

## FUNCIONAMIENTO

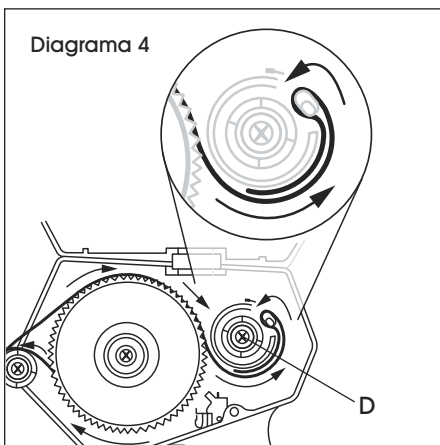
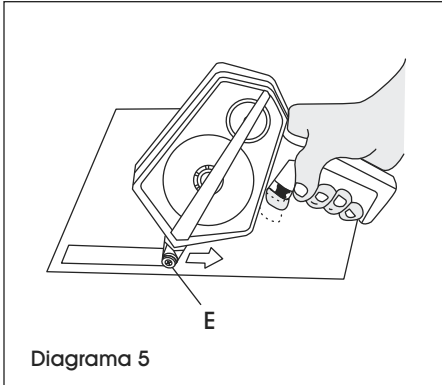

### Para comenzar la aplicación:

1. Coloque el rodillo de aplicación (E) sobre la superficie, ejerza presión sobre el gatillo y jale el despachador. (Vea Diagrama 5)



**NOTA:** Al comenzar una nueva aplicación puede haber una demora antes de que el adhesivo pegue.

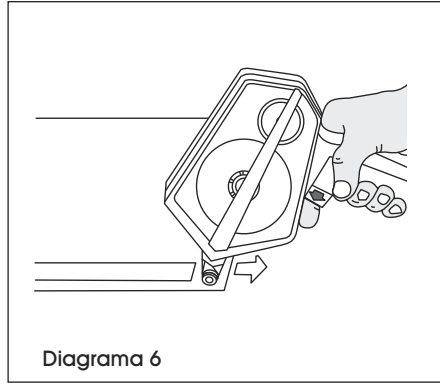

### Para finalizar la aplicación:

2. Mantenga el rodillo sobre la superficie, libere el gatillo y estire del despachador para romper la cinta adhesiva. (Vea Diagrama 6)

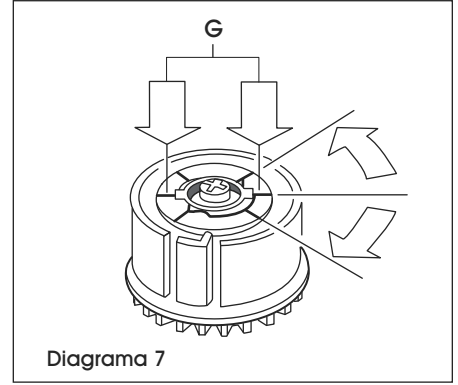

### Ajuste de la tensión del respaldo:

3. Presione el ajustador de presión con centro negro (G) hacia abajo. Gírelo (H) en sentido de las agujas del reloj para aumentar la tensión del respaldo. Gírelo (I) para aflojarla. (Vea Diagrama 7)

## KIT ADAPTADOR PARA CINTA ADHESIVA DE 1/4" (OPCIONAL)

1. Reemplace el rollo (A) con el rodillo de 1/4" de ancho del kit. Fíjelo con un tornillo. Coloque el separador del mecanismo motor (B) del kit en el núcleo del carrete de la cinta adhesiva. (Vea Diagrama 8)
2. Quite el centro rebobinado (C), el retenedor del resorte (E) y el resorte (F). (Vea Diagrama 8)
3. Ensamble el disco de rebobinado externo (D), el resorte (F), el retenedor del resorte (E) y el disco de rebobinado interno (G). Coloque el disco de rebobinado interno (G) y el disco de rebobinado externo (D) como se muestra. (Vea Diagrama 8)

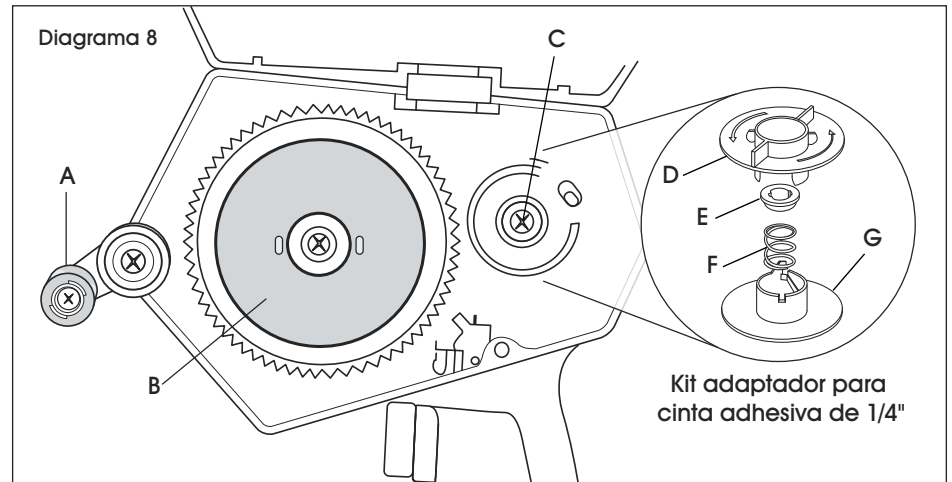

**ULINE**

800-295-5510

uline.mx

# ULINE H-3620, H-4730 DÉVIDOIR DE RUBAN À TRANSFERT D'ADHÉSIF

1-800-295-5510  
uline.ca

## OUTIL REQUIS

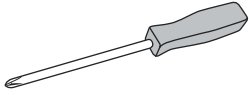

Tournevis cruciforme  
(facultatif)

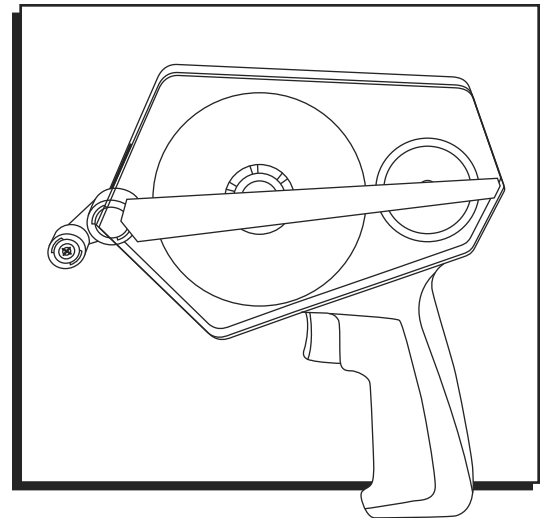

## INSTALLATION DU ROULEAU DE RUBAN ADHÉSIF

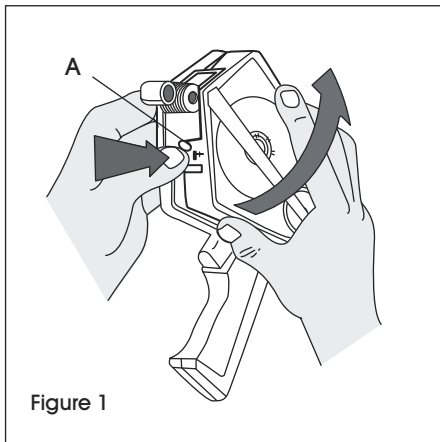

Figure 1

1. Enfoncez (A) et soulevez pour ouvrir le couvercle. (Voir Figure 1)

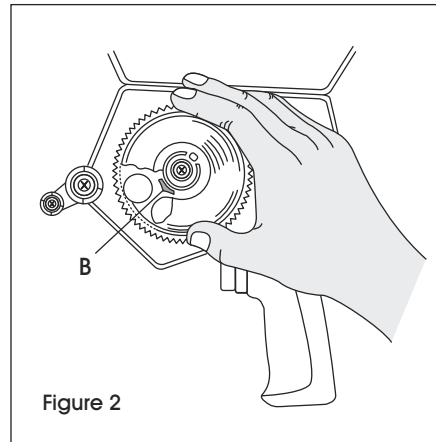

Figure 2

2. Placez le rouleau de ruban adhésif sur le moyeu avec le côté adhésif dirigé vers l'extérieur et le bas. Insérez la languette (B) dans la fente du mandrin de ruban adhésif. Faites-le tourner légèrement jusqu'à ce que la languette s'enclenche en position. (Voir Figure 2)

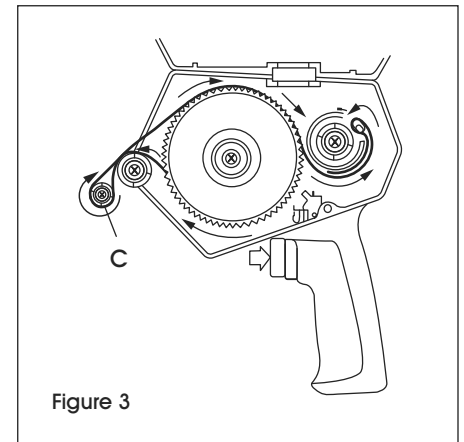

Figure 3

3. Pressez et maintenez enfoncée la détente au moment d'enfiler l'amorce de bande/doublure comme illustré. Étirez l'amorce jusqu'à atteindre le point (C). (Voir Figure 3)

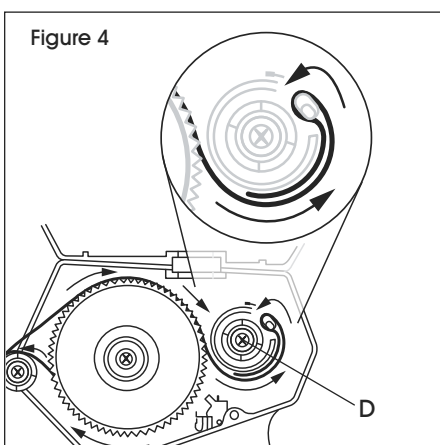

Figure 4

4. Relâchez la détente et faites tourner le moyeu de rebobinage (D) en sens antihoraire pour tendre la doublure. Réfermez le couvercle. (Voir Figure 4)

## FUNCTIONNEMENT

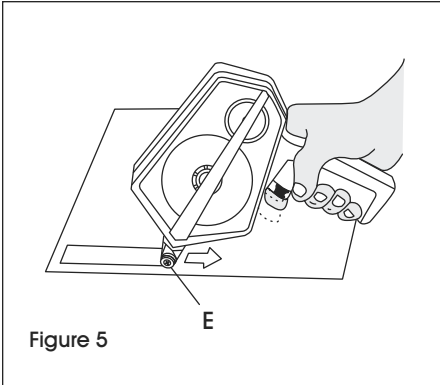

Figure 5

### Pour commencer l'application :

1. Placez le rouleau applicateur (E) sur la surface, appuyez sur la détente et tirez sur le dévidoir. (Voir Figure 5)



**REMARQUE :** au moment de commencer une nouvelle application, il se peut qu'il y ait un bref délai avant que l'adhésif ne s'applique.

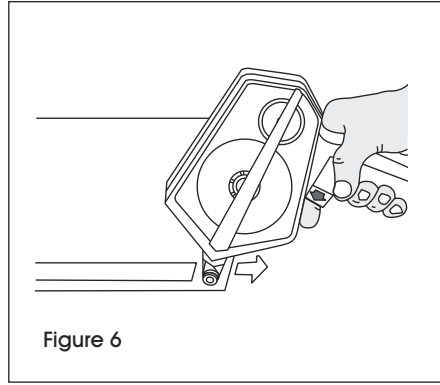

Figure 6

### Pour terminer l'application :

2. Gardez le rouleau sur la surface, relâchez la détente et tirez sur le dévidoir pour couper l'adhésif. (Voir Figure 6)

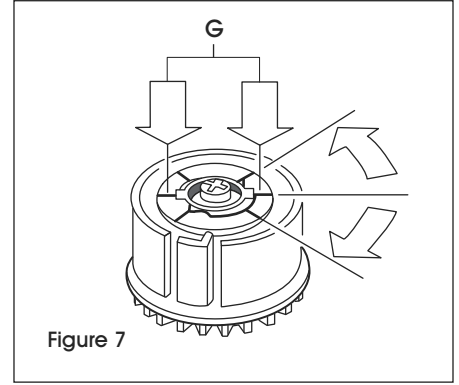

Figure 7

### Réglage de la tension de la doublure :

3. Appuyez sur (G) le régulateur de tension noir au centre. Tournez (H) dans le sens horaire pour augmenter la tension de la doublure. Tournez (I) pour desserrer. (Voir Figure 7)

## ENSEMBLE DE L'ADAPTATEUR POUR RUBAN DE 1/4 PO (FACULTATIF)

1. Remplacez le rouleau (A) par le rouleau de 1/4 po de largeur de l'ensemble. Fixez à l'aide d'une vis. Placez la cale d'engrenage d'entraînement (B) de l'ensemble sur l'enrouleur du centre du ruban. (Voir Figure 8)
2. Retirez le moyeu de rebobinage (C), la cale-ressort (E) et le ressort (F). (Voir Figure 8)
3. Assemblez le disque de rebobinage externe (D), le ressort (F), la cale-ressort (E) et le disque de rebobinage interne (G). Placez le disque de rebobinage interne (G) et le disque de rebobinage externe (D) comme illustré. (Voir Figure 8)

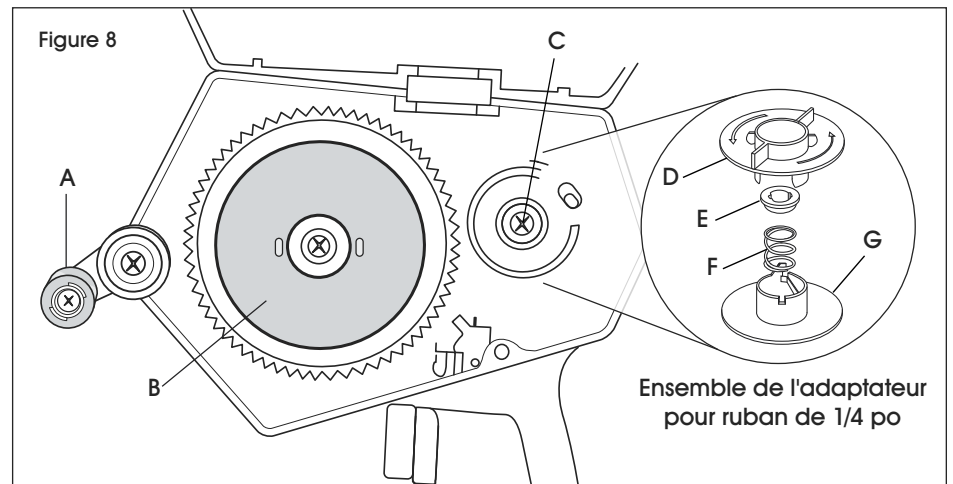

Figure 8

Ensemble de l'adaptateur pour ruban de 1/4 po

**ULINE**

1-800-295-5510

uline.ca