

# ULINE H-38 STANDARD STEEL TENSIONER

1-800-295-5510  
uline.com

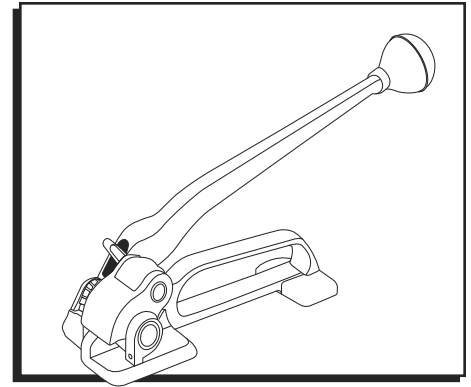

## INSTRUCTIONS

### THREADING TENSIONER

1. Wrap both ends of strapping around product.
2. Sandwich strapping with bottom strap facing towards user.
3. Squeeze handle towards base and insert strapping under the gripper. (See Figure 1)
4. Pull strapping as close to product as possible to reduce amount of tensioning that will be necessary.

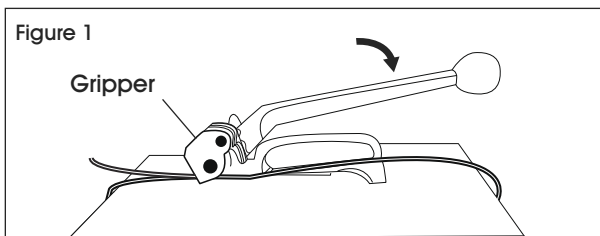

### TENSIONING

Move handle back and forth to begin tensioning. Repeat until strapping has reached desired tension. (See Figure 2)

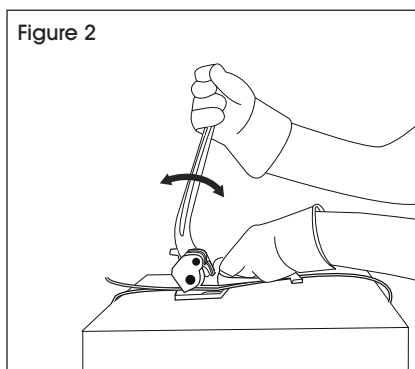

### SEALING

1. Seal should be placed open side down on top of both pieces of strapping.
2. Close nose of sealer around seal. Crimp tightly around strapping. (See Figure 3)

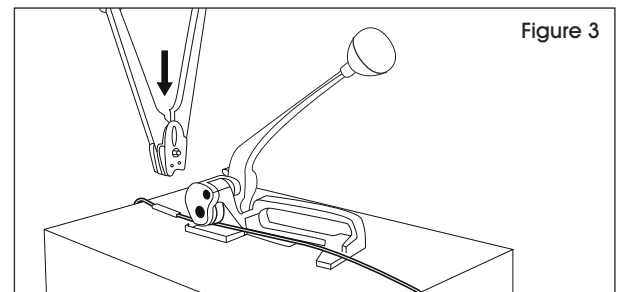

3. Repositioning the tightening handle:
4. If handle is in forward position, you will need to push handle pawl forward and allow handle to fall to the base (this allows you to remove the tensioner when finished or to realign strapping during tensioning).

### REMOVE EXCESS STRAPPING

When finished, cut excess strapping with a strapping cutter.

### MAINTENANCE

Clean and maintain tensioner periodically with a steel brush or dry compressed air. Lubricate all moving parts with light machine oil.

# ULINE H-38

## TENSIONADORA ESTÁNDAR DE ACERO

800-295-5510  
uline.mx

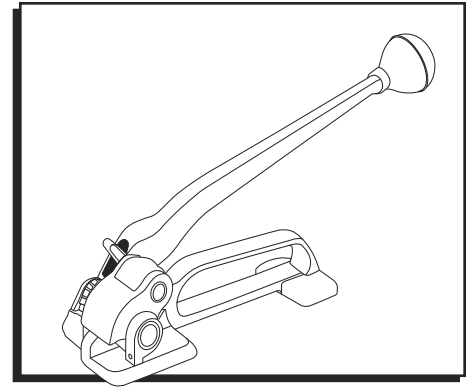

### INSTRUCCIONES

#### COLOCAR EL FLEJE EN LA TENSIONADORA

1. Envuelva ambos extremos del fleje alrededor del producto.
2. Atrape el fleje con la correa inferior mirando hacia usted.
3. Apriete el mango hacia la base e inserte el fleje por debajo del sujetador. (Vea Diagrama 1)
4. Ajuste el fleje lo más cerca posible del producto para reducir la cantidad de tensión necesaria.

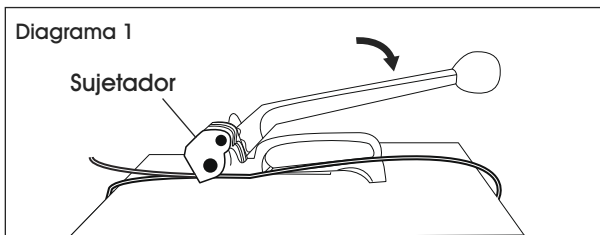

#### TENSAR

Mueva el mango hacia adelante y hacia atrás para comenzar a tensar hasta que el fleje haya alcanzado la tensión deseada. (Vea Diagrama 2)

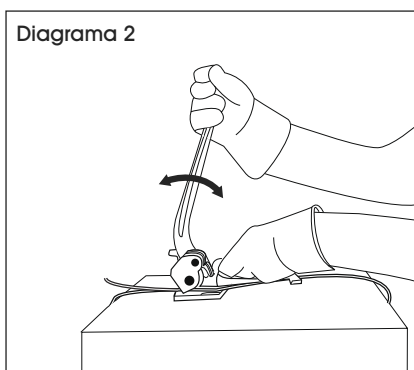

#### SELLAR

1. Coloque el sello con el lado abierto hacia abajo, por encima de ambos tramos de fleje.
2. Cierre la abertura del sellador alrededor del sello. Apriete bien el sello alrededor del fleje. (Vea Diagrama 3)

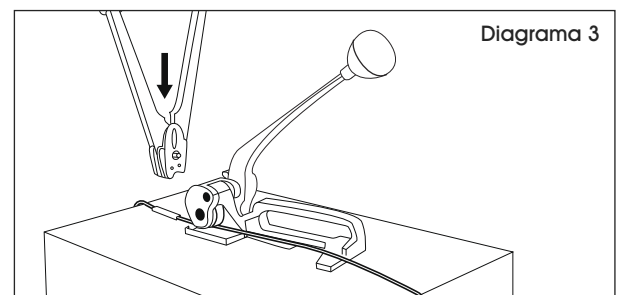

3. Reacomode el mango para tensar:
4. Si el mango está en posición hacia adelante, deberá empujar el trinquete de seguridad y permitir que el mango caiga hasta la base (esto le permite retirar la tensiónadora cuando termine o volver a alinear el fleje mientras aplica tensión)

#### RETIRAR EL EXCESO DE FLEJE

Cuando termine, corte el exceso de fleje con una cortadora para fleje.

#### MANTENIMIENTO

Limpie y dé mantenimiento al tensor periódicamente con un cepillo de acero o aire comprimido seco. Lubrique todas las partes móviles con aceite ligero para máquinas.

# ULINE H-38

## TENDEUR EN ACIER STANDARD

1 800 295-5510  
uline.ca

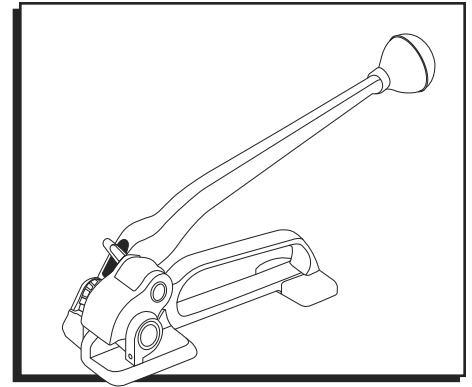

### INSTRUCTIONS

#### ENFILAGE DU TENDEUR

1. Entourez le produit avec les deux extrémités du cerclage.
2. Placez les deux extrémités du cerclage en sandwich avec le feuilard inférieur vous faisant face.
3. Pressez la poignée vers la base et insérez le cerclage sous le préhenseur. (Voir Figure 1)
4. Tirez le cerclage le plus près du produit possible pour réduire le serrage nécessaire.

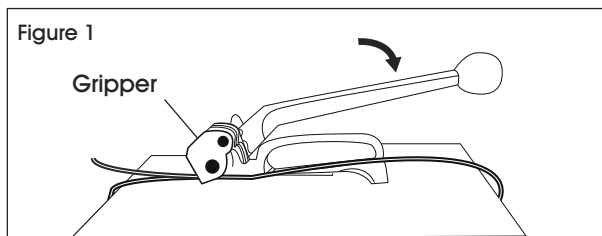

#### SERRAGE

Pour commencer le serrage, effectuez un mouvement avant arrière avec la poignée. Continuez le mouvement avant arrière jusqu'à ce que le cerclage soit à la tension désirée. (Voir Figure 2)

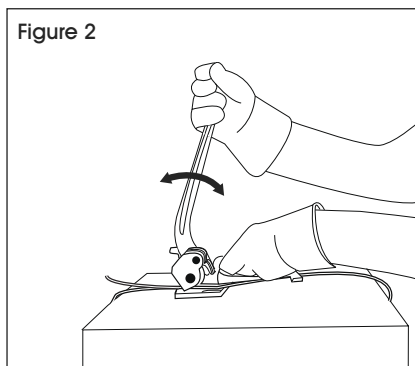

#### SCELLAGE

1. Placez le joint. Le joint doit être placé sur le dessus des deux morceaux du cerclage, côté ouvert vers le bas.
2. Fermez le nez de la scelleuse autour du joint. Pincez fermement autour du cerclage. (Voir Figure 3)

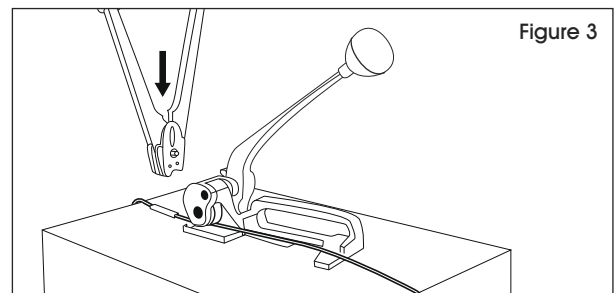

3. Repositionner la poignée de serrage :
4. Si la poignée est en position avant, vous devez pousser le cliquet de la poignée vers l'avant et laisser la poignée tomber vers la base (ceci vous permet de retirer le tendeur une fois que vous avez terminé ou de réaligner le cerclage au cours du serrage).

#### ENLEVER L'EXCÈS DE FEUILLARD

Une fois que vous avez fini, coupez l'excès de feuilard au moyen d'un couteau à feuilard.

#### ENTRETIEN

Les outils doivent être nettoyés et entretenus régulièrement avec une brosse métallique ou de l'air sec comprimé. Lubrifiez toutes les pièces mobiles avec de l'huile à machine légère.