

ULINE H-4017
TAKE-A-NUMBER
SYSTEM

1-800-295-5510
uline.ca

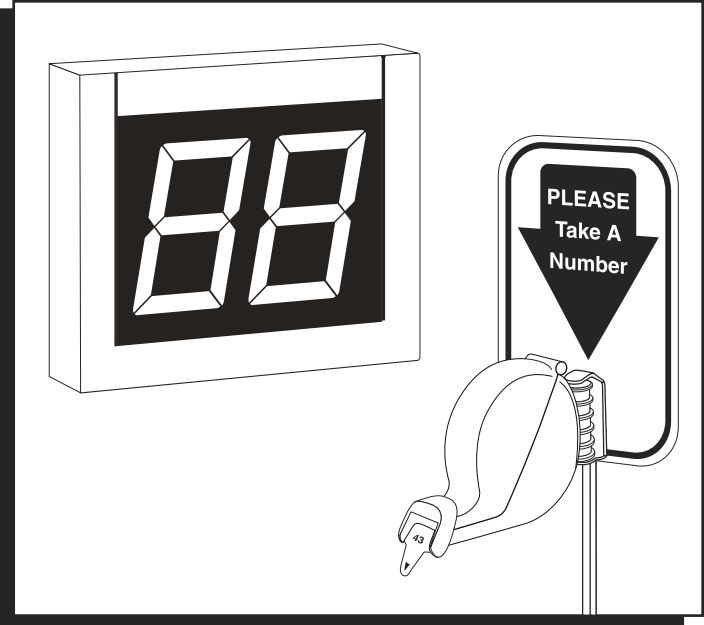
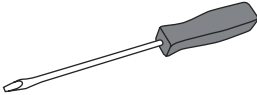
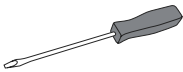
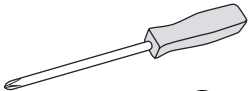
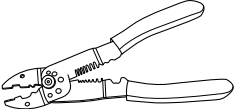

TOOLS NEEDED

-  Large Flathead Screwdriver
-  Mini Flathead Screwdriver
-  Phillips Screwdriver
-  Wire Cutter

PARTS LIST



COUNT PIECES BEFORE ASSEMBLING



CONTENTS OF SMALL BOX
(Dispenser)

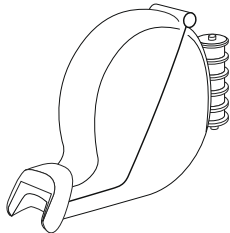

Dispenser x 1

CONTENTS OF LARGE RECLOSABLE BAG
(Stand and Wiring)

Push Button Kit x 3

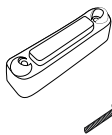

Push Button x 1

Slotted Screw x 2

INSIDE THE DISPENSER



Large Slotted Screw x 3



Large Slotted Bolt x 2



Nut x 2



Dispenser Mounting Bracket x 1

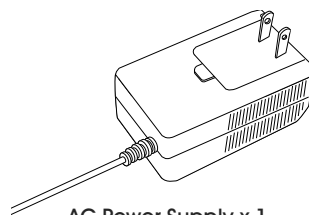

AC Power Supply x 1

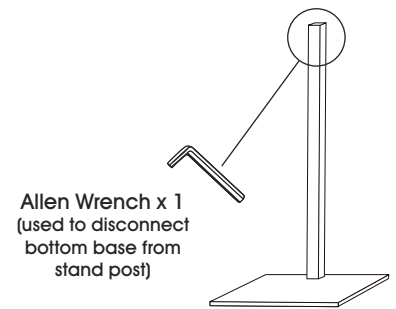

Allen Wrench x 1
(used to disconnect
bottom base from
stand post)

Mounting Stand x 1

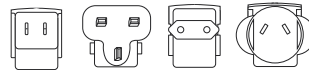

Country Outlet Adapter x 4

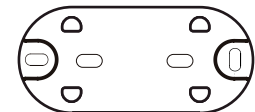

Flat Display Wall Mount Bracket x 1

CONTENTS OF LARGE BOX
(Display)

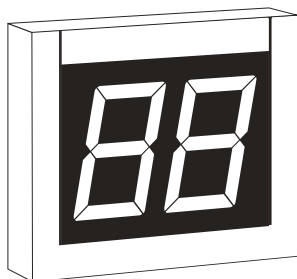

Display x 1

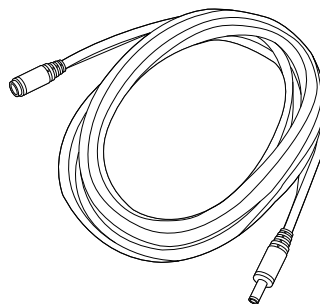

Power Extension Cable (10 ft.)



Large Phillips Screw x 2

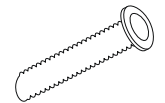

Wall Anchor x 2



Data Connector x 2



Label Sheet x 1

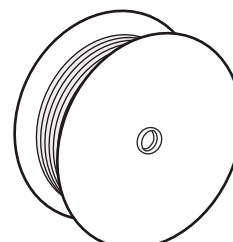

Electrical Wire (100 ft.)



"Please Take A Number" Sign x 1

OPERATION AND USE OF DISPENSER

OPERATION

1. Customer takes a number from the dispenser and waits until the number appears on the display.
2. Press the (+) push button once to display the next number.
3. Press and hold the (+) push button to advance the numbers by tens.
4. Use the (-) push button to go back one number at a time.

NUMBER DISPENSER

Number dispenser can be mounted to either the wall or stand.

WALL MOUNTING

1. Mark mounting holes on wall using dispenser mounting bracket as a template. (See Figure 1)
2. Drill holes using 3/16" to 5/16" drill bit.
3. Use wall anchors if attaching to surfaces other than solid wood.
4. Position dispenser mounting bracket (longer holder at the top) over holes in wall and fasten with two slotted screws. (See Figure 2)
5. Snap dispenser into bracket. (See Figure 3)

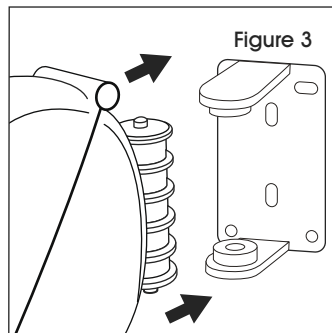
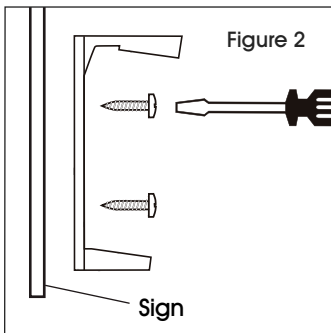
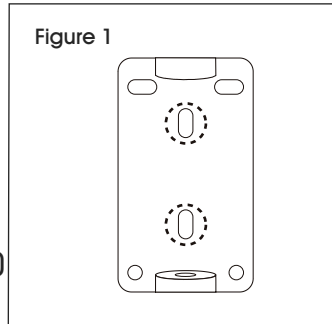

1. Position mounting stand in the desired location on countertop.

 **NOTE:** For clean, smooth surfaces, remove backing from adhesive strips on the base of the stand and secure to surface.

 **NOTE:** For permanent mounting, use the base of stand as a template, mark and drill four holes and secure base of stand to surface with four screws (not included).

2. Align holes in dispenser mounting bracket (longer holder on top) with holes in post. Push two large slotted bolts through bracket and sign and secure with nuts. (See Figure 4)

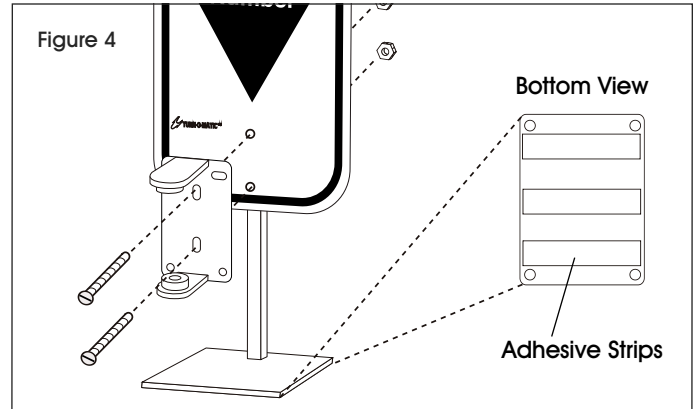

3. Snap dispenser into bracket. (See Figure 3)

LOADING DISPENSER

1. Pull down locking bar to open dispenser.
2. Drop in number roll (not included) so the numbers roll out from the bottom. (See Figure 5)

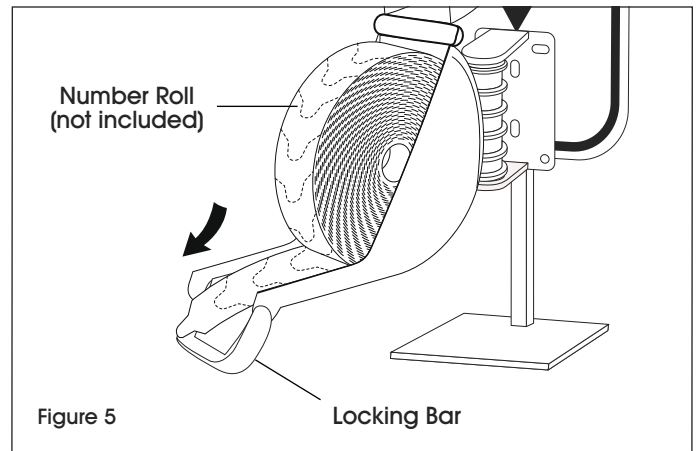

3. Pull end of roll through end of dispenser. Close dispenser and snap locking bar back into place.

DISPLAY – MOUNTING AND INSTALLATION

ELECTRONIC DISPLAY

MOUNTING BRACKET TO WALL

1. Determine where to place the display so it is easily seen by customers.
2. Mark mounting holes on wall using the flat display wall mount bracket as a template. (See Figure 6)
3. Drill holes using 5/16" drill bit.
4. Use wall anchors (included) if attaching to surfaces other than solid wood.
5. Position flat display wall mount bracket over drilled holes and fasten with two large Phillips screws. (See Figure 7)

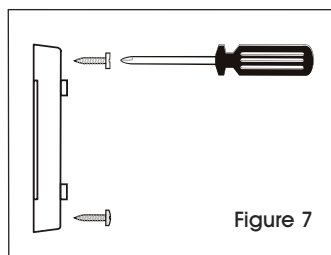
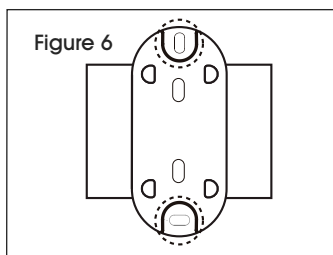

WIRING PUSH BUTTONS



WARNING! Electrical Shock Hazard – Do not connect display to power until all push button and power connections are complete. Serious electrical shock, injury or death may result.

The Take-A-Number System includes three push buttons. Set two push buttons to advance numbers and one to go back to a previous number.

1. Cut a length of electrical wire to reach from each push button location to display.
2. Strip wire ends about 1/2". (See Figure 8)
3. On the underside of one push button: Loosen screws. Wrap one wire end around one screw post and wrap the other wire end around the other screw post. Tighten the screws to secure wires. (See Figure 9)
4. Secure push buttons to surface using the two

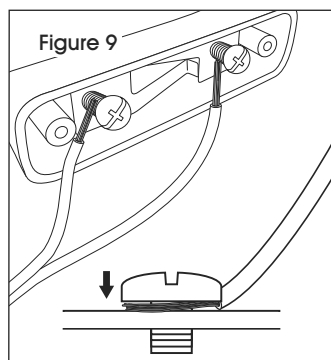
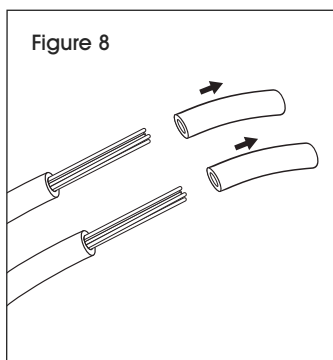

included slotted screws. (Optional)

5. Repeat steps 1–3 with the two remaining push buttons.

WIRING PUSH BUTTONS TO DATA CONNECTORS

1. Strip wire ends about 1/2" for all three push buttons. (See Figure 8)
2. Each data connector has three numbered ports. Loosen screws on ports 2 and 3 with a mini flathead screwdriver.
3. For (+) push buttons: Twist the same color wires together from two of the push buttons (copper to copper, silver to silver). Insert the twisted wires into ports 2 and 3 on one data connector. Tighten screws to secure wires. (See Figure 10)
4. For (-) push button: Use the wire from one remaining push button. Insert the wires into ports 2 and 3 on the second data connector. Tighten screws to secure wires. (See Figure 10)

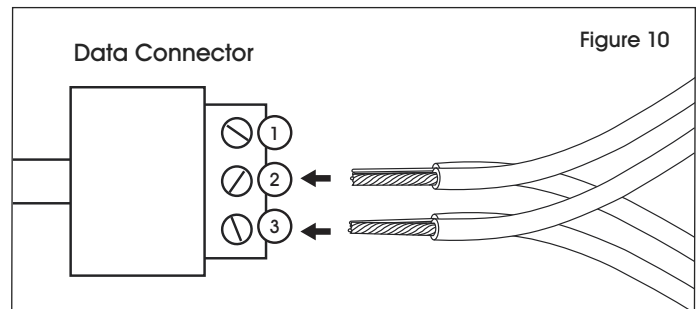

PLUGGING DATA CONNECTORS INTO DISPLAY

1. Plug the data connector with two push buttons attached into the (+) jack on the back of the display. (See Figure 11)
2. Plug the other data connector with the single push button attached into the (-) jack on the back of the display. (See Figure 11)

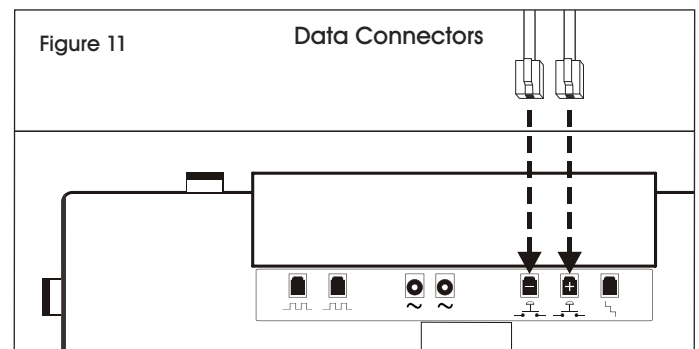

DISPLAY – MOUNTING AND INSTALLATION CONTINUED

PLUGGING DATA CONNECTOR INTO DISPLAY (CONTINUED)

3. Mark which push button is plugged into the (+) and (-) jacks:
 - (+) Push button advances the numbers.
 - (-) Push button goes back to previous numbers.

CONNECTING AC POWER SUPPLY

STOP **WARNING!** Do not connect display to power until all push button and power connections are complete. Serious electrical shock, injury or death may result.

1. Plug the AC power supply into either of the two power receptacles located on the back of the display. (See Figure 12)

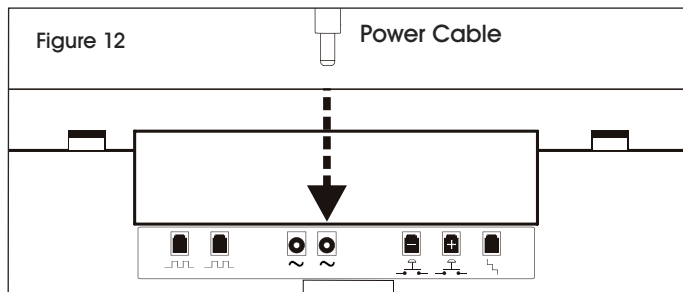

2. Choose the appropriate country outlet adapter and slide it into the AC power supply. (See Figure 13)
3. Attach 10ft. power extension cable if necessary.

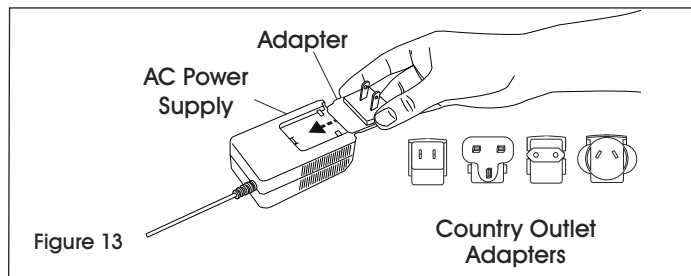

(See Figure 14)

4. Plug the AC power supply into the nearest outlet.

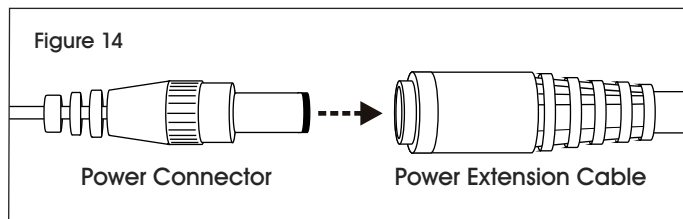

SETTING SOUND TONE AND VOLUME

Use a mini flathead screwdriver to change the tone and volume switches on back of the display. (See Figure 15)

Set the sound tone with switches 1-2:

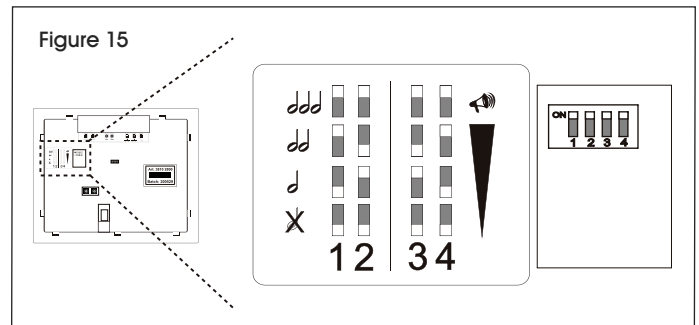

- No sound: 1-OFF, 2-OFF
- Single tone: 1-OFF, 2-ON
- Double tone: 1-ON, 2-OFF
- Triple tone: 1-ON, 2-ON

Set the volume with switches 3-4:

- Low volume: 3-OFF, 4-OFF
- Medium volume: 3-ON, 4-OFF (recommended in most cases)
- High volume: 3-OFF, 4-ON
- Highest volume: 3-ON, 4-ON

DISPLAY START-UP

The display shows a number of messages on start-up once it is plugged in.

Display shows:

- Program version: "P-", then number
- TOM-Net address: "Ad", then 51 or 21
- Last number displayed when power was disconnected: Number, ("00" if first-time start-up.)
- Error message if display is set as a duplicate master: "Ed"

SETUP

DISPLAY – MOUNTING AND INSTALLATION CONTINUED

OPTIONAL DISPLAY SETUP (See Figure 16)

To enter setup options, make sure display is unplugged. Hold down one of the (+) push buttons and plug the display back in. Release the push button when display shows "UP."

Set display update delay:

- Display shows "UP" followed by the current delay time in seconds, (ex. "00"). Press the (+) button to increase the delay one second at a time.
- After three seconds without pushing the button, the set display sleep time appears.

Set display sleep time:

- Display shows "SL" followed by the current setting in minutes. (The display shuts off after a set period of time with no button pushes.) Press the (+) button to increase the delay before the display goes into sleep mode one minute at a time.
- After three seconds without pushing the button, the display flashes and the number change appears.

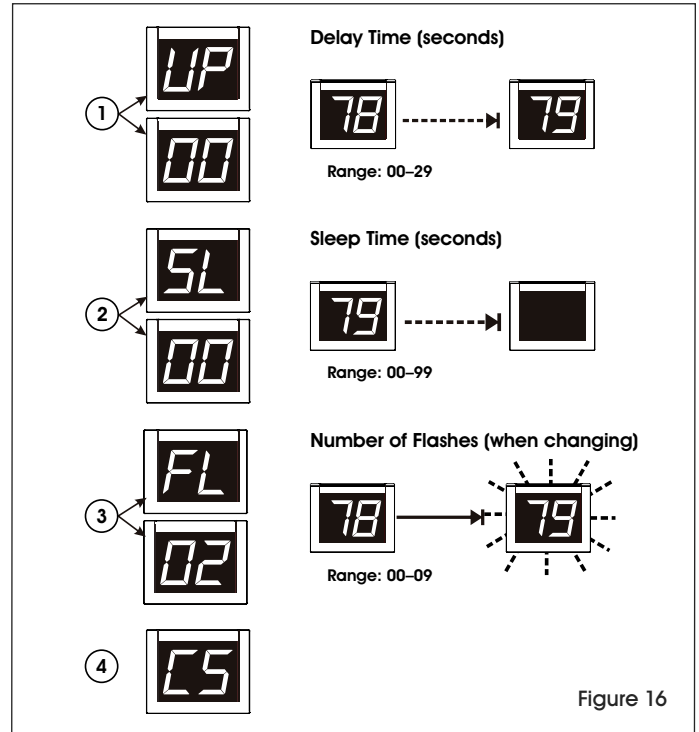

Figure 16

Set display flashes when number changes:

- Display shows "FL" followed by the current setting showing number of flashes. Press the (+) button to increase the number of times the display will flash when the number changes one flash at a time.
- After three seconds without pushing the button, the display displays "CS" and saves new settings to memory.

INSTALLING ADDITIONAL DISPLAYS

- See instructions included with H-2769 or H-4665.

ULINE

1-800-295-5510
uline.ca

ULINE H-4017
**SISTEMA
TOMATURNOS**

1-800-295-5510
uline.ca

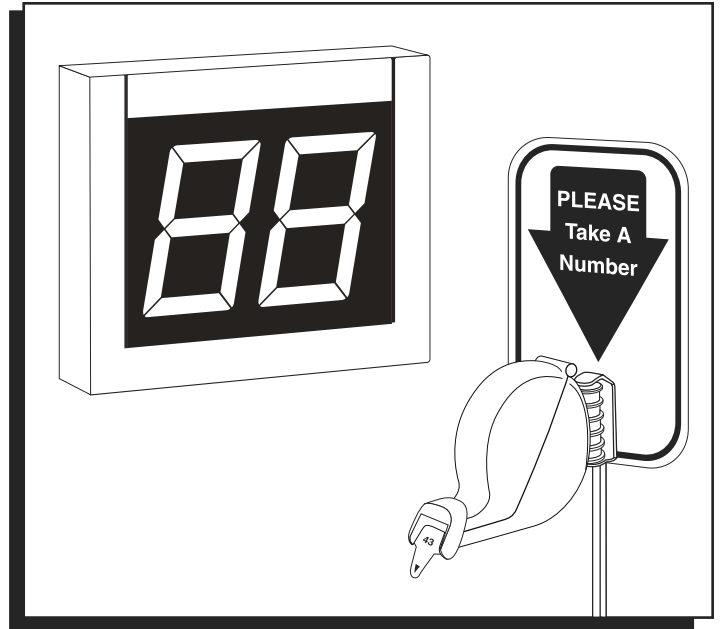

HERRAMIENTAS NECESARIAS

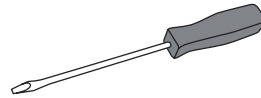

Desarmador Grande de Cabeza Plana

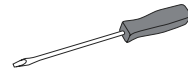

Minidesarmador de Cabeza Plana

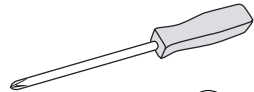

Desarmador de Cruz

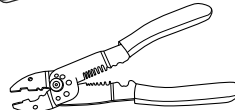

Cortacables

LISTA DE PARTES

ALTO

CUENTE LAS PARTES ANTES DE ENSAMBLAR

ALTO

CONTENIDO DE LA CAJA PEQUEÑA
(Despachador)

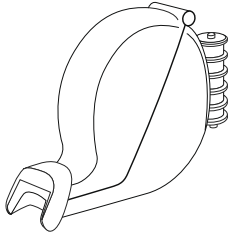

1 Despachador

DENTRO DEL DESPACHADOR



3 Tornillos Ranurados Grandes



2 Pernos Ranurados Grandes



2 Tuercas

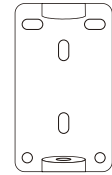

1 Soporte de Montaje del Despachador

CONTENIDO DE LA BOLSA GRANDE CON CIERRE
(Base y Cableado)

3 Kits de Botón Pulsador

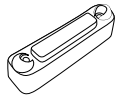

1 Botón Pulsador



2 Tornillos Ranurados

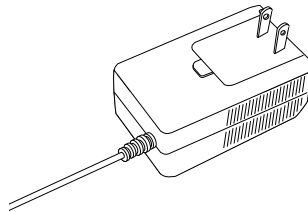

1 Fuente de Alimentación AC

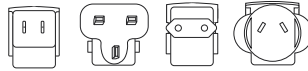

4 Adaptadores de Salida según País

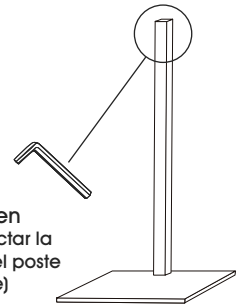

1 Llave Allen
(para desconectar la placa inferior del poste de la base)

1 Base de Montaje

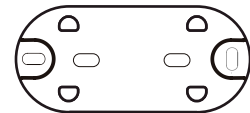

1 Soporte Plano de Montaje en Pared para la Pantalla

CONTENIDO DE LA CAJA GRANDE (Pantalla)

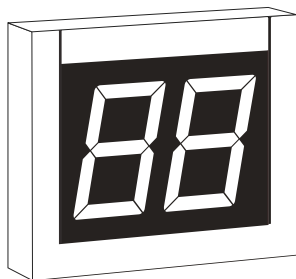

1 Indicador

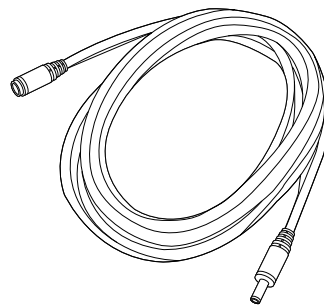

Cable de Extensión Eléctrica (10 pies)

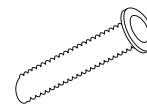

2 Taquetes



2 Tornillos de Cruz Grandes



2 Cables de Datos



1 Hoja de Etiquetas

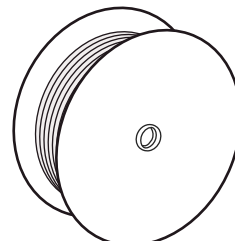

Cable Eléctrico (30 metros [100 pies])



1 Letrero "Please Take A Number" (Tome un número por favor)

FUNCIONAMIENTO Y USO DEL DESPACHADOR

FUNCIONAMIENTO

1. El cliente toma un número del despachador y espera hasta que el número aparece en la pantalla.
2. Presione una vez el botón pulsador (+) para mostrar el próximo número.
3. Presione una vez y mantenga presionado el botón pulsador (+) para avanzar los números por decenas.
4. Use el botón pulsador (-) para ir hacia atrás un número a la vez.

DESPACHADOR DE NÚMEROS

El despachador de números puede instalarse tanto en la pared como en la base.

MONTAJE EN PARED

1. Marque los orificios de montaje en la pared usando el soporte de montaje del despachador como plantilla. (Vea Diagrama 1)
2. Taladre los orificios usando una broca de taladro de 3/16" a 5/16".
3. Use taquetes si va a fijarlo a una superficie que no sea de madera firme.
4. Coloque el soporte de montaje para el despachador (aberturas más largas en la parte superior) sobre los orificios de la pared y sujételo con dos tornillos ranurados. (Vea Diagrama 2)
5. Fije el despachador al soporte ejerciendo presión. (Vea Diagrama 3)

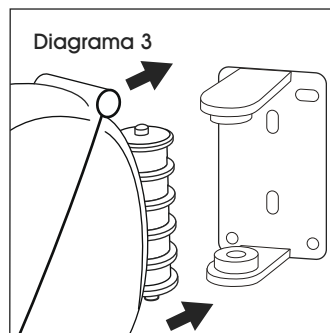
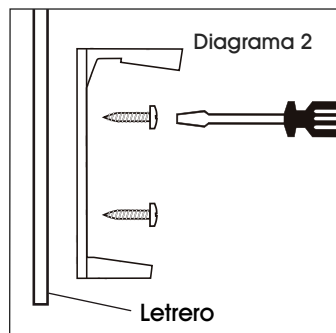
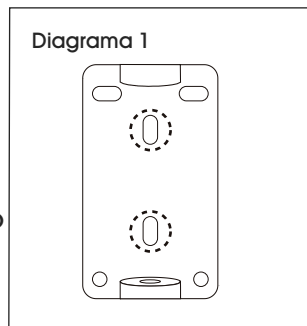

MONTAJE EN LA BASE

1. Coloque la base de montaje en la ubicación deseada sobre el mostrador.

 **NOTA:** En las superficies limpias y lisas, retire el reverso de las tiras adhesivas de la placa de la base y fíjela a la superficie.

 **NOTA:** Para un montaje permanente, utilice la placa de la base como plantilla, marque y taladre cuatro orificios y asegure la placa de la base a la superficie con cuatro tornillos (no incluidos).

2. Alinee los orificios del soporte de montaje del despachador (aberturas más largas en la parte superior) con los orificios del poste. Inserte dos pernos ranurados grandes a través del soporte y el letrero y fíjelos con tuercas. (Vea Diagrama 4)

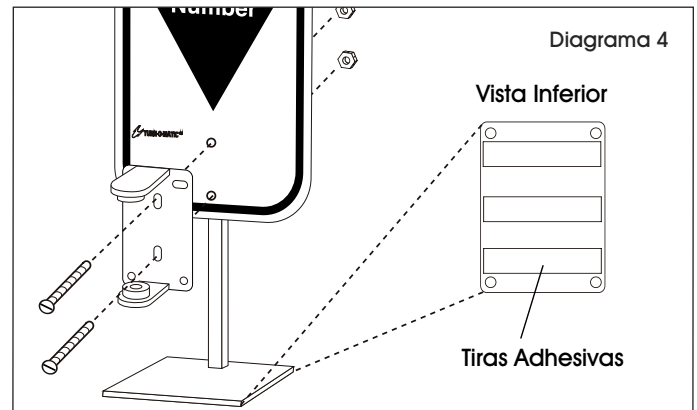

3. Fije el despachador al soporte ejerciendo presión. (Vea Diagrama 3)

CARGAR EL DESPACHADOR

1. Estire de la barra de seguridad hacia abajo para abrir el despachador.
2. Inserte el rollo de números (no incluido) de forma que los números salgan desde la parte inferior. (Vea Diagrama 5)

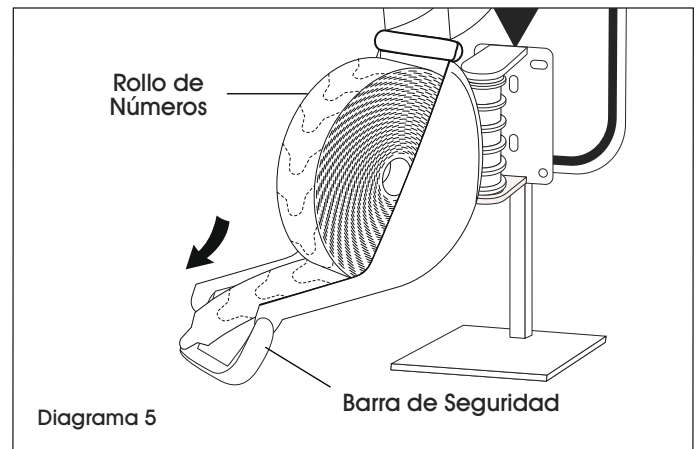

3. Jale del extremo del rollo a través del extremo del despachador. Cierre el despachador y vuelva a colocar la barra de seguridad en su sitio ejerciendo presión.

PANTALLA - MONTAJE E INSTALACIÓN

PANTALLA ELECTRÓNICA

MONTAJE DEL SOPORTE EN LA PARED

1. Determine dónde colocar la pantalla de forma que los clientes puedan verla con facilidad.
2. Marque los orificios en la pared utilizando el soporte plano de montaje en pared para la pantalla como plantilla. (Vea Diagrama 6)
3. Taladre los orificios usando una broca de taladro de 5/16".
4. Use taquetes (incluidos) si va a fijarlo a una superficie que no sea de madera firme.
5. Coloque soporte plano de montaje en pared para la pantalla sobre los orificios taladrados y fíjelo con dos tornillos de cruz grandes. (Vea Diagrama 7)

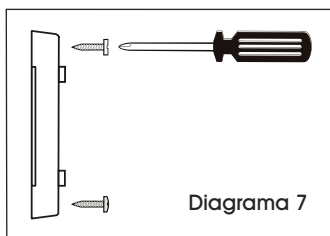
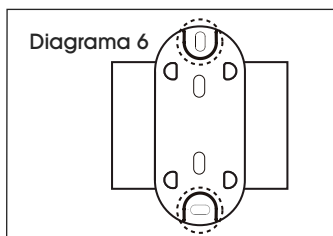

CABLEADO DE LOS BOTONES PULSADORES



¡ADVERTENCIA! Peligro de Descarga Eléctrica - No conecte la pantalla a la fuente de alimentación hasta que haya completado todo el cableado y las conexiones de los botones pulsadores y los cables eléctricos. Puede provocar descargas eléctricas, lesiones serias o la muerte.

El Sistema Tomaturnos incluye tres botones pulsadores. Configure dos botones pulsadores para que avancen los números y uno para que permita regresar al número anterior.

1. Corte un trozo largo de cable eléctrico que alcance desde la ubicación de cada botón pulsador a la pantalla.
2. Pele aproximadamente 1.3 cm (1/2") de los extremos de los cables. (Vea Diagrama 8)
3. En la parte inferior de los botones pulsadores: Afloje los tornillos. Fije un extremo del cable en un tornillo y el otro extremo del cable alrededor del otro tornillo. Apriete los tornillos para fijar los cables. (Vea Diagrama 9)

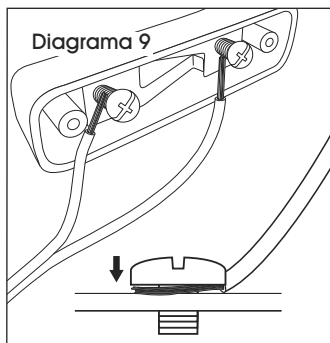
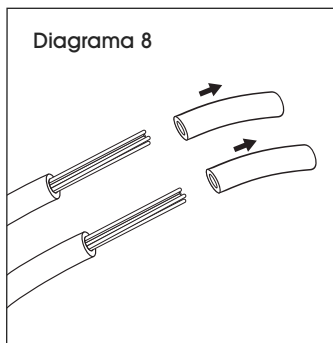

4. Fije los botones pulsadores a la superficie usando los dos tornillos ranurados que se incluyen. (Opcional)
5. Repita los pasos 1-3 con los dos botones pulsadores restantes.

CABLEADO DE LOS BOTONES PULSADORES A LOS CABLES DE DATOS

1. Pele aproximadamente 1.3 cm (1/2") de los extremos de los cables de los tres botones pulsadores. (Vea Diagrama 8)
2. Cada cable de datos tiene tres puertos numerados. Afloje los tornillos de los puertos 2 y 3 con un minidesarmador de cabeza plana.
3. Para los botones pulsadores (+): Enrosque los cables del mismo color juntos de dos de los botones pulsadores (cobre con cobre, plateado con plateado). Inserte los cables enroscados en los puertos 2 y 3 de uno de los cables de datos. Apriete los tornillos para fijar los cables. (Vea Diagrama 10)
4. Para los botones pulsadores (-): Use el cable del botón pulsador restante. Inserte los cables en los puertos 2 y 3 del segundo cable de datos. Apriete los tornillos para fijar los cables. (Vea Diagrama 10)

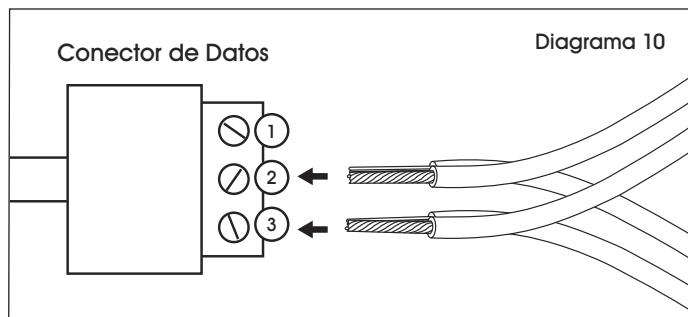

ENCHUFAR EL CABLE DE DATOS A LA PANTALLA

1. Enchufe el cable de datos con dos botones pulsadores fijados al enchufe (+) ubicado en la parte posterior de la pantalla. (Vea Diagrama 11)
2. Enchufe el otro conector de datos con botón pulsador de una sola pulsación fijado al enchufe (-) ubicado en la parte posterior de la pantalla. (Vea Diagrama 11)

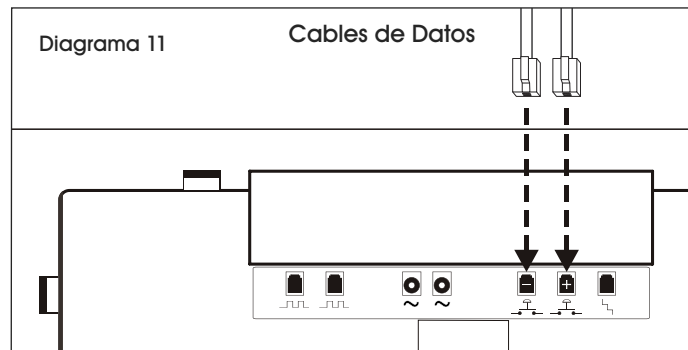

CONTINUACIÓN DE PANTALLA - MONTAJE E INSTALACIÓN

CONTINUACIÓN DE ENCHUFAR EL CABLE DE DATOS A LA PANTALLA

3. Marque qué botón pulsador está enchufado a los enchufes (+) y (-):

El botón pulsador (+) hace avanzar los números.

El botón pulsador (-) hace retroceder los números.

CONECTAR LA FUENTE DE ALIMENTACIÓN AC



¡ADVERTENCIA! No conecte la pantalla a la fuente de alimentación hasta que haya completado todo el cableado y las conexiones de los botones pulsadores y los cables eléctricos. Puede provocar descargas eléctricas, lesiones serias o la muerte.

1. Enchufe la fuente de alimentación en cualquiera de los dos orificios de corriente ubicados en la parte posterior de la pantalla. (Vea Diagrama 12)

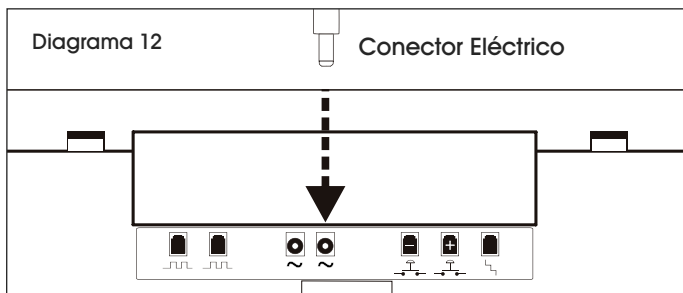

2. Elija el adaptador de enchufe adecuado y deslícelo en la fuente de alimentación. (Vea Diagrama 13)

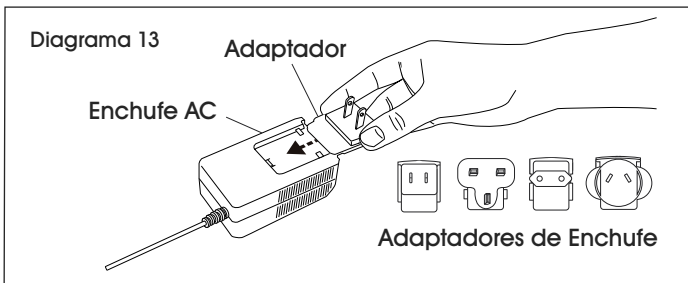

3. Si fuera necesario, conecte la extensión del cable de electricidad de 10 pies. (Vea Diagrama 14)

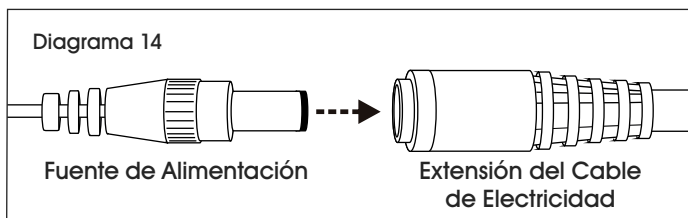

4. Enchufe la fuente de alimentación al enchufe más cercano.

CONFIGURACIÓN

CONFIGURAR EL TONO Y VOLUMEN DEL SONIDO

Use un minidesarmador para cambiar los interruptores de tono y volumen ubicados en la parte posterior de la pantalla. (Vea Diagrama 15)

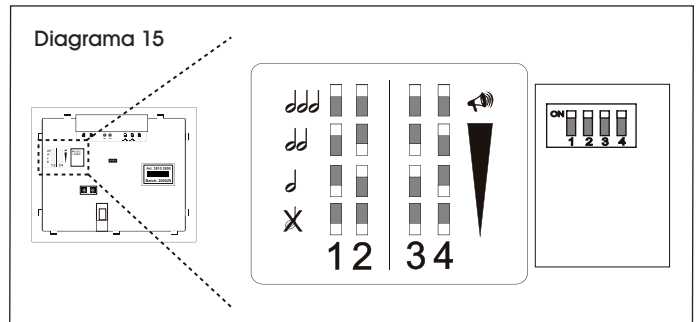

Configure el Tono de Sonido con los Interruptores 1-2:

- Sin Sonido: 1-APAGADO, 2-APAGADO
- Un Tono: 1-APAGADO, 2-ENCENDIDO
- Dos Tonos: 1-ENCENDIDO, 2-APAGADO
- Tres Tonos: 1-ENCENDIDO, 2-ENCENDIDO

Configure el volumen de sonido con los interruptores 3-4:

- Volumen Bajo: 3-APAGADO, 4-APAGADO
- Volumen Medio: 3-ENCENDIDO, 4-APAGADO (recomendado en la mayoría de los casos)
- Volumen Alto: 3-APAGADO, 4-ENCENDIDO
- Volumen más Alto: 3-ENCENDIDO, 4-ENCENDIDO

ENCENDER LA PANTALLA

La pantalla muestra una serie de mensajes mientras se enciende una vez que se conecta.

La pantalla muestra:

- Versión del programa: "P-", luego el número
- Dirección TOM-Net: "Ad", luego 51 o 21
- Último número mostrado cuando se apagó: Número, ("00" si se enciende por primera vez).
- Mensaje de error si la pantalla está configurada como aparato maestro duplicado: "Ed"

CONTINUACIÓN DE PANTALLA - MONTAJE E INSTALACIÓN

CONFIGURACIÓN DE LA PANTALLA

(Vea Diagrama 16)

Para acceder a las opciones de configuración, asegúrese que la pantalla esté desconectada. Mantenga presionado el símbolo (+) en el botón pulsador y vuelva a conectar la pantalla. Libere (+) cuando la pantalla muestre "UP".

Configurar el retraso de actualización de la pantalla:

- La pantalla muestra la palabra "UP" seguida del tiempo de retraso actual en segundos, (ej. "00"). Presione el símbolo (+) para aumentar el retraso un segundo a la vez.
- Una vez transcurridos tres segundos sin presionar el botón, aparecerá la configuración del tiempo de reposo de la pantalla.

Configurar el tiempo de reposo de la pantalla:

- La pantalla muestra la palabra "SL" seguida de la configuración actual en minutos. (La pantalla se apaga tras un periodo de tiempo fijo sin que se presione ningún botón). Presione el símbolo (+) para aumentar el retraso antes de que la pantalla se ponga en modo reposo un minuto a la vez.
- Una vez transcurridos tres segundos sin presionar el botón, la pantalla parpadea y aparece el cambio de número.

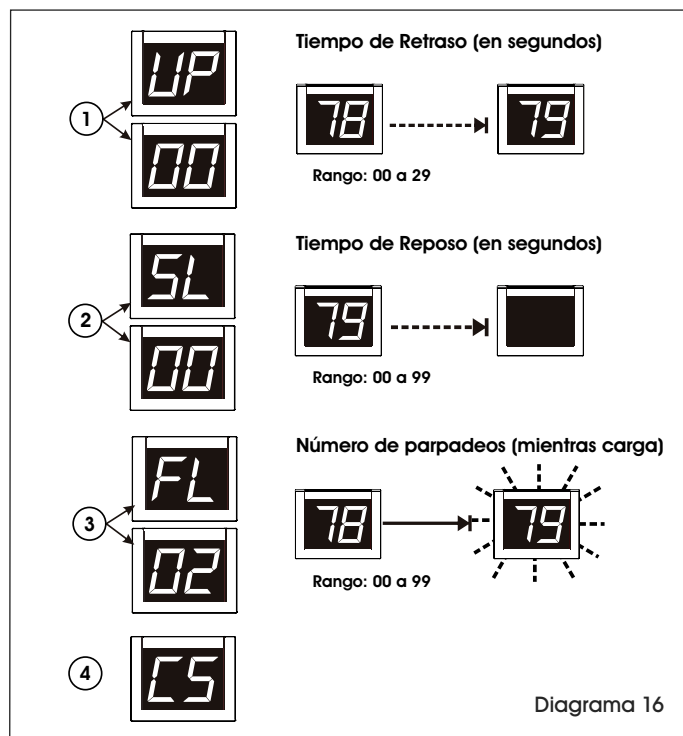

Configurar el parpadeo de la pantalla cuando el número cambia:

- La pantalla muestra la palabra "FL" seguida de la configuración actual mostrando el número de parpadeos. Presione el símbolo (+) para aumentar el número de veces que la pantalla parpadeará cuando el número cambie, un parpadeo a la vez.
- Una vez transcurridos tres segundos sin presionar el botón, la pantalla mostrará la palabra "CS" y guardará la nueva configuración en la memoria.

INSTALAR PANTALLAS ADICIONALES

- Vea las instrucciones que se incluyen con el H-2769 o H-4665.

ULINE

1-800-295-5510
uline.ca

ULINE H-4017

**SYSTÈME
« PRENEZ UN
NUMÉRO »**

1-800-295-5510
uline.ca

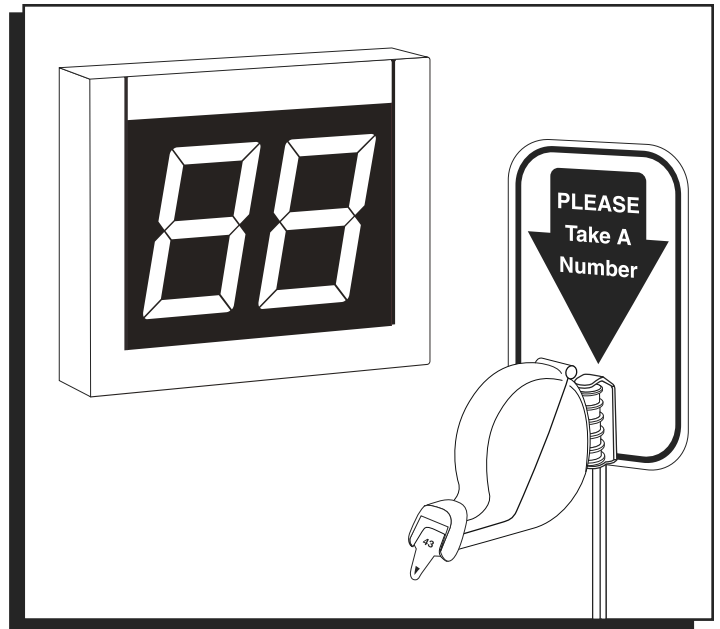

OUTILS REQUIS

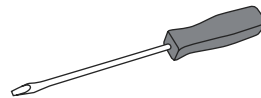

Grand tournevis à tête plate

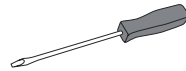

Mini tournevis à tête plate

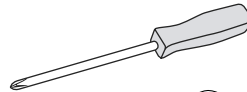

Tournevis cruciforme

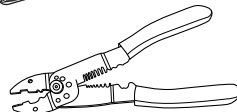

Coupe-fils

PIÈCES



COMPTÉZ LES PIÈCES AVANT D'ASSEMBLER



CONTENU DE LA PETITE BOÎTE
(distributeur)

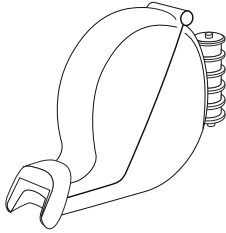

Distributeur x 1

INTÉRIEUR DU DISTRIBUTEUR :



Longues vis fendues x 3



Longs boulons à encoches x 2



Écrous x 2



Support de fixation du distributeur x 1

CONTENU DU GRAND SAC REFERMABLE
(pied et câblage)

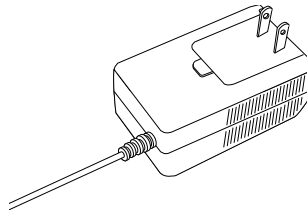

Adaptateur c.a. x 1

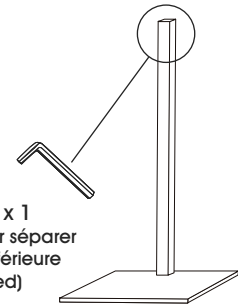

Clé Allen x 1
(utilisée pour séparer
la base inférieure
du pied)

Pied de fixation x 1

Ensembles de boutons-poussoirs x 3

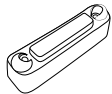

Bouton-poussoir x 1



Vis fendues x 2

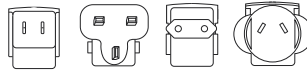

Adaptateurs correspondant au pays x 4

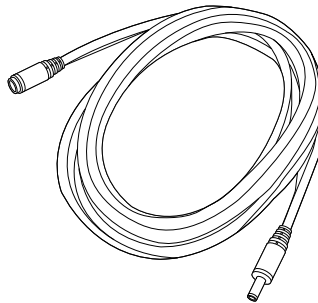

Rallonge d'alimentation de (10 pi)

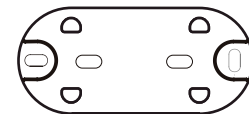

Support de fixation murale
(de l'indicateur) x 1

CONTENU DE LA GRANDE BOÎTE
(affichage)

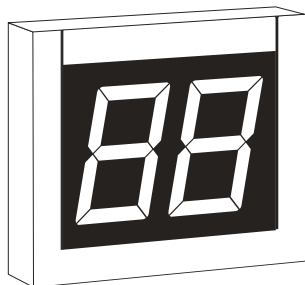

Indicateur x 1

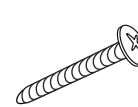

Longues vis cruciformes x 2

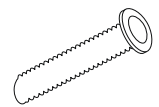

Ancrages muraux x 2



Connecteurs de données x 2



Feuille
d'étiquettes x 1

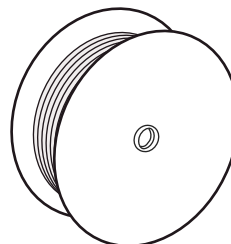

Fil électrique (100 pi)



Affiche « Please Take A Number » x 1

FONCTIONNEMENT ET UTILISATION DU DISTRIBUTEUR

FONCTIONNEMENT

1. Le client saisit un billet du distributeur et attend que son numéro s'affiche sur l'indicateur.
2. Appuyez sur le bouton-poussoir (+) une fois pour afficher le numéro suivant.
3. Maintenez le bouton-poussoir (+) enfoncé pour faire avancer les numéros par dizaines.
4. Utilisez le bouton-poussoir (-) pour reculer d'un numéro à la fois.

DISTRIBUTEUR DE NUMÉROS

Le distributeur de numéros peut être fixé au mur ou sur pied.

FIXATION MURALE

1. Marquez les trous de fixation sur le mur en utilisant le support de fixation du distributeur comme guide. (Voir Figure 1)
2. Percez les trous à l'aide d'une mèche de perceuse de 3/16 po à 5/16 po.
3. Utilisez des ancrages muraux si fixé sur une surface autre qu'en bois massif.
4. Placez le support de fixation du distributeur (la tige plus longue au-dessus) au niveau des trous au mur et fixez-le à l'aide de deux vis fendues. (Voir Figure 2)
5. Encliquez le distributeur dans le support. (Voir Figure 3)

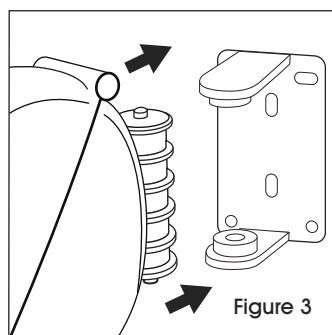
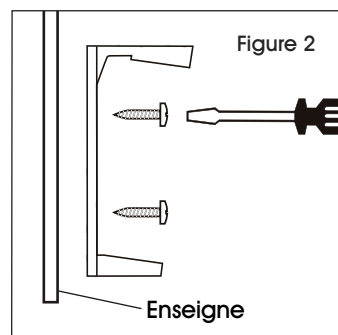
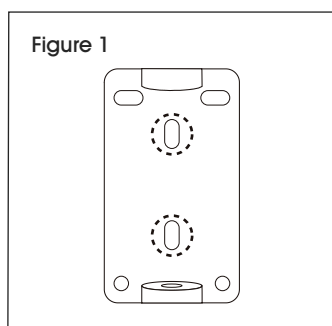

FIXATION SUR PIED

1. Placez le pied de fixation à l'endroit désiré sur un comptoir.

 **REMARQUE** : Si la surface est lisse et propre, retirez la pellicule des bandes adhésives à la base du pied et fixez-le à la surface.

 **REMARQUE** : Pour installer le pied de façon permanente, marquez et percez quatre trous en utilisant la base du pied comme guide, puis fixez et sécurisez la base du pied à la surface à l'aide de quatre vis (non comprises).

2. Alignez les trous du support de fixation du distributeur (la tige plus longue au-dessus) avec les trous du poteau. Enfoncez deux longs boulons fendus à travers le support et l'affiche et fixez à l'aide d'écrous. (Voir Figure 4)

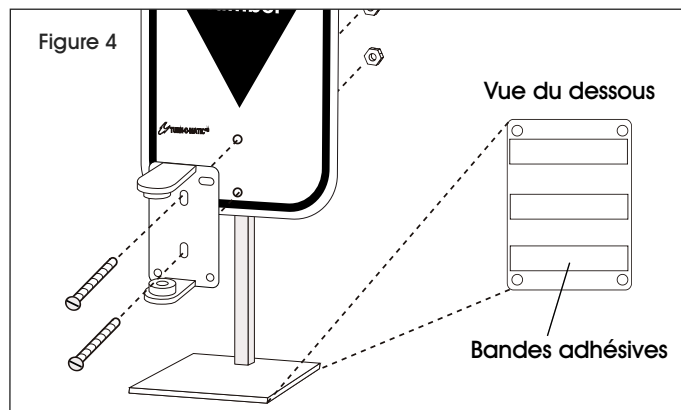

3. Encliquez le distributeur dans le support. (Voir Figure 3)

CHARGEMENT DU DISTRIBUTEUR

1. Tirez la barre de verrouillage vers le bas pour ouvrir le distributeur.
2. Déposez le rouleau à numéros (non compris) afin que les numéros se déroulent à partir du dessous. (Voir Figure 5)

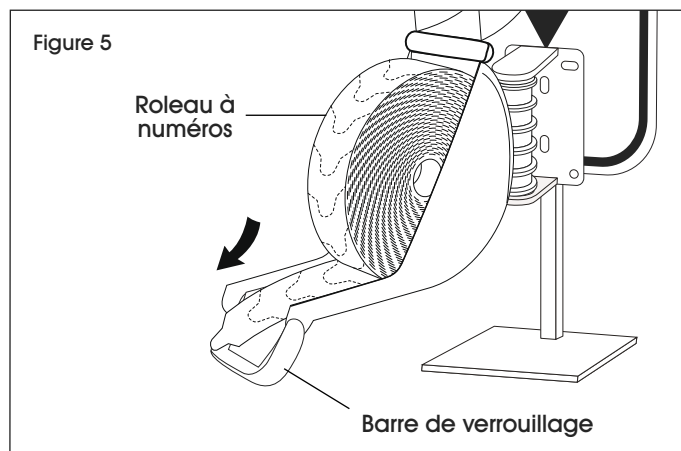

3. Tirez l'extrémité du rouleau jusqu'à la sortie du distributeur. Fermez le distributeur et enclenchez la barre de verrouillage en position.

INDICATEUR ÉLECTRONIQUE

FIXER LE SUPPORT AU MUR

1. Déterminez où installer l'indicateur afin qu'il puisse être vu facilement par les clients.
2. Marquez les trous de fixation sur le mur en utilisant le support de fixation murale de l'indicateur comme guide. (Voir Figure 6)
3. Percez les trous à l'aide d'une mèche de perceuse de 5/16 po.
4. Utilisez les ancrages muraux (compris) si fixé sur une surface autre qu'en bois massif.
5. Placez le support de fixation murale au niveau des trous percés et fixez à l'aide de deux longues vis cruciformes. (Voir Figure 7)

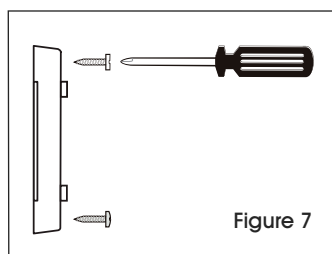
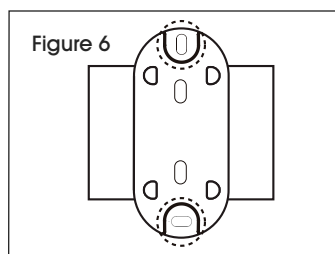

RACCORDEMENT ÉLECTRIQUE DES BOUTONS-POUSOIRS



AVERTISSEMENT! Risque d'électrocution – Ne branchez pas l'indicateur à l'alimentation jusqu'à ce que le raccordement de tous les boutons-poussoirs et du câblage électrique soit terminé. Une électrocution, une blessure grave ou la mort peuvent se produire.

Le système « Prenez un numéro » comprend trois boutons-poussoirs. Placez deux boutons-poussoirs pour faire avancer les numéros et un bouton-poussoir pour revenir au numéro précédent.

1. Coupez une longueur de fil électrique pour joindre chaque bouton-poussoir à l'indicateur.
2. Dénudez l'extrémité du fil d'environ 1,3 cm (1/2 po). (Voir Figure 8)

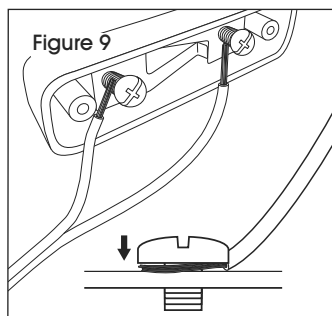
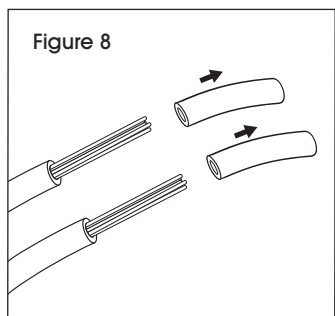

3. En dessous d'un bouton-poussoir : Desserrez les vis. Enroulez une extrémité de fil autour de la colonne à vis et enroulez l'extrémité de l'autre fil autour de l'autre colonne à vis. Resserrez les vis. (Voir Figure 9)
4. Fixez les boutons-poussoirs à la surface à l'aide des deux vis fendues fournies. (facultatif)
5. Répétez les étapes 1 à 3 avec les deux autres boutons-poussoirs restants.

RACCORDEMENT DES BOUTONS-POUSOIRS AUX CONNECTEURS DE DONNÉES

1. Dénudez les extrémités de fil d'environ 1,3 cm (1/2 po) pour les trois boutons-poussoirs. (Voir Figure 8)
2. Chaque connecteur de données comprend trois ports numérotés. Desserrez les vis sur les ports 2 et 3 à l'aide d'un mini tournevis à tête plate.
3. Pour les bouton-poussoir (+) : Entrelacez les fils de même couleur sur deux des boutons-poussoirs (cuivre à cuivre, argent à argent). Insérez les fils torsadés dans les ports 2 et 3 sur un connecteur de données. Serrez les vis afin de fixer les fils. (Voir Figure 10)
4. Pour les bouton-poussoir (-) : Utilisez le fil d'un bouton-poussoir restant. Insérez les fils dans les ports 2 et 3 sur le deuxième connecteur de données. Serrez les vis afin de fixer les fils. (Voir Figure 10)

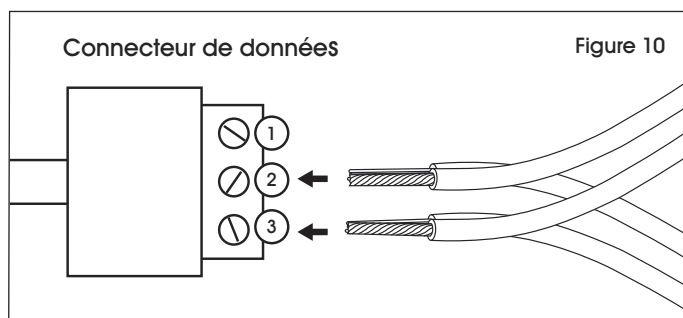

BRANCHEMENT DU CONNECTEURS DE DONNÉES À L'INDICATEUR

1. Branchez le connecteur de données avec deux boutons-poussoirs fixés dans la prise (+) à l'arrière de l'indicateur. (Voir Figure 11 à la page suivante)
2. Branchez l'autre connecteur de données avec un seul bouton-poussoir fixé dans la prise (-) à l'arrière de l'indicateur. (Voir Figure 11 à la page suivante)
3. Marquez le bouton-poussoir branché dans la prise (+) et celui branché dans la prise (-) :

Le bouton-poussoir (+) fait avancer les numéros.

Le bouton-poussoir (-) recule aux numéros précédents.

INDICATEUR – MONTAGE ET INSTALLATION SUITE

BRANCHEMENT DU CÂBLE D'ALIMENTATION



AVERTISSEMENT! Ne branchez pas l'indicateur à l'alimentation tant que le raccordement de tous les boutons-poussoirs et du câblage électrique n'est pas terminé. Une électrocution, une blessure grave ou la mort peuvent se produire.

1. Branchez le câble d'alimentation dans l'une des deux prises de courant situées à l'arrière de l'indicateur. (Voir Figure 12)

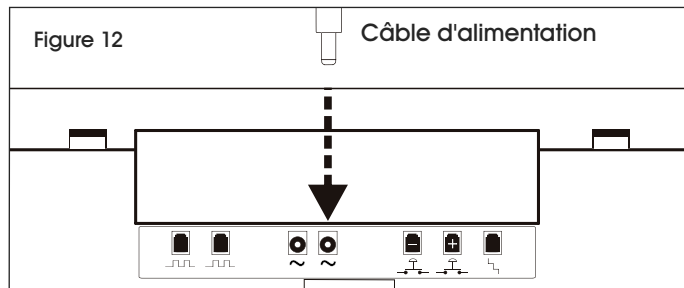

2. Choisissez l'adaptateur correspondant au pays pour la fiche c.a. (Voir Figure 13)

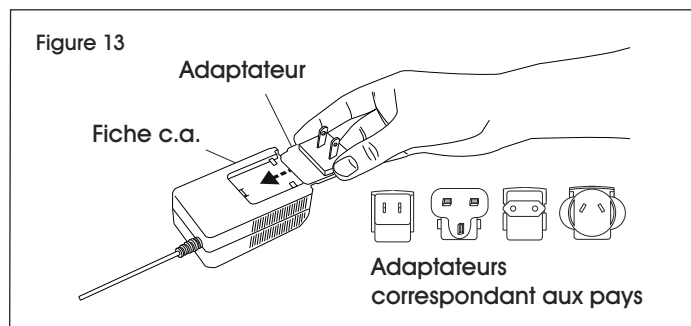

3. Utilisez la rallonge d'alimentation de 10 pi si nécessaire. (Voir Figure 14)

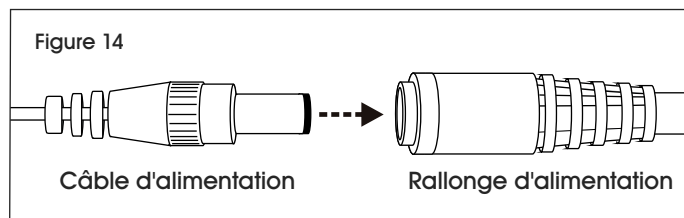

4. Branchez l'adaptateur c.a. dans la prise électrique plus proche.

CONFIGURATION

RÉGLAGE DE LA TONALITÉ ET DU VOLUME

Utilisez un mini tournevis pour changer les commutateurs de tonalité et de volume à l'arrière de l'indicateur. (Voir Figure 15)

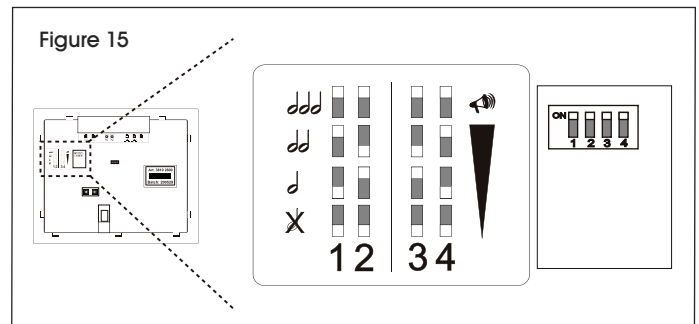

Réglez la tonalité à l'aide des commutateurs 1 et 2 :

- Aucun son : 1-ARRÊT, 2-ARRÊT
- Tonalité unique : 1-ARRÊT, 2-MARCHE
- Double tonalité : 1-MARCHE, 2-ARRÊT
- Triple tonalité : 1-MARCHE, 2-MARCHE

Réglez le volume à l'aide des commutateurs 3 et 4 :

- Volume faible : 3-ARRÊT, 4-ARRÊT
- Volume moyen : 3-MARCHE, 4-ARRÊT (recommandé dans la plupart des cas)
- Volume élevé : 3-ARRÊT, 4-MARCHE
- Volume le plus élevé : 3-MARCHE, 4-MARCHE

DÉMARRAGE DE L'INDICATEUR

Au démarrage, l'indicateur affiche un certain nombre de messages lorsqu'il est branché.

L'indicateur affiche :

- Version du programme : « P- », puis le numéro
- Adresse TOM-Net : « Ad », puis 51 ou 21
- Dernier numéro affiché au débranchement de l'alimentation : Numéro, (« 00 » s'il s'agit du premier démarrage.)
- Message d'erreur si l'indicateur est défini en tant que contretype négatif : « Ed »

RÉGLAGE OPTIONNEL DE L'INDICATEUR

(Voir Figure 16)

Pour accéder aux options de réglage, rassurez-vous que l'indicateur est débranché. Maintenez un des boutons-poussoirs (+) enfoncé et rebranchez l'indicateur. Relâchez le bouton-poussoir lorsque l'indicateur affiche « UP ».

Réglez le délai de mise à jour de l'indicateur :

- L'indicateur affiche « UP » suivi du délai actuel en secondes, (par exemple, « 00 »). Appuyez sur le bouton (+) pour augmenter le délai, une seconde à la fois.
- Après un délai de trois secondes sans appuyer sur le bouton, le réglage de mise en veille de l'indicateur s'affiche.

Réglez la mise en veille de l'indicateur :

- L'indicateur affiche « SL » suivi du réglage actuel en minutes. (L'indicateur s'éteint après une période de temps définie sans appuyer sur un bouton.) Appuyez sur le bouton (+) pour augmenter le délai avant que l'indicateur passe en mode veille, une minute à la fois.
- Après un délai de trois secondes sans appuyer sur le bouton, l'indicateur clignote et un autre numéro s'affiche.

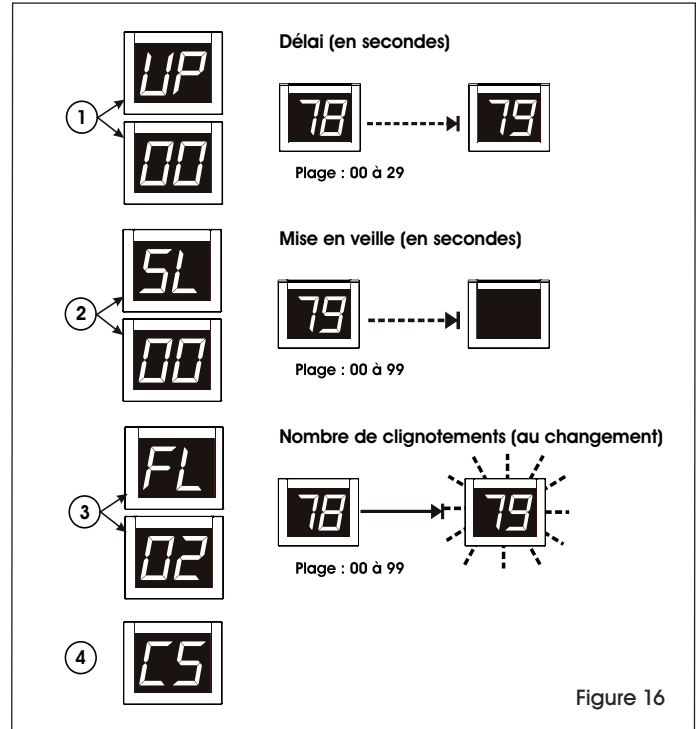

Figure 16

Réglez le clignotement de l'indicateur lors d'un changement de numéro :

- L'indicateur affiche « FL » suivi du réglage actuel du nombre de clignotements. Appuyez sur le bouton (+) pour augmenter le nombre de fois où l'indicateur clignotera lors d'un changement de numéro, un clignotement à la fois.
- Après un délai de trois secondes sans appuyer sur le bouton, l'indicateur affiche « CS » et enregistre les nouveaux réglages dans la mémoire.

INSTALLATION DES INDICATEURS ADDITIONNELS

- Référez-vous aux instructions fournies avec le H-2769 ou H-4665.

ULINE

1-800-295-5510
uline.ca