

ULINE H-4187, H-4188

RUBBERMAID®

DUMPING HOPPERS

1-800-295-5510
uline.com

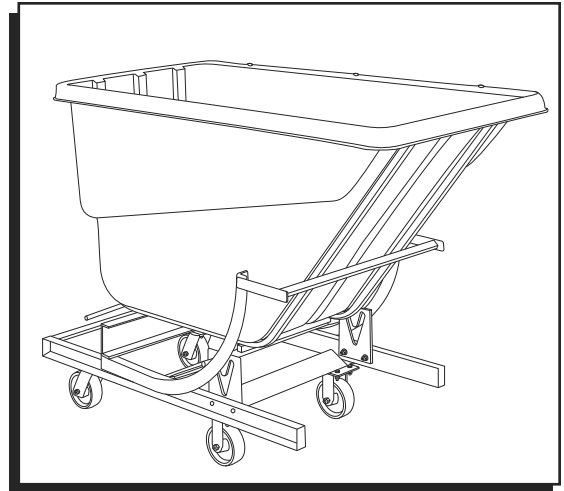

SAFETY



WARNING! Follow these safety instructions to avoid any personal injuries.

- Failure to read and understand this owner's manual before using or servicing the hopper constitutes a misuse of the product. All persons who use or care for this product must be familiar with this material.
- The load must be removed and the hopper secured against unexpected movement before any work is performed.
- Do not use the dumper if any damage or unusual noise is observed.
- Watch the hopper carefully when it is being dumped or moved.
- Ensure the dumper is locked in place before transporting or raising it off the ground.
- Maintenance and repairs are to be done only by personnel qualified to perform the required work.

OPERATION



NOTE: The end user is responsible for ensuring that all employees involved in the operation of this hopper understand and follow these instructions.

Rubbermaid® dumping hoppers are suitable for use indoors and outdoors in most common industrial and commercial locations. They are intended to be used in conjunction with a rider fork truck to dump non-hazardous refuse into typical refuse containers.

Dumper tilts a full 30° below horizontal. It is operated by a pull handle at the rear of the hopper.



NOTE: OSHA 29CFR, Chapter XVII, Part 1910.178 (a)(4) states, "Modifications and additions which affect capacity and safe operation (of a fork truck) shall not be performed by the customer or user without manufacturer's prior written approval. Capacity, operation and maintenance instruction plates, tags or decals shall be changed accordingly." And 1910.178 (a)(5) states that "If (a fork) truck is equipped with front-end attachments other than factory-installed attachments, the user shall request that the truck be marked to identify the attachments and show the approximate weight of the truck and attachment combination at maximum elevation with load laterally centered."

OPERATION CONTINUED

The load rating, in pounds, is shown on the dumper's product label located on the rear (fork truck side) of the hopper, above the handle.



WARNING! To avoid the risk of sustaining serious personal injuries:

- Verify that the dumper is locked in the fully upright position before loading the hopper.
- Do not exceed the dumper's load ratings or fill the hopper above the top of the hopper's sides. Injury to personnel or permanent damage to the equipment could result from overloading.



WARNING! To minimize the risk to yourself and others, always carefully watch the hopper and its load when transporting or emptying it.

1. From the rear of the dumper, insert the fork truck's forks into the dumper's fork pockets. The fork truck's forks are to be inserted completely.
2. Move the front of the dumper into position at the side of the dumpster or refuse container.

3. Lift and tilt the fork truck mast forward until the dumper is at the appropriate height to allow the front of its frame to make contact with the top of the container's side.



NOTE: Allow clearance for the hopper to completely rotate forward without contacting any obstructions.



WARNING! Keep all personnel clear of the dumper and the dumping area before releasing the hopper.

4. The pull handle can be pulled from the rear of the hopper.
5. Tilt the fork truck mast back, then back away from the refuse container and slowly lower the dumper. Dumper will automatically rotate backward and lock in the upright position.



WARNING! Never use the dumper if any damage or unusual motion is observed, if it is in need of repairs or if it seems to be malfunctioning.

Notify your supervisor or maintenance personnel if you notice anything out of the ordinary.

MAINTENANCE



WARNING! Care should be taken to identify all potential hazards and comply with applicable safety procedures before beginning work.

Only qualified individuals trained to understand mechanical devices and their potential movements and hazards should attempt troubleshooting and repair of this equipment.

Repairs must only be performed by suitably trained personnel with access to the appropriate equipment and tools.

BEFORE EACH USE

Inspect for the following:

1. Damaged pull handle.
2. Damage or structural deformation to the hopper or the dumper's frame.
3. Proper latching of the locking mechanism.
4. Unusual noise or binding while dumping or evidence thereof.

MONTHLY MAINTENANCE

Inspect for the following:

1. Pivot point wear.
2. Integrity of all pivot point pins.
3. Looseness, wear or damage to the casters' bearings, mounting hardware or surface material.
4. Proper functioning of the releasing mechanism.
5. Unusual noises or movement when dumping.
6. All the information labels are in place and in good condition.
7. Dirt and debris in any area that could affect normal operation or dumping motion.

ULINE

1-800-295-5510

uline.com

ULINE H-4187, H-4188

RUBBERMAID®
TOLVAS
AUTOVACIABLES

800-295-5510
uline.mx



SEGURIDAD



¡ADVERTENCIA! Siga estas instrucciones de seguridad para evitar lesiones personales.

- No leer y comprender este manual del usuario antes de utilizar o dar servicio a la tolva implica el uso indebido del producto. Todas las personas que utilicen o estén al cuidado de este producto deben estar familiarizadas con este material.
- La carga debe retirarse y la tolva debe ser asegurada contra movimientos inesperados antes de que se realice cualquier trabajo.

- No utilice la tolva si presenta algún daño o hace un ruido inusual.
- Observe la tolva cuidadosamente cuando está siendo vaciada o movida.
- Asegúrese de que la tolva esté bloqueada en su lugar antes de transportar o levantarla del suelo.
- Los mantenimientos y reparaciones deben realizarlos solamente personas calificadas para ese trabajo.

FUNCIONAMIENTO



NOTA: El usuario final es responsable de asegurarse que todos los empleados involucrados en la operación de esta tolva entiendan y sigan estas instrucciones.

Las tolvas autovaciables Rubbermaid® están diseñadas para uso en interiores y exteriores en los lugares industriales y comerciales más comunes. Están destinadas a usarse en conjunto con un patín hidráulico para descargar residuos no peligrosos en contenedores de basura típicos.

La tolva se inclina en total 30° debajo de la horizontal. Es operada por una asa en la parte posterior de la tolva.



NOTA: OSHA 29CFR, Capítulo XVII, Parte 1910.178(a)(4) dice, "Las modificaciones y aditamentos que afecten la capacidad y la operación segura (de un montacargas) no deberá ejecutarse por el cliente o usuario sin la previa aprobación por escrito del fabricante. Placas de capacidad, funcionamiento e instrucciones de mantenimiento, etiquetas o calcomanías serán cambiadas apropiadamente." Y 1910.178(a)(5) dice que "Si un (montacargas) vehículo está equipado con aditamentos frontales que no sean los instalados de fábrica, el usuario requerirá que el vehículo esté marcado para identificar los aditamentos y mostrar el peso aproximado de la combinación del vehículo y el aditamento en la elevación máxima con la carga lateralmente centrada."

CONTINUACIÓN DE FUNCIONAMIENTO

La capacidad de carga, en libras, se indica en la etiqueta del producto localizada en la parte trasera (montacargas lateral) de la tolva, sobre el asa.



iADVERTENCIA! Para evitar el riesgo de sufrir lesiones personales graves:

- Verifique que la tolva esté asegurada en su posición totalmente vertical antes de cargar la tolva.
- No exceda la capacidad de carga indicada o llene la tolva encima de la parte superior de los laterales de la tolva. El personal puede lesionarse o el equipo puede resultar permanentemente dañado debido a la sobrecarga.

FUNCIONAMIENTO



iADVERTENCIA! Para minimizar el riesgo para usted y otros, siempre observe la tolva y su carga cuando la transporte o vacíe.

1. Desde la parte trasera de la tolva, inserte las horquillas del montacargas dentro de las entradas para horquilla de la tolva. Las horquillas del montacargas deben insertarse completamente.

2. Posicione el frente de la tolva al lado del contenedor de basura o desechos.
3. Levante e incline el mástil del montacargas hacia adelante, hasta que la tolva quede a la altura apropiada y permita que el frente del marco haga contacto con la parte superior del contenedor.



NOTA: Deje espacio para que la tolva gire completamente hacia adelante sin hacer contacto con ningún obstáculo.



iADVERTENCIA! Mantenga alejado al personal de las áreas de la tolva y vaciado antes de liberar la tolva.

4. La asa puede jalarse por la parte posterior de la tolva.
5. Incline el mástil del montacargas hacia atrás, luego aléjese del contenedor de desechos y lentamente baje la tolva. La tolva automáticamente girará hacia atrás y se asegurará en la posición vertical.



iADVERTENCIA! Nunca utilice la tolva si observa algún daño o movimiento inusual, si necesita repararse o si parece estar funcionando mal.

Notifique a su supervisor o al personal de mantenimiento si nota algo fuera de lo ordinario.

MANTENIMIENTO



iADVERTENCIA! Identifique con cuidado todos los riesgos potenciales y cumpla con los procedimientos de seguridad aplicables antes de comenzar a trabajar.

Solo las personas calificadas que han sido entrenadas para comprender dispositivos mecánicos y sus movimientos y riesgos potenciales, pueden intentar solucionar problemas y reparar este equipo.

Las reparaciones solo deben ser realizadas por personal entrenado adecuadamente con acceso al equipo y herramientas apropiados.

ANTES DE CADA USO

Inspeccione lo siguiente:

1. Asa dañada.
2. Daño o deformación estructural de la tolva o el marco de la tolva.
3. Enganche adecuado del mecanismo de aseguramiento.
4. Ruido o uniones inusuales o evidencia de los mismos mientras vacía.

MANTENIMIENTO MENSUAL

Inspeccione lo siguiente:

1. Desgaste del pivote de giro.
2. Integridad de los pernos de todos los pivotes.
3. Desgaste, aflojamiento o daño de los baleros de las ruedas, tornillería de instalación o superficie del material.
4. Funcionamiento adecuado del mecanismo de liberación.
5. Ruidos o movimientos inusuales mientras vacía.
6. Todas las etiquetas informativas deben estar en su lugar y en buenas condiciones.
7. Suciedad y residuos en cualquier área que pudieran afectar la operación normal o el movimiento al vaciar.

ULINE

800-295-5510

uline.mx

ULINE H-4187, H-4188
RUBBERMAID^{MD}
BENNES BASCULANTES

1-800-295-5510
uline.ca



SÉCURITÉ



AVERTISSEMENT! Respectez ces consignes de sécurité afin d'éviter toute blessure corporelle.

- Le défaut de lire ce guide d'utilisation avant d'utiliser ou d'entretenir cette benne basculante constitue un usage abusif du produit. Toutes les personnes qui utilisent ou entretiennent ce produit doivent se familiariser avec le contenu de ce document.
- La benne doit être vidée et bloquée contre tout déplacement imprévu avant l'exécution de tout travail.
- Si vous constatez la présence de dommages ou de bruits anormaux, n'utilisez pas la benne basculante.
- Surveillez soigneusement la benne durant son vidage ou son déplacement.
- Assurez-vous que la benne est bien verrouillée avant de la transporter ou de la soulever du sol.
- Tout entretien et réparation doit être exécuté uniquement par du personnel qualifié pour la réalisation des travaux requis.

FONCTIONNEMENT



REMARQUE : L'utilisateur final est responsable d'assurer que tous les employés impliqués dans l'utilisation de cette benne comprennent et respectent les présentes instructions!

Les bennes basculantes de Rubbermaid^{MD} peuvent être utilisées à l'intérieur et à l'extérieur dans la plupart des zones industrielles et commerciales. Elles sont destinées à être utilisées avec un chariot élévateur à fourches à conducteur porté pour vider des déchets non dangereux dans des conteneurs à déchets classiques.

La benne s'incline à 30° au-delà de l'horizontale. Elle est commandée par une poignée de tirage située à l'arrière de la benne.



REMARQUE : Le Chapitre XVII, Partie 1910.178 (a) (4) de la norme 29CFR de l'OSHA affirme, « Aucune modification et rajout qui affecte la capacité et l'utilisation sécuritaire (d'un chariot élévateur à fourches) ne sera exécutée par le client ou l'utilisateur sans l'autorisation écrite préalable du fabricant. Les plaques, étiquettes ou autocollants de capacité, d'utilisation ou de directives d'entretien seront changés en conséquence. » Et la Partie 1910.178 (a) (5) affirme que « Si un chariot élévateur (à fourches) est doté d'un équipement de levage avant autre que l'équipement de levage installé en usine, l'utilisateur demandera que le chariot élévateur soit marqué de façon à identifier l'équipement en question et à afficher la capacité de poids approximative de la combinaison chariot élévateur et équipement à l'élévation maximum, avec la charge latéralement centrée. »

FONCTIONNEMENT SUITE

La charge nominale, en lb, est affichée sur l'étiquette de produit de la benne basculante, apposée à l'arrière (côté chariot élévateur à fourches) de la benne, au-dessus de la poignée.



AVERTISSEMENT! Pour éviter les risques de blessures corporelles graves :

- Confirmez que la benne basculante est verrouillée à la position entièrement relevée avant de la remplir.
- Ne dépassez pas la charge nominale de la benne et ne la remplissez pas au-dessus de la limite supérieure de ses parois latérales. La surcharge de la benne peut entraîner des blessures corporelles au personnel et des dommages permanents à l'équipement.

UTILISATION



AVERTISSEMENT! Afin de minimiser les risques personnels et à d'autres, surveillez toujours soigneusement la benne et sa charge lorsque vous la transportez ou la videz.

1. Insérez les fourches du chariot élévateur dans les ouvertures pour fourches de la benne, situées à l'arrière de la benne. Les fourches du chariot élévateur doivent être insérées à fond.
2. Déplacez le devant de la benne basculante en position sur le côté de la benne à rebuts ou du conteneur à déchets.

3. Levez et inclinez le mât du chariot élévateur vers l'avant jusqu'à ce que la benne atteigne la hauteur appropriée pour permettre à l'avant de son cadre d'entrer en contact avec le dessus de la paroi du conteneur.



REMARQUE : Laissez assez de dégagement pour permettre à la benne de basculer complètement vers l'avant sans entrave.



AVERTISSEMENT! Écartez tout le personnel de la benne et de la zone de décharge avant de faire basculer la benne.

4. Vous pouvez tirer sur la poignée de tirage depuis l'arrière de la benne basculante.
5. Ramenez le mât du chariot élévateur vers la position verticale, reculez du conteneur à déchets et abaissez lentement la benne basculante. La benne basculante pivotera automatiquement vers l'arrière et se verrouillera à la position verticale.



AVERTISSEMENT! N'utilisez jamais la benne basculante si vous constatez la présence de dommages ou de mouvement inhabituel, si elle exige des réparations ou si elle semble être défectueuse.

Si vous remarquez quelque chose d'anormal, signalez-le à votre superviseur ou au personnel d'entretien.

ENTRETIEN



AVERTISSEMENT! Des mesures doivent être prises pour identifier tous les dangers potentiels et pour vous conformer avec les procédures de sécurité applicables avant le début du travail.

Seuls des individus qualifiés formés pour comprendre les dispositifs mécaniques et leurs mouvements et dangers potentiels devraient tenter de diagnostiquer et réparer cet équipement.

Les réparations doivent être réalisées par des effectifs convenablement formés et disposant de l'équipement et des outils appropriés.

AVANT TOUTE UTILISATION

Contrôlez la présence des éléments suivants :

1. Poignée de tirage endommagée.
2. Dommages à ou déformation structurelle de la benne basculante ou son cadre.
3. Enclenchement approprié du mécanisme de verrouillage.

4. Bruit anormal ou coincement durant le déchargement ou indices correspondants.

ENTRETIEN MENSUEL

Vérifiez et inspectez les points suivants :

1. Usure des points de pivotement.
2. Intégrité de tous les axes de point de pivotement.
3. Roulements de roulettes, pièces de montage ou revêtements lâches, usés ou endommagés.
4. Fonctionnement approprié du mécanisme de bascule.
5. Bruits ou mouvements anormaux durant le déchargement.
6. La présence et le bon état de toutes les étiquettes d'information.
7. Présence de saleté et de débris dans tout endroit qui pourrait entraver le fonctionnement normal ou le mouvement de déchargement.

ULINE

1-800-295-5510
uline.ca