

**ULINE** H-4581

**TORK® XPRESSNAP®  
STAND NAPKIN DISPENSER**

1-800-295-5510  
uline.com

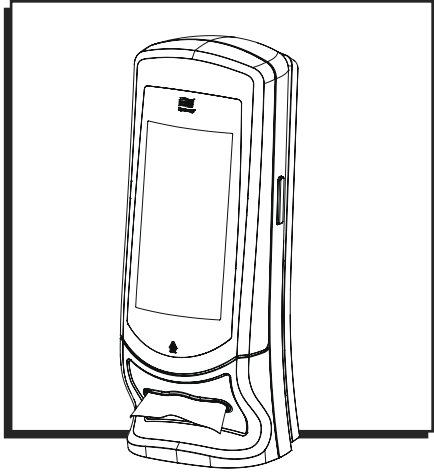

**LOADING**

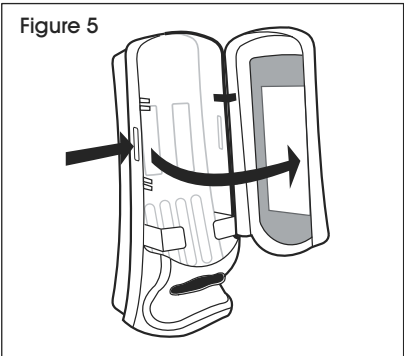
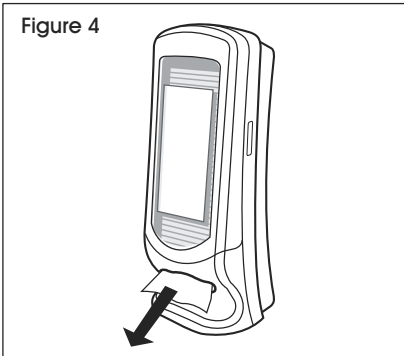
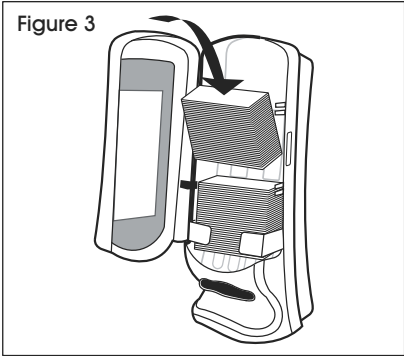
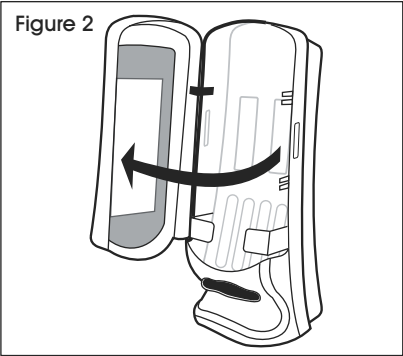
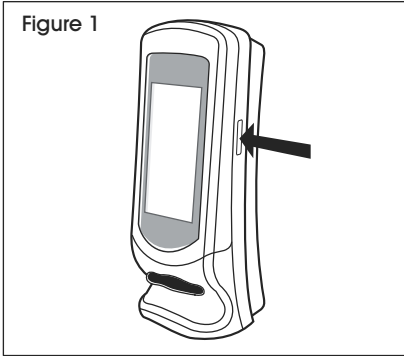

**NOTE:** Use dispenser with Tork® Xpressnap® napkins only. Universal napkins will not dispense effectively from the dispenser.

1. To open dispenser, press the latch on right side of dispenser and open door. (See Figures 1-2)
2. Load napkins into dispenser. Start the first napkin through the dispensing section. Dispenser holds up to 1,000 napkins at a time. (See Figure 3)



3. Close door and begin dispensing. (See Figure 4)

**NOTE:** Door can be hinged to open from either side. Unscrew the door hinges and latch. Reattach each to the opposite sides. (See Figure 5)

## AD-A-GLANCE® FEATURE

1. To use the AD-a-Glance® feature, open dispenser. (See Figures 6-7)

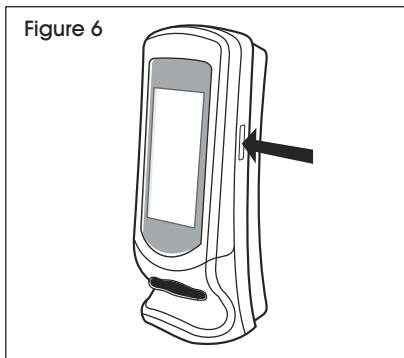

2. Pull out card in front of dispenser. (See Figure 8)
3. Use the templates at [adaglance.torkusa.com](http://adaglance.torkusa.com) to design your own artwork. AD-a-Glance® insert size is 10.5" x 5.5".

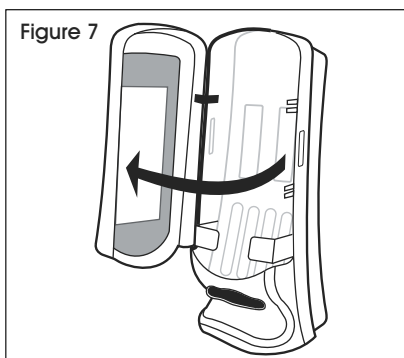
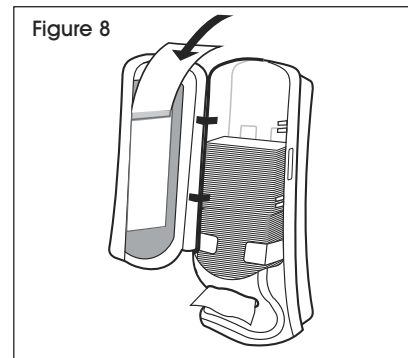

4. Insert customized artwork into dispenser and close door. (See Figure 9)

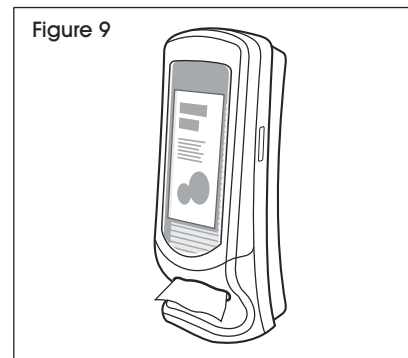

## OPTIONAL WALL MOUNTING INSTRUCTIONS

 **NOTE:** Hardware is not included with this unit.

1. Tape mounting template to wall at desired height. Recommended height is 48" from the floor to bottom of dispenser.
2. Drill four holes using an appropriate size drill bit. Remove template and insert wall anchors if necessary.
3. Hold dispenser over pre-drilled holes and insert screws.

## CLEANING

Wipe with cloth using soap and water. If necessary, use mild cleaners. Do not use abrasives. Dispenser is not dishwasher safe.

**ULINE**

1-800-295-5510  
uline.com

**ULINE H-4581**  
**TORK® XPRESSNAP®**  
**SERVILLETERO VERTICAL**

800-295-5510  
uline.mx

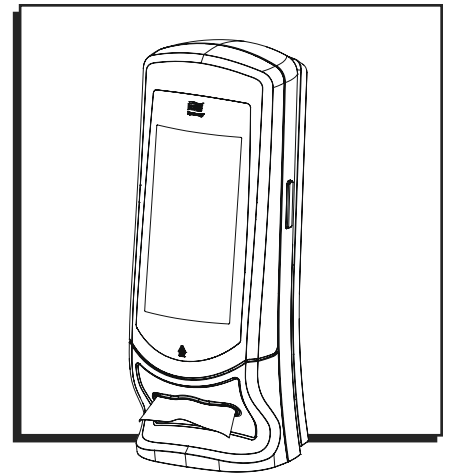

**CARGA**

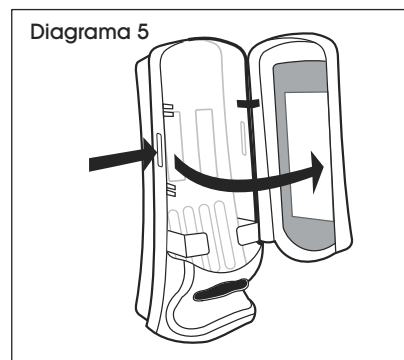
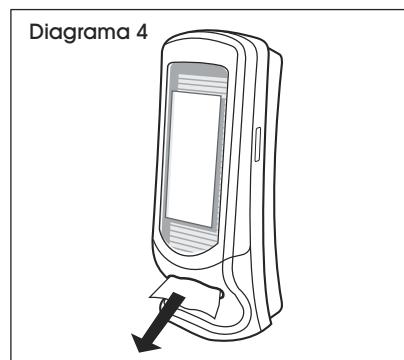
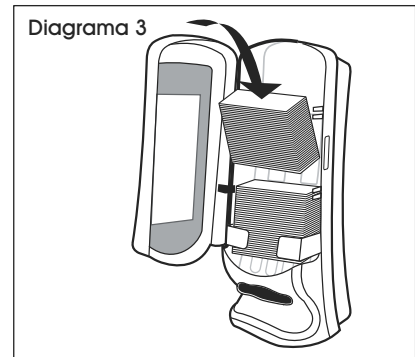
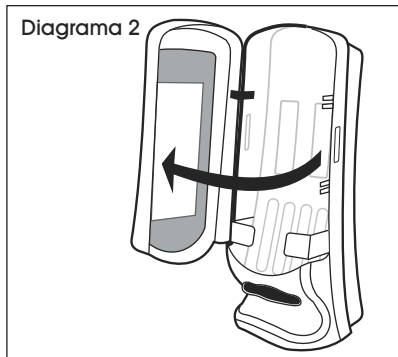
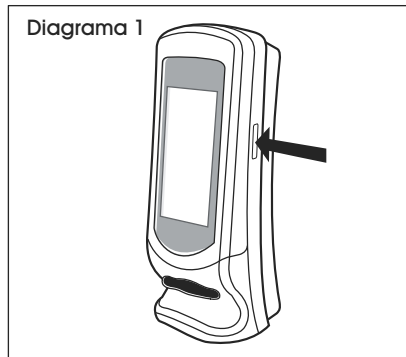

**NOTA:** Utilice el servilletero solamente con servilletas Tork® Xpressnap®. Las servilletas universales no se despacharán adecuadamente del despachador.

1. Para abrir el despachador, presione el seguro en el lado derecho del despachador y abra la puerta. (Vea Diagramas 1-2)
2. Cargue las servilletas al despachador. Alimente la primer servilleta a través de la sección para despachar. El despachador sostiene hasta 1,000 servilletas a la vez. (Vea Diagrama 3)

3. Cierre la puerta y comience a despachar. (Vea Diagrama 4)



**NOTA:** La puerta puede asegurarse con bisagras para abrir de cualquier lado. Desatornille el seguro y las bisagras de la puerta. Vuelva a fijar cada uno a los lados opuestos. (Vea Diagrama 5)

## FUNCIÓN AD-A-GLANCE®

1. Para utilizar la característica AD-a-Glance®, abra el despachador. (Vea Diagramas 6-7)

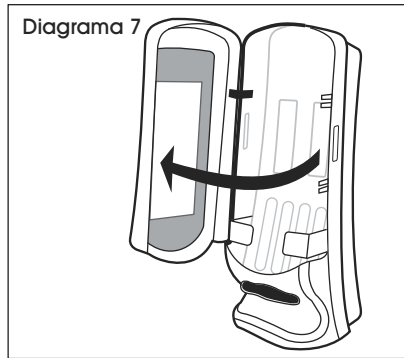
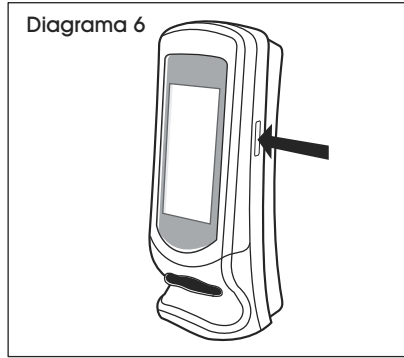

2. Retire la tarjeta enfrente del despachador. (Vea Diagrama 8)
3. Utilice las plantillas en [adaglance.torkusa.com](http://adaglance.torkusa.com) para crear su propio diseño. El tamaño del inserto AD-a-Glance® es de 10.5" x 5.5".

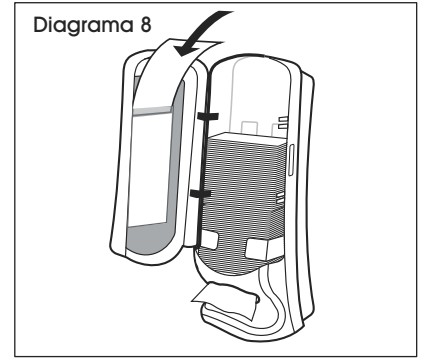

4. Inserte el diseño personalizado en el despachador y cierre la puerta. (Vea Diagrama 9)

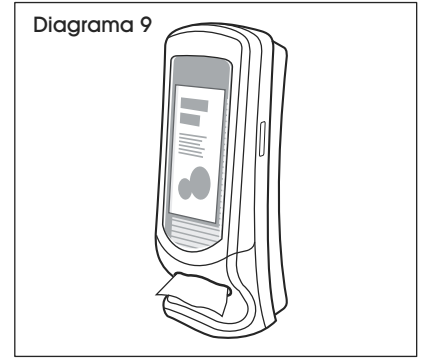

## INSTRUCCIONES OPCIONALES DE INSTALACIÓN EN PARED



**NOTA:** La tornillería no está incluida con esta unidad.

1. Pegue la plantilla de instalación con cinta en la pared a la altura deseada. La altura recomendada es de 48" desde el piso a la parte inferior del despachador.

2. Taladre cuatro orificios con una broca de tamaño adecuado. Retire la plantilla e inserte los taquetes si fuera necesario.
3. Sostenga el despachador sobre los orificios previamente taladrados e inserte los tornillos.

## LIMPIEZA

Limpie con un trapo utilizando agua y jabón. Si fuera necesario, utilice limpiadores suaves. No utilice abrasivos. El despachador no es apto para lavavajillas.

**ULINE**

800-295-5510  
uline.mx

**ULINE** H-4581

**TORK<sup>MD</sup> XPRESSNAP<sup>MD</sup> –  
DISTRIBUTEUR DE SERVIETTES  
VERTICAL**

1-800-295-5510  
uline.ca

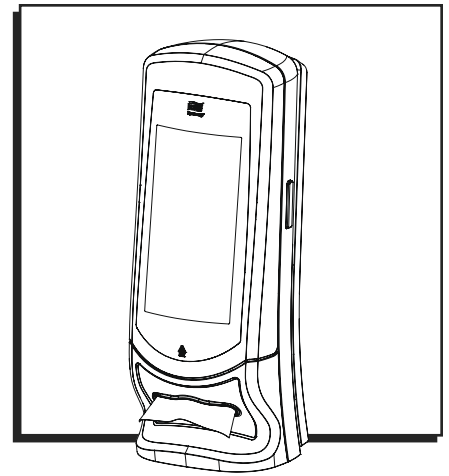

**CHARGEMENT**

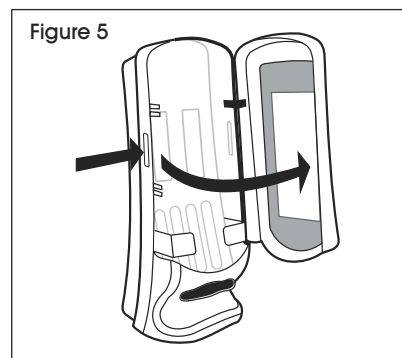
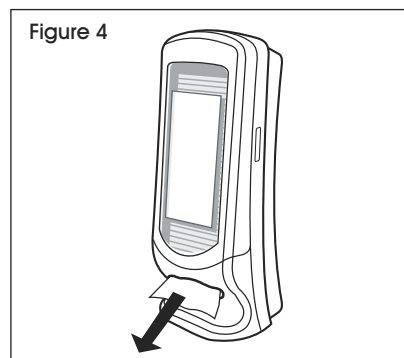
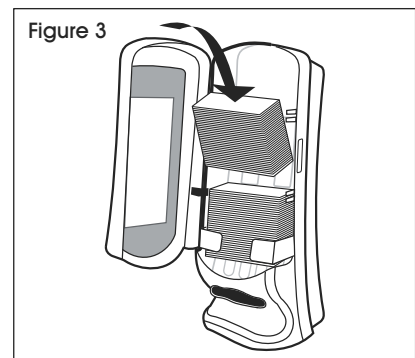
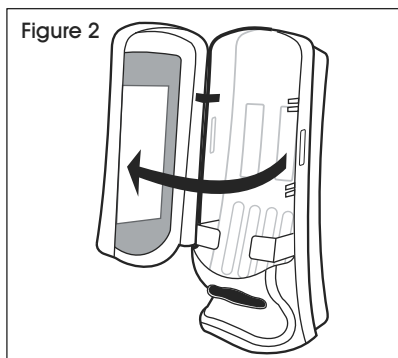
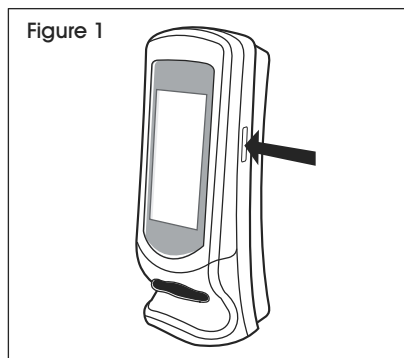

**REMARQUE : Utilisez le distributeur uniquement avec les serviettes Tork<sup>MD</sup> Xpressnap<sup>MD</sup>. Les serviettes générales ne pourront PAS être distribuées efficacement avec ce distributeur.**

1. Pour ouvrir le distributeur, appuyez sur le loquet situé du côté droit et ouvrez l'accès. (Voir Figures 1 et 2)
2. Placez les serviettes dans le distributeur. Faites passer la première serviette à travers l'ouverture de distribution. Le distributeur peut contenir jusqu'à 1 000 serviettes à la fois. (Voir Figure 3)

3. Refermez l'accès et le distributeur est prêt à l'emploi. (Voir Figure 4)



**REMARQUE : Les charnières de la porte d'accès peuvent être installées des deux côtés. Dévissez les charnières et le loquet. Fixez-les de nouveau sur le côtés opposés. (Voir Figure 5)**

## FONCTION AD-A-GLANCE<sup>MD</sup>

1. Pour l'utilisation de la fonction AD-a-Glance<sup>MD</sup> ouvrez le distributeur. (Voir Figures 6 et 7)

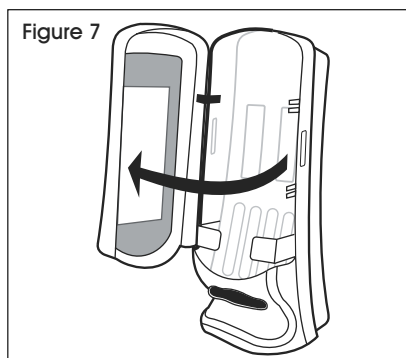
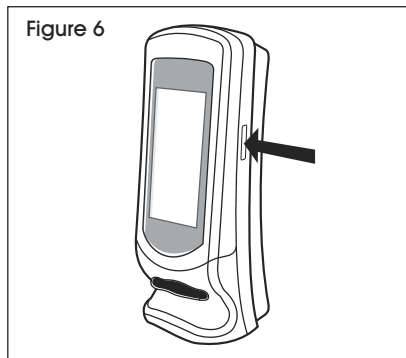

2. Tirez pour sortir la carte se trouvant à l'avant du distributeur. (Voir Figure 8)

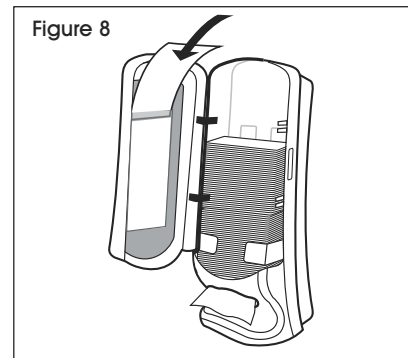

3. Référez-vous aux modèles sur [adaglance.torkusa.com](http://adaglance.torkusa.com) pour créer vos propres illustrations. Les dimensions de l'encart AD-a-Glance<sup>MD</sup> sont de 10,5 x 5,5 po.

4. Insérez votre illustration personnalisée dans le distributeur et refermez l'accès. (Voir Figure 9)

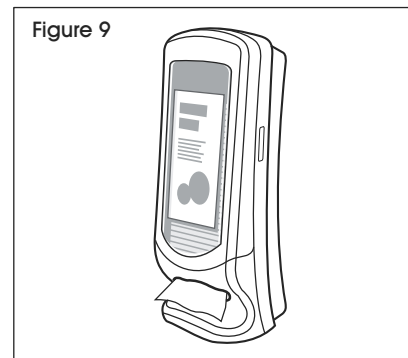

## INSTRUCTIONS POUR FIXATION MURALE OPTIONNELLE



**REMARQUE :** Le matériel d'installation n'est pas compris avec cet appareil.

1. Fixez le modèle de montage à la hauteur désirée avec du ruban adhésif. La hauteur recommandée est de 48 po entre le sol et le bas du distributeur.

2. Percez quatre trous en utilisant une mèche de perceuse de taille appropriée. Retirez le modèle et insérez des ancrages muraux si nécessaire.
3. Maintenez le distributeur au-dessus des trous prépercés et insérez les vis.

## ENTRETIEN

Nettoyez avec un linge humide et du savon. Au besoin, utilisez des nettoyeurs doux. N'utilisez pas d'abrasif. Le distributeur n'est pas conçu pour un nettoyage au lave-vaisselle.

**ULINE**

1-800-295-5510  
uline.ca