

# ULINE

## MOBILE STEEL ASSEMBLY TABLE

1-800-295-5510  
uline.com

### TOOLS NEEDED



 **NOTE:** Tables longer than 72" include two boxes: one starter table and one add-on table.

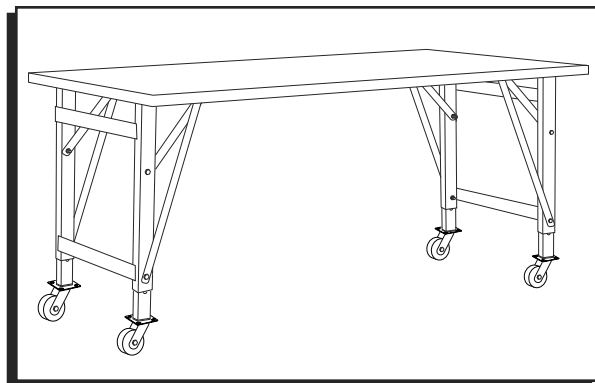

## ASSEMBLY

### HARDWARE INCLUDED

- (4) 3/8 x 3" Bolts
- (4) 3/8 x 1" Bolts
- (8) 3/8" Flange nuts
- (4) Caster leg inserts
- (4) Long braces

### STARTER TABLE

 **NOTE:** Install all bolts and nuts prior to tightening.

1. Unfold leg assemblies and remove leg insert and pre-installed 3/8 x 3" bolt on each. (See Figure 1)

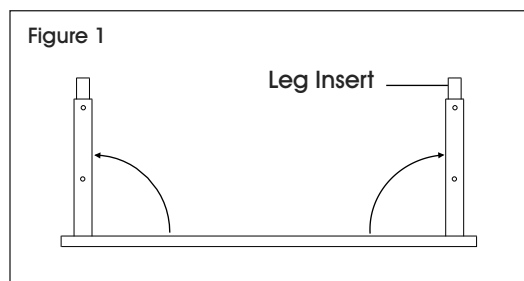

2. Attach long braces to the bolt hole opposite the pre-installed short brace using the 3/8 x 1" bolts and nuts. (See Figure 2)

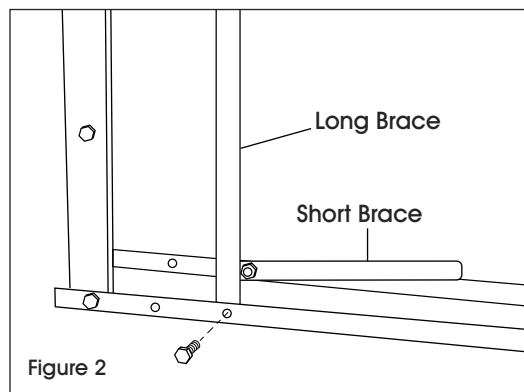

3. Install caster leg insert and adjust leg to desired table height. Line up long brace with holes in leg assemblies. Reinstall 3/8 x 3" bolt and nut through the long brace, leg and leg insert to secure. (See Figure 3)

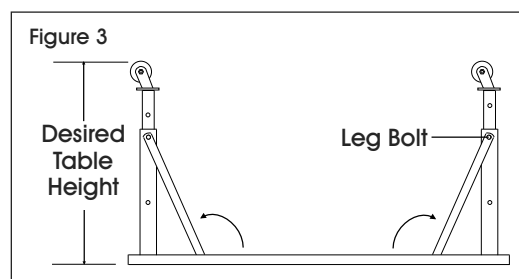

4. Unfold short braces and line up with holes in leg assemblies. Install to leg using 3/8 x 3" bolts and nuts. (See Figure 4)

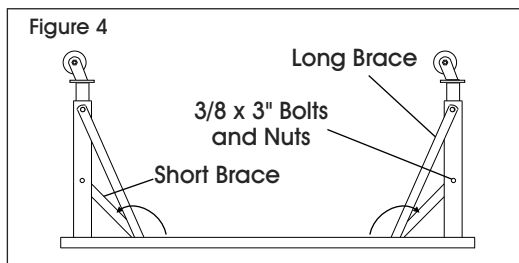

5. With the aid of a helper, turn table upright. (See Figure 5)

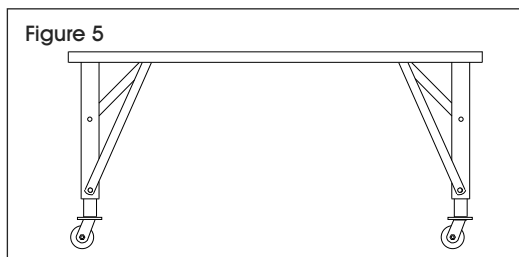

6. If the table is a stand alone table, all nuts can be tightened fully.

 **NOTE:** Do not tighten if add-on tables will be attached. See page 2 for add-on table assembly. For assembly of table with shelf, see page 3.

# MOBILE ADD-ON TABLE INSTRUCTIONS

Figure 6

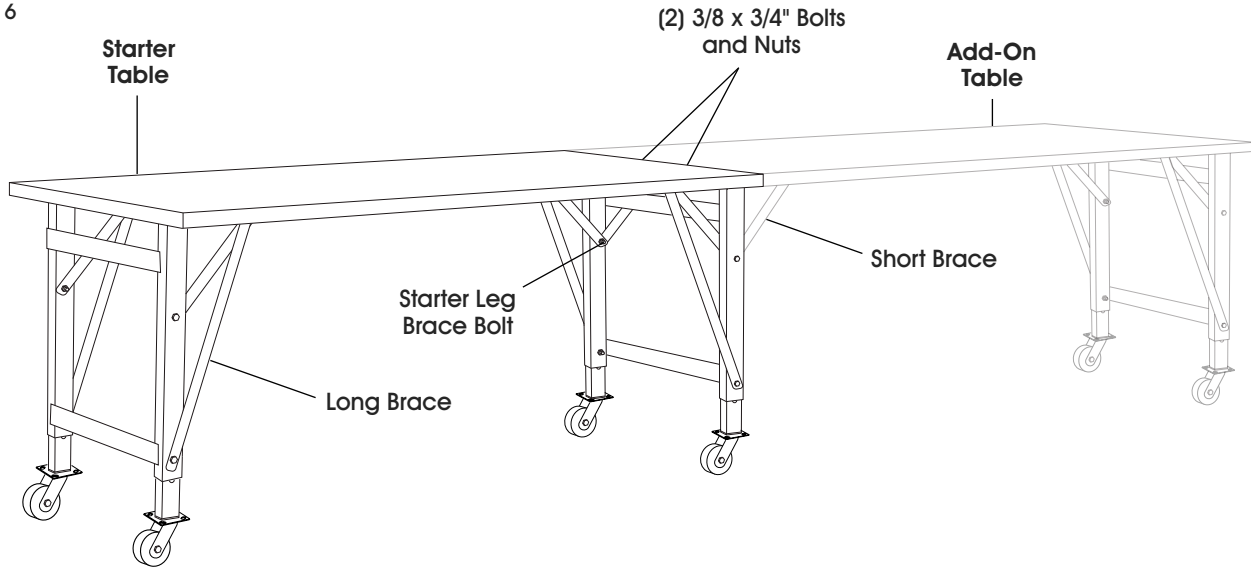

## HARDWARE INCLUDED

- (2) 3/8 x 3/4" Bolts
- (2) 3/8 x 1" Bolts
- (2) 3/8 x 3" Bolts
- (2) Caster leg inserts
- (6) 3/8" Flange nuts
- (2) Long braces

## ASSEMBLY OF ADD-ON TABLES

1. Repeat steps on page 1 for leg assembly.

 **NOTE:** Be sure to adjust legs to same height as the starter table.

2. With the aid of a helper, align add-on table to starter table. The holes on the underside of both tabletops should align. Install two 3/8 x 3/4" bolts and nuts through holes provided. (See Figure 6)

 **NOTE:** To create a flat working surface between tables, you may need to lift the corners of add-on table when nuts are tightened.

3. Unfold remaining short braces on add-on table and align with leg assembly on starter table. Remove starter leg brace bolts. Install braces from both tables to leg assembly using the same starter leg brace bolts. (See Figure 7)

 **NOTE:** Tabletop bolts may need to be loosened and tops pulled apart slightly in order to align short braces. Re-align tops and re-tighten top bolts once the braces are secured.

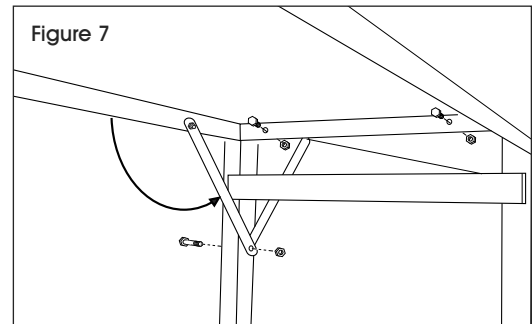

4. After all starter and add-on tables have been assembled, all nuts can be tightened fully.

## SHELF INSTRUCTIONS

### INSTALLATION OF SHELF

 **NOTE:** Lower shelf does not require hardware to assemble.

 **NOTE:** Install shelf only after table has been fully assembled and all bolts and nuts are tightened.

1. Position lower shelf underneath table and line up with lower cross bar of each leg set. Place shelf over cross bars. (See Figure 8)

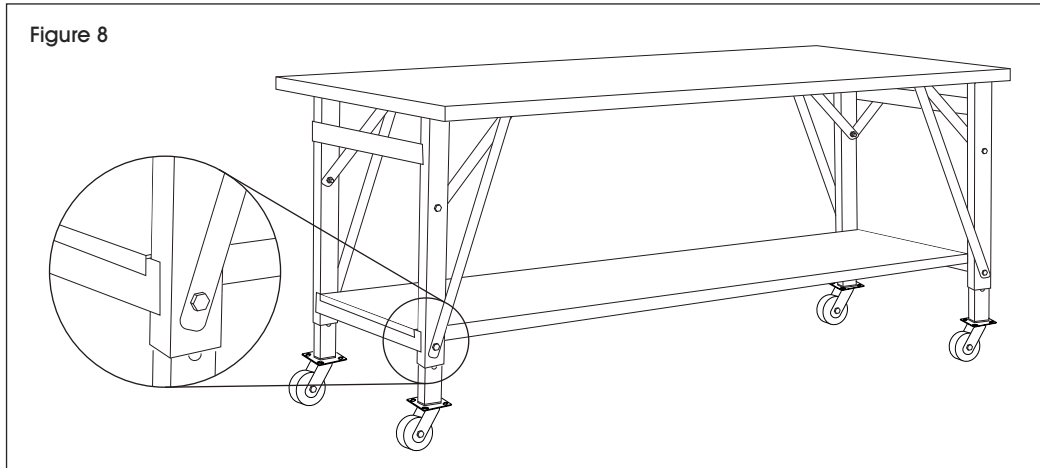

## ADD-ON SHELF ASSEMBLY

### HARDWARE INCLUDED

- (2) M6 x 12 mm Phillips Head Bolts
- (2) M6 Hex Nuts
- (2) M6 Flat Washers

 **NOTE:** Install add-on shelf only after starter table, add-on table and starter table shelf have been fully assembled and all bolts and nuts are tightened.

1. Position add-on shelf underneath add-on table. Align flat end of add-on shelf with holes over holes located on starter table shelf. The add-on shelf will overlap the starter shelf. Place other end of add-on shelf over add-on table cross bar. (See Figure 9)
2. Fasten add-on shelf to starter table shelf with two M6 x 12 mm Phillips head bolts, M6 hex nuts and M6 flat washers using a 10 mm wrench and Phillips screwdriver. (See Figure 9)

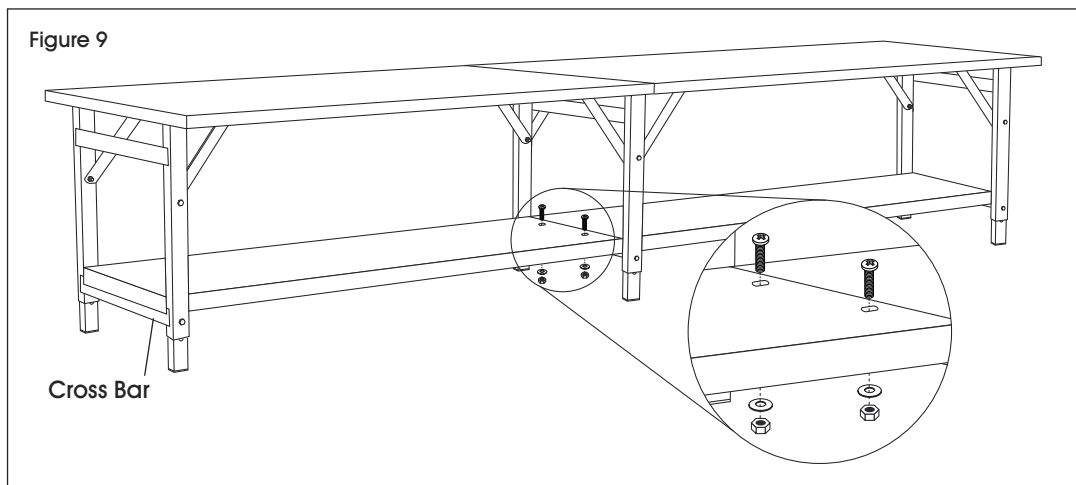

**ULINE**

1-800-295-5510  
uline.com

**MESA DE ACERO  
PARA ENSAMBLE MÓVIL****HERRAMIENTAS NECESARIAS**

Llave de 9/16"



Llave de 5/8"

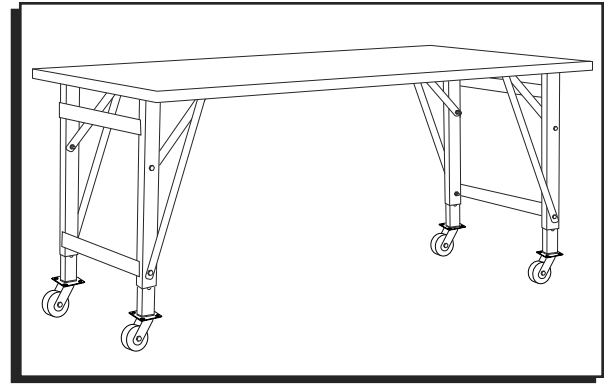

**NOTA:** Las mesas con una longitud superior a los 183 cm (72") incluyen dos cajas: una mesa básica y una mesa complementaria.

**ENSAMBLE****ACCESORIOS DE INSTALACIÓN INCLUIDOS**

- 4 Pernos de 3/8 x 3"
- 4 Pernos de 3/8 x 1"
- 8 Tuercas con Reborde de 3/8"
- 4 Insertos de Patas para Ruedas
- 4 Soportes Largos

**MESA BÁSICA**

**NOTA:** Coloque todos los pernos y las tuercas antes de apretarlos.

1. Desdoble los ensamblajes de las patas y quite los insertos de patas y el perno de 3/8 x 3" que viene colocado en cada una de ellas. (Vea Diagrama 1)

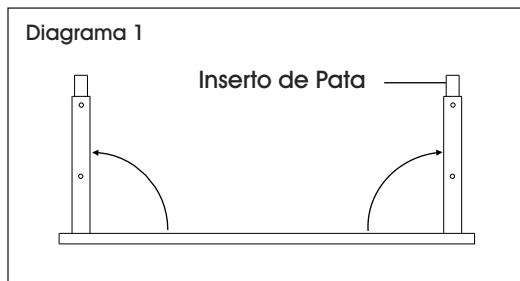

2. Fije soportes largos al orificio para perno contrario al soporte corto que viene instalado usando pernos de 3/8 x 1" y tuercas. (Vea Diagrama 2)

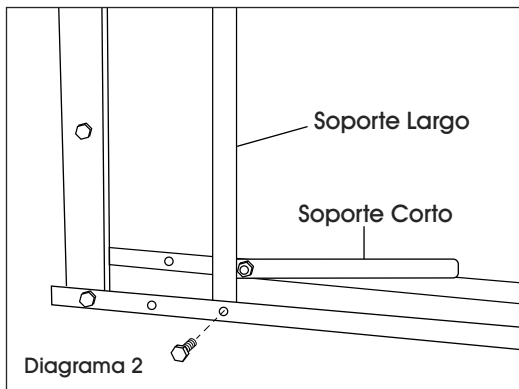

3. Coloque el inserto de patas para ruedas y ajuste la pata a la altura de mesa deseada. Alinee el soporte largo con los orificios del ensamblaje de las patas. Vuelva a colocar el perno y la tuerca de 3/8 x 3" a través del soporte largo, la pata y el inserto de pata para fijar. (Vea Diagrama 3)

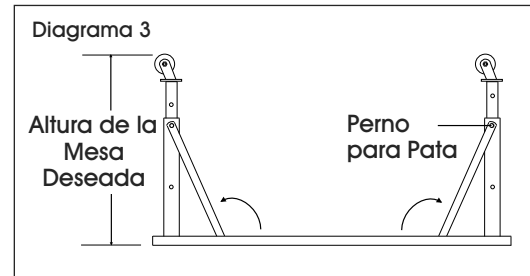

4. Desdoble los soportes cortos y alinéelos con los orificios de los ensamblajes de las patas. Instálelos en la pata usando pernos de 3/8 x 3" y tuercas. (Vea Diagrama 4)

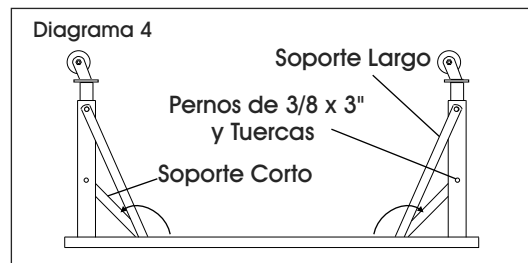

5. Con ayuda de otra persona, coloque la mesa en posición vertical. (Vea Diagrama 5)

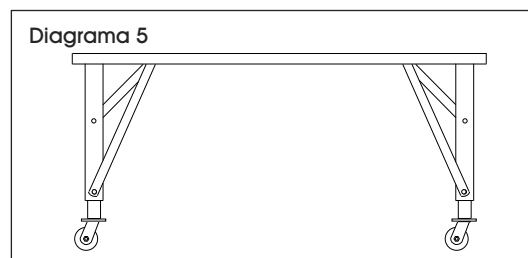

6. Si se trata de una mesa independiente, todas las tuercas pueden apretarse completamente.



**NOTA:** No las apriete si se van a colocar mesas complementarias. Para el ensamblaje de la mesa complementaria, vea página 5. Para ensamblar la mesa con repisa, vea página 6.

# INSTRUCCIONES DE LA MESA COMPLEMENTARIA MÓVIL

Diagrama 6

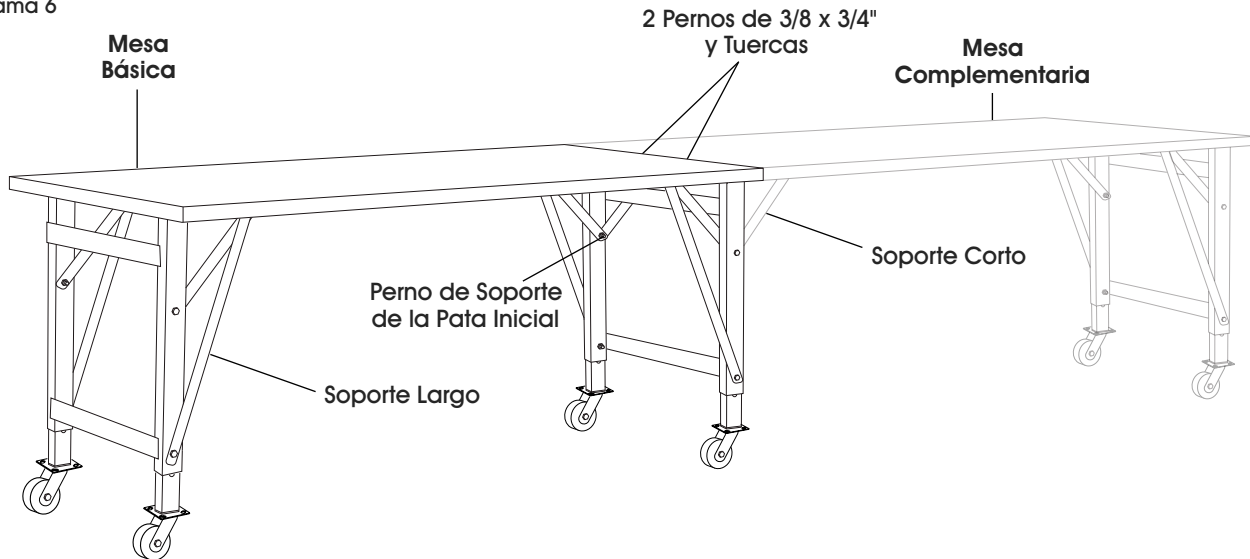

## ACCESORIOS DE INSTALACIÓN INCLUIDOS

- 2 Pernos de 3/8 x 3/4"
- 2 Pernos de 3/8 x 1"
- 2 Pernos de 3/8 x 3"
- 2 Insertos de Patas para Ruedas
- 6 Tuercas con Reborde de 3/8"
- 2 Soportes Largos

## ENSAMBLE DE MESAS COMPLEMENTARIAS

1. Repita los pasos indicados en la página 1 para el ensamble de las patas.

 **NOTA:** Asegúrese de ajustar las patas a la misma altura que en la mesa básica.

2. Con ayuda de otra persona, alinee la mesa complementaria con la mesa básica. Los orificios ubicados en la parte inferior de ambas cubiertas de mesa deben quedar alineados. Coloque dos pernos de 3/8 x 3/4" y tuercas a través de los orificios proporcionados. (Vea Diagrama 6)

 **NOTA:** Para crear una superficie de trabajo plana entre las mesas, puede que deba levantar las esquinas de la mesa complementaria una vez que las tuercas estén apretadas.

3. Desdoble los soportes cortos restantes de la mesa complementaria y alinéalos con el ensamble de las patas de la mesa básica. Quite los pernos de soporte de la pata inicial. Instale los soportes de las dos mesas en el ensamble de las patas usando los mismos pernos de soporte de la pata inicial. (Vea Diagrama 7)

 **NOTA:** Es posible que deba aflojar los pernos y las cubiertas para alinear los soportes cortos. Alinee las cubiertas y apriete los pernos cuando los soportes estén seguros.

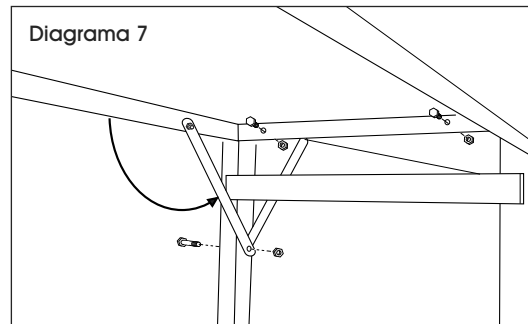

4. Una vez que haya ensamblado la mesa básica y todas las mesas complementarias, todas las tuercas pueden apretarse completamente.

# INSTRUCCIONES DE LA REPISA

## ENSAMBLE DE LA REPISA



**NOTA:** La repisa inferior no requiere tornillería para ensamblar.



**NOTA:** Solo instale la repisa después de que la mesa esté completamente ensamblada y todos los pernos y tuercas estén apretados.

1. Coloque la repisa inferior debajo de la mesa y alinéela con la barra transversal inferior de cada set de patas. Coloque la repisa sobre las barras transversales. (Vea Diagrama 8)

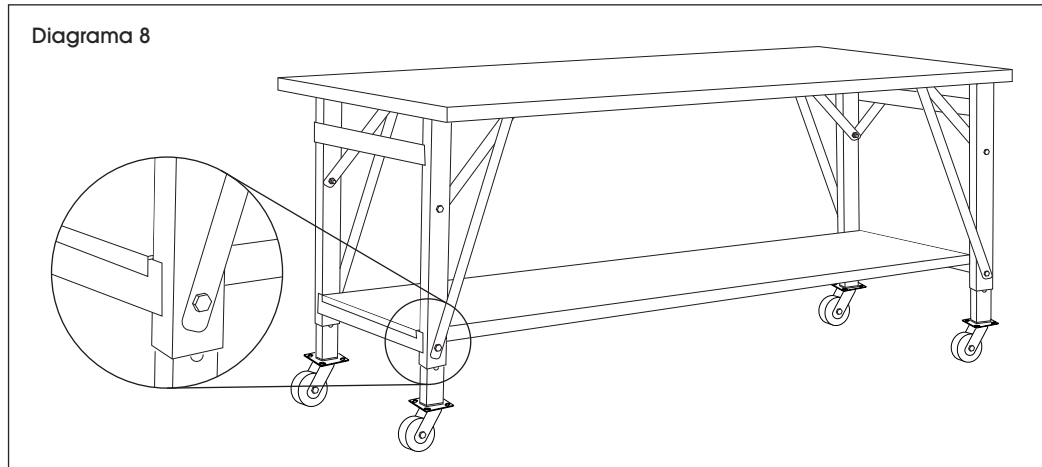

## ENSAMBLE DE REPISA COMPLEMENTARIA

### TORNILLERÍA INCLUIDA

- 2 Pernos de Cruz M6 x 12 mm
- 2 Tuercas Hexagonales M6
- 2 Rondanas Planas M6



**NOTA:** Instale la repisa complementaria solo después de que la mesa básica, la mesa complementaria y la repisa de la mesa básica estén ensambladas y todos los pernos y tuercas apretados.

1. Coloque la repisa complementaria debajo de la mesa complementaria. Alinee los orificios del extremo plano de la repisa complementaria sobre los orificios ubicados en la repisa de la mesa básica. La repisa complementaria quedará encima de la repisa básica. Coloque el otro extremo de la repisa complementaria sobre la barra transversal de la mesa complementaria. (Vea Diagrama 9)
2. Fije la repisa complementaria a la repisa de la mesa básica con dos pernos de cruz M6 x 12 mm, tuercas hexagonales y rondanas planas M6 usando una llave de 10 mm y un desarmador de cruz. (Vea Diagrama 9)

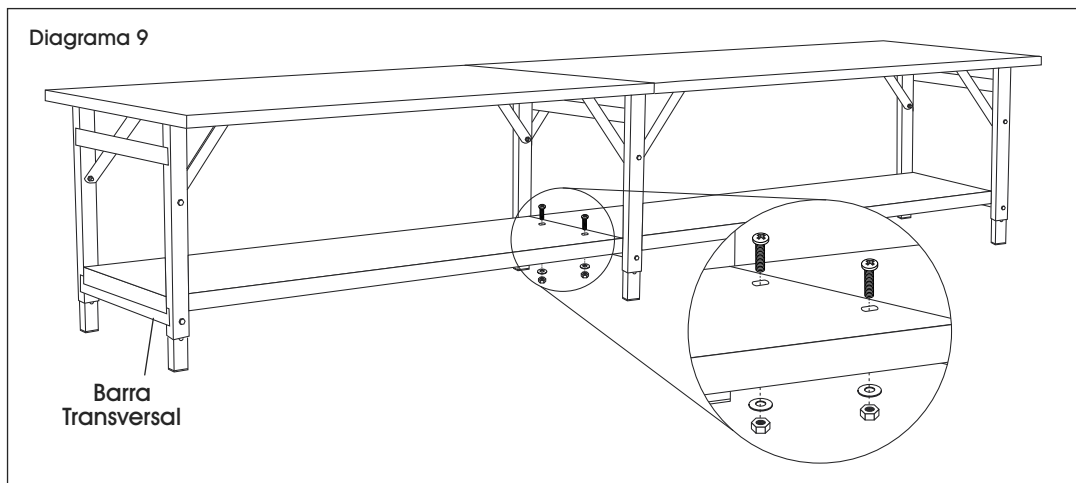

**ULINE**

800-295-5510  
uline.mx

**TABLE D'ASSEMBLAGE  
MOBILE EN ACIER****OUTILS REQUIS**

Clé de 9/16 po



Clé de 5/8 po

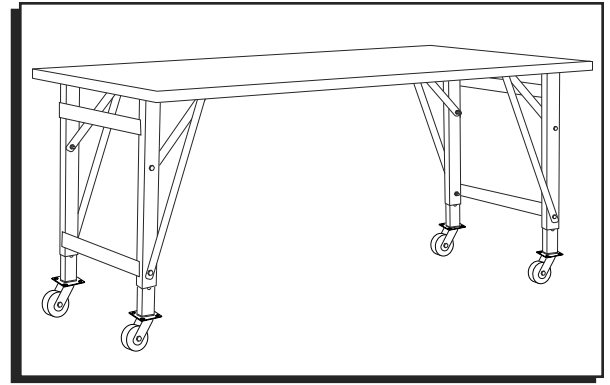

**REMARQUE :** Les tables d'une longueur de plus de 1,83 m (72 po) sont réparties dans deux boîtes : une table de base et une table complémentaire.

**MONTAGE****MATÉRIEL INCLUS :**

- (4) boulons de 3/8 x 3 po
- (4) boulons de 3/8 x 1 po
- (8) écrous à embase de 3/8 po
- (4) pieds à roulette à insérer
- (4) renforts long

**TABLE DE BASE**

**REMARQUE :** Installez tous les boulons et les écrous avant de les serrer complètement.

1. Dépliez les pieds et retirez le support de pied et le boulon de 3/8 x 3 po préinstallé. (Voir Figure 1)

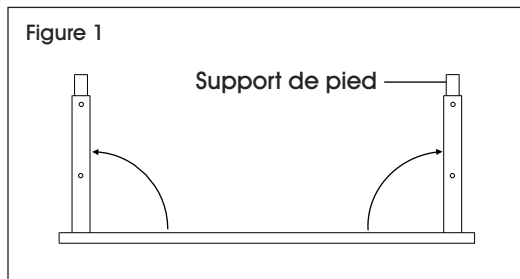

2. À l'aide des boulons de 3/8 x 1 po et d'écrous, fixez les renforts longs au trou de boulon situé à l'opposé du renfort court préinstallé. (Voir Figure 2)

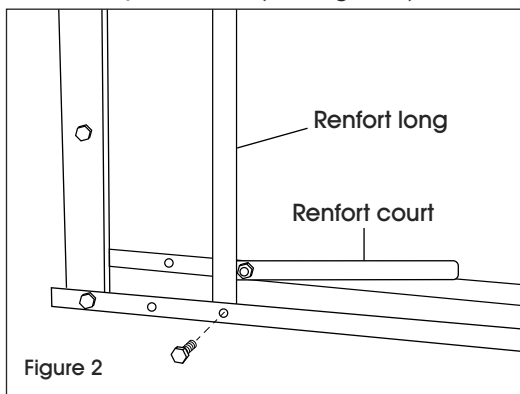

3. Insérez les roulettes et ajustez les pieds pour que la table soit à la hauteur souhaitée. Alignez le renfort long sur les trous dans les pieds. Réinsérez le boulon de 3/8 x 3 po et l'écrou dans le renfort long, le pied et le support de pied pour fixer. (Voir Figure 3)

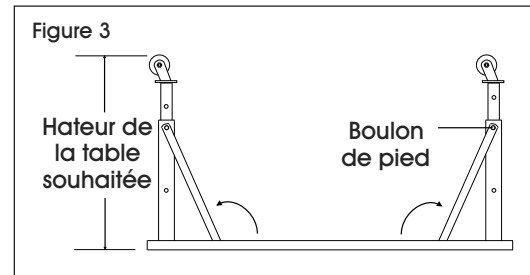

4. Dépliez les renforts courts et alignez-les sur les trous dans les pieds. Fixez-les aux pieds à l'aide des boulons de 3/8 x 3 po et d'écrous. (Voir Figure 4)

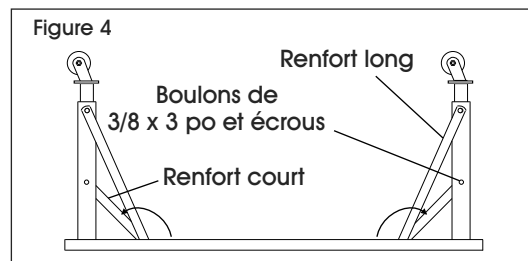

5. Avec l'aide d'une autre personne, retournez la table à l'endroit. (Voir Figure 5)

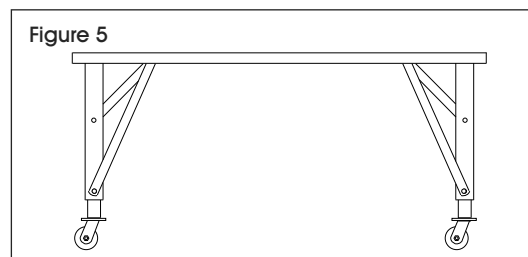

6. Si vous avez une table de base sans complément, tous les écrous peuvent alors être complètement serrés.



**REMARQUE :** Ne les serrez pas si des tables complémentaires y seront fixées. Les instructions de montage des tables complémentaires figurent à la page 8. Pour le montage de la table avec tablette, voir la page 9.

# INSTRUCTIONS DE MONTAGE DES TABLES MOBILES COMPLÉMENTAIRES

Figure 6

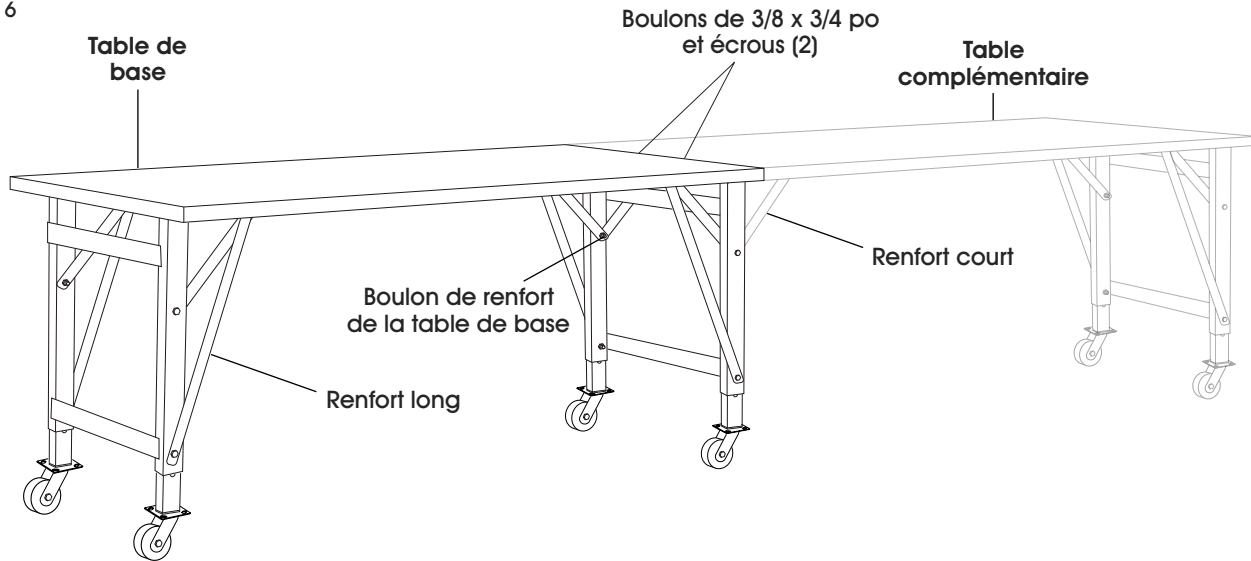

## MATÉRIEL INCLUS :

- (2) boulons de 3/8 x 3/4 po
- (2) boulons de 3/8 x 1 po
- (2) boulons de 3/8 x 3 po
- (2) pieds à roulette à insérer
- (6) écrous à embase de 3/8 po
- (2) renforts longs

## MONTAGE DES TABLES COMPLÉMENTAIRES

1. Répétez les étapes à la page 7 pour l'installation des pieds.

 **REMARQUE :** Assurez-vous de régler les pieds à la même hauteur que la table de base.

2. Avec l'aide d'une autre personne, alignez la table complémentaire sur la table de base. Les trous situés sur la face inférieure des deux tables doivent être alignés. Installez deux boulons de 3/8 x 3/4 po et deux écrous dans les trous prévus à cet effet. (Voir Figure 6)

 **REMARQUE :** Pour que les tables forment une surface de travail plane, vous devrez peut-être soulever les coins de la table complémentaire au moment de serrer les écrous.

3. Dépliez les renforts courts de la table complémentaire et alignez-les sur les pieds de la table de base. Retirez les boulons du renfort de la table de base. Fixez les renforts des deux tables aux pieds en utilisant les boulons précédemment retirés de la table de base. (Voir Figure 7)

 **REMARQUE :** Il peut s'avérer nécessaire de desserrer les boulons de la table et d'écartier légèrement les tables afin d'aligner les renforts courts. Réalignez les tables et resserrez les boulons une fois que les renforts sont fixés.

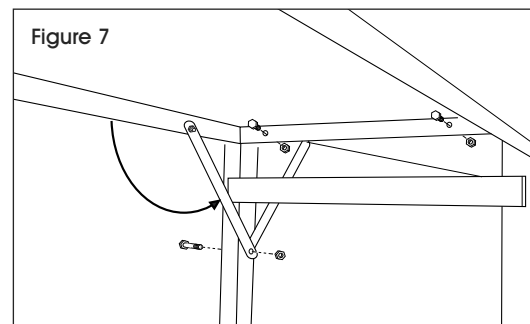

4. Une fois la table de base et les tables complémentaires montées, tous les écrous peuvent être serrés complètement.



# INSTRUCTIONS POUR LA TABLETTE

## INSTALLATION DE LA TABLETTE

 **REMARQUE :** Aucun matériel n'est requis pour l'installation de la tablette inférieure.

 **REMARQUE :** L'installation de la tablette doit se faire uniquement après que la table soit complètement montée et que tous les boulons et écrous aient été serrés.

1. Positionnez la tablette inférieure sous la table et alignez-la sur la barre transversale inférieure de chaque ensemble de pied. Placez la tablette sur les barres transversales. (Voir Figure 8)

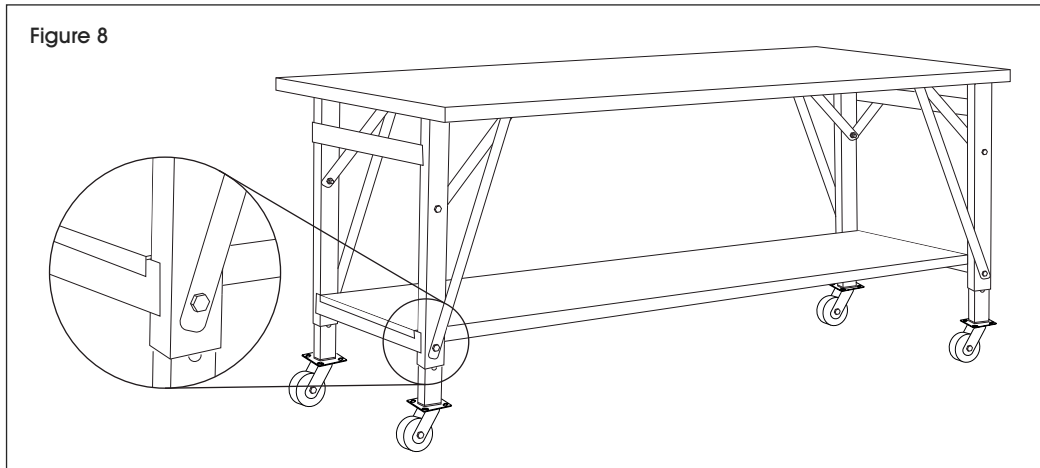

## MONTAGE DE TABLETTE COMPLÉMENTAIRE

### MATÉRIEL D'INSTALLATION INCLUS

- Boulons à tête cruciforme M6 x 12 mm (2)
- Écrous hexagonaux M6 (2)
- Rondelles plates M6 (2)

 **REMARQUE :** Installez la tablette complémentaire uniquement après le montage complet des tables de base et complémentaire et de la tablette de la table de base et après le serrage de tous les boulons et écrous.

1. Placez la tablette complémentaire sous la table complémentaire. Alignez l'extrémité plate de la tablette complémentaire avec des trous sur les trous situés sur la tablette de la table de base. La tablette complémentaire chevauche la tablette de base. Placez l'autre extrémité de la tablette complémentaire sur la barre transversale de la table complémentaire. (Voir Figure 9)
2. Fixez la tablette complémentaire à la tablette de la table de base avec deux boulons à tête cruciforme M6 x 12 mm, écrous hexagonaux M6 et rondelles plates M6 à l'aide d'une clé de 10 mm et d'un tournevis cruciforme. (Voir Figure 9)

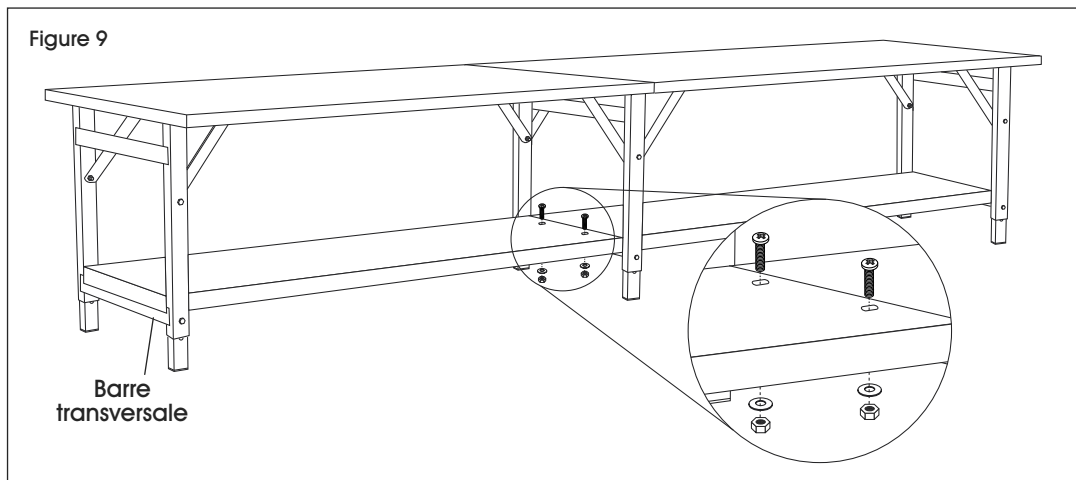

**ULINE**

1 800 295-5510  
uline.ca