

ULINE H-5802

MILWAUKEE®

TEMPERATURE GUN

1-800-295-5510
uline.com

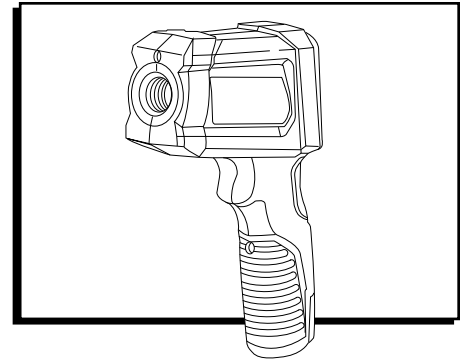

SAFETY



WARNING! Read all safety warnings and instructions. Failure to follow the warnings and instructions may result in electric shock, fire and serious injury. Save these instructions, as they contain important safety and operating instructions. Before using, read these instructions and all labels on the temperature gun thoroughly.

LASER LIGHT

- Do not stare into beam or view directly with optical instruments. Do not point laser light at others. Laser light can cause eye damage.
- Avoid exposure to laser radiation. Laser may emit hazardous radiation.
- Do not point laser at reflective surfaces. Unpredictable results may occur.

WORK AREA

- Keep children and bystanders away while operating temperature gun. Store idle temperature gun out of the reach of children, and do not allow persons unfamiliar with the tool or these instructions to operate the temperature gun.
- Avoid dangerous environments. Do not use in rainy, snowy, damp or wet locations. Do not use in the presence of explosive atmospheres (i.e., gaseous fumes, dust or flammable materials) because sparks may be generated when inserting or removing battery, possibly causing fire.

PERSONAL

- Stay alert, watch what you are doing and use common sense when operating temperature gun. Do not use when tired or under the influence of alcohol or medication. Inattention may result in serious personal injury.
- Do not overreach. Keep proper footing and balance at all times. This enables better control in unexpected situations.

BATTERY USE AND CARE

- This tool is designed to be powered by one 9 V battery properly inserted into the temperature gun. Do not attempt to use with any other voltage or power supply.
- Do not leave battery within reach of children.
- Install battery according to polarity (+/-) diagrams.
- Properly dispose of used battery immediately.
- Do not incinerate or dismantle battery.
- Under abusive conditions, liquid may be ejected from the battery – avoid contact. If contact accidentally occurs, flush with water. If liquid contacts eyes, seek medical help. Liquid ejected from battery may cause irritation or burns.

SERVICE

- Have temperature gun serviced by a qualified repair person using only identical replacement parts. This will ensure that the safety of the tool is maintained.
- Do not disassemble. Incorrect reassembly may result in the risk of electric shock or fire. If damaged, call Uline Customer Service at 1-800-295-5510.
- Store in a cool, dry place. Do not store where temperatures may exceed 140°F, such as in direct sunlight, a vehicle or a metal building during the summer.
- Do not remove or deface labels. Maintain labels and nameplates. These carry important information. If unreadable or missing, contact Uline Customer Service at 1-800-295-5510.

DIAGRAM

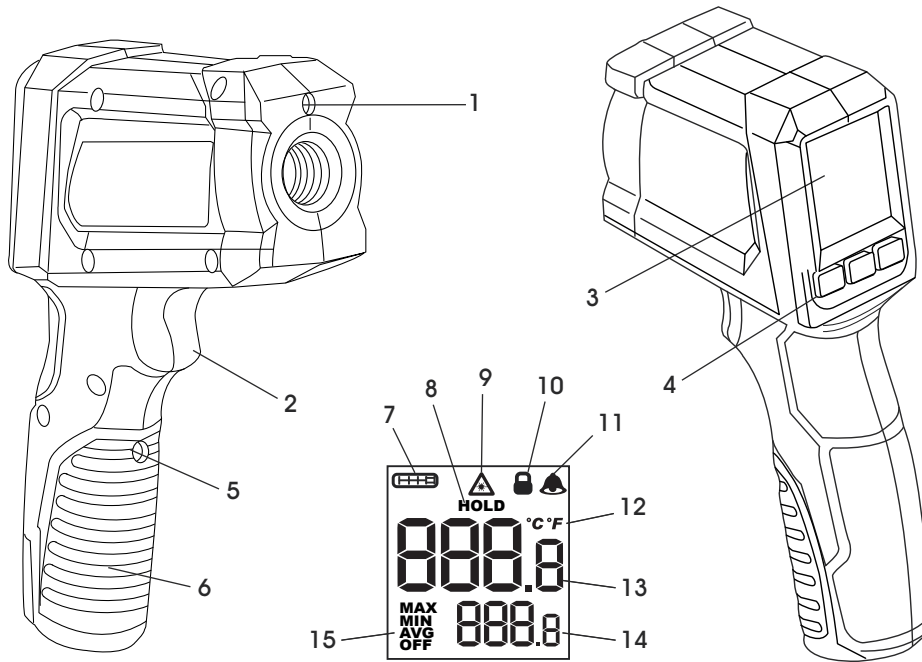

SPECIFICATIONS	
Laser Type	Class II
Max Power	<1 mW
Wavelength	630-670 nm
IR Temperature Range	-22-752°F
IR Accuracy	-22-0°F: +/- 4°F + 0.2°/2°F
	0-32°F: +/- 5°F
	32-752°F +/- 4°F or 2% of reading, whichever is greater.
	Assume ambient operating temperature of 70-77°F
Minimum Measuring Distance	2" < 122°F; 4" > 122°F
Temperature Display Resolution	0.1°F in Primary and Secondary
Emmissivity	0.95
Response Time	<500 msec
Spectral Response	8 to 14μm
Distance to Spot	10:1
Drop	2 m
Repeatability	+/-0.8% or +/-2°F (whichever is greater)
Operating Temperature	32-122°F
Storage Temperature	-4-140°F without battery
Relative Humidity	10-85% at 77°F, decreasing linearly to 10 to 45% at 122°F
Voltage	9 DC (one 9 V battery)
Battery Life	>12 hours with all functions

#	DESCRIPTION
1	Laser Window
2	Trigger
3	Display
4	Mode/Set/Alarm Buttons
5	Battery Door Lock
6	Battery Door
7	Battery Indicator
8	Hold Indicator
9	Laser Active Indicator
10	Trigger Lock Indicator
11	Alarm Indicator
12	Celsius or Fahrenheit Indicator
13	Primary Measurement
14	Secondary Measurement
15	Mode Indicator

ASSEMBLY

LOADING/CHANGING THE BATTERY

- Using a flathead screwdriver, rotate the battery door lock to the unlocked position and open the battery door.
- Connect one 9 V battery to the connector block. Fit the battery into the compartment. (See Figure 1)
- Close the battery door. Turn the battery lock to the locked position.

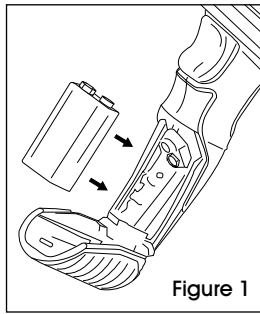

Figure 1

SELECTING CELSIUS OR FAHRENHEIT

To set the temperature scale, pull the trigger, then press the **SET** button three times. Press the buttons above the up and down arrows to toggle between °C and °F. Wait five seconds for the setting to save and exit.

SETTING THE LASER LOCK

To turn the laser on and off, pull the trigger, then press the **SET** button four times. Press the buttons above the up and down arrows to toggle between "ON" and "OFF". Wait five seconds for the setting to save and exit.

OPERATION

SCANNING OBJECT TEMPERATURE

- Pull and hold the trigger for at least two seconds and scan the surface temperature of an object. A laser pointer is used for aiming on the area being scanned.

 **NOTE:** The object should be larger than the spot being scanned. If not, readings will be affected. See Figure 2 for necessary object size.

- As you continue to hold the trigger, the  icon is displayed along with the primary measurement (surface temperature) and secondary measurement (maximum, minimum, average or differential temperature) readings.

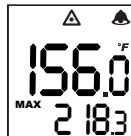

- Release the trigger. "HOLD" is displayed until the screen shuts off in about ten seconds.

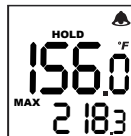

 **NOTE:** A quick change in temperature (>10°F) affects the meter's readings. Allow the meter to reach ambient temperature before use (5 to 30 minutes, depending on temperature change).

SETTING THE TRIGGER LOCK

- To turn the trigger lock on and off, pull the trigger, then press the **SET** button five times. Press the **MODE** and **ALARM** buttons to toggle between "ON" and "OFF". Wait five seconds for the setting to save and exit.

TEMPERATURE ALARM

- Press the **ALARM** button to turn on the alarm function.
- The bell icon is displayed. If the temperature reading is outside the preset range, the temperature reading will flash and an alarm will sound.



SETTING PRESET RANGE FOR THE ALARM

- To set the alarm range, pull and hold the trigger, then press the **SET** button. Repeat to toggle between "LO" and "HI" settings.
- Press the up or down arrow soft keys to toggle between temperatures. Wait five seconds for the ranges to save and exit.



LOW BATTERY

When the low battery icon is displayed, change the battery.



WARNING! Always remove battery before changing or removing accessories. Only use accessories specifically recommended for this tool. Others may be hazardous.

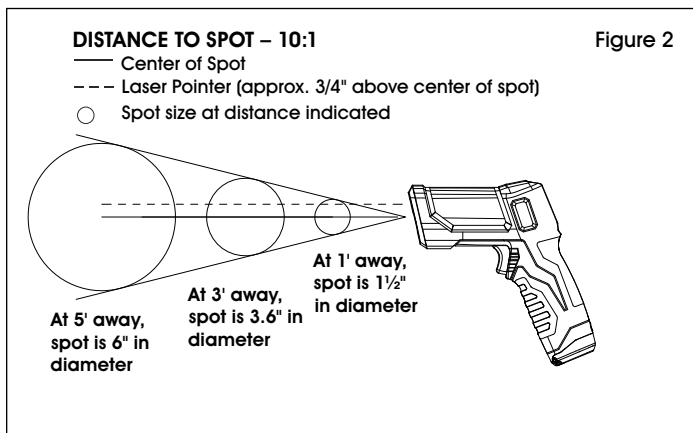

Figure 2

Mode	Description
MAX	Displays maximum temperature measured during a continuous reading.
MIN	Displays minimum temperature measured during a continuous reading.
AVG	Displays average temperature of last 20 measurements during a continuous reading.
DIF	Displays the difference between MAX and MIN during a continuous reading.

MAINTENANCE



WARNING! To reduce the risk of injury, always remove the battery from the tool before performing any maintenance. Never disassemble the tool. Contact Uline Customer Service at 1-800-295-5510 for all repairs.

MAINTAINING TOOL

- Keep tool in good condition by adopting a regular maintenance program.
- If the tool does not start or operate at full power with new battery, clean the contacts on the battery door.
- If the tool still does not work properly, contact Uline Customer Service at 1-800-295-5510.

CLEANING THE LENS

1. Blow off loose particles with clean compressed air.
2. Carefully wipe the surface with a cotton swab moistened with water.
3. Using a second cotton swab, dry completely.



WARNING! To reduce the risk of personal injury and damage, never immerse tool in liquid or allow a liquid to flow inside it.

CLEANING

- Clean dust and debris from tool.
- Keep tool handle clean, dry and free of oil or grease.
- Use only mild soap and a damp cloth to clean the tool, since certain cleaning agents and solvents are harmful to plastics and other insulated parts. Some of these include gasoline, turpentine, lacquer thinner, paint thinner, chlorinated cleaning solvents, ammonia and household detergents containing ammonia.
- Never use flammable or combustible solvents around tools.

REPAIRS

For repairs, contact Uline Customer Service at 1-800-295-5510.

ULINE

1-800-295-5510
uline.com

ULINE H-5802

MILWAUKEE®

PISTOLA DE TEMPERATURA

800-295-5510

uline.mx

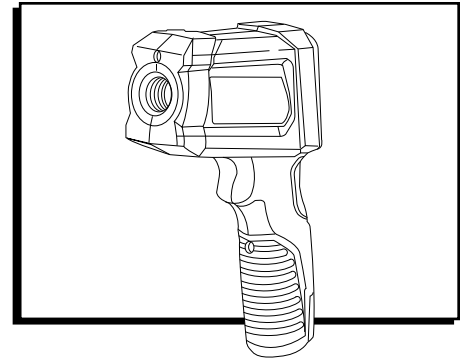

SEGURIDAD



¡ADVERTENCIA! Lea todas las instrucciones y advertencias de seguridad. No seguir las advertencias y las instrucciones podría ocasionar descargas eléctricas, incendio y lesiones graves. Guarde estas instrucciones, ya que contienen instrucciones de funcionamiento y seguridad importantes. Antes de usar, lea por completo las instrucciones y todas las etiquetas en la pistola de temperatura.

LUZ LÁSER

- No se quede mirando el haz de luz ni la observe directamente con instrumentos ópticos. No apunte a otras personas con la luz láser. La luz láser puede causar daños oculares.
- Evite la exposición a la radiación láser. El láser podría emitir radiación dañina.
- No apunte con el láser hacia superficies reflejantes. Pueden producirse resultados impredecibles.

ÁREA DE TRABAJO

- Mantenga a los niños y espectadores alejados mientras trabaja con la pistola de temperatura. Guarde la pistola de temperatura lejos del alcance de los niños y no permita que las personas que no estén familiarizadas con la herramienta o con estas instrucciones la utilicen.
- Evite los entornos peligrosos. No utilice la unidad en ubicaciones con lluvia, nieve, húmedas o mojadas. No utilice la unidad en entornos explosivos (que contengan humos gaseosos, polvo o materiales inflamables) ya que podrían generarse chispas al insertar o quitar la batería, pudiendo ocasionar un incendio.

PERSONAL

- Permanezca alerta, concéntrese en lo que está haciendo y emplee el sentido común cuando use la pistola de temperatura. No la use si está cansado o bajo el influjo del alcohol o medicamentos. La falta de atención puede ocasionar lesiones graves.
- No intente hacer más de lo que sus posibilidades le permiten. Establezca y mantenga un anclaje y equilibrio adecuados en todo momento. Esto permite un mejor control en situaciones inesperadas.

USO Y CUIDADO DE LA BATERÍA

- Esta herramienta ha sido diseñada para funcionar con una batería de 9 V correctamente insertada en la pistola de temperatura. No intente usarla con ningún otro voltaje o fuente de alimentación.
- No deje la batería al alcance de los niños.
- Inserte la batería de acuerdo con lo indicado en los diagramas de polaridad (+/-).
- Deseche adecuadamente, y de inmediato, la batería usada.
- No incinere o desarme la batería.
- En condiciones extremas, es posible que salga líquido de la batería; evite el contacto con el mismo. Si accidentalmente entra en contacto con él, enjuague con agua. Si el líquido entra en contacto con los ojos, busque atención médica. El líquido del interior de la batería podría causar irritación o quemaduras.

SERVICIO

- El mantenimiento de la pistola de temperatura la debe realizar un técnico calificado utilizando solo partes de repuesto idénticas. Esto garantizará que se mantenga la seguridad de la herramienta.
- No desarme la unidad. Si ensambla de nuevo de manera incorrecta podría haber riesgo de descarga eléctrica o incendio. Si la unidad está dañada, contacte con Servicio a Clientes de Uline llamando al 800-295-5510.
- Guardar en un lugar fresco y seco. No guarde la unidad en lugares donde la temperatura pueda ser superior a 60 °C (140 °F), como bajo la luz solar directa, en un vehículo o en un edificio de metal durante el verano.
- No elimine ni mutile las etiquetas adhesivas. Mantenga las etiquetas adhesivas y las placas de identificación. Estas contienen información importante. Si son ilegibles o se despegaron, contacte con Servicio a Clientes de Uline llamando al 800-295-5510.

DIAGRAMA

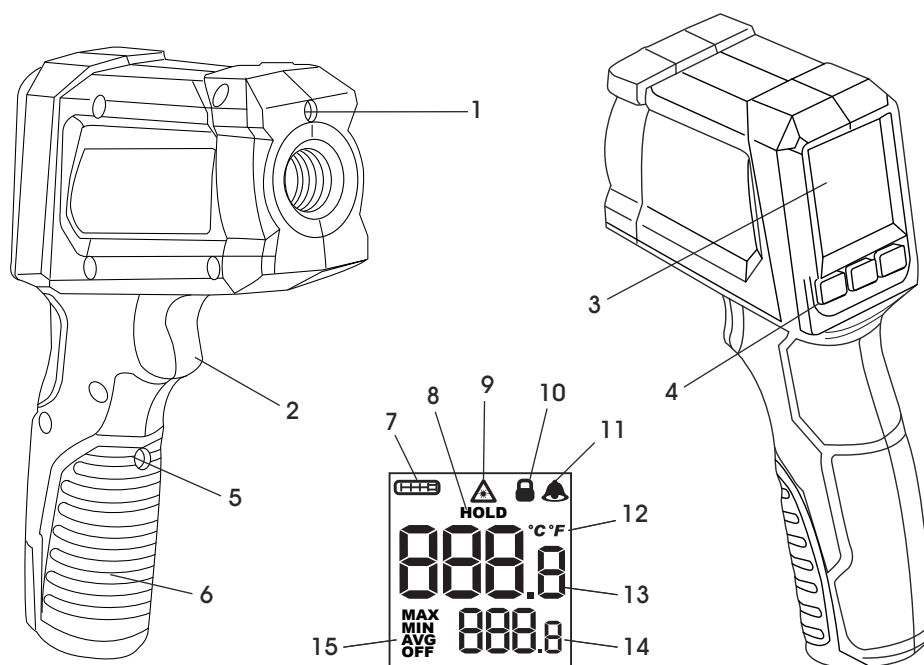

ESPECIFICACIONES	
Tipo de Láser	Clase II
Potencia Máx.	<1 mW
Longitud de Onda	630-670 nm
Rango de temperatura IR	-30–400°C (-22 – 752°F)
Precisión Infrarroja	-30– -17.8°C : +/- -15.6°C + -17.7 °/-16.7°C (-22–0°F : +/- 4°F + 0.2°/2°F) -17.8–0°C : +/- -15°C (0°–32°F : +/- 5°F) 0–400°C +/- -15.6°C (32°–752°F +/- 4°F) o 2% de la lectura, lo que sea mayor. Supone que la temperatura ambiente de funcionamiento es de 21.1–25°C (70–77°F)
Distancia Medible Mínima	5 cm < 50°C; 10 cm > 50°C (2" < 122°F; 4" > 122°F)
Resolución de la Temperatura Mostrada	-17.7°C (0.1°F) en Primaria y Secundaria
Emisividad	0.95
Tiempo de Respuesta	<500 mseg
Respuesta Espectral	8 a 14µm
Distancia hasta el Punto	10:1
Caída	2 m
Repetición	+/-0.8% o +/- -16.7°C (2°F) (lo que sea mayor)
Temperatura de Funcionamiento	0–50°C (32–122°F)
Temperatura de Almacenamiento	-20–60°C (-4–140°F) sin batería
Humedad Relativa	De 10–85% a 25°C (77°F), disminuyendo linealmente hasta de 10–45% a 50°C (122°F)
Voltaje	9 CC (una batería de 9 V)
Vida Útil de la Batería	>12 horas con todas las funciones

#	DESCRIPCIÓN
1	Ventana Láser
2	Gatillo
3	Pantalla
4	Botones de Modo/ Configuración/Alarma
5	Cierre de la Puerta de la Batería
6	Puerta de la Batería
7	Indicador de Batería
8	Indicador HOLD
9	Indicador de Láser Activo
10	Indicadores de Seguro de Gatillo
11	Indicador de Alarma
12	Indicador de Celsius o Fahrenheit
13	Medida Primaria
14	Medida Secundaria
15	Indicador de Modo

ENSAMBLE

CARGAR/CAMBIAR LA BATERÍA

1. Con un desarmador plano, gire el seguro de la puerta de la batería hacia la posición de abierta y abra la puerta de la batería.
2. Inserte una batería de 9V al bloque conector. Ajuste la batería dentro del compartimento. (Vea Diagrama 1)
3. Cierre la puerta de la batería. Gire el seguro de la batería hacia la posición de cerrada.



Diagrama 1

SELECCIONAR GRADOS CELSIUS O FAHRENHEIT

Para configurar la escala de temperatura, jale del gatillo y presione el botón **SET** (configurar) tres veces. Presione los botones sobre las flechas hacia arriba y hacia abajo para desplazarse entre °C y °F. Espere cinco segundos a que la configuración se guarde y salga.

CONFIGURAR EL SEGURO DEL LÁSER

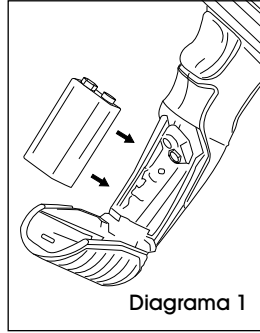
Para activar y desactivar el láser, jale del gatillo y presione el botón **SET** (configurar) cuatro veces. Presione los botones sobre las flechas hacia arriba y hacia abajo para desplazarse entre "ON" (encendido) y "OFF" (apagado). Espere cinco segundos a que la configuración se guarde y salga.

FUNCIONAMIENTO

ESCANEAR LA TEMPERATURA DEL OBJETO

1. Apriete y mantenga apretado el gatillo durante al menos dos segundos y escanee la temperatura de la superficie de un objeto. Se utiliza un puntero láser para apuntar a la zona que se quiere escanear.

 **NOTA:** El objeto deberá ser mayor que el punto se quiere escanear. Si no, las lecturas se verán afectadas. Vea Diagrama 2 para los tamaños de objeto necesarios.

2. Mientras mantiene apretado el gatillo, el icono  se mostrará junto con la lectura de medida primaria (temperatura de la superficie) y la lectura de medida secundaria (temperatura máxima, mínima, promedio y diferencial).
3. Suelte el gatillo. Se mostrará la palabra "HOLD" (retener) hasta que la pantalla se apague en unos diez segundos.

 **NOTA:** Un cambio rápido en la temperatura (>-12 °C/>10 °F) afectará la lectura del medidor. Permita que el medidor alcance la temperatura ambiente antes de usarlo (entre 5 y 30 minutos, dependiendo del cambio de temperatura).

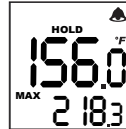
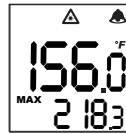

CONFIGURAR EL CIERRE DEL GATILLO

1. Para activar y desactivar el cierre del láser, jale del gatillo y presione el botón **SET** (configurar) cinco veces. Presione los botones de **MODE** (modo) y **ALARM** (alarma) para alternar entre "ON" (encender) y "OFF" (apagar). Espere cinco segundos a que la configuración se guarde y salga.

ALARMA DE TEMPERATURA

1. Presione el botón de **ALARM** (alarma) para activar la función de alarma.
2. Se mostrará el icono de la campana. Si la lectura de temperatura está fuera del rango preestablecido, la lectura de temperatura parpadeará y la alarma sonará.



CONFIGURAR EL RANGO PREESTABLECIDO PARA LA ALARMA

1. Para configurar el rango para la alarma, apriete y mantenga apretado el gatillo y luego presione el botón **SET** (configurar). Repita para alternar entre las configuraciones "LO" (baja) y "HI" (alta).
2. Presione las teclas de flechas hacia arriba y abajo para desplazarse entre las temperaturas. Espere cinco segundos a que los rangos se guarden y salga.



BATERÍA BAJA

Cuando se muestra el icono de batería baja, cambie la batería.



¡ADVERTENCIA! Quite siempre las baterías antes de cambiar o quitar accesorios. Utilice únicamente accesorios específicamente recomendados para esta herramienta. Otros podrían ser peligrosos.

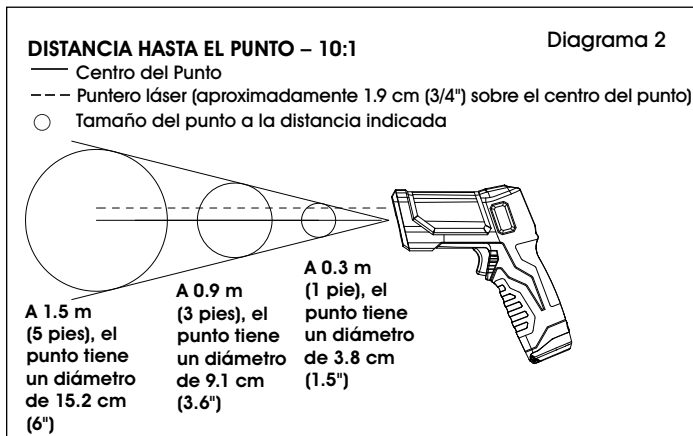

Modo	Descripción
MAX	Muestra la temperatura máxima medida durante una lectura continua.
MIN	Muestra la temperatura mínima medida durante una lectura continua.
AVG	Muestra la temperatura promedio de las últimas 20 lecturas durante una lectura continua.
DIF	Muestra la diferencia entre MÁX. y MÍN. durante una lectura continua.

MANTENIMIENTO



¡ADVERTENCIA! Para reducir el riesgo de lesiones, siempre quite la batería de la herramienta antes de darle mantenimiento. No desarme nunca la herramienta. Comuníquese con Servicio a Clientes de Uline al 800-295-5510 para cualquier reparación.

MANTENIMIENTO DE LA HERRAMIENTA

- Mantenga la herramienta en buenas condiciones programando su mantenimiento de manera regular.
- Si la herramienta no se pone en marcha o funciona a pleno rendimiento con una batería nueva, limpie los contactos de la puerta de la batería.
- Si la herramienta sigue sin funcionar correctamente, comuníquese con Servicio a Clientes de Uline llamando al 800-295-5510.

LIMPIAR LA LENTE

1. Retire las partículas sueltas con aire comprimido limpio.
2. Limpie la superficie cuidadosamente con un hisopo de algodón empapado en agua.
3. Con un segundo hisopo de algodón, seque completamente.



¡ADVERTENCIA! Para disminuir el riesgo de lesiones y daños personales, no sumerja la herramienta en líquido ni permita que se le introduzca.

LIMPIEZA

- Limpie todo el polvo y la suciedad de la herramienta.
- Mantenga el asa de la herramienta limpia, seca y libre de aceite o grasa.
- Use únicamente un detergente suave y un paño húmedo para limpiar la herramienta, puesto que ciertos agentes de limpieza son dañinos para los plásticos y otras partes aisladas. Algunos de estos agentes incluyen gasolina, aguarrás, diluyente de laca, diluyente de pintura, solventes de limpieza que contienen cloro, amoníaco y detergentes del hogar que contienen amoníaco.
- No use nunca solventes inflamables o combustibles cerca de las herramientas.

REPARACIONES

Para cualquier reparación, comuníquese con Servicio a Clientes de Uline al 800-295-5510.

ULINE

800-295-5510
uline.mx

ULINE H-5802

MILWAUKEE^{MD} –

THERMOMÈTRE PISTOLET

1 800 295-5510

uline.ca

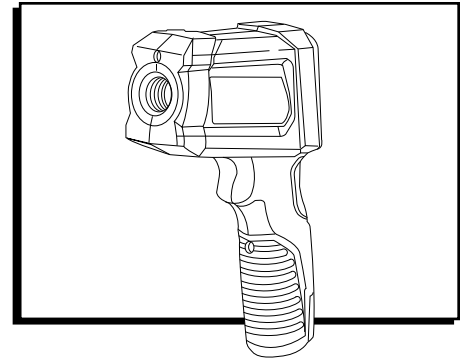

SÉCURITÉ



AVERTISSEMENT! Lisez l'ensemble des avertissements et consignes de sécurité. Le défaut de suivre les avertissements et instructions pourrait entraîner une électrocution, un incendie et des blessures graves. Conservez ces instructions, car elles contiennent des consignes de sécurité et d'utilisation importantes. Avant l'utilisation, lisez attentivement ces instructions ainsi que toutes les étiquettes du thermomètre pistolet.

LUMIÈRE LASER

- Ne fixez pas le faisceau laser ou ne le regardez pas directement avec des instruments optiques. Ne dirigez pas la lumière laser vers d'autres personnes. La lumière laser peut provoquer des lésions oculaires.
- Évitez toute exposition au rayonnement laser. Le laser peut émettre un rayonnement dangereux.
- Ne dirigez pas la lumière laser vers des surfaces réfléchissantes. Des résultats imprévisibles peuvent se produire.

AIRE DE TRAVAIL

- Tenez les enfants et les personnes présentes à l'écart lorsque vous utilisez le pistolet à infrarouge. Lorsqu'il n'est pas utilisé, rangez le pistolet à infrarouge à un endroit hors de la portée des enfants et ne laissez personne ne maîtrisant pas l'outil ou ces instructions l'utiliser.
- Évitez les environnements dangereux. N'utilisez pas le pistolet dans un endroit pluvieux, enneigé, humide ou mouillé. N'utilisez pas le pistolet dans un environnement explosif (comportant p. ex., des émanations gazeuses, de la poussière ou des matériaux inflammables), car des étincelles peuvent être produites au moment d'insérer ou de retirer la pile, ce qui pourrait provoquer un incendie.

PERSONNEL

- Demeurez vigilant, regardez ce que vous faites et faites preuve de jugement lorsque vous utilisez le pistolet à infrarouge. N'utilisez pas l'outil si vous êtes fatigué ou sous l'influence d'alcool ou de médicaments. L'inattention peut entraîner des blessures corporelles graves.
- Ne vous penchez pas trop vers l'avant. Gardez un bon équilibre en tout temps. Vous serez ainsi assuré d'un meilleur contrôle en cas de situation imprévue.

UTILISATION ET ENTRETIEN DES PILES

- Cet outil est conçu pour être alimenté par une pile de 9 V correctement insérée dans le pistolet à infrarouge. Ne tentez pas de l'utiliser avec une autre tension ou alimentation électrique.
- Ne laissez pas la pile à la portée des enfants.
- Insérez la pile selon le schéma de polarité (+/-).
- Éliminez convenablement et immédiatement la pile épuisée.
- N'incinerez pas ou ne désassemblez pas la pile.
- Dans des conditions extrêmes, du liquide peut s'échapper des piles – évitez tout contact. En cas de contact accidentel, rincez avec de l'eau. Consultez un médecin si le liquide entre en contact avec vos yeux. Le liquide s'échappant des piles peut causer des irritations ou des brûlures.

ENTRETIEN

- La maintenance du thermomètre pistolet doit être effectuée par un réparateur qualifié en utilisant uniquement des pièces de rechange identiques. Cela permettra d'assurer que l'outil est sécuritaire.
- Ne démontez pas le pistolet. Un remontage inadéquat peut entraîner un risque d'électrocution ou d'incendie. Si le pistolet est endommagé, communiquez avec le service à la clientèle de Uline au 1 800 295-5510.
- Rangez le pistolet dans un endroit frais et sec. Ne le rangez pas dans un lieu où les températures peuvent dépasser 60 °C (140 °F), comme en plein soleil, dans un véhicule ou dans une structure métallique pendant l'été.
- Ne retirez pas et n'abîmez pas les étiquettes. Entretenez les étiquettes et les plaques signalétiques. Elles contiennent des renseignements importants. Si elles sont illisibles ou manquantes, communiquez avec le service à la clientèle de Uline au 1 800 295-5510.

SCHÉMA

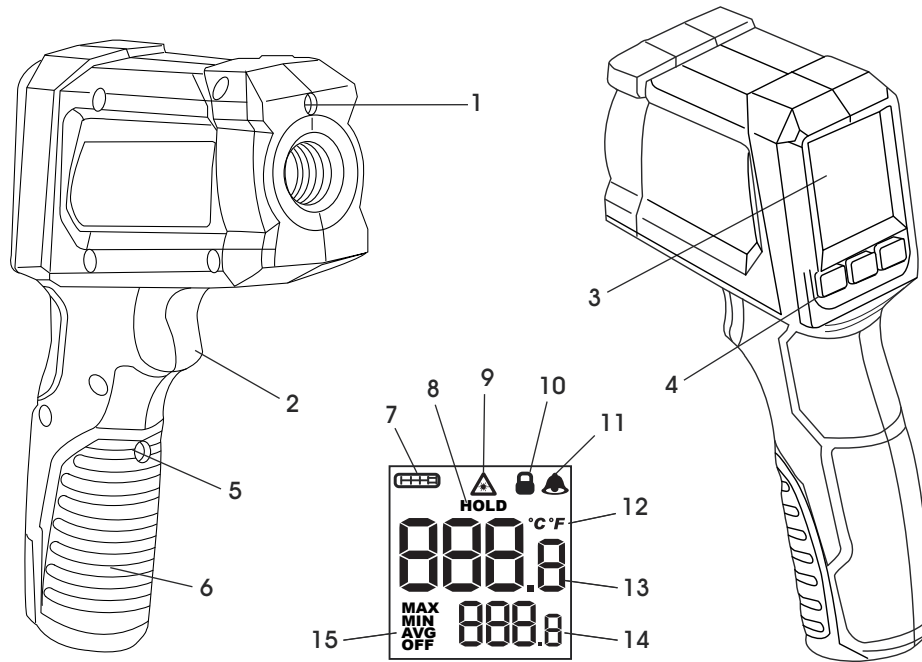

SPÉCIFICATIONS

Type de laser	Classe II
Puissance maximale	<1 mW
Longueur d'onde	630 à 670 nm
Plage de température de l'infrarouge	-30 à 400 °C (-22 ° à 752 °F)
Précision de l'infrarouge	-30 à -17,8 °C : +/- -15,6 °C + -17,7/-16,7 °C (-22 à 0 °F : +/- 4 °F + 0,2 %/2 °F) -17,8 à 0 °C : +/- -15 °C (0 à 32 °F : +/- 5 °F) 0 à 400 °C +/- -15,6 °C (32 à 752 °F +/- 4 °F) ou 2 % de la valeur observée, selon la valeur la plus élevée. Avec une température ambiante de fonctionnement de 21,1 à 25 °C (70 à 77 °F).
Distance de mesure minimale	5 cm < 50 °C; 10 cm > 50 °C (2 po < 122 °F; 4 po > 122 °F)
Résolution de l'affichage de la température	-17,7 °C (0,1 °F) au stade primaire et secondaire
Émissivité	0,95
Délai de réaction	<500 msec
Réponse spectrale	8 à 14 µm
Distance à la taille du point	10 : 1
Abaissement	2 m
Répétabilité	+/- 0,8 % ou +/- -16,7 °C (2 °F) (selon la valeur la plus élevée)
Température de fonctionnement	0 à 50 °C (32 à 122 °F)
Température d'entreposage	-20 à 60 °C (-4 à 140 °F) sans la pile
Humidité relative	10 à 85 % à 25 °C (77 °F), diminuant de façon linéaire jusqu'à 10 à 45 % à 50 °C (122 °F)
Tension	9 c.c. (une pile 9 V)
Durée de vie de la pile	>12 heures avec toutes les fonctions

#	DESCRIPTION
1	Fenêtre du laser
2	Détente
3	Écran d'affichage
4	Touches « Mode/Set/Alarm » (mode/réglage/alarme)
5	Verrou du compartiment à piles
6	Compartiment à piles
7	Témoin de pile
8	Témoin « Hold » (maintenir)
9	Témoin de laser actif
10	Indicateur de détente verrouillée
11	Témoin d'alarme
12	Témoin Celsius ou Fahrenheit
13	Mesure primaire
14	Mesure secondaire
15	Indicateur de mode

MONTAGE

INSTALLATION/CHANGEMENT DE LA PILE

1. À l'aide d'un tournevis à tête plate, tournez le verrou du compartiment à pile en position déverrouillée et ouvrez ce dernier.
2. Raccordez une pile 9 V au bloc de branchement. Insérez la pile dans le compartiment. (Voir Figure 1)
3. Fermez le compartiment à pile. Tournez le verrou du compartiment en position verrouillée.

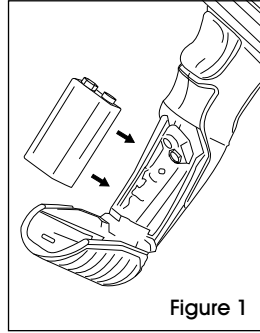

Figure 1

CHOISIR CELSIUS OU FAHRENHEIT

Pour définir les plages de température, maintenez la détente enfoncée et appuyez sur la touche **SET** (réglage) à trois reprises. Appuyez sur les touches au-dessus des flèches du haut et du bas pour basculer entre °C et °F. Attendez cinq secondes pour sauvegarder et quitter le réglage.

VERROUILLAGE DU LASER

Pour activer ou désactiver le laser, maintenez la détente enfoncée, puis appuyez sur la touche **SET** (réglage) à quatre reprises. Appuyez sur les touches au-dessus des flèches du haut et du bas pour basculer entre « ON » (marche) et « OFF » (arrêt). Attendez cinq secondes pour sauvegarder et quitter le réglage.

FONCTIONNEMENT

BALAYAGE DE LA TEMPÉRATURE D'UN OBJET

1. Maintenez la détente enfoncée pendant au moins deux secondes et vérifiez la température de surface d'un objet. Un pointeur laser est utilisé pour viser l'endroit à balayer.

REMARQUE : L'objet doit être plus grand que l'endroit étant balayé. Autrement, les valeurs observées seront erronées. Voir Figure 2 pour la taille requise de l'objet.

2. En continuant d'appuyer sur la détente, l'icône est affichée avec la mesure primaire (température de surface) et la mesure secondaire (température maximale, minimale, moyenne et variation de température) des valeurs observées.
3. Relâchez la détente. « HOLD » (maintenir) est affiché pendant environ dix secondes, jusqu'à ce que l'écran s'éteigne.

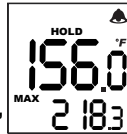
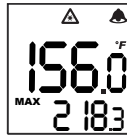

REMARQUE : Un changement rapide de la température (>12 °C/>10 °F) aura une incidence sur les valeurs observées du compteur. Laissez le compteur atteindre la température ambiante avant d'utiliser le pistolet (5 à 30 minutes, en fonction du changement de température).

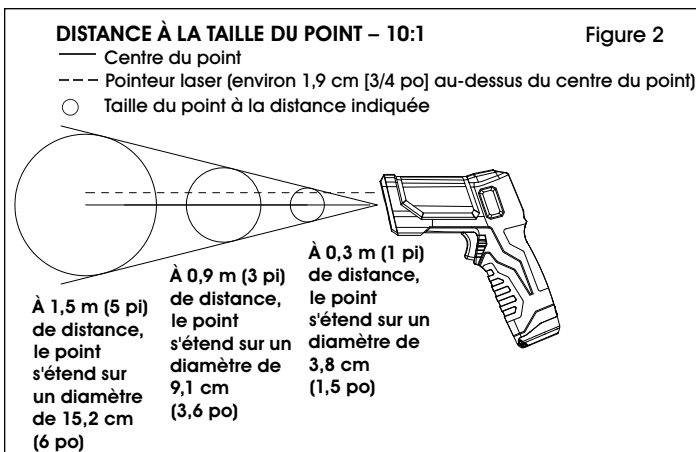

VERROUILLAGE DE LA DÉTENTE

Pour verrouiller ou déverrouiller la détente, maintenez la détente enfoncée, puis appuyez sur la touche **SET** (réglage) à cinq reprises. Appuyez sur les boutons **MODE** (mode) et **ALARM** (alarme) pour basculer entre « ON » (marche) et « OFF » (arrêt). Attendez cinq secondes pour sauvegarder et quitter le réglage.

ALARME DE TEMPÉRATURE

1. Appuyez sur la touche **ALARM** (alarme) pour activer la fonction d'alarme.
2. L'icône en forme de cloche s'affiche. Si la valeur de température observée se trouve en dehors de la plage prédéfinie, la valeur de température clignotera et une alarme se fera entendre.



RÉGLAGE DE LA PLAGE PRÉDÉFINIE POUR L'ALARME

1. Pour définir la plage d'alarme, maintenez la détente enfoncée et appuyez sur la touche **SET** (réglage). Répétez la procédure pour basculer entre les réglages « HI » (élevé) et « LO » (bas).
2. Appuyez sur les flèches du haut et du bas pour basculer entre les températures. Attendez cinq secondes pour sauvegarder et quitter le réglage des plages.



PILE FAIBLE

Lorsque l'icône de pile faible s'affiche, changez la pile.



AVERTISSEMENT! Retirez toujours la pile avant de changer ou d'enlever des accessoires. Utilisez uniquement des accessoires recommandés spécialement pour cet outil. D'autres accessoires pourraient s'avérer dangereux.

Mode	Description
MAX	Affiche la température maximale mesurée au cours d'une lecture continue.
MIN	Affiche la température minimale mesurée au cours d'une lecture continue.
AVG	Affiche la température moyenne des 20 dernières mesures au cours d'une lecture continue.
DIF	Affiche la variation maximale et minimale au cours d'une lecture continue.



AVERTISSEMENT! Pour réduire le risque de blessures, retirez toujours la pile avant toute opération d'entretien. Ne démontez jamais l'outil. Pour toute réparation, communiquez avec le service à la clientèle de Uline au 1 800 295-5510.

ENTRETIEN DE L'OUTIL

- Maintenez l'outil en bon état en respectant un programme d'entretien régulier.
- Si l'outil ne démarre pas ou ne fonctionne pas à pleine puissance avec une nouvelle pile, nettoyez les contacts sur le compartiment à pile.
- Si l'outil ne fonctionne toujours pas correctement, communiquez avec le service à la clientèle de Uline au 1 800 295-5510.

NETTOYAGE DE LA LENTILLE

1. Soufflez les particules en suspens avec de l'air comprimé propre.
2. Essuyez soigneusement la surface avec un coton-tige imbibé d'eau.
3. À l'aide d'un deuxième coton-tige, séchez complètement.



AVERTISSEMENT! Afin de minimiser le risque de blessures ou de dommages, ne plongez pas l'outil dans un liquide. Aucun liquide ne doit pénétrer l'outil.

NETTOYAGE

- Enlevez la poussière et les débris de l'outil.
- Gardez le manche de l'outil propre, sec et exempt d'huile ou de graisse.
- Pour nettoyer l'outil, utilisez un savon doux et un chiffon humide, car certains produits et solvants de nettoyage sont nocifs pour les plastiques et autres pièces isolées. Ceux-ci incluent, entre autres, l'essence, la térébenthine, le diluant à peinture-laque, le diluant pour peintures, les solvants de nettoyage chlorés, l'ammoniaque et les détergents ménagers contenant de l'ammoniaque.
- N'utilisez jamais de solvants inflammables ou combustibles à proximité des outils.

RÉPARATIONS

Pour toute réparation, communiquez avec le service à la clientèle de Uline au 1 800 295-5510.

ULINE

1 800 295-5510
uline.ca