

ULINE H-5839

**OUTDOOR
PATIO HEATER**

1-800-295-5510

uline.com

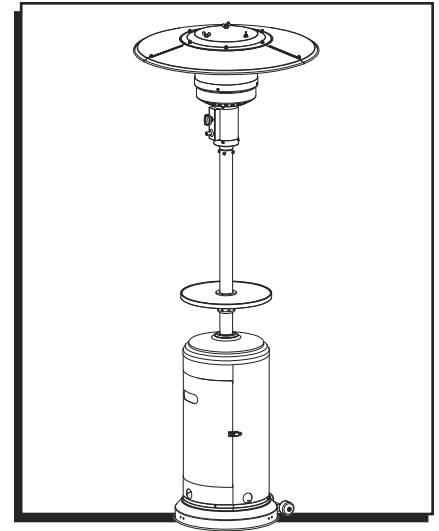

SAFETY



DANGER! FOR YOUR SAFETY:

If you smell gas:

1. Shut off gas to the appliance.
2. Extinguish any open flame.
3. If odor continues, keep away from the appliance and immediately call your gas supplier or fire department.



WARNING! Do not store or use gasoline or other flammable vapors and liquids in the vicinity of this or any other appliance. An LP cylinder not connected for use shall not be stored in the vicinity of this or any other appliance.



WARNING! For outdoor use only.



DANGER! CARBON MONOXIDE HAZARD.

This appliance can produce carbon monoxide, which has no odor. Using it in an enclosed space can kill you. Never use this appliance in an enclosed space, such as a camper, tent or home.



Please read and understand these entire instructions before attempting to assemble, operate or install the product.

These instructions contain important information about the assembly, operation and maintenance of this patio heater. General safety information is presented in these first few pages and is also located throughout the instructions. Keep these instructions for future reference and to educate new users of this product. These instructions should be read in conjunction with the labeling on the product. Safety precautions are essential when any mechanical or propane-fueled equipment is involved. These precautions are necessary when using, storing and servicing this item. Using this equipment with the respect and caution demanded will reduce the possibilities of personal injury or property damage.



DANGER! Failure to comply with the

precautions and instructions provided with this heater can result in death, serious bodily injury and property loss or damage from hazards of fire, explosion, burn, asphyxiation and/or carbon monoxide poisoning. Only persons who can understand and follow the instructions should use or service this heater.



DANGER! EXPLOSION/FIRE HAZARD.

- Keep solid combustibles, such as building materials, paper or cardboard, a safe distance away from the heater as recommended by the instructions.
- Provide adequate clearances around air openings into the combustion chamber.

SAFETY CONTINUED

- Never use the heater in spaces that do or may contain volatile or airborne combustibles, or products such as gasoline, solvents, paint thinner, dust particles or unknown chemicals.
- During operation, this product can be a source of ignition. Keep heater area free from combustible materials, gasoline, paint thinner, cleaning solvents and other flammable vapors and liquids. Do not use heater in areas with high dust content. Minimum heater clearances from combustible materials: three feet from the sides and two feet from the top.



DANGER! CARBON MONOXIDE HAZARD.

- This heater is a combustion appliance. All combustion appliances produce carbon monoxide (CO) during the combustion process. This product is designed to produce extremely minute, non-hazardous amounts of CO if used and maintained in accordance with all warnings and instructions. Do not block air flow into or out of the heater.
- Carbon monoxide (CO) poisoning produces flu-like symptoms, watery eyes, headaches, dizziness, fatigue and possibly death. You can't see it and you can't smell it. It's an invisible killer. If these symptoms are present during operation of this product, get fresh air immediately!
- For outdoor use only. Never use inside house, or other unventilated or enclosed areas.
- This heater consumes air (oxygen). Do not use in unventilated or enclosed areas to avoid endangering your life.



DANGER! EXPLOSION/FIRE HAZARD.

- Never store propane near high heat, open flames, pilot lights, direct sunlight, other ignition sources or where temperatures exceed 120°F.
- Propane vapors are heavier than air and can accumulate in low places. If you smell gas, leave the area immediately.
- Never install or remove propane cylinder while heater is lit, near flame, pilot lights, other ignition sources or while heater is hot to touch.

- This heater is red hot during use and can ignite flammables too close to the burner. Keep flammables at least three feet from sides and two feet from top. Keep gasoline and other flammable liquids and vapors well away from heater.
- Store the propane cylinder outdoors in a well ventilated space out of reach of children. Never store the propane cylinder in an enclosed area (house, garage, etc.). If heater is to be stored indoors, disconnect the propane cylinder for outdoor storage.



WARNING! Every use that may be made of heaters cannot be foreseen. Check with your local fire safety authority if you have questions about heater use. Other standards govern the use of fuel gases and heat-producing products for specific uses. Your local authorities can advise you about these.

If no local codes exist, follow National Fuel Gas Code, ANS Z223.1. In Canada, installation must conform to local codes. If no local codes exist, follow the current national standards of CANADA CAN/CGA-B 149.2.



WARNING! CALIFORNIA PROPOSITION 65. Combustion byproducts of this product contain chemicals known to the state of California to cause cancer, birth defects and other reproductive harm.



WARNING! BURN HAZARD.

- Never leave heater unattended when hot or in use.
- Keep out of reach of children.



WARNING! Do not store or use gasoline or other flammable vapors and liquids in the vicinity of this or any other appliance. An LP cylinder not connected for use shall not be stored in the vicinity of this or any other appliance.



WARNING! Improper installation, adjustment, alteration, service or maintenance can cause property damage, injury or death. Read the installation, operation and maintenance instructions thoroughly before installing or servicing this equipment.

SAFETY CONTINUED



WARNING! Certain materials or items, when stored under the heater, will be subjected to radiant heat and could be seriously damaged.



WARNING! This product is fueled by propane gas. Propane gas is invisible, odorless and flammable. An odorant is normally added to help detect leaks and can be described as a "rotten egg" smell. The odorant can fade over time so leaking gas is not always detectable by smell alone.

- Propane gas is heavier than air and leaking propane will sink to the lowest level possible. It can ignite by ignition sources including matches, lighters, sparks or open flames of any kind many feet away from the original leak. Use only propane gas set up for vapor withdrawal.
- Store or use propane gas in compliance with local ordinances and codes or with ANS/NFPA 58. Turn off propane when not in use.



CAUTION! SERVICE SAFETY.

- Keep all connections and fittings clean. Make sure propane cylinder valve outlet is clean.
- During set up, check all connections and fittings for leaks using soapy water. Never use a flame.
- Use as a heating appliance only. Never alter in any way or use with any device.



WARNING!

- Alert children and adults to the hazards of high surface temperatures. Stay away from these surfaces to avoid burning skin or igniting clothing.
- Carefully supervise young children when in the vicinity of the heater.
- Do not hang clothing or any other flammable materials from the heater, or place on or near the heater.
- Replace any guard or protective device removed for servicing the appliance prior to placing back in service.
- Installation and repair should be done by a qualified service person. The heater should be inspected before use and annually by a qualified service person. More frequent cleaning may be required as necessary.
- It is imperative that the control compartment, burners and circulating air passageway of the appliance be kept clean.

TOOL REQUIRED

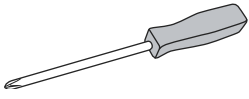

Phillips Screwdriver
(not included)

PARTS

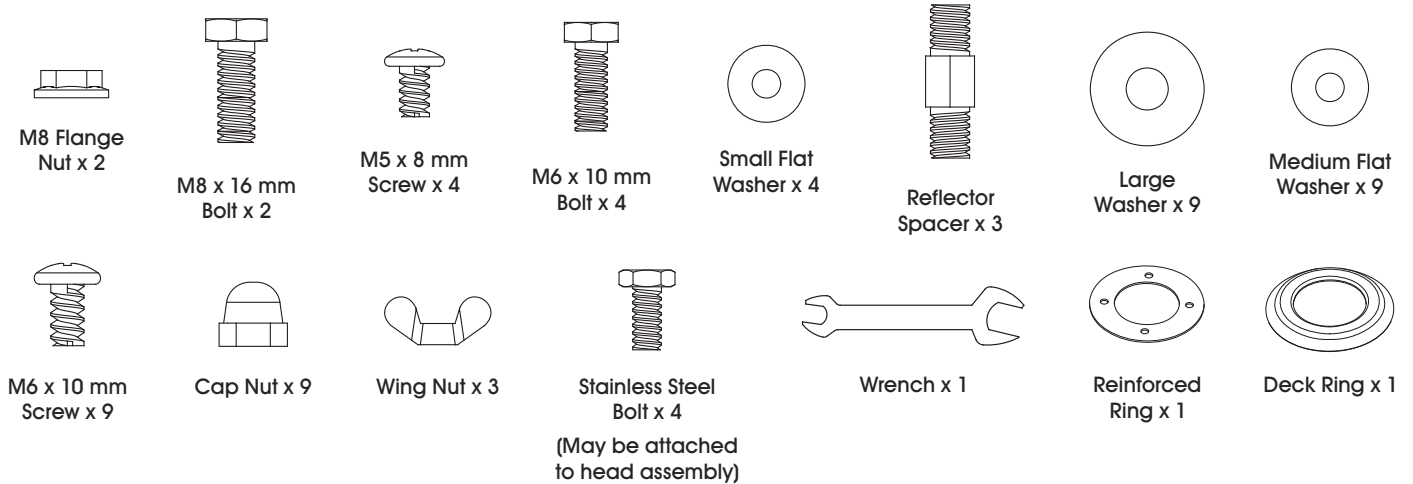

ASSEMBLY

- Line up holes on the bracket of wheel assembly with the corresponding holes on base, then insert 16 mm bolts through holes. Hand tighten with flange nuts. Be sure the wheel assembly is parallel to the base. (See Figure 1)

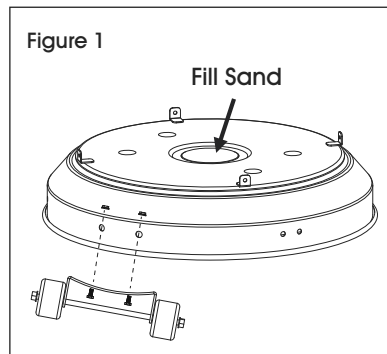

 **Note:** To improve stability, the bucket (in base) can be filled with sand (not included).

- Attach cylinder housing loosely to base with M5 x 8 mm screws. (See Figure 2)

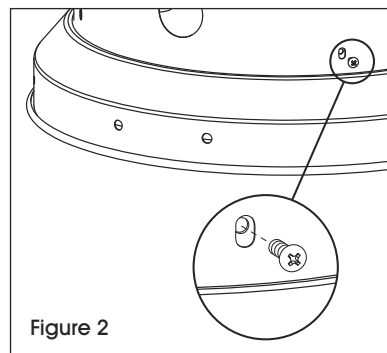

- Open the preassembled door on cylinder housing and place post through the hole on the top. (See Figure 3)

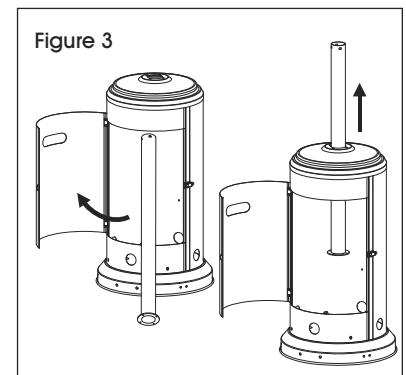

- Secure post to cylinder housing using the reinforced ring, M6 x 10 mm bolts and four small flat washers. Fasten and cover with the deck ring. (See Figure 4)

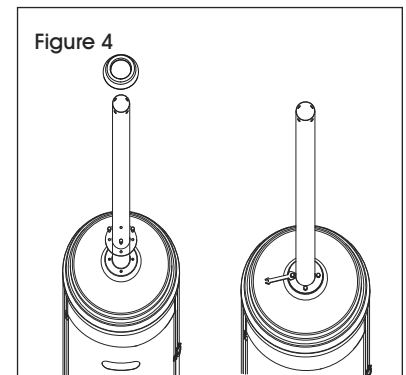

ASSEMBLY CONTINUED

5. Slide fastening nut down the post with the rounded side facing down. Next, slide the tightening spacer down the post with the smaller side facing down. Put the table on the post with the metallic side facing up. (See Figure 5)

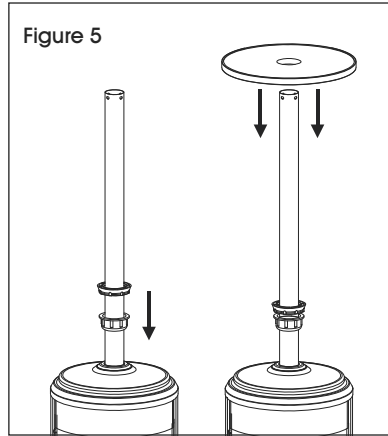

6. Insert the screw coupler on the post, inserting it through the middle of the table on the post. Thread the tightening spacer on the bottom of the table counterclockwise onto the screw coupler. Tighten securely to hold the table to the screw coupler. Thread the fastening nut counterclockwise. Tighten securely to lock in place. Loosen the fastening nut to adjust the position of the table on the post. (See Figure 6)

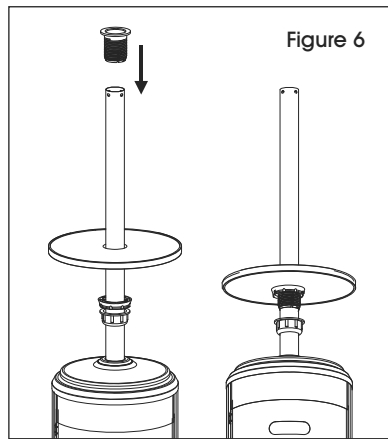

7. Attach reflector spacers and large washers to the top of head assembly. Tighten the reflector spacers. (See Figure 7)

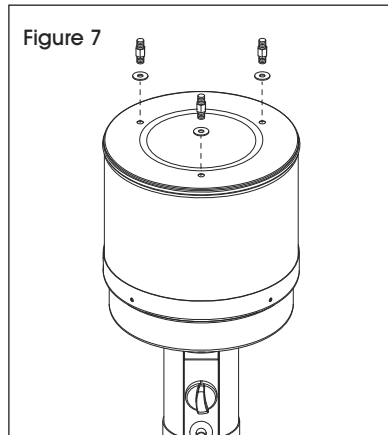

8. Unscrew stainless steel bolts from head assembly. (See Figure 8)

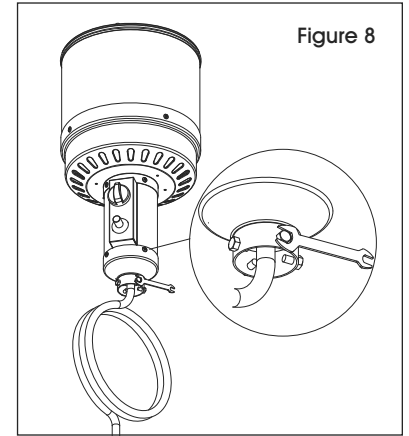

9. Insert hose of head assembly into post. Secure head assembly to post with stainless steel bolts. (See Figure 9)

 **NOTE:** The control knob on head assembly should be above the decal on post.

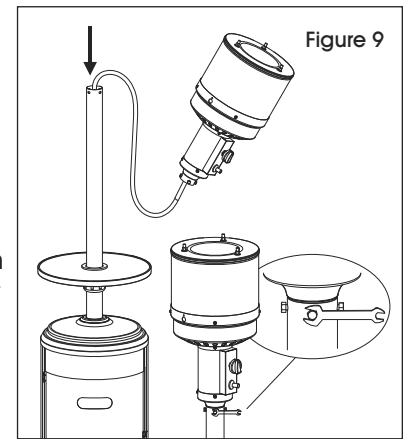

10. Remove protective cover from reflector panel and reflector plate. (See Figure 10)

 **NOTE:** In order to achieve proper alignment of reflector sections, it may be necessary to loosen the preassembled bolts prior to assembly and retighten once complete.

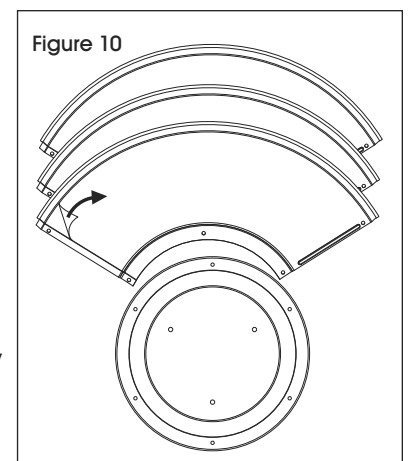

ASSEMBLY CONTINUED

11. Attach reflector panels together using M6 x 10 mm screws and small flat washers. Secure loosely with cap nuts. (See Figure 11)

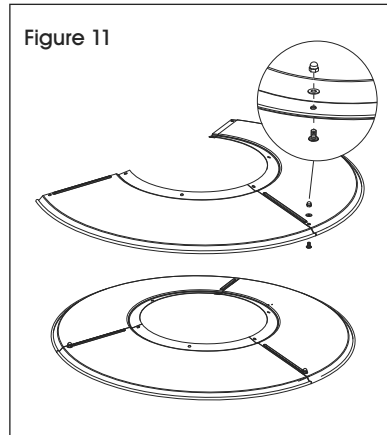

12. Attach reflector plate to reflector panels using M6 x 10 mm screws and medium flat washers. Secure loosely with cap nuts. Once properly aligned, tighten all screws and the preassembled bolts. (See Figure 12)

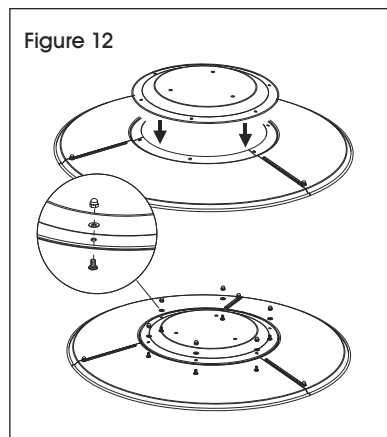

13. Slide three large washers over the threaded ends of reflector spacers. Attach reflector assembly to head assembly. Place three large washers over threaded ends of reflector spacers sticking out through reflector assembly and secure with wing nuts. (See Figure 13)

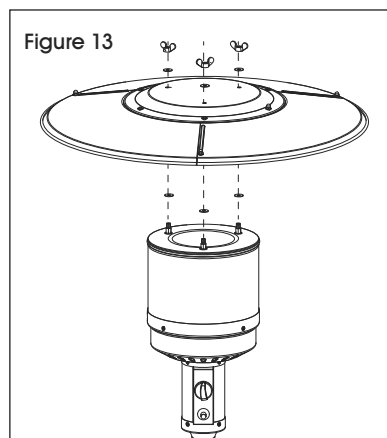

 **NOTE: Do not overtighten.**

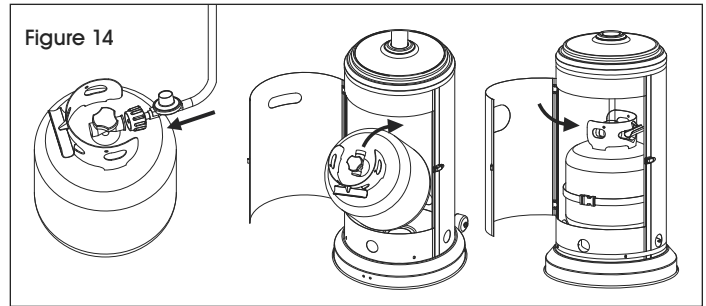

14. Screw gas hose and regulator onto propane cylinder (not included). Do not cross-thread. Place the propane cylinder into the cylinder housing, then close the door. (See Figure 14)



WARNING! Use a standard 20 lb. propane cylinder only. (approximately 12.2" (31 cm) in diameter and 17.9" (45.5 cm) tall. Use this heater only with a propane vapor withdrawal supply system. See chapter 5 of the standard for storage and handling of liquefied petroleum gas, ANS/NFPA 58. A local library or fire department should have this book. Storage of an appliance indoors is permissible only if the cylinder is disconnected and removed from the appliance. A cylinder must be stored indoors in a well-ventilated area out of the reach of children. A disconnected cylinder must have dust caps tightly installed and must not be stored in a building, garage or any enclosed area. The maximum inlet supply pressure: 250 psi. (1,750 kPa). The minimum inlet gas supply pressure: 25 psi (175 kPa). Manifold pressure with regulator provided: 11" W.C (2.74 kPa). The pressure regulator and hose assembly supplied with the appliance must be used. The installation must conform with local codes, or in the absence of local codes, with national fuel gas code, ANSI Z223.1/NFPA54, natural gas and propane installation code, CSA B149.1, or propane storage and handling code B149.2.

A dented, rusted or damaged propane cylinder may be hazardous and should be checked by your cylinder supplier. Never use a propane cylinder with a damaged valve connection. The propane cylinder must be constructed and marked in accordance with the specifications for LP-gas cylinders of the U.S. Department of Transportation (DOT) or the standard for cylinders, spheres and tubes for transportation of dangerous goods and commission, CAN/CSA-B339.

ASSEMBLY CONTINUED

The cylinder must have a listed overfilling prevention device.

The cylinder must have a connection device compatible with the connection for the appliance.

The cylinder used must include a collar to protect the cylinder valve.

Never connect an unregulated propane cylinder to the heater.

- Do not store a spare LP gas cylinder under or near this appliance.
- Never fill the cylinder beyond 80 percent full.
- Place the dust cap on the cylinder valve outlet whenever the cylinder is not in use. Only install the type of dust cap on the cylinder valve that is provided with the cylinder valve. Other type of caps or plugs may result in leakage of propane.

- The knob on the LP tank must be closed. Make sure that the knob is turned clockwise to a full stop. The cylinder supply system must be arranged for vapor withdrawal. Check that the control knob on the control unit is turned off. Hold the regulator in one hand and insert the nipple into the valve outlet. (See Figure 15) Be sure the nipple is centered in the valve outlet. The coupling nut connects to the large outside threads on the valve outlet.

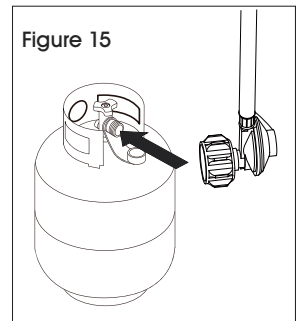

- Hand-tighten the coupling nut clockwise until it comes to a full stop. Firmly tighten by hand only.

To disconnect:

- Fully close the tank valve by turning clockwise. Turn the coupling nut counterclockwise until the regulator assembly detaches.

OPERATION

To check for a leak:

1. Make 2-3 oz. leak check solution (one part liquid dishwashing detergent and three parts water).
2. Apply several drops of solution where regulator connects to cylinder and to all hose and valve connections
3. Make sure all patio heater and light valves are OFF.
4. Turn cylinder valve ON.

If bubbles appear at any connection, there is a leak.

1. Turn cylinder valve OFF.
2. If leak is at regulator/cylinder valve connection: Disconnect, reconnect and perform another leak check. Apply the soapy solution to all hose and valve connections. If you continue to see bubbles after several attempts, cylinder valve is defective and should be returned to cylinder's place of purchase.
3. If leak is at hose/regulator connection, this part is defective and you should contact the customer service department for replacement.

If NO bubbles appear at any connection, the connections are secure.



NOTE: Whenever gas connections are loosened or removed, user must perform a complete leak test.



DANGER! CARBON MONOXIDE HAZARD. For outdoor use only. Never use inside house, or other unventilated or enclosed areas. This heater consumes air (oxygen). Do not use in unventilated or enclosed areas to avoid endangering your life.



CAUTION! Do not attempt to operate until you have read and understand all general safety information in these instructions and all assembly is complete and leak checks have been performed.

OPERATION CONTINUED

BEFORE TURNING GAS SUPPLY ON

1. Your heater was designed and approved for outdoor use only. Do NOT use it inside a building, garage or any other enclosed area.
2. Make sure surrounding areas are free of combustible materials, gasoline and other flammable vapors or liquids.
3. Ensure that there is no obstruction to air ventilation. Be sure all gas connections are tight and there are no leaks.
4. Be sure the cylinder cover is clear of debris. Be sure any component removed during assembly or servicing is replaced and fastened prior to starting.

BEFORE LIGHTING

1. Heater should be thoroughly inspected before each use, and by a qualified service person at least annually. If relighting a hot heater, always wait at least 5 minutes.
2. Inspect the hose assembly for evidence of excessive abrasion, cuts or wear. Suspected areas should be leak tested. If the hose leaks, it must be replaced prior to operation. Only use the replacement hose assembly specified by manufacturer.
3. The pressure regulator and hose assembly supplied with the appliance must be used.

LIGHTING

1. Turn on valve on gas cylinder to the "ON" position.
2. Press and turn the control knob to high (maximum) position (counterclockwise 90°). (See Figure 16)
3. Holding down the control knob, press the igniter button several times until the main flame is ignited. Release the control knob ten seconds after ignition.

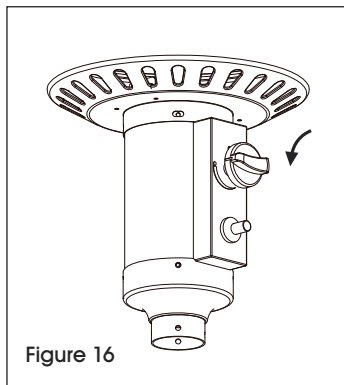

4. Turn the control knob to low (minimum) and leave it there for five minutes or more before turning the knob to desired temperature setting. (See Figure 17)
5. If the burner flame goes out, turn off the heater and wait at least five minutes or more to let the gas dissipate before re-lighting to avoid gas explosion. Repeat Steps 2-4.

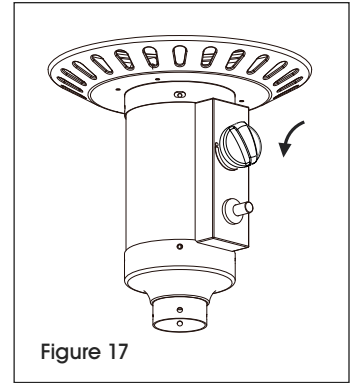

NOTE: Improper operation can cause injury or property damage. If burner fails to remain lit, all valves should be closed and a waiting period of at least five minutes should pass before attempting to light.

If you experience any ignition problem, please consult troubleshooting on page 10.

CAUTION! Avoid inhaling fumes emitted from the heater's first use. Smoke and odor from the burning of oils used in manufacturing will appear. Both smoke and odor will dissipate after approximately 30 minutes. The heater should NOT produce thick black smoke.

NOTE: The burner may be noisy when initially turned on. Turn the knob to the level of heat desired.

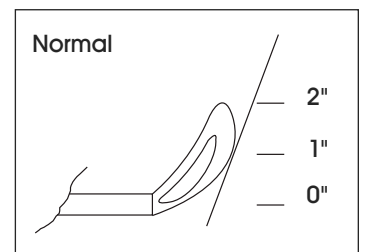
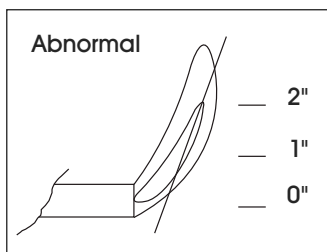

STOP **WARNING! FOR YOUR SAFETY:** Be careful when attempting to manually ignite this heater. Holding in the control knob for more than 10 seconds before igniting the gas will cause a ball of flame upon ignition.

OPERATION CONTINUED

WHEN HEATER IS ON

Emitter screen will become bright red due to intense heat. The color is more visible at night. Burner will display tongues of blue and yellow flame. These flames should not be yellow or produce thick black smoke, indicating an obstruction of airflow through the burners. The flame should be blue with straight yellow tops. If excessive yellow flame is detected, turn off heater and consult troubleshooting on page 10.

RELIGHTING

1. Turn control knob to "OFF."
2. Repeat the "Lighting" steps on prior page.



WARNING! FOR YOUR SAFETY.
Heater will be hot after use. Handle with extreme care.

SHUT DOWN

Turn control knob clockwise to "OFF" and disconnect regulator when heater is not in use.



NOTE: After use, some discoloration of the emitter screen is normal.



WARNING! FOR YOUR SAFETY:

- Do **NOT** touch or move heater for at least 45 minutes after use.
- Reflector is hot to the touch.
- Allow reflector to cool before touching.

CARE AND MAINTENANCE

- Keep exterior surfaces clean.
- Use warm, soapy water for cleaning. Never use flammable or corrosive cleaning agents.
- While cleaning your unit, be sure to keep the area around the burner and pilot assembly dry at all times. Do not submerge the control valve assembly. If the gas control is submerged in water, do **NOT** use it. It must be replaced.
- Keep the appliance area clear and free from combustible materials, gasoline and other flammable vapors and liquids.
- Do not obstruct the flow of combustion and ventilation air.
- Keep the ventilation opening(s) of the cylinder enclosure free and clear from debris.
- Air flow must be unobstructed. Keep controls, burner and circulating air passageways clean.
- Spiders and insects can nest in burner or orifices. This dangerous condition can damage heater and render it unsafe for use. Clean burner holes by using a heavy-duty pipe cleaner. Compressed air may help clear away smaller particles.
- Carbon deposits may create a fire hazard. Clean dome and burner screen with warm, soapy water if any carbon deposits develop.



NOTE: In a salt-air environment (such as near an ocean), corrosion occurs more quickly than normal. Frequently check for corroded areas and repair them promptly.

- Use high-quality automobile wax to help maintain the appearance of the heater. Apply to exterior surfaces from the pole down. Do not apply to emitter screen or domes.

BETWEEN USES

- Turn Control Knob OFF.
- Disconnect LP source.
- Store heater upright in an area sheltered from direct contact with inclement weather (such as rain, sleet, hail, snow, dust and debris).
- If desired, cover heater to protect exterior surfaces and to help prevent buildup in air passages.



NOTE: Wait until heater is cool before covering.

DURING PERIODS OF EXTENDED INACTIVITY OR WHEN TRANSPORTING

- Turn Control Knob to "OFF."
- Disconnect LP source and move to a secure, well-ventilated location outdoors.
- Store heater upright in an area sheltered from direct contact with inclement weather (such as rain, sleet, hail, snow, dust and debris).
- If desired, cover heater to protect exterior surfaces and to help prevent buildup in air passages.
- Never leave LP cylinder exposed to direct sunlight or excessive heat.



NOTE: Wait until heater is cool before covering.

CARE AND MAINTENANCE CONTINUED

SERVICE

Only a qualified service person should repair gas passages and associated components.



CAUTION! Always allow heater to cool before attempting service.

TROUBLESHOOTING

OPERATING ISSUE	CAUSES	RECOMMENDATIONS
Burner won't light.	<ol style="list-style-type: none"> 1. Propane cylinder is frosted over. 2. Blockage in orifice. 3. Control knob is not in "ON" position. 	<ol style="list-style-type: none"> 1. Wait until the propane cylinder warms up and becomes unfrosted. 2. Clear blockage. 3. Turn control knob to "ON."
Burner flame is low.	<ol style="list-style-type: none"> 1. Gas pressure is low. 2. Outdoor temperature is less than 40°F and tank is less than 1/4 full. 3. Control knob fully "ON." 4. Spiders and insects nest in burner or orifices. 	<ol style="list-style-type: none"> 1. Turn cylinder valve "OFF" and replace cylinder. 2. Use a full cylinder. 3. Check burner and orifices for blockage. 4. Clean burner and orifices.
Thick black smoke appears.	Blockage in burner.	Remove blockage and clean burner inside and outside.
Carbon buildup.	Dirt or film on reflector and burner screen.	Clean reflector and burner screen.

ULINE

1-800-295-5510
uline.com

ULINE H-5839

**CALENTADOR
PARA PATIO**

800-295-5510
uline.mx

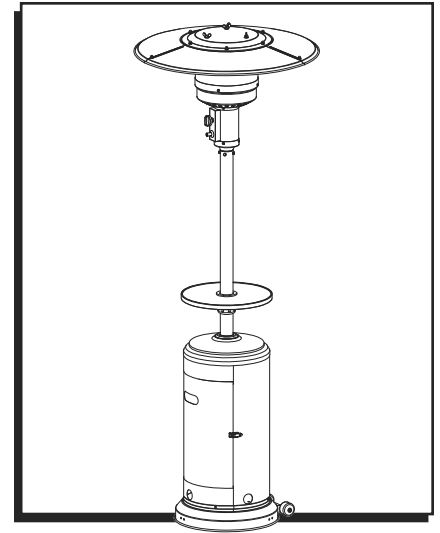

SEGURIDAD



¡PELIGRO!

Si detecta olor a gas:

1. Apague la fuente de alimentación de gas del aparato.
2. Extinga cualquier llama encendida.
3. Si el olor persiste, manténgase alejado del aparato y llame a su proveedor de gas o a los bomberos.



¡ADVERTENCIA! No guarde ni utilice gasolina u otros vapores y líquidos inflamables cerca de este o de cualquier otro aparato. Un cilindro LP no conectado para su uso no deberá guardarse cerca de este o de cualquier otro aparato.



¡ADVERTENCIA! Para usar en exteriores únicamente.



¡PELIGRO! RIESGO DE MONÓXIDO DE CARBONO. Este aparato puede producir monóxido de carbono, que no tiene olor alguno. Utilizarlo en un espacio cerrado podría ocasionarle la muerte. Nunca utilice este aparato en un espacio cerrado, como casa móvil, una tienda de campaña o dentro de casa.



Lea y comprenda estas instrucciones completamente antes de intentar ensamblar, hacer funcionar o instalar el producto.

Estas instrucciones contienen información importante acerca del ensamblaje, el funcionamiento y el mantenimiento de este calentador para exteriores. La información de seguridad general se presenta en estas primeras páginas y también se encuentra en todo el manual. Guarde estas instrucciones para referencia futura y para enseñar el funcionamiento de este producto a nuevos usuarios. Estas instrucciones deberán leerse conjuntamente con las etiquetas del producto. Las precauciones de seguridad son esenciales cuando se ve implicado cualquier equipo mecánico o que funcione con propano. Estas precauciones son necesarias cuando se utiliza, almacena o se realizan tareas de mantenimiento en este artículo. Utilizar este equipo con el respeto y la precaución que exige reducirá las posibilidades de sufrir lesiones personales o daños a la propiedad.



¡PELIGRO! El incumplimiento de las precauciones e instrucciones proporcionadas con este calentador, podría ocasionar la muerte, lesiones corporales graves y pérdida o daños a la propiedad en caso de incendio, explosión, quemaduras, asfixia y/o envenenamiento por monóxido de carbono. Solo las personas que puedan entender y seguir las instrucciones deberán utilizar o realizar tareas de mantenimiento a este calentador.



¡PELIGRO! RIESGO DE EXPLOSIÓN/INCENDIO.

- Mantenga los materiales combustibles sólidos, como materiales de construcción, papel o cartón, a una distancia segura del calentador tal y como recomiendan las instrucciones.

- Deje el espacio libre adecuado alrededor de las aberturas de ventilación de la cámara de combustión.
- Nunca utilice el calentador en espacios que contengan o puedan contener combustibles volátiles o aéreos, o productos como gasolina, solventes, diluyentes de pintura, partículas de polvo o químicos desconocidos.
- Durante el funcionamiento, este producto podría ser una fuente de ignición. Mantenga el área del calentador libre de materiales combustibles, gasolina, diluyentes de pintura, solventes de limpieza y otros vapores y líquidos inflamables. No utilice el calentador en áreas con un alto contenido de polvo. Distancias mínimas a las que debe mantener el calentador de los materiales combustibles: 90 cm por los lados y 60 cm por la parte superior.



¡PELIGRO! RIESGO POR MONÓXIDO DE CARBONO.

- Este calentador es un aparato de combustión. Todos los aparatos de combustión producen monóxido de carbono (CO) durante el proceso de combustión. Este producto ha sido diseñado para producir cantidades extremadamente reducidas y no peligrosas de CO si se utiliza y mantiene siguiendo todas las advertencias e instrucciones. No bloquee el flujo de aire que entra o sale del calentador.
- El envenenamiento por monóxido de carbono (CO) produce síntomas similares a los de la gripe, ojos llorosos, dolores de cabeza, mareos, fatiga y hasta la muerte. No puede verlo y no puede olerlo. Es un asesino invisible. Si estos síntomas aparecen durante el funcionamiento de este producto, respire aire fresco de inmediato!
- Para usar en exteriores únicamente. No lo utilice nunca dentro de casa o en otras zonas cerradas o sin ventilación.
- Este calentador consume aire (oxígeno). No lo utilice en zonas cerradas o sin ventilación para evitar poner en peligro su vida.



¡PELIGRO! RIESGO DE EXPLOSIÓN/INCENDIO.

- Nunca almacene el propano cerca de una fuente de calor alto, llamas abiertas, llamas piloto, luz solar directa, otras fuentes de ignición o donde las temperaturas excedan los 49 °C (120 °F).
- Los vapores de propano son más pesados que el aire y se pueden acumular en lugares bajos. Si detecta olor a gas, abandone el lugar de inmediato.
- Nunca instale o retire el cilindro de propano mientras el calentador esté encendido, cerca de una llama, de llamas piloto, de otras fuentes de ignición o mientras el calentador esté caliente al tacto.
- Este calentador se pone al rojo vivo durante su uso y puede ocasionar la ignición de los productos inflamables que estén demasiado cerca de él. Mantenga los materiales inflamables a una distancia de al menos 90 cm por los lados y 60 cm por la parte superior. Mantenga la gasolina y otros líquidos y vapores inflamables bien alejados del calentador.
- Guarde el cilindro de propano en el exterior, en un espacio bien ventilado y fuera del alcance de los niños. Nunca guarde el cilindro de propano en un espacio cerrado (la casa, el garaje, etc.). Si va a guardar el calentador en el interior, desconecte el cilindro de propano para guardarlo en el exterior.



¡ADVERTENCIA! No se pueden prever todos los usos que puede darle al calentador. Consulte con su autoridad de seguridad contra incendios local si tiene preguntas acerca del uso del calentador. Otras normativas rigen el uso de gases combustibles y productos generadores de calor para usos específicos. Su autoridad local puede darle más información a este respecto.

Si no existe un código local, siga el Código Nacional de Gases Combustibles de EUA ANS Z223.1. En Canadá, la instalación debe realizarse de acuerdo con los códigos locales. Si no existe un código local, siga las normativas nacionales actuales de CANADÁ CAN/CGA-B 149.2.

CONTINUACIÓN DE SEGURIDAD



¡ADVERTENCIA! Propuesta 65 de California. Los productos derivados de la combustión de este producto contienen químicos que el estado de California reconoce que causan cáncer, defectos de nacimiento y otros daños en la reproducción.



¡ADVERTENCIA! RIESGO DE QUEMADURAS.

- Nunca deje el calentador sin supervisión cuando esté caliente o en uso.
- Mantenga el artículo fuera del alcance los niños.



¡ADVERTENCIA! No guarde ni utilice gasolina u otros vapores y líquidos inflamables cerca de este o de cualquier otro electrodoméstico. Un cilindro LP no conectado para su uso no deberá guardarse cerca de este o de cualquier otro electrodoméstico.



¡ADVERTENCIA! Una incorrecta instalación, ajuste, alteración, reparación o mantenimiento de la unidad podrían ocasionar daños a la propiedad, lesiones o la muerte. Lea bien las instrucciones de instalación, funcionamiento y mantenimiento antes de instalar y reparar este equipo.



¡ADVERTENCIA! Ciertos materiales o artículos, cuando se almacenan debajo del calentador, estarán sujetos a calor radiante y podrían sufrir daños graves.



¡ADVERTENCIA! Este producto funciona con gas propano. El gas propano es invisible, inodoro e inflamable. Habitualmente se añade un aroma para ayudar a detectar fugas y puede describirse como un olor a "huevo podrido". El aroma puede desaparecer con el tiempo, por lo que las fugas de gas no siempre pueden detectarse únicamente por el olor.

- El gas propano es más pesado que el aire, por lo que si hay una fuga de propano, este descenderá al nivel más bajo posible. Puede prenderse al entrar en contacto con fuentes de ignición como cerillos, encendedores, chispas o llamas abiertas de cualquier clase que se encuentren alejadas de la fuga original. Utilice únicamente gas propano preparado para extracción de vapor.
- Almacene o utilice el gas propano de acuerdo con los decretos y códigos locales o con ANS/NFPA 58. Cierre la fuente de propano cuando no esté en uso.



¡PRECAUCIÓN! SEGURIDAD DURANTE LAS TAREAS DE MANTENIMIENTO.

- Mantenga todas las conexiones y los coples limpios. Asegúrese de que la salida de la válvula del cilindro de propano esté limpia.
- Durante el ensamble, usando agua jabonosa, haga pruebas de las conexiones y los coples, por si hubiera fugas. Nunca utilice una llama.
- Utilice la unidad únicamente como calentador. Nunca lo altere de ninguna forma ni lo utilice conjuntamente con ningún dispositivo.



ADVERTENCIA!

- Alerta a niños y adultos de los peligros de las altas temperaturas que pueden alcanzar las superficies. Manténgase alejado de estas superficies para evitar quemaduras en la piel o que la ropa pueda entrar en ignición.
- Supervise atentamente a los niños pequeños cuando se encuentren cerca del calentador.
- No cuelgue ropa o cualquier otro material inflamable del calentador ni lo coloque cerca del mismo.
- Reemplace cualquier protector o dispositivo de protección que haya quitado al realizar tareas de mantenimiento en el aparato antes de volverlo a utilizar.
- La instalación y las reparaciones deberán llevarlas a cabo personas de servicio calificadas. El calentador deberá inspeccionarse antes de su uso y anualmente y dicha inspección deberá llevarla a cabo una persona de servicio calificada. Puede que se requiera una limpieza más asidua según sea necesario.
- Es esencial que el compartimento de control, los quemadores y el conducto de aire en circulación del aparato se mantengan limpios.

HERRAMIENTA NECESARIA

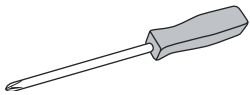

Desarmador de Cruz
(no se incluye)

PARTES



ENSAMBLE

1. Alinee los orificios en el soporte del ensamble de las llantas con los orificios correspondientes de la base, luego inserte los pernos de 16 mm a través de ellos. Apriete con la mano las tuercas con reborde. Asegúrese de que el ensamble de la llanta quede paralelo a la base. (Vea Diagrama 1)

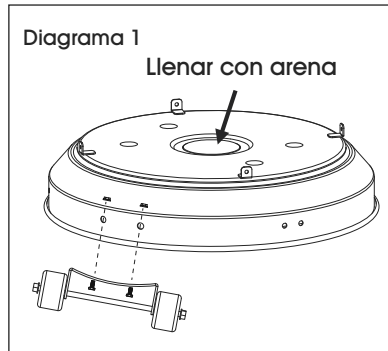

 **NOTA:** Para mejorar la estabilidad, la cubeta (de la base) puede llenarse de arena (no se incluye).

2. Fije la carcasa del cilindro suelta a la base con tornillos de M5 x 8 mm. (Vea Diagrama 2)

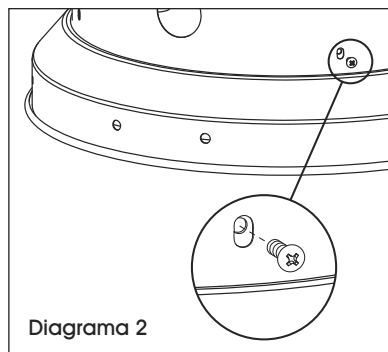

3. Abra la puerta preensamblada de la carcasa del cilindro e inserte el poste a través del orificio de la parte superior. (Vea Diagrama 3)

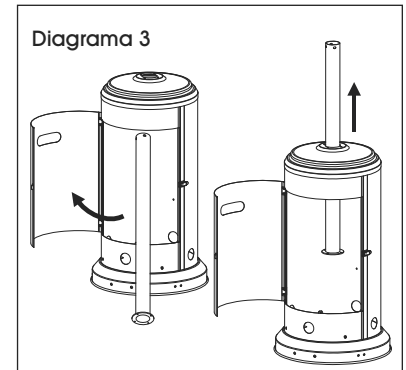

4. Fije el poste a la carcasa del cilindro usando el anillo reforzado, pernos M6 x 10 mm y cuatro rondanas planas pequeñas. Fije y cubra con el anillo para plataforma. (Vea Diagrama 4)

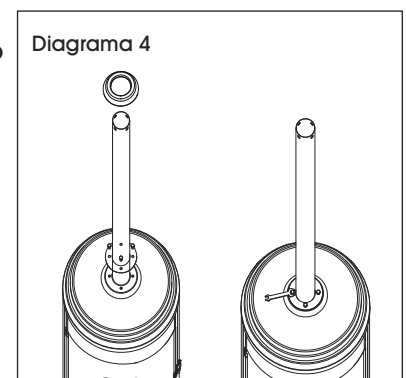

CONTINUACIÓN DE ENSAMBLE

5. Deslice la tuerca de sujeción hacia abajo por el poste con la cara redondeada mirando hacia abajo. A continuación, deslice el separador de ajuste hacia abajo por el poste con la cara más pequeña mirando hacia abajo. Coloque la mesa en el poste con la cara metálica apuntando hacia arriba. (Vea Diagrama 5)

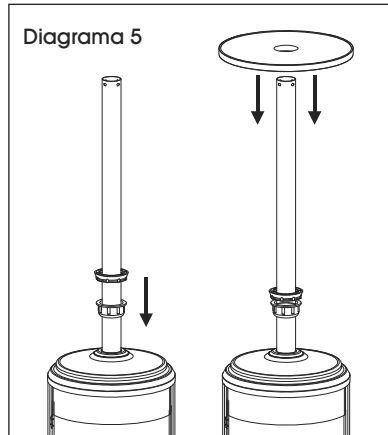

6. Inserte el acoplador para tornillo en el poste, insertándolo a través del centro de la mesa en el poste. Enrosque el separador de ajuste a la parte inferior de la mesa en el sentido contrario de las agujas del reloj sobre el acoplador para tornillo. Apriete bien para sujetar la mesa al acoplador para tornillo. Enrosque la tuerca de sujeción en el sentido contrario de las agujas del reloj. Apriete bien para fijarla en posición. Afloje la tuerca de sujeción para ajustar la posición de la mesa en el poste. (Vea Diagrama 6)

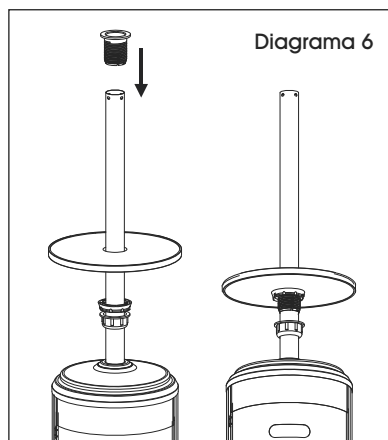

7. Fije separadores reflectores y rondanas grandes a la parte superior del ensamblaje del cabezal. Apriete los separadores reflectores. (Vea Diagrama 7)

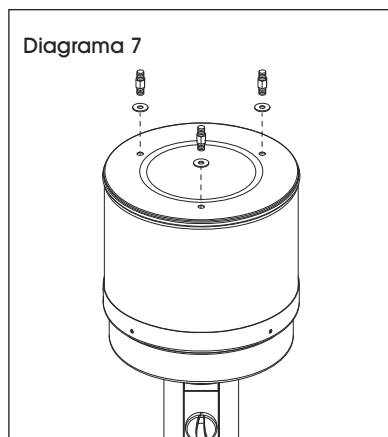

8. Desatornille los pernos de acero inoxidable del ensamblaje del cabezal. (Vea Diagrama 8)

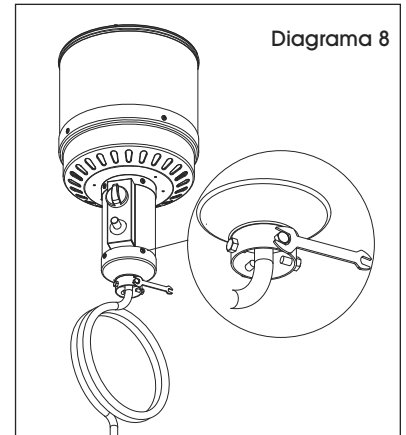

9. Inserte la manguera del ensamblaje del cabezal en el poste. Fije el ensamblaje del cabezal al poste con pernos de acero inoxidable. (Vea Diagrama 9)

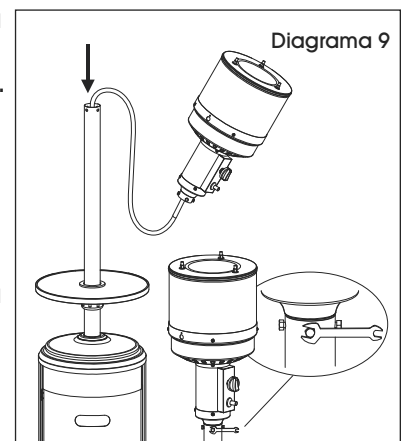

- NOTA:** La perilla de control del ensamblaje del cabezal deberá quedar por encima de la calcomanía del poste.

10. Quite la cubierta protectora del panel reflector y la placa reflectora. (Vea Diagrama 10)

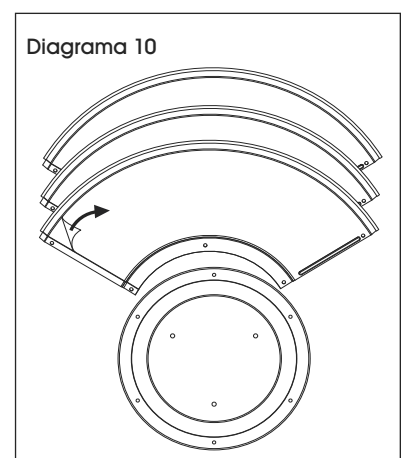

- NOTA:** Para conseguir alinear bien las secciones del reflector, puede que sea necesario aflojar los pernos preensamblados antes del ensamblaje y volver a apretarlos una vez completado el proceso.

CONTINUACIÓN DE ENSAMBLE

11. Una los paneles reflectores usando tornillos M6 x 10 mm y rondanas planas pequeñas. Fije sin apretar del todo con tuercas ciegas. (Vea Diagrama 11)

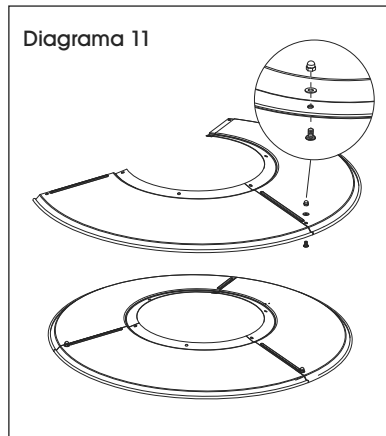

12. Fije la placa reflectora a los paneles reflectores utilizando tornillos M6 x 10 mm y rondanas planas medianas. Fije sin apretar del todo con tuercas ciegas. Una vez bien alineados, apriete bien todos los tornillos y los pernos preensamblados. (Vea Diagrama 12)

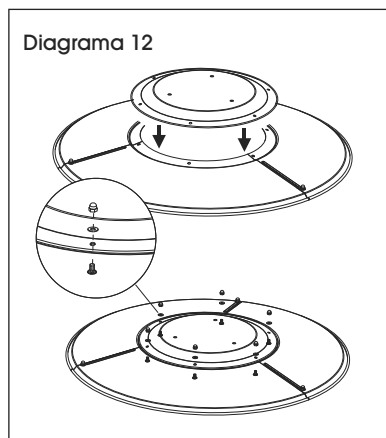

13. Deslice tres rondanas grandes por los extremos roscados de los separadores reflectores. Fije el ensamble del reflector al ensamble del cabezal. Coloque tres rondanas grandes sobre los extremos roscados de los separadores reflectores que sobresalen del ensamble del reflector y fíjelas con tuercas mariposa. (Vea Diagrama 13)

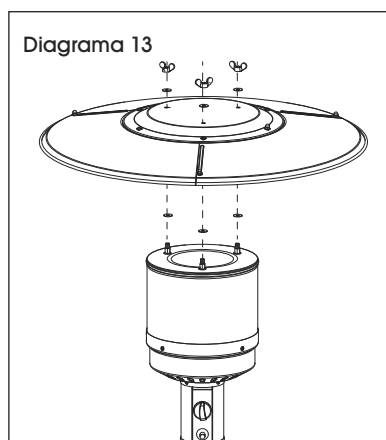

 **NOTA: No apriete demasiado.**

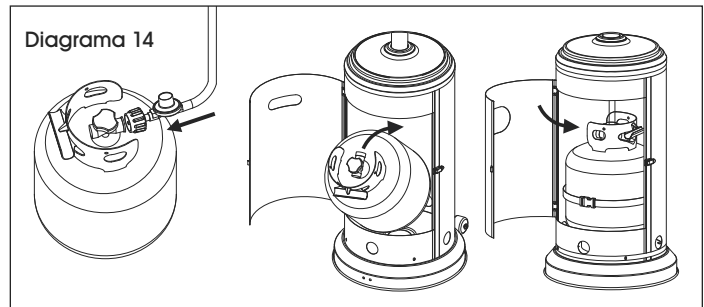

14. Enrosque la manguera de gas y el regulador al cilindro de propano (no se incluye). Tenga cuidado de no confundir las piezas roscadas. Coloque el cilindro de propano dentro de la carcasa del cilindro y cierre la puerta. (Vea Diagrama 14)



¡ADVERTENCIA! Utilice solo un cilindro estándar de propano de 20 lbs. de aproximadamente 31 cm (12.2") de diámetro y 45.5 cm (17.9") de altura. Utilice este calentador solamente con un sistema de suministro de extracción de vapor de propano. Consulte el capítulo 5 de la norma para almacenamiento y manejo de gas licuado de petróleo, ANS/NFPA 58. Puede conseguirla en una biblioteca local del departamento de bomberos. Se permite almacenar un aparato en el interior, solo si desconecta el cilindro y lo retira del aparato. Puede almacenar un cilindro en el interior de un área bien ventilada y fuera del alcance de los niños. Un cilindro desconectado debe tener tapas contra polvo herméticas y no se debe almacenar en una habitación, cochera o cualquier área cerrada. Presión máxima del suministro de entrada: 250 psi. (1,750 kPa). Presión mínima del suministro de entrada de gas: 25 psi. (175 kPa). Presión del colector con regulador incluido: 11" ANS/NFPA (2.74 kPa). Debe usar el regulador de presión y el ensamble de la manguera suministrados con el aparato. Para la instalación se deben seguir los códigos locales, de no haberlos, use el Código Nacional de Gases Combustibles (EUA), ANSI Z223.1/NFPA54, código para instalación de gas natural y propano, CSA B149.1, o código de almacenamiento y manejo de propano B149.2.

Un cilindro de propano abollado, oxidado o dañado puede ser peligroso y debe ser revisado por su proveedor de cilindros. Nunca utilice un cilindro de propano con una válvula de conexión dañada. El cilindro de propano debe ser fabricado y marcado de acuerdo con las especificaciones de los cilindros de gas LP del Departamento de Transporte (DOT) de EUA, o de la norma para cilindros, esferas y tubos para transporte y comisión de mercancías peligrosas, CAN/CSA-B339.

CONTINUACIÓN DE ENSAMBLE

Un cilindro de propano abollado, oxidado o dañado podría ser peligroso y deberá ser inspeccionado por su proveedor de cilindros. No utilice nunca un cilindro de propano con una conexión de válvula dañada. El cilindro de propano deberá estar fabricado y marcado de acuerdo con las especificaciones para cilindros de gas LP del Departamento de Transporte de EUA (DOT), o con la normativa para cilindros, esferas y tubos para el transporte de bienes y materiales peligrosos, CAN/CSA-B339.

El cilindro deberá contar con un dispositivo calificado para evitar que se llene demasiado.

El cilindro deberá contar con un dispositivo de conexión compatible con la conexión para el aparato.

El cilindro deberá incluir un collarín para proteger la válvula del cilindro.

No conecte nunca un cilindro de propano no regulado al calentador.

- No almacene un cilindro de gas LP debajo o cerca de este aparato.
- No llene nunca el cilindro a más del 80% de su capacidad.
- Coloque la tapa antipolvo sobre la salida de la válvula del cilindro cuando no esté utilizando el cilindro. Coloque únicamente el tipo de tapa antipolvo sobre la válvula del cilindro que se suministra junto con la válvula del cilindro. Otros tipos de tapas o tapones podrían provocar fugas de propano.

- La perilla del tanque LP debe estar cerrada. Asegúrese de que la perilla se gire en el sentido de las manecillas del reloj hasta que tope. El sistema de suministro del cilindro debe estar acondicionado para la extracción de vapor. Revise que la perilla de control en la unidad de control esté apagada. Sostenga el regulador con una mano e inserte la boquilla en la válvula de salida. (Vea Diagrama 15) La tuerca del cople conecta a las roscas externas de la válvula de salida.
- Apriete la tuerca del cople a mano en el sentido de las manecillas del reloj hasta que tope. Apriete firmemente a mano.

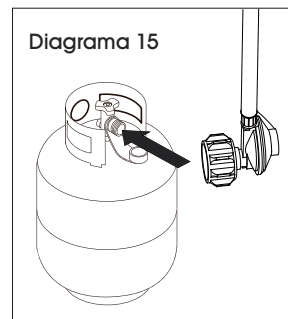

Para desconectar:

- Cierre por completo la válvula del tanque girando en el sentido de las manecillas del reloj. Gire la tuerca del cople en sentido contrario de las manecillas del reloj hasta quitar el ensamble del regulador.

FUNCIONAMIENTO

Para comprobar si hay una fuga:

1. Prepare 60-89 ml (2-3 oz) de solución para la comprobación de fugas (una parte de detergente líquido y tres partes de agua).
2. Aplique varias gotas de solución donde el conector se une al cilindro y a todas las conexiones de la manguera y la válvula.
3. Asegúrese de que el calentador y todas las válvulas de luz estén en posición "OFF" (Apagado).
4. Ponga la válvula del cilindro en posición "ON" (Encendido).

Si aparecen burbujas en alguna de las conexiones, hay una fuga.

1. Ponga la válvula del cilindro en posición "OFF".
2. Si la fuga está ubicada en la conexión de la válvula con el regulador/cilindro: Desconecte, vuelva a conectar y haga otra comprobación de fugas. Aplique la solución jabonosa a todas las conexiones de la manguera y la válvula. Si continua viendo burbujas después de varios intentos, la válvula del cilindro está defectuosa y deberá devolverla al lugar donde compró el cilindro.
3. Si la fuga está ubicada en la conexión de la manguera/regulador, esta parte está defectuosa y deberá contactar al Departamento de Servicio a Clientes para que la reemplacen.

Si NO aparecen burbujas en ninguna de las conexiones, las conexiones son seguras.

CONTINUACIÓN DE FUNCIONAMIENTO



NOTA: Cuando afloje o quite las conexiones de gas, deberá realizar una comprobación de fugas completa.



¡PELIGRO! RIESGO POR MONÓXIDO DE CARBONO. Para usar en exteriores únicamente. No lo utilice nunca dentro de casa o en otras zonas cerradas o sin ventilación. Este calentador consume aire (oxígeno). No lo utilice en zonas cerradas o sin ventilación para evitar poner en peligro su vida.



¡PRECAUCIÓN! No intente hacerlo funcionar hasta que haya leído y comprendido toda la información de seguridad general contenida en estas instrucciones, el ensamble se haya completado y haya realizado todas las comprobaciones de fugas.

ANTES DE ENCENDER EL SUMINISTRO DE GAS

1. Su calentador ha sido diseñado y aprobado para usar en exteriores únicamente. NO lo utilice dentro de un edificio, una cochera o en cualquier otro espacio cerrado.
2. Asegúrese de que los alrededores estén libres de materiales combustibles, gasolina y otros vapores y líquidos inflamables.
3. Asegúrese de que no haya ninguna obstrucción en la ventilación de aire. Asegúrese de que todas las conexiones de gas estén bien apretadas y no haya fugas.
4. Asegúrese de que no se haya acumulado suciedad en la cubierta del cilindro. Asegúrese de que cualquier componente que se haya quitado durante el ensamble o al realizar tareas de mantenimiento se haya vuelto a colocar o a apretar antes de poner en marcha la unidad.

ANTES DE ENCENDER LA UNIDAD

1. El calentador se debe revisar por completo antes de cada uso por una persona calificada de servicio, al menos, anualmente. Si enciende de nuevo un calentador previamente caliente espere siempre 5 minutos al menos.
2. Revise el ensamble de la manguera en busca de evidencia de abrasión excesiva, cortes o desgaste. Se deben hacer pruebas en las áreas sospechosas. Si la manguera fuga, se debe reemplazar antes del funcionamiento. Utilice solamente el ensamble de la manguera especificado por el fabricante.
3. Debe usar el regulador de presión y el ensamble de la manguera suministrados con el aparato.

ENCENDER

1. Encienda la válvula del cilindro de gas en la posición "ON" (Encendido).

2. Presione y gire la perilla de control a la posición más alta (máximo), (90° en el sentido contrario de las manecillas del reloj). (Vea Diagrama 16)



Diagrama 16

3. Manteniendo presionada la perilla de control, presione el botón de encendido varias veces hasta que la llama principal encienda.

Suelte la perilla de control diez segundos después del encendido.

4. Gire la perilla de control a bajo (mínimo) y déjelo así por cinco minutos o más antes de girar la perilla en la temperatura deseada. (Vea Diagrama 17)

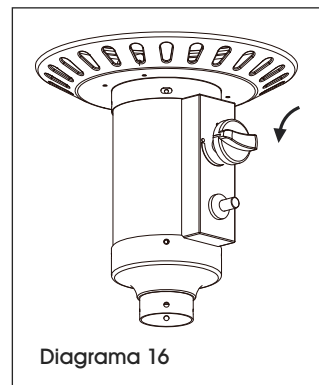

Diagrama 17

5. Si se apaga la llama del quemador, apague el calentador y espere al menos cinco minutos o más antes de volver a encenderlo para permitir que el gas se disipe y evitar una explosión de gas. Repita los Pasos 2-4.

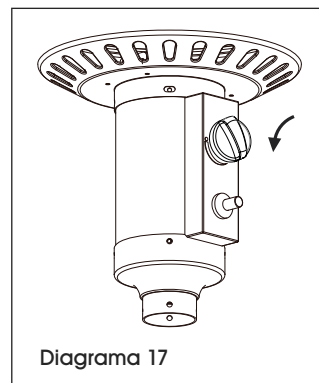

NOTA: El funcionamiento incorrecto puede causar lesiones o daños a la propiedad. Si el quemador no permanece encendido, se deben cerrar todas las válvulas y ponerlo en espera por 5 minutos al menos antes de intentar encenderlo.

Si presenta algún problema de encendido, consulte la solución de problemas en la página 20.



¡PRECAUCIÓN! Evite la inhalación del vapor generado por el primer uso del calentador. Aparecerá el humo y el olor de la combustión de los aceites usados en su fabricación. Tanto el humo como el olor se disiparán luego de aproximadamente 30 minutos. El calentador NO debe generar humo negro espeso.



NOTA: Al encender el quemador puede ser ruidoso inicialmente. Gire la perilla al nivel de calor deseado.

CONTINUACIÓN DE FUNCIONAMIENTO

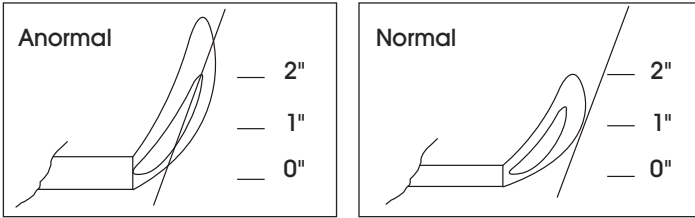

ALTO ¡ADVERTENCIA! PARA SU SEGURIDAD: Tenga cuidado cuando intente encender manualmente el calentador. Si mantiene presionada la perilla de control durante más de 10 segundos antes de encender el gas causará una bola de fuego.

CUANDO EL CALENTADOR ESTÁ ENCENDIDO

La pantalla del emisor se volverá roja brillante debido al calor intenso. El color es más visible de noche. El quemador mostrará llamas en azul y amarillo. Estas llamas no deben ser amarillas ni generar humo negro espeso, ya que indican una obstrucción del flujo de aire en los quemadores. La llama debe ser azul con puntas rectas amarillas. Si detecta una llama amarilla excesiva, apague el calentador y consulte la solución de problemas en la páginas 20-21.

VOLVER A ENCENDER

1. Gire la perilla de control a "OFF" (Apagado).
2. Repita los pasos de "Encender" en la página anterior.

ALTO ¡ADVERTENCIA! POR SU SEGURIDAD: El calentador estará caliente después de usarlo. Manéjelo con extrema precaución.

DESCONECTAR

Gire la perilla de control en el sentido de las manecillas del reloj hacia "OFF" y desconecte el regulador cuando el calentador no esté en uso.

 **NOTA:** Después de usarlo, es normal que la pantalla emisora presente algo de decoloración.

ALTO ¡ADVERTENCIA! PARA SU SEGURIDAD:

- **NO** toque ni mueva el calentador al menos 45 minutos después de usarlo.
- Al tocarlo, el reflector está caliente.
- Permita que el reflector se enfríe antes de tocarlo.

CUIDADO Y MANTENIMIENTO

- Mantenga limpias las superficies exteriores.
- Para limpiarlo use agua tibia con jabón. Nunca utilice agentes limpiadores inflamables o corrosivos.
- Mientras limpia su unidad, asegúrese de mantener el área alrededor del quemador y el ensamble del piloto secos todo el tiempo. No sumerja el ensamble de la válvula de control. Si sumerge el control de gas en agua, NO lo utilice. Se debe reemplazar.
- Mantenga el área del aparato limpia y libre de materiales combustibles, gasolina y otros vapores y líquidos inflamables.
- No obstruya el flujo de la combustión ni la ventilación del aire.
- Mantenga la(s) abertura(s) de la ventilación del recinto despejadas y libres de residuos.
- El flujo de aire no debe tener obstrucciones. Mantenga limpios los controles, quemador y conductos de la circulación del aire.
- Arañas e insectos pueden albergarse en el quemador y orificios. Esta situación peligrosa puede dañar el calentador y volverlo inseguro para su uso. Limpie los orificios del calentador utilizando un limpia pipas de uso pesado. El aire comprimido puede ayudar a despejar las partículas pequeñas.
- Los depósitos de carbón podrían ocasionar un riesgo de incendio. Si hay depósitos de carbón, limpie el domo y la pantalla del quemador con agua tibia y jabón.

 **NOTA:** En ambientes de aire salino (cerca del océano), se oxida más rápido de lo habitual.

- Revise con frecuencia si hay áreas oxidadas y repárelas de inmediato.
- Para mantener la apariencia del calentador utilice cera automotriz de alta calidad. Aplíquela en las superficies exteriores del poste hacia abajo. No la aplique en la pantalla del emisor o domos.

CONTINUACIÓN DE CUIDADO Y MANTENIMIENTO

ENTRE USOS

- Gire la Perilla de Control a "OFF" (Apagado).
- Desconecte el suministro de LP.
- Almacene el calentador vertical en un área protegida del contacto directo con las inclemencias del clima (como lluvia, aguanieve, granizo, nieve, polvo y escombros).
- Si lo desea, cubra el calentador para ayudar a proteger las superficies exteriores y prevenir la acumulación de polvo en los conductos de aire.

 **NOTA:** Antes de cubrir el calentador, espere a que se enfríe.

DURANTE PERIODOS PROLONGADOS DE INACTIVIDAD O CUANDO LO TRANSPORTE

- Gire la perilla de control a "OFF" (Apagado).
- Desconecte el suministro de LP y llévelo a un lugar bien ventilado en el exterior.

- Almacene el calentador vertical en un área protegida del contacto directo con las inclemencias del tiempo (como lluvia, aguanieve, granizo, nieve, polvo y escombros).
- Si lo desea, cubra el calentador para ayudar a proteger las superficies exteriores y prevenir la acumulación de polvo en los conductos de aire.
- Nunca deje el cilindro de LP expuesto a la luz solar directa o al calor excesivo.

 **NOTA:** Antes de cubrir el calentador, espere a que se enfríe.

MANTENIMIENTO

Solo personal de mantenimiento calificado debe reparar los conductos de gas y los componentes relacionados.

 **¡PRECAUCIÓN!** Antes de darle mantenimiento, permita que el calentador se enfríe.

SOLUCIÓN DE PROBLEMAS

PROBLEMA DE FUNCIONAMIENTO	CAUSAS	RECOMENDACIONES
El quemador no se enciende.	<ol style="list-style-type: none"> 1. El cilindro de propano tiene escarcha por encima. 2. Hay una obstrucción en el orificio. 3. La perilla de control no está en la posición "ON" (Encendido). 	<ol style="list-style-type: none"> 1. Espere hasta que el cilindro de propano se caliente y desaparezca la escarcha. 2. Elimine la obstrucción. 3. Gire la perilla de control a la posición "ON".
La llama del quemador es reducida.	<ol style="list-style-type: none"> 1. La presión de gas es baja. 2. La temperatura exterior está por debajo de los 4 °C (40 °F) y el tanque está menos de un 1/4 lleno. 3. La perilla de control está en la posición "ON" (encendido). 4. Las arañas y los insectos han anidado en el quemador o en los orificios. 	<ol style="list-style-type: none"> 1. Ponga la válvula del cilindro en posición "OFF" (apagado) y reemplace el cilindro. 2. Utilice un cilindro lleno. 3. Verifique el quemador y los orificios por si hubiesen obstrucciones. 4. Limpie el quemador y los orificios.

CONTINUACIÓN DE SOLUCIÓN DE PROBLEMAS

PROBLEMA DE FUNCIONAMIENTO	CAUSAS	RECOMENDACIONES
Aparece un humo negro y denso.	Hay una obstrucción en el quemador.	Elimine la obstrucción y limpie el quemador por dentro y por fuera.
Acumulación de carbono.	Hay suciedad o restos de película en el reflector y en la pantalla del quemador.	Limpie el reflector y la pantalla del quemador.

ULINE

800-295-5510
uline.mx

ULINE H-5839

APPAREIL DE CHAUFFAGE POUR PATIO

1 800 295-5510

uline.ca

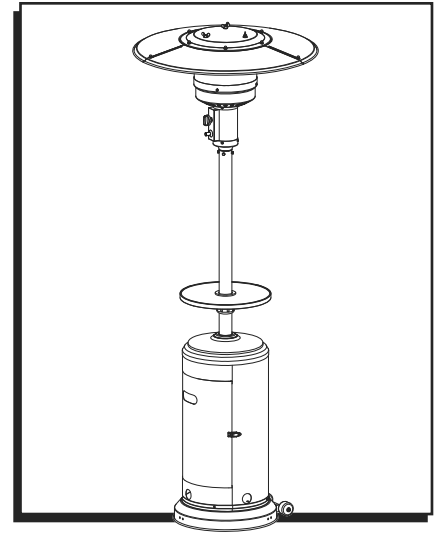

SÉCURITÉ



DANGER! POUR VOTRE SÉCURITÉ.

Si vous détectez une odeur de gaz :

1. Coupez l'alimentation en gaz de l'appareil.
2. Éteignez toute flamme nue.
3. Si l'odeur persiste, éloignez-vous de l'appareil et appelez immédiatement le fournisseur de gaz ou le service des incendies.



AVERTISSEMENT! N'entreposez pas et n'utilisez pas d'essence ni d'autres vapeurs et liquides inflammables à proximité de cet appareil ou de tout autre appareil. Aucune bouteille de GPL non reliée pour l'utilisation ne doit être remise à proximité de cet appareil ou de tout autre appareil.



AVERTISSEMENT! Pour utilisation extérieure uniquement.



DANGER! RISQUE D'INTOXICATION AU MONOXYDE DE CARBONE.

Cet appareil peut produire du monoxyde de carbone, un gaz inodore. L'utilisation de cet appareil dans un lieu fermé pourrait vous tuer. Ne vous servez jamais de cet appareil dans un lieu clos, comme une caravane, une tente ou une maison.



Veuillez lire attentivement ce instructions avant de procéder au montage, l'utilisation et l'installation du produit.



DANGER! Le non-respect des consignes et instructions fournies avec cet appareil de chauffage peut entraîner la mort, des blessures corporelles graves, des pertes matérielles ou des dommages causés par les risques d'incendie, d'explosion, de brûlures, d'asphyxie et/ou d'intoxication au monoxyde de carbone. Seules les personnes qui comprennent et respectent les instructions peuvent utiliser ou réparer cet appareil de chauffage.



DANGER! RISQUE D'EXPLOSION ET D'INCENDIE.

- Maintenez les combustibles solides, tels que les matériaux de construction, le papier ou le carton, à une distance sécuritaire de l'appareil de chauffage, comme recommandé dans les instructions.
- Laissez suffisamment d'espace autour des prises d'air dans la chambre de combustion.

- N'utilisez jamais l'appareil de chauffage dans des endroits qui contiennent ou peuvent contenir des substances combustibles volatiles ou en suspension, ou des produits tels que l'essence, les solvants, le diluant à peinture, les particules de poussière ou les produits chimiques inconnus.
- Pendant le fonctionnement, cet appareil constitue une source d'allumage potentielle. Gardez la zone de l'appareil de chauffage exempte de matériaux combustibles, d'essence, de diluant à peinture, de solvants et d'autres vapeurs et liquides inflammables. N'utilisez pas l'appareil de chauffage dans un environnement contenant de grandes quantités de poussière. Espace minimum requis entre l'appareil et des matériaux combustibles : 91 cm (3 pi) sur les côtés et 61 cm (2 pi) au-dessus.



DANGER! RISQUE D'INTOXICATION AU MONOXYDE DE CARBONE.

- Cet appareil de chauffage est un appareil à combustion. Tous les appareils à combustion produisent du monoxyde de carbone (CO) pendant le processus de combustion. Cet appareil est conçu pour produire des quantités infimes et non dangereuses de CO s'il est utilisé et réparé conformément aux avertissements et instructions. Ne bloquez jamais la circulation d'air qui entre ou qui sort de l'appareil de chauffage.
- L'intoxication au monoxyde de carbone (CO) produit des symptômes ressemblant à la grippe tels les yeux larmoyants, des maux de tête, des étourdissements, la fatigue et même la mort. Ce gaz est inodore et incolore. C'est un tueur invisible. Si vous ressentez ces symptômes en utilisant l'appareil, allez respirer de l'air frais immédiatement!
- Pour utilisation extérieure uniquement. N'utilisez jamais l'appareil à l'intérieur de la maison, ou dans un espace clos ou non ventilé.
- Cet appareil de chauffage consomme de l'air (oxygène). N'utilisez jamais l'appareil dans un espace clos ou non ventilé pour éviter de mettre votre vie en péril.



DANGER! RISQUE D'EXPLOSION ET D'INCENDIE.

- N'entrez jamais du propane près d'une source de chaleur élevée, de flammes nues, de flammes pilotes, de la lumière directe du soleil, d'autres sources de feu ou lorsque la température dépasse 49 °C (120 °F).
- Les vapeurs de propane sont plus lourdes que l'air et peuvent s'accumuler au niveau du sol. Si vous détectez une odeur de gaz, quittez les lieux immédiatement.
- N'installez ou ne retirez jamais la bouteille de propane lorsque l'appareil de chauffage est allumé, se trouve à proximité de flammes, de flammes pilotes, d'autres sources de feu ou lorsque l'appareil est chaud au toucher.
- Cet appareil de chauffage devient brûlant pendant l'utilisation et peut enflammer toute matière inflammable située trop près du brûleur. Gardez toute matière inflammable à au moins 91 cm (3 pi) sur les côtés et 61 cm (2 pi) au-dessus. Gardez l'essence et autres vapeurs et liquides inflammables à l'écart de l'appareil de chauffage.
- Entrez la bouteille de propane à l'extérieur dans un endroit bien aéré, hors de la portée des enfants. N'entrez jamais la bouteille de propane dans un espace clos (maison, garage, etc.). Si l'appareil de chauffage doit être entposé à l'intérieur, retirez la bouteille de propane et entposez celle-ci à l'extérieur.



AVERTISSEMENT! Tout type d'utilisation d'un appareil de chauffage est imprévisible. Adressez-vous à votre service local des incendies si vous avez des questions sur l'utilisation de l'appareil de chauffage. D'autres normes s'appliquent à l'utilisation des gaz combustibles et des produits de chauffage destinés à des utilisations précises. Communiquez avec vos autorités locales pour en savoir davantage à ce sujet.

S'il n'y a pas de règlements locaux en vigueur, suivez la norme ANS Z223.1. du National Fuel Gas Code. Au Canada, l'installation doit être conforme aux règlements locaux. S'il n'y a pas de règlements locaux en vigueur, suivez les normes nationales actuelles de CANADA CAN/CGA-B 149.2.



AVERTISSEMENT! CALIFORNIA PROPOSITION 65. Les sous-produits de combustion de cet appareil contiennent des produits chimiques que l'État de Californie considère comme cancérigènes, sources de malformations congénitales ou de troubles de l'appareil reproducteur.



AVERTISSEMENT! RISQUE DE BRÛLURE.

- Ne laissez jamais l'appareil de chauffage sans surveillance lorsqu'il est chaud ou utilisé.
- Gardez hors de la portée des enfants.



AVERTISSEMENT! N'entreposez pas et n'utilisez pas d'essence ni d'autres vapeurs et liquides inflammables à proximité de cet appareil ou de tout autre appareil. Aucune bouteille de GPL non reliée pour l'utilisation ne doit être remise à proximité de cet appareil ou de tout autre appareil.



AVERTISSEMENT! L'installation, le réglage, la modification, la réparation ou l'entretien inadéquats de cet appareil peuvent causer des dommages matériels, des blessures ou la mort. Lisez attentivement les instructions d'installation, de fonctionnement et d'entretien avant d'installer ou de faire réparer cet appareil.



AVERTISSEMENT! Certains matériaux ou articles, s'ils sont rangés sous l'appareil de chauffage, seront soumis à une chaleur rayonnante et pourraient être gravement endommagés.



AVERTISSEMENT! Cet appareil fonctionne au gaz propane. Le gaz propane est invisible, inodore et inflammable. Un odorisant y est habituellement ajouté pour faciliter la détection des fuites, lequel dégage une odeur « d'œufs pourris ». L'odorisant peut se dissiper avec le temps de sorte qu'on peut ne pas toujours détecter les fuites de gaz par l'odeur seulement.

- Le gaz propane est plus lourd que l'air et peut fuir au plus bas niveau. Il peut être enflammé par des sources de feu, y compris des allumettes, des briquets, des étincelles ou des flammes nues de toute sorte, et ce, à plusieurs mètres de distance de la fuite initiale. Utilisez uniquement un système d'extraction de vapeur de propane.

- Entreposez ou utilisez du gaz propane conformément aux règlements locaux ou à la norme ANS/NFPA 58. Fermez le gaz lorsqu'il n'est pas utilisé.



MISE EN GARDE! ENTRETIEN ET SÉCURITÉ.

- Maintenez tous les conduits propres. Assurez-vous que la sortie du robinet de la bouteille de propane est propre.
- Lors de l'installation, vérifiez les conduits et les raccords pour déceler la présence de fuite en utilisant de l'eau savonneuse. N'utilisez jamais de flamme.
- Utilisez uniquement comme appareil de chauffage. Ne modifiez jamais l'appareil d'aucune façon et ne l'utilisez jamais avec un autre appareil.



AVERTISSEMENT!

- Les enfants et les adultes doivent être sensibilisés aux risques auxquels ils sont exposés près des surfaces à température élevée. Restez à l'écart de ces surfaces pour éviter de vous brûler la peau ou d'enflammer vos vêtements.
- Surveillez attentivement les jeunes enfants lorsqu'ils sont à proximité de l'appareil de chauffage.
- N'accrochez pas de vêtements ou d'autres matières inflammables à l'appareil de chauffage, et ne les placez pas non plus sur l'appareil de chauffage ou à proximité de celui-ci.
- Remplacez tout protecteur ou dispositif de protection ayant été enlevé pour l'entretien de l'appareil avant de le réutiliser.
- Toute installation et réparation doit être effectuée par un technicien qualifié. L'appareil de chauffage doit être vérifié avant d'être utilisé et inspecté chaque année par un technicien qualifié. Un nettoyage plus fréquent peut être requis au besoin.
- Il est essentiel que le compartiment de commande, les brûleurs et le passage de circulation d'air de l'appareil restent propres.

OUTILS REQUIS

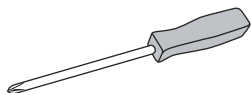

Tournevis cruciforme
(non compris)

PIÈCES



Écrou à
embase
M8 x 2

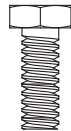

Boulon x 2
M8 x 16 mm



Vis x 4
M5 x 8 mm

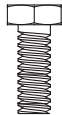

Boulon x 4
M6 x 10 mm



Petite rondelle
plate x 4

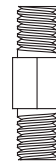

Entretoise de
réflecteur x 3

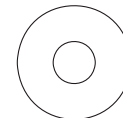

Grande
rondelle x 9



Rondelle plate
moyenne x 9



Vis x 9
M6 x 10 mm



Écrou borgne x 9

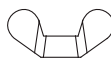

Écrou à
oreilles x 3



Boulon en acier
inoxydable x 4

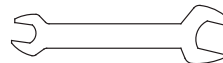

Clé x 1

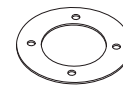

Anneau
renforcé x 1





Anneau
supérieur x 1

(Peut être fixé à la tête)

MONTAGE

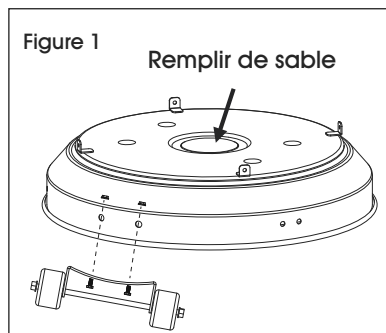
- Alignez les trous du support de la roue sur les trous correspondants de la base, puis insérez-y les boulons de 16 mm. Serrez-les à la main avec les écrous à embase. Assurez-vous que la roue est bien parallèle à la base. (Voir Figure 1)



 **Remarque :** Pour une meilleure stabilité, vous pouvez remplir le godet (de la base) avec du sable (non compris).

- Fixez sans serrer le boîtier de la bouteille de gaz à la base à l'aide de vis de M5 x 8 mm. (Voir Figure 2)

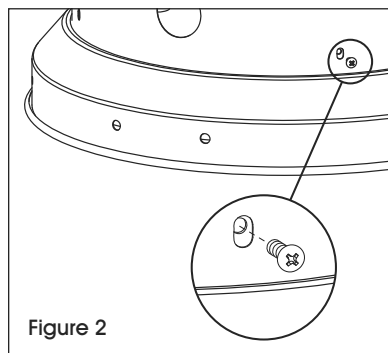

- Ouvrez la porte préassemblée du boîtier de la bouteille de gaz et faites passer le montant par l'intérieur du boîtier à travers le trou situé sur le dessus. (Voir Figure 3)

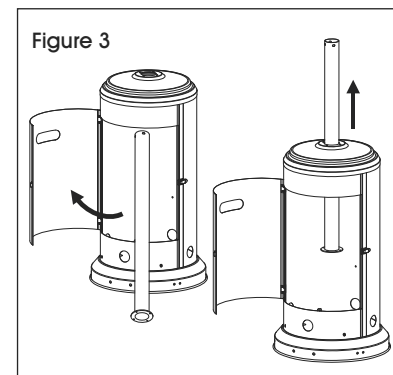

- Fixez le montant au boîtier de la bouteille de gaz à l'aide de l'anneau renforcé, de boulons de M6 x 10 mm et de quatre petites rondelles plates. Fixez-le et couvrez-le avec l'anneau supérieur. (Voir Figure 4)

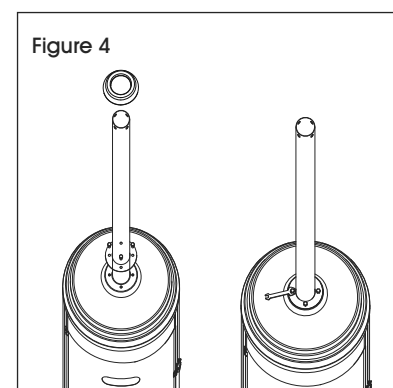

MONTAGE SUITE

5. Glissez l'écrou de fixation sur le montant en orientant le côté arrondi vers le bas. Ensuite, glissez l'entretoise de serrage sur le montant en orientant le côté plus petit vers le bas. Placez la table sur le montant en orientant le côté métallique vers le haut. (Voir Figure 5)

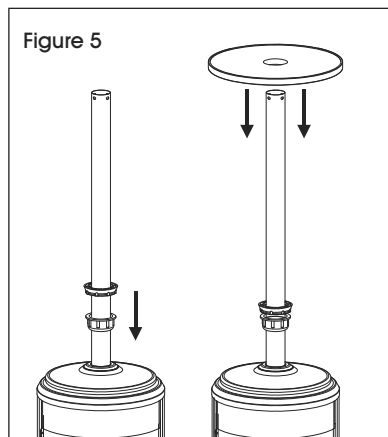

6. Insérez l'attelage à vis sur le montant, en l'insérant au milieu de la table sur le montant. Vissez l'entretoise de serrage sous la table dans le sens antihoraire sur l'attelage à vis. Serrez fermement pour faire tenir la table à l'attelage à vis. Vissez l'écrou de fixation dans le sens antihoraire. Serrez fermement pour le verrouiller en position. Desserrez l'écrou de fixation pour ajuster la position de la table sur le montant. (Voir Figure 6)

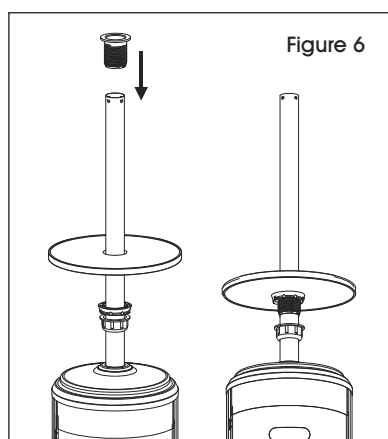

7. Fixez les entretoises de réflecteur et les grandes rondelles au haut de la tête. Serrez les entretoises de réflecteur. (Voir Figure 7)

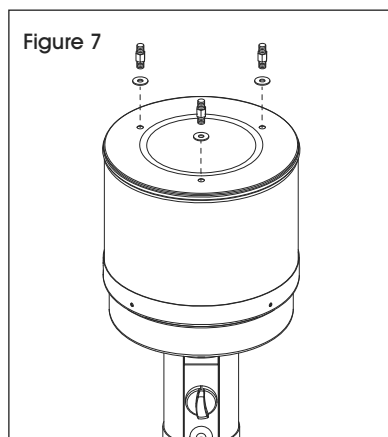

8. Dévissez les boulons en acier inoxydable de la tête. (Voir Figure 8)

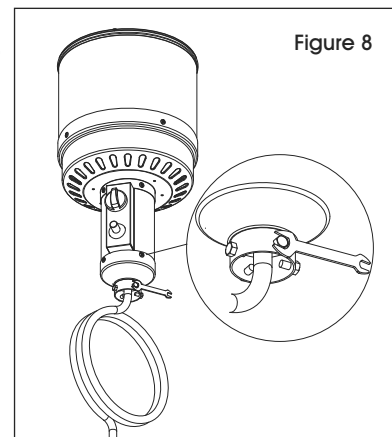

9. Insérez le tuyau de la tête dans le montant. Fixez la tête au montant à l'aide de boulons en acier inoxydable. (Voir Figure 9)

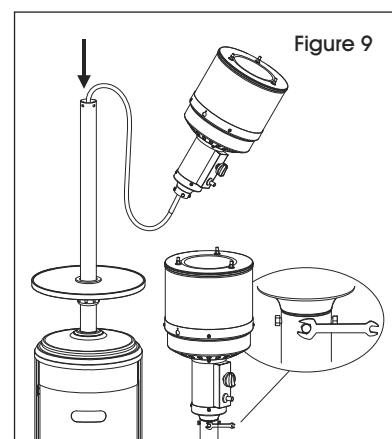

- REMARQUE :**
Le bouton de commande de la tête doit être au-dessus de l'étiquette sur le montant.

10. Retirez le couvercle protecteur du panneau réflecteur et de la plaque de réflecteur. (Voir Figure 10)

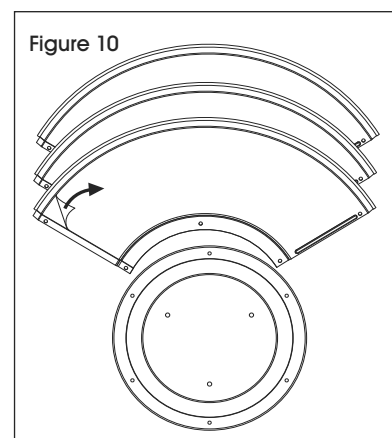

- REMARQUE :**
Pour que les sections du réflecteur soient bien alignées, il se peut que vous ayez à desserrer les boulons préassemblés avant le montage, puis à les resserrer une fois terminé.

MONTAGE SUITE

11. Fixez les panneaux réflecteurs ensemble à l'aide de vis de M6 x 10 mm et de petites rondelles plates. Fixez à l'aide d'écrous borgnes, mais sans serrer. (Voir Figure 11)

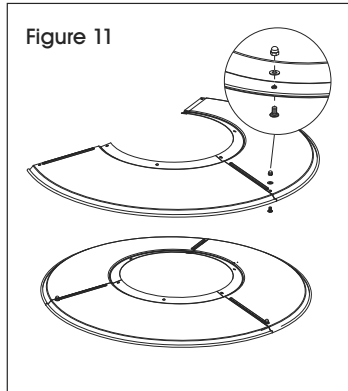

12. Fixez la plaque de réflecteur aux panneaux réflecteurs à l'aide de vis M6 x 10 mm et de rondelles plates moyennes. Fixez à l'aide d'écrous borgnes, mais sans serrer. Une fois bien alignés, serrez tous les boulons préassemblés et toutes les vis. (Voir Figure 12)

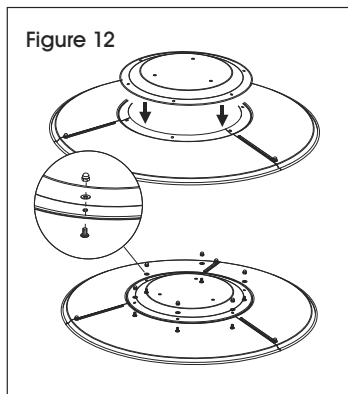

13. Insérez trois grandes rondelles sur les extrémités filetées des entretoises de réflecteur. Fixez le réflecteur à la tête. Placez trois grandes rondelles sur les extrémités filetées des entretoises de réflecteur pour qu'elles surmontent le réflecteur, puis fixez-les à l'aide d'écrous à oreilles. (Voir Figure 13)

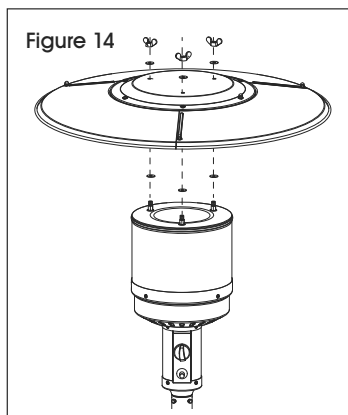

 **REMARQUE : Ne serrez pas trop.**

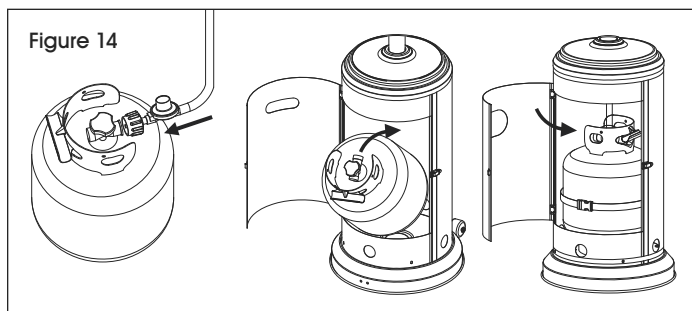

14. Vissez le tuyau d'échappement de gaz et le régulateur sur la bouteille de propane (non comprise). Évitez de les entrecroiser. Placez la bouteille de propane dans le boîtier de la bouteille de gaz, puis fermez la porte. (Voir Figure 14)



AVERTISSEMENT! Utilisez uniquement une bouteille de propane standard de 20 lb d'environ 12,2 po (31 cm) de diamètre et 17,9 po (45,5 cm) de haut. Utilisez cet appareil de chauffage uniquement avec un système d'extraction de propane gazeux. Consultez le chapitre 5 de la norme ANS/NFPA 58 relative à l'entreposage et la manutention de gaz de pétrole liquéfié. Vous devriez trouver ce livre à votre bibliothèque municipale ou au service local des incendies. L'entreposage d'un appareil ménager à l'intérieur n'est permis que lorsque la bouteille de gaz a été débranchée et enlevée de l'appareil. Une bouteille de gaz doit être entreposée à l'intérieur dans un endroit bien aéré, hors de la portée des enfants. La bouteille de gaz débranchée doit être munie de bouchons antipoussière et ne peut être rangée à l'intérieur d'un immeuble, d'un garage ou de tout autre endroit clos. Pression d'alimentation d'entrée maximale : 250 psi (1 750 kPa). Pression d'alimentation d'entrée minimale : 25 psi (175 kPa). Pression d'admission avec régulateur fourni : 11 po CE (2,74 kPa). Le régulateur de pression et le tuyau fournis avec l'appareil doivent être mis en service. L'installation doit être effectuée en conformité avec les règlements locaux, ou en absence de tels règlements, avec la norme ANSI Z223.1/NFPA54 du National Fuel Gas Code, la norme CSA B149.1 sur l'installation du gaz naturel et du propane ou la norme B149.2 sur le stockage et la manipulation du propane.

Une bouteille de gaz bosselée, rouillée ou endommagée peut présenter un risque de danger et devrait être inspectée par votre fournisseur de bouteilles de gaz. Il ne faut en aucun cas utiliser une bouteille dont le conduit de robinet est endommagé. Les bouteilles de propane doivent être fabriquées et marquées conformément aux exigences pour les bouteilles GPL du département des Transports (DOT) des É.-U. ou de la norme CAN/CSA-B339 relative aux bouteilles, sphères et tubes pour le transport et la mise en service des marchandises dangereuses.

MONTAGE SUITE

La bouteille doit être dotée d'un dispositif de prévention des débordements homologué.

La bouteille doit être dotée d'un conduit compatible avec le raccord de l'appareil.

La bouteille utilisée doit être dotée d'un collier pour protéger le robinet de la bouteille.

Ne raccordez jamais une bouteille de propane non réglementée à l'appareil de chauffage.

- N'entreposez jamais une bouteille de GPL de recharge sous l'appareil ou à proximité de celui-ci.
- Ne remplissez jamais la bouteille à plus de 80 % de sa capacité.
- Placez le bouchon antipoussière sur la sortie du robinet de la bouteille lorsque la bouteille n'est pas utilisée. Installez uniquement le type de bouchon antipoussière qui est fourni avec le robinet de la bouteille. L'utilisation d'autres types de bouchons peut causer une fuite de propane.

- Le robinet du réservoir GPL doit être fermé. Assurez-vous que le robinet est tourné dans le sens horaire jusqu'à ce qu'il soit complètement serré. Le système d'alimentation sur la bouteille doit être conçu pour l'extraction de gaz. Assurez-vous que le bouton de commande sur l'appareil de commande est éteint. Tenez le régulateur d'une main tandis que de l'autre vous insérez le mamelon dans la sortie du robinet. (Voir Figure 15) Veillez à ce que le mamelon soit bien centré dans la sortie du robinet. L'écrou de couplage sert à raccorder le grand filetage extérieur à la sortie de robinet.
- Vissez à la main l'écrou de couplage dans le sens horaire jusqu'à ce qu'il soit complètement serré. Vissez fermement à la main seulement.

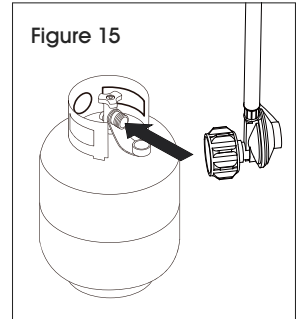

Pour débrancher :

- Fermez complètement le robinet du réservoir dans le sens horaire. Tournez l'écrou de couplage dans le sens antihoraire jusqu'à ce que l'ensemble du régulateur se détache.

FONCTIONNEMENT

Vérification d'étanchéité :

1. Préparez 60 à 89 ml (2 à 3 oz) de solution de vérification de l'étanchéité (une part de détergent à vaisselle liquide et trois parts d'eau).
2. Appliquez plusieurs gouttes de solution à l'endroit où le régulateur est raccordé à la bouteille et à tous les conduits de tuyaux et de robinets.
3. Assurez-vous que tous les robinets de l'appareil de chauffage pour patio et de lumière sont à « OFF » (fermé).
4. Tournez le robinet de la bouteille à « ON » (ouvert).

Si des bulles se forment sur un conduit, cela signifie qu'il y a une fuite.

1. Tournez le robinet de la bouteille à « OFF » (fermé).
2. Si la fuite se situe au conduit du robinet du régulateur ou de la bouteille : retirez-le, ensuite remettez-le et effectuez une autre vérification d'étanchéité. Appliquez la solution savonneuse à tous les conduits de tuyaux et de robinets. Si vous continuez à voir des bulles après plusieurs tentatives, le robinet de la bouteille est défectueux et doit être retourné à l'endroit où vous avez acheté la bouteille.
3. Si la fuite se situe au conduit du régulateur ou du tuyau : cette pièce est défectueuse et vous devez communiquer avec le service à la clientèle pour la remplacer.

Si AUCUNE bulle n'apparaît, les conduits sont étanches.

 **REMARQUE** : Chaque fois que les conduits de gaz sont desserrés ou enlevés, vous devez effectuer une vérification d'étanchéité complète.

 **DANGER! RISQUE D'INTOXICATION AU MONOXYDE DE CARBONE.**
Pour utilisation extérieure uniquement. N'utilisez jamais l'appareil à l'intérieur de la maison, ou dans un espace clos ou non ventilé. Cet appareil de chauffage consomme de l'air (oxygène). N'utilisez jamais l'appareil dans un espace clos ou non ventilé pour éviter de mettre votre vie en péril.

 **Mise en garde!** N'essayez pas d'utiliser cet appareil avant d'avoir lu et compris toutes les consignes de sécurité générales de ce instructions et avant d'avoir effectué le montage complet et les vérifications d'étanchéité.

AVANT D'OUVRIR L'ENTRÉE DE GAZ

1. Votre appareil de chauffage a été conçu et approuvé pour une utilisation extérieure seulement. NE l'utilisez PAS à l'intérieur d'un bâtiment, un garage ou tout autre espace clos.
2. Assurez-vous que les environs sont exempts de matériaux combustibles, d'essence et d'autres vapeurs ou liquides inflammables.
3. Assurez-vous que rien n'obstrue la circulation de l'air. Assurez-vous que tous les conduits de gaz sont serrés et qu'il n'y a aucune fuite.
4. Assurez-vous que le couvercle de la bouteille est exempt de débris. Assurez-vous que tout composant enlevé lors du montage ou de l'entretien est remplacé et fixé avant de commencer.

AVANT L'ALLUMAGE

1. L'appareil de chauffage doit être inspecté soigneusement avant d'être utilisé et inspecté par un technicien qualifié au moins une fois par année. Si vous devez rallumer un appareil de chauffage à chaud, attendez toujours au moins 5 minutes.
2. Inspectez le tuyau pour vérifier la présence d'abrasion, d'usure, d'entailles excessives. Les zones suspectes doivent être soumises à une vérification d'étanchéité. Si le tuyau fuit, il doit être remplacé avant d'utiliser l'appareil. Utilisez uniquement le tuyau de rechange spécifié par le fabricant.
3. Le régulateur de pression et le tuyau fournis avec l'appareil doivent être mis en service.

ALLUMAGE

1. Tournez le robinet de la bouteille de gaz à la position « ON ».
2. Appuyez et tournez le bouton de commande à la position élevée maximale (90° dans le sens antihoraire). (Voir Figure 16)
3. Tout en maintenant le bouton de commande enfoncé, appuyez sur le bouton d'allumage à plusieurs reprises jusqu'à ce que la flamme principale s'allume. Relâchez le bouton une dizaine de secondes après l'allumage.

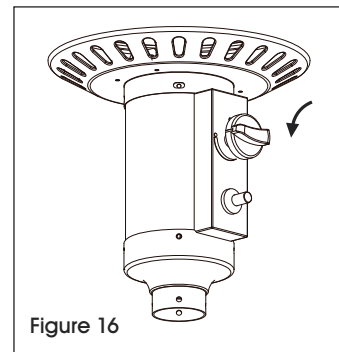

Figure 16

4. Tournez le bouton de commande à la position basse (minimum) et laissez ainsi pendant cinq minutes ou plus avant de régler le bouton à la température de votre choix. (Voir Figure 17)

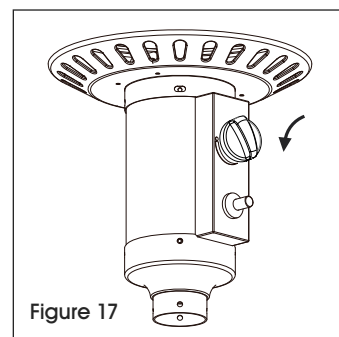



Figure 17

5. Si la flamme du brûleur s'éteint, éteignez l'appareil de chauffage et attendez cinq minutes ou plus pour que le gaz se dissipe avant de rallumer l'appareil afin d'éviter tout risque d'explosion. Répétez les étapes 2 à 4.

 **REMARQUE** : Un fonctionnement incorrect peut entraîner des blessures ou des dommages matériels. Si le brûleur ne reste pas allumé, tous les robinets doivent être fermés et vous devez attendre au moins cinq minutes avant de le rallumer.

En cas de problèmes d'allumage, veuillez consulter la section « Dépannage » à la page 31.

 **MISE EN GARDE!** Évitez d'inhaler les émanations produites par l'appareil lors de la première utilisation. L'appareil dégagera de la fumée et des odeurs provenant de la combustion des huiles utilisées lors de la fabrication. Elles se dissiperont après environ 30 minutes. AUCUNE épaisse fumée noire ne devrait se dégager de l'appareil de chauffage.

 **REMARQUE** : Le brûleur peut s'avérer bruyant lors du premier allumage. Réglez le bouton au degré de chaleur souhaité.

FONCTIONNEMENT SUITE

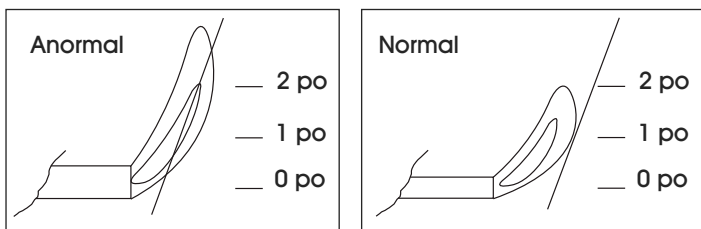

AVERTISSEMENT! POUR VOTRE SÉCURITÉ :
Soyez prudent quand vous tentez d'allumer
instructionsment cet appareil de chauffage.
Maintenir le bouton de commande enfoncé
pendant plus de 10 secondes avant d'allumer
le gaz provoquera une boule de feu lors de
l'allumage.

QUAND L'APPAREIL DE CHAUFFAGE EST ALLUMÉ

L'écran émetteur deviendra rouge vif en raison de la chaleur intense. La couleur est plus visible la nuit. Le brûleur produira des flammes bleu et jaune. Ces flammes ne doivent pas être jaunes ni produire une épaisse fumée noire, ce qui indiquerait que le débit d'air à travers les brûleurs est obstrué. La flamme doit être bleue avec la partie supérieure droite de couleur jaune. Si vous décelez un excès de flamme jaune, éteignez l'appareil de chauffage et consultez la section « Dépannage » à la page 31.

RALLUMAGE

1. Tournez le bouton de commande à la position « OFF ».
2. Répétez les étapes de la section « Allumage » à la page précédente.



AVERTISSEMENT! POUR VOTRE SÉCURITÉ. L'appareil de chauffage sera chaud après l'utilisation. Manipulez-le avec beaucoup de précaution.

ARRÊT

Tournez le bouton de commande à la position « OFF » et débranchez le régulateur lorsque l'appareil de chauffage n'est pas utilisé.



REMARQUE : Après l'utilisation, il est normal de remarquer une légère décoloration de l'écran émetteur.



AVERTISSEMENT! POUR VOTRE SÉCURITÉ :
• **NE touchez PAS et NE déplacez PAS** l'appareil de chauffage pendant au moins 45 minutes après l'utilisation.

- Le réflecteur est chaud au toucher.
- Laissez le réflecteur refroidir avant d'y toucher.

NETTOYAGE ET ENTRETIEN

- Maintenez les surfaces extérieures propres.
- Utilisez de l'eau tiède savonneuse pour nettoyer l'appareil. N'utilisez jamais de produits nettoyants inflammables ou corrosifs.
- Lorsque vous nettoyez votre appareil, assurez-vous de garder la zone autour du brûleur et de la flamme pilote sèche en tout temps. N'immergez pas la vanne de commande. Si la commande de gaz est immergée dans l'eau, NE l'utilisez PAS. Elle doit être remplacée.
- Gardez la zone de l'appareil propre et exempte de matières combustibles, d'essence et d'autres vapeurs et liquides inflammables.
- Il ne faut pas obstruer le passage de combustion et de ventilation.
- Assurez-vous que les orifices de ventilation de la bouteille sont libres et exempts de saleté.
- L'air doit pouvoir circuler sans encombre. Gardez les commandes, le brûleur et les passages d'air propres.
- Les araignées et les insectes peuvent faire leur nid dans le brûleur ou les orifices. Cette situation présente un risque et peut endommager l'appareil de chauffage et le rendre dangereux à utiliser. Nettoyez les orifices du brûleur à l'aide d'un cure-pipe robuste. L'air comprimé peut aider à chasser les particules plus petites.
- Les dépôts de carbone peuvent créer un risque d'incendie. Si un dépôt de carbone se forme, nettoyez le dôme et l'écran du brûleur avec de l'eau tiède savonneuse.



REMARQUE : Dans un environnement salin (près d'un océan par exemple), la corrosion se produit plus rapidement que dans les conditions normales. Vérifiez fréquemment les signes de corrosion et réparez-les rapidement.

- Utilisez de la cire automobile de bonne qualité pour contribuer à maintenir l'aspect de l'appareil de chauffage. Appliquez la cire sur les surfaces extérieures à partir du haut du montant en descendant. N'appliquez pas de cire sur l'écran émetteur ou les dômes.

NETTOYAGE ET ENTRETIEN SUITE

ENTRE LES UTILISATIONS

- Tournez le bouton de commande à la position « OFF ».
- Débranchez la bouteille de GPL.
- Entrez l'appareil de chauffage à la verticale dans un endroit protégé des intempéries (comme la pluie, le grésil, la grêle, la neige, la poussière et les débris).
- Au besoin, couvrez l'appareil de chauffage pour protéger les surfaces extérieures et pour éviter toute accumulation dans les passages d'air.

 **REMARQUE :** Attendez que l'appareil de chauffage se refroidisse avant de le couvrir.

PENDANT LES PÉRIODES D'INACTIVITÉ PROLONGÉE OU LE TRANSPORT

- Tournez le bouton de commande à la position « OFF ».
- Débranchez la bouteille de GPL et placez-la dans un endroit sûr et bien aéré à l'extérieur.

- Entrez l'appareil de chauffage à la verticale dans un endroit protégé des intempéries (comme la pluie, le grésil, la grêle, la neige, la poussière et les débris).
- Au besoin, couvrez l'appareil de chauffage pour protéger les surfaces extérieures et pour éviter toute accumulation dans les passages d'air.
- Ne laissez jamais la bouteille de GPL exposée au soleil ou à une chaleur excessive.

 **REMARQUE :** Attendez que l'appareil de chauffage se refroidisse avant de le couvrir.

ENTRETIEN

Seul un technicien qualifié peut réparer les conduites de gaz et les composants qui s'y rattachent.

 **MISE EN GARDE!** Laissez toujours l'appareil de chauffage refroidir avant de procéder à l'entretien.

DÉPANNAGE

PROBLÈME	CAUSES	RECOMMANDATIONS
La brûleur ne s'allume pas.	<ol style="list-style-type: none"> 1. La bouteille de propane est givrée. 2. Orifice obstrué. 3. Le bouton de commande n'est pas à la position « ON ». 	<ol style="list-style-type: none"> 1. Attendez jusqu'à ce que la bouteille de propane se réchauffe et ne soit plus givrée. 2. Dégagez l'obstruction. 3. Tournez le bouton de commande à la position « ON ».
La flamme du brûleur est faible.	<ol style="list-style-type: none"> 1. La pression de gaz est faible. 2. La température extérieure est inférieure à 4 °C (40 °F) et le réservoir n'est pas rempli au quart. 3. Le bouton de commande est à la position « ON ». 4. Des araignées et des insectes ont fait leur nid dans le brûleur ou les orifices. 	<ol style="list-style-type: none"> 1. Tournez le robinet de la bouteille à « OFF » et remplacez la bouteille. 2. Utilisez une bouteille pleine. 3. Vérifiez si le brûleur et les orifices sont obstrués. 4. Nettoyez le brûleur et les orifices.
Une épaisse fumée noire apparaît.	Brûleur obstrué.	Dégagez l'obstruction et nettoyez le brûleur à l'intérieur et à l'extérieur.
Accumulation de carbone.	Présence de saleté ou d'une pellicule sur l'écran du réflecteur et du brûleur.	Nettoyez l'écran du réflecteur et du brûleur.

ULINE

1 800 295-5510
uline.ca