

ULINE

DRY ERASE BOARD

FOR 2 x 1½', 3 x 2', 4 x 3' BOARDS

1-800-295-5510
uline.com

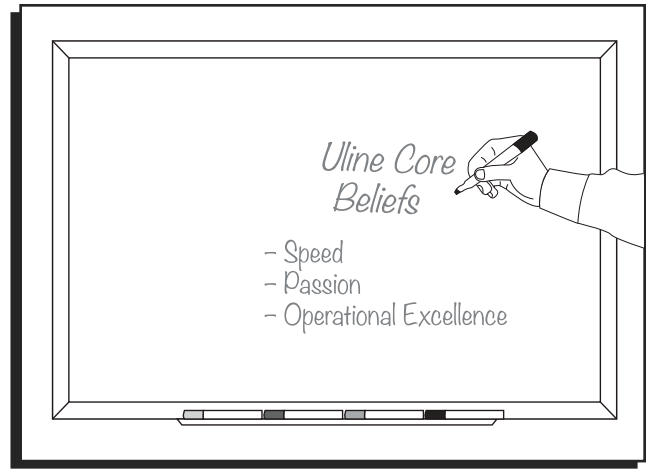

TOOLS NEEDED

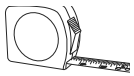

Tape Measure

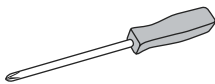

Phillips Screwdriver

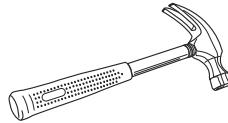

Hammer



Drill

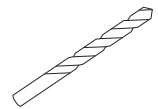

1/4" and 1/8" Drill Bits

PARTS

Board Hardware Kit

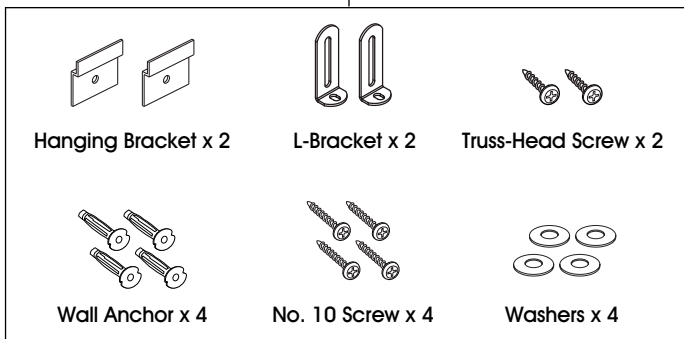

Marker Tray Hardware Kit

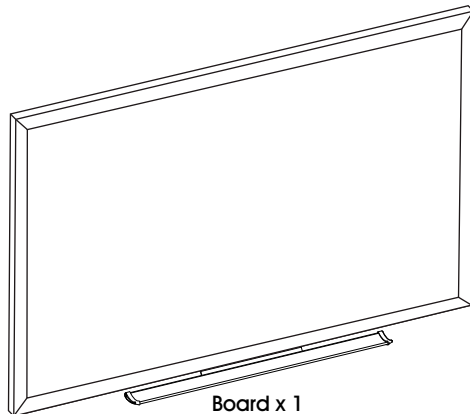
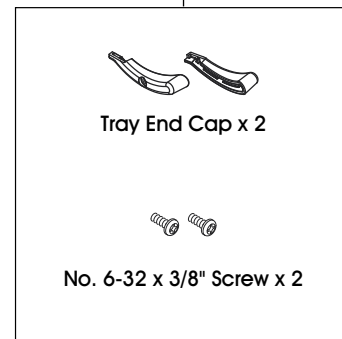

OPTIONAL MARKER TRAY INSTALLATION

 **NOTE:** Attach marker tray to board frame before mounting board on wall.

1. Center marker tray along the bottom board frame (horizontal or vertical orientation). (See Figure 1)

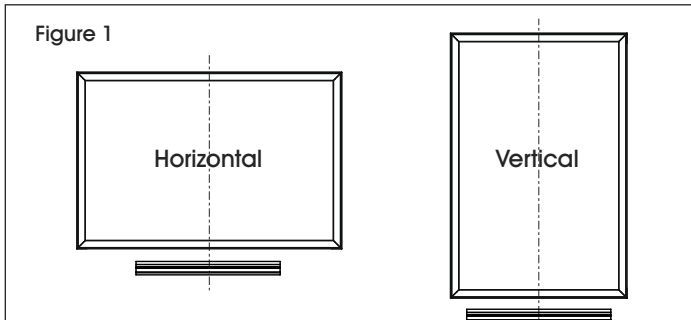

2. Insert marker tray at an angle into back channel of board frame. Rotate tray up until it is fully engaged. (See Figure 2)

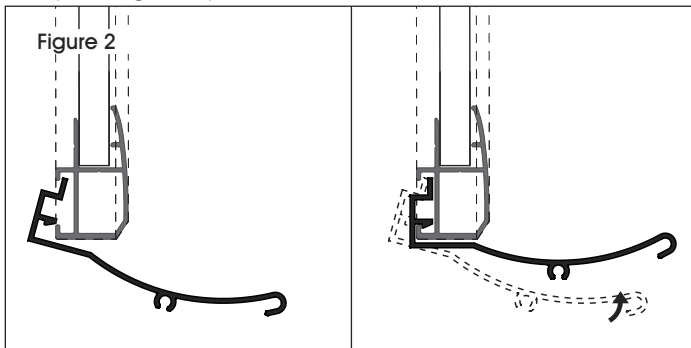

3. Align tray end caps and fasten with No. 6-32 x 3/8" screws. (See Figure 3)

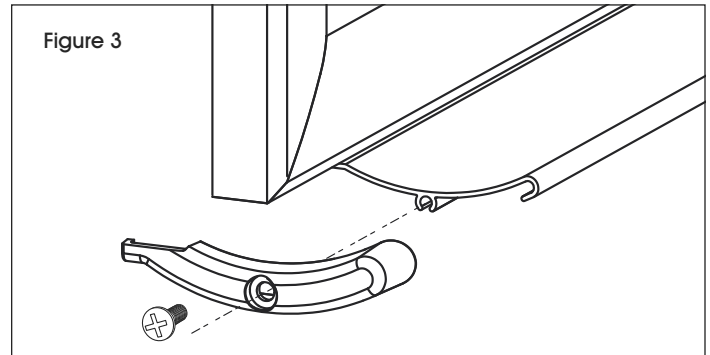

MOUNTING

 **NOTE:** Before mounting board to wall, see instructions above on how to attach optional marker tray to board.

1. Determine board location. Position top hanging brackets. Mark center hole of each hanging bracket 6" from outside edge of board and 7/8" down from top of board (A). (See Figure 4)
2. Drill holes for each hanging bracket in marked locations on the wall using a 1/4" drill bit. Remove screw from wall anchor. Insert wall anchors into holes flush with wall. Insert screws with washers through hanging brackets into wall anchors (B). Tighten firmly. (See Figure 4)
3. Holding the board at approximately a 15° angle, place the channel in the back of the frame over the hanging brackets. Lower the board so it is flush to the wall (C). (See Figure 4)

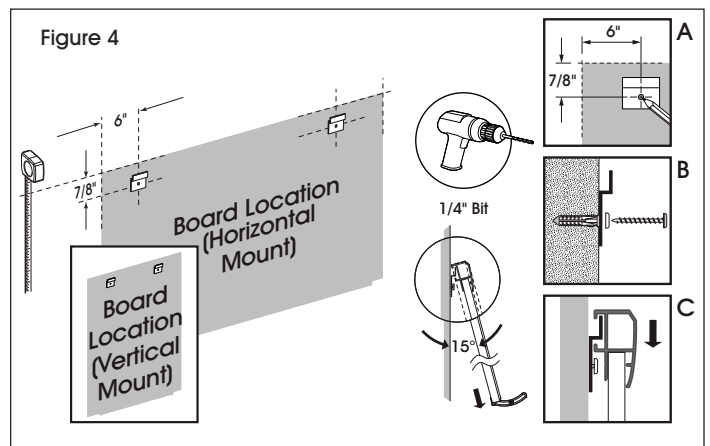

MOUNTING CONTINUED

- To position bottom "L" brackets, mark wall $1\frac{5}{8}$ " up from bottom of board, 6" from each outside edge (D). (See Figure 5)
- Drill holes in marked locations using a $\frac{1}{4}$ " drill bit. Remove screw from wall anchor. Insert wall anchors into holes flush with wall. Insert screws with washers through "L" brackets into wall anchors (E). (See Figure 5)
- Hang board and mark frame through hole in each "L" bracket. Remove board and drill pilot hole at each mark with $\frac{1}{8}$ " drill bit. Re-hang board and insert #8 x $\frac{1}{2}$ " truss-head screw through each "L" bracket and into pilot hole in frame (F). Tighten firmly. (See Figure 5)

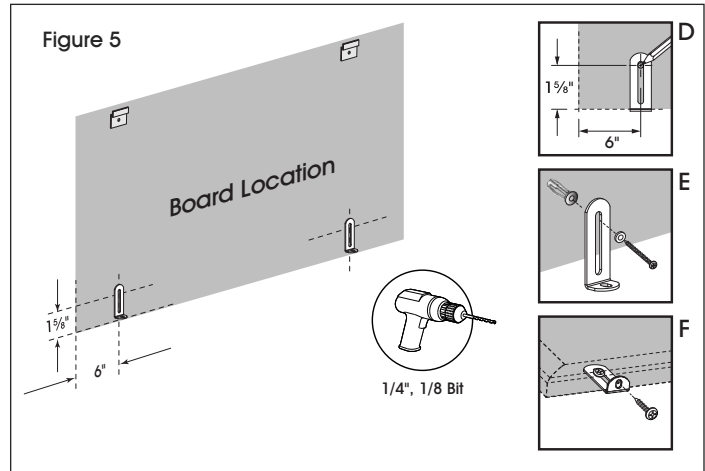

MAINTENANCE

- Clean board prior to first use with mild soap and water (do not use abrasive cleaners). Rinse and dry thoroughly with a soft cloth.
- Use only dry erase markers. Other markers may permanently damage the writing surface. For best erasing results, replace markers at least once a year.
- Use a clean eraser to remove dry-erase ink from the board surface. Occasionally, use dry erase board cleaner to remove grease, dirt and dry erase ink residue that may build up on the board surface.
- Avoid leaving marks on the board surface for prolonged periods. Dry erase ink may become difficult to erase over time.
- Do not use adhesive tape on board surface.

ULINE

1-800-295-5510
uline.com

ULINE

PIZARRÓN BLANCO

PARA PIZARRONES
DE 2 x 1½', 3 x 2', 4 x 3'

800-295-5510
uline.mx

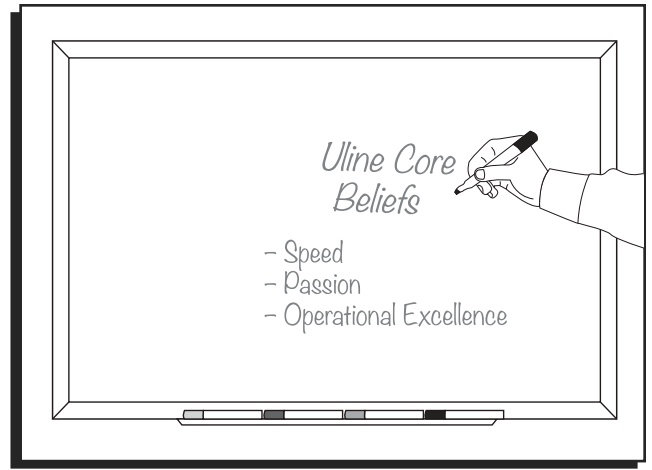

HERRAMIENTAS NECESARIAS

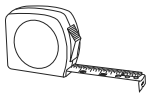

Cinta de Medir

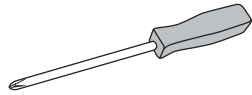

Desarmador de Cruz

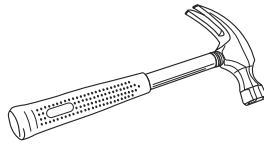

Martillo



Taladro

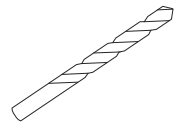

Brocas de Taladro de 1/4" y 1/8"

PARTES

Kit de Accesorios del Pizarrón

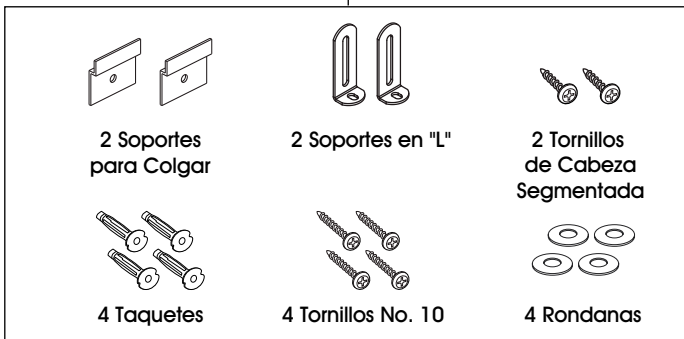

Kit de Accesorios de la Bandeja para Marcadores

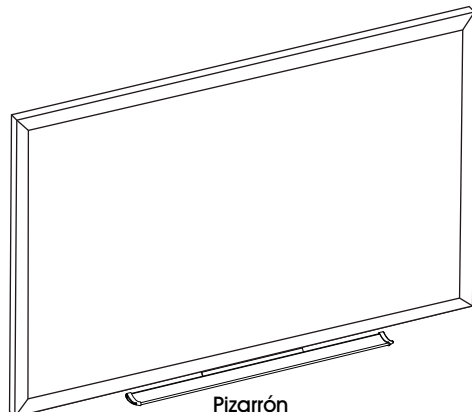
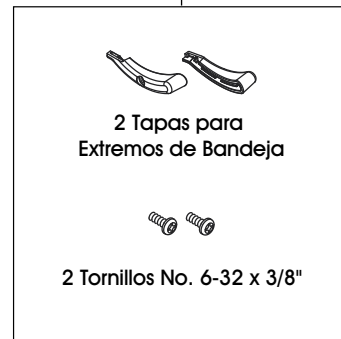

Pizarrón

INSTALACIÓN OPCIONAL DE LA BANDEJA PARA MARCADORES

NOTA: Instale la bandeja para marcadores al marco del pizarrón antes de instalarlo en la pared.

1. Centre la bandeja para marcadores a lo largo de la base del marco del tablero (en posición horizontal o vertical). (Vea Diagrama 1)

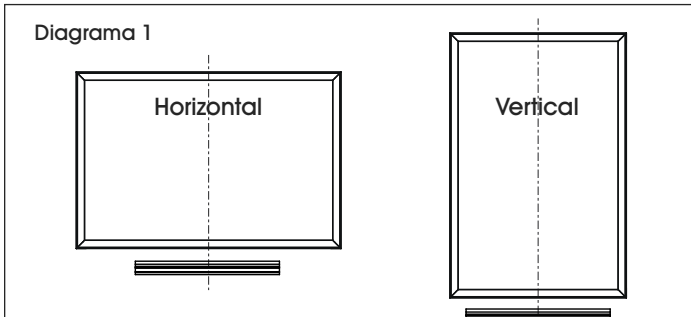

2. Introduzca la bandeja para marcadores en ángulo con el canal de la parte trasera del marco del tablero. Haga girar la bandeja hasta que encaje firmemente. (Vea Diagrama 2)

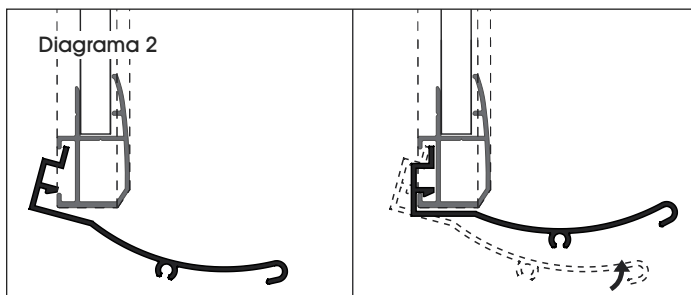

3. Alinee las tapas para extremos de la bandeja y fije con los tornillos No. 6-32 x 3/8". (Vea Diagrama 3)

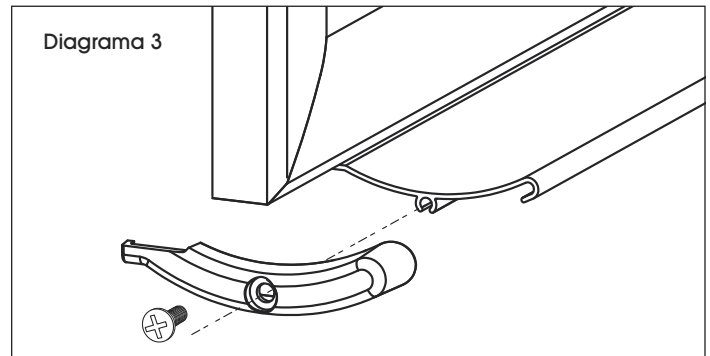

MONTAJE

NOTA: Antes de montar el pizarrón en la pared, consulte las instrucciones arriba para fijar la bandeja para marcadores al marco del pizarrón.

1. Decida la ubicación en que desea colocar el pizarrón. Marque el centro de los orificios de cada uno de los soportes para colgar a 15 cm (6") del extremo exterior del pizarrón y 2.22 cm (7/8") abajo de la parte superior del mismo (A). (Vea Diagrama 4)
2. Taladre orificios para cada uno de los soportes colgantes en las ubicaciones marcadas en la pared usando una broca de taladro de 1/4". Quite el tornillo del taquete. Inserte taquetes en los orificios taladrados al ras con la pared. Inserte tornillos a través de los soportes para colgar y en los taquetes (B). Apriete bien. (Vea Diagrama 4)
3. Sosteniendo el pizarrón a un ángulo de aproximadamente 15°, coloque el canal en la parte posterior del marco sobre los soportes para colgar. Baje el pizarrón de forma que quede al ras con la pared (C). (Vea Diagrama 4)

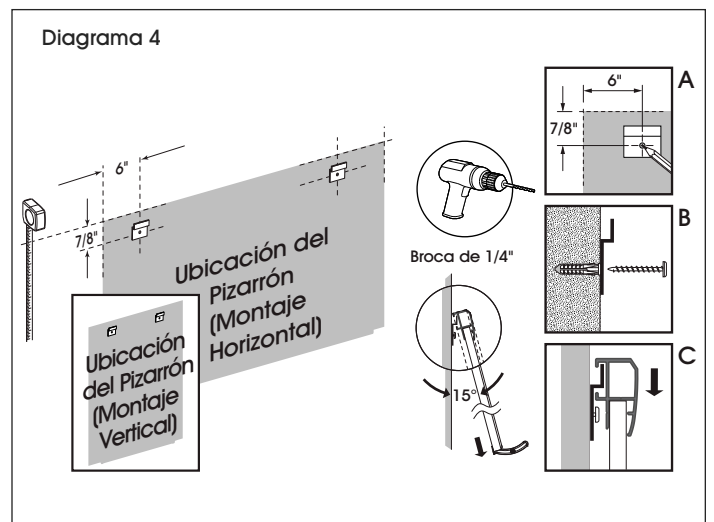

CONTINUACIÓN DE MONTAJE

- Para colocar los soportes en "L" inferiores, marque la pared 4.1 cm ($1\frac{5}{8}$ ") hacia arriba de la parte inferior del pizarrón, a 15 cm (6") de cada uno de los bordes exteriores (D). (Vea Diagrama 5)
- Taladre orificios en las ubicaciones marcadas usando una broca de taladro de $1/4$ ". Quite el tornillo del taquete. Inserte taquetes en los orificios taladrados al ras con la pared. Inserte tornillos a través de los soportes en "L" y en los taquetes (E). (Vea Diagrama 5)
- Cuelgue el pizarrón y haga una marca en el marco a través del orificio de cada uno de los soportes en "L". Quite el pizarrón y taladre un orificio piloto en cada una de las marcas con una broca de taladro de $1/8$ ". Vuelva a colgar el pizarrón e inserte los tornillos de cabeza segmentada de #8 x $1/2$ " a través de cada uno de los soportes en "L" y del orificio piloto del marco (F). Apriete bien. (Vea Diagrama 5)

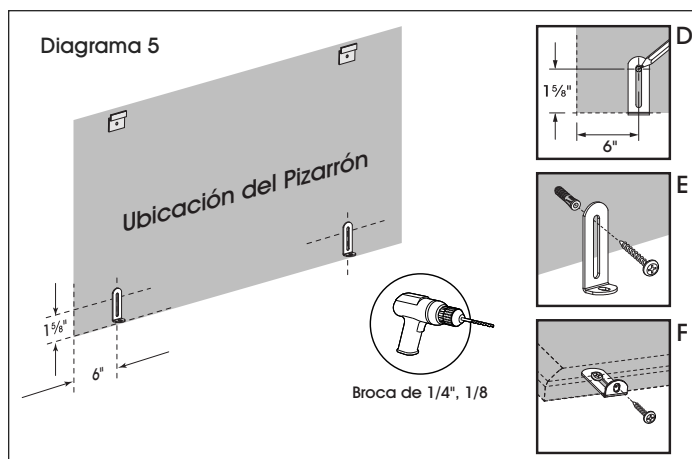

MANTENIMIENTO

- Limpie el pizarrón antes de usarlo por primera vez con jabón suave y agua (no use limpiadores abrasivos). Enjuague y seque bien con un trapo suave.
- Utilice solamente marcadores de borrado en seco. Otros marcadores pueden dañar permanentemente la superficie para escribir. Para mejores resultados, reemplace los marcadores al menos una vez al año.
- Utilice un borrador limpio para remover la tinta de borrado en seco de la superficie del pizarrón. Ocasionalmente, utilice un limpiador de borrado en seco para remover grasa, tierra y residuos de tinta de borrado en seco que se puedan acumular en la superficie del pizarrón.
- Evite dejar marcas en la superficie del pizarrón por largos periodos de tiempo. La tinta de borrado en seco puede tornarse difícil de borrar con el tiempo.
- No utilice cinta adhesiva en la superficie del pizarrón.

ULINE

800-295-5510
uline.mx

ULINE

TABLEAU EFFAÇABLE À SEC

POUR LES TABLEAUX DE 2 x 1 1/2 pi,
3 x 2 pi, 4 x 3 pi

1-800-295-5510
uline.ca

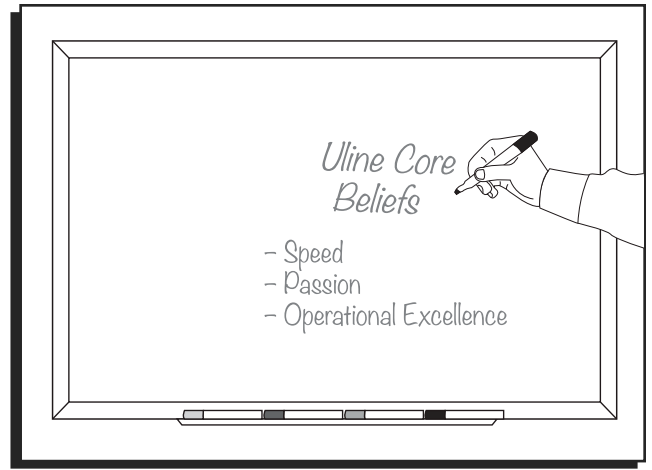

OUTILS REQUIS

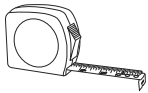

Ruban à mesurer

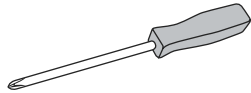

Tournevis cruciforme

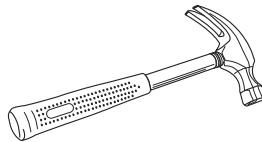

Marteau



Perceuse

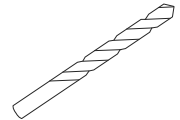

Mèches de perceuse de 1/4 po et 1/8 po

PIÈCES

Ensemble de matériel du tableau

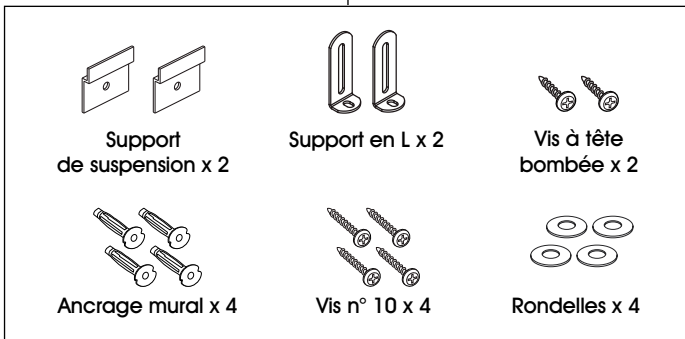

Ensemble de matériel du porte-marqueur

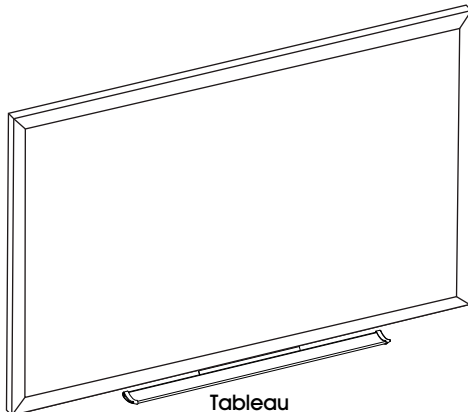
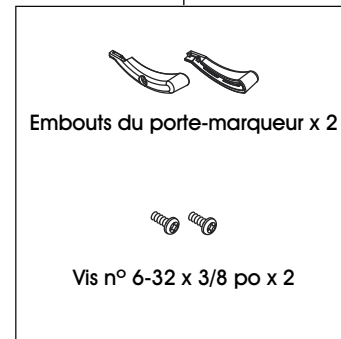

Tableau

INSTALLATION DU PORTE-MARQUEUR OPTIONNEL

REMARQUE : Fixez le porte-marqueur au cadre du tableau avant d'installer le tableau au mur.

1. Centrez le porte-marqueur le long du cadre au bas du tableau (orienté à l'horizontale ou à la verticale). (Voir Figure 1)

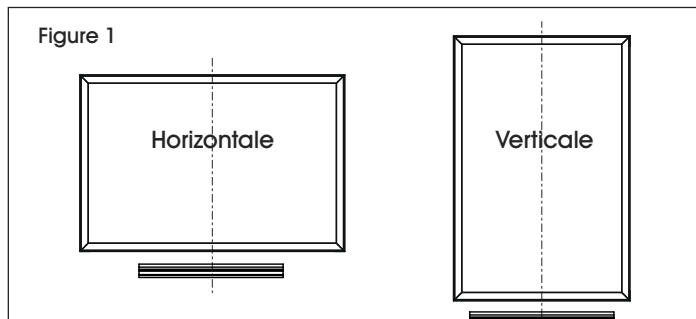

2. Inclinez et insérez le porte-marqueur dans la rainure au dos du cadre du tableau. Pivotez le porte-marqueur vers le haut jusqu'à ce qu'il soit complètement et solidement engagé dans la rainure. (Voir Figure 2)

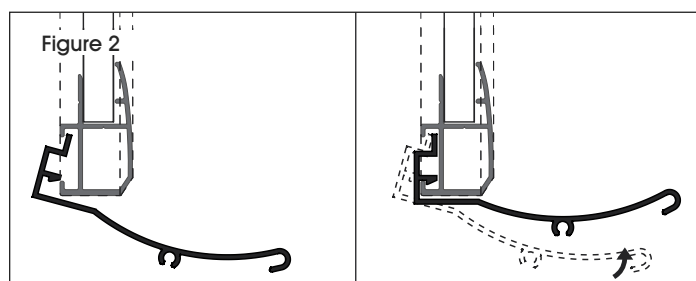

3. Alignez les embouts aux extrémités et fixez-les à l'aide des vis n° 6-32 x 3/8 po. (Voir Figure 3)

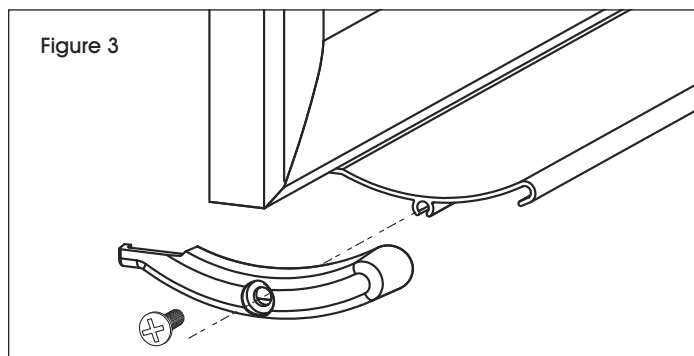

INSTALLATION

REMARQUE : Avant d'installer le tableau au mur, reportez-vous instructions ci-dessus pour l'installation du porte-marqueur optionnel.

1. Déterminez l'emplacement du tableau. Positionnez les supports de suspension supérieurs, puis marquez le trou central de chaque support à 15,2 cm (6 po) du rebord latéral du tableau et à 2,2 cm (7/8 po) du haut du tableau (A). (Voir Figure 4)
2. À l'aide d'une mèche de perceuse de 1/4 po, percez des trous pour chaque support de suspension aux emplacements marqués sur le mur. Retirez la vis de l'ancrage mural. Enfoncez les ancrages muraux dans les trous de façon à ce qu'ils arrivent au ras du mur. Insérez les vis à travers les supports de suspension jusqu'à ce qu'elles soient fixées dans les ancrages muraux (B). Serrez fermement. (Voir Figure 4)
3. En maintenant le tableau à un angle d'environ 15°, placez la rainure à l'arrière du cadre sur les supports de suspension. Abaissez le tableau afin qu'il repose au ras du mur (C). (Voir Figure 4)

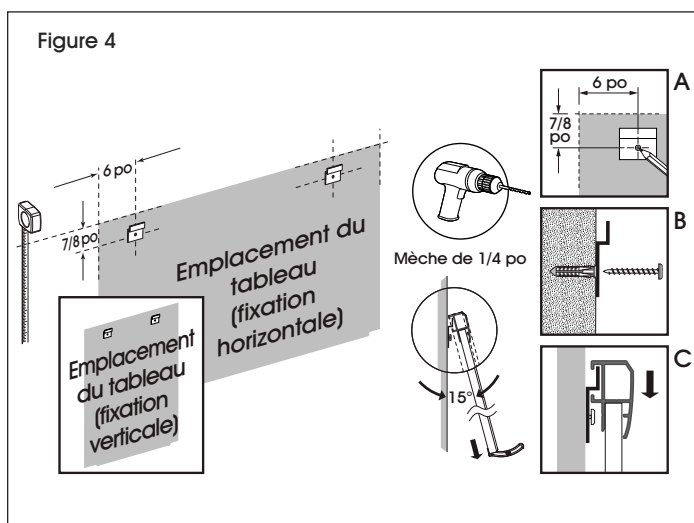

INSTALLATION SUITE

4. Pour positionner les supports en L inférieurs, tracez des repères sur le mur à 4,1 cm (1 5/8 po) à partir du bas du tableau, et à 15,2 cm (6 po) de chaque rebord latéral (D). (Voir Figure 5)
5. Percez des trous aux emplacements marqués à l'aide d'une mèche de perceuse de 1/4 po. Retirez la vis de l'ancrage mural. Enfoncez les ancrages muraux dans les trous de façon à ce qu'ils arrivent au ras du mur. Insérez les vis à travers les supports en L jusqu'à ce qu'elles soient fixées dans les ancrages muraux (E). (Voir Figure 5)
6. Accrochez le tableau et tracez des repères sur le cadre à travers le trou de chaque support en L. Retirez le tableau et percez un avant-trou à chaque emplacement marqué à l'aide d'une mèche de perceuse de 1/8 po. Accrochez le tableau de nouveau et insérez une vis à tête bombée n° 8 x 1/2 po à travers chaque support en L et dans l'avant-trou du cadre (F). Serrez fermement. (Voir Figure 5)

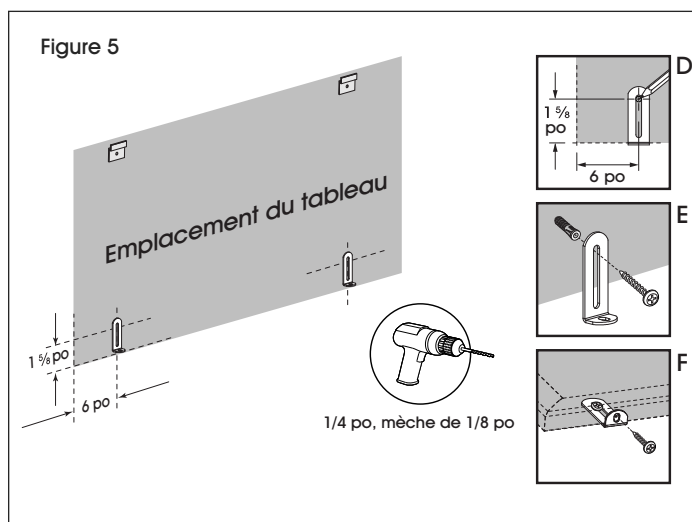

ENTRETIEN

1. Avant sa première utilisation, nettoyez le tableau avec un savon doux et de l'eau (ne pas utiliser de nettoyants abrasifs). Rincez et séchez soigneusement avec un chiffon doux.
2. N'utilisez que des marqueurs effaçables à sec. Tout autre marqueur pourrait endommager la surface d'écriture en permanence. Échangez les marqueurs au moins une fois par an pour un nettoyage optimal de la surface en tout temps.
3. Utilisez un effaceur propre pour enlever l'encre effaçable à sec de la surface du tableau. Un nettoyant pour tableau effaçable à sec peut parfois être utilisé pour retirer la graisse, la saleté et le résidu d'encre effaçable à sec qui peuvent s'accumuler à la surface du tableau.
4. Évitez de laisser les marques sur le tableau pendant longtemps. L'encre effaçable à sec peut s'avérer difficile à enlever après une longue période au tableau.
5. N'utilisez pas de ruban adhésif sur la surface du tableau.

ULINE

1-800-295-5510
uline.ca