

ULINE H-6313 ELECTRONIC STORAGE CABINET

1-800-295-5510
uline.com

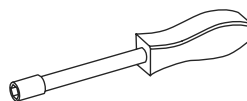

TOOLS NEEDED



11/32" Nut Driver
(included)

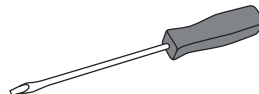

Flathead Screwdriver

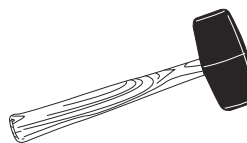

Rubber Mallet



CAUTION! Some parts may have sharp edges. Take care when handling various pieces to avoid injury. For safety, wear work gloves when assembling.

PARTS

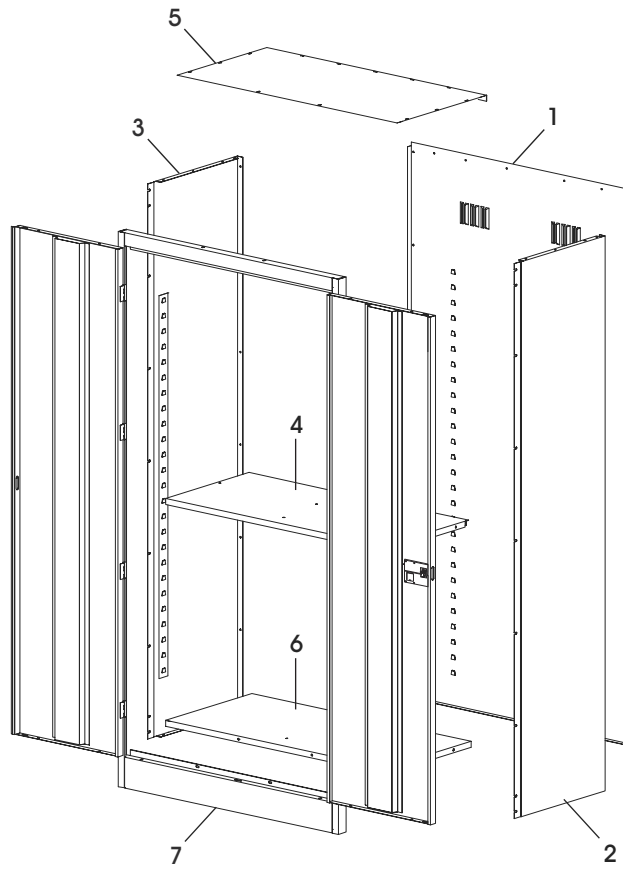

ASSEMBLY

#	DESCRIPTION	QTY.
1	Back	1
2	Right Side Panel	1
3	Left Side Panel	1
4	Shelf	4
5	Top	1
6	Bottom	1
7	Door & Frame Assembly	1
	#8-32 x 3/8" Bolt (Not Shown)	31
	#8-32 Nut (Not Shown)	47

ASSEMBLY

 **NOTE:** Before assembly, to avoid being locked out of cabinet, remove the key for manual entry from the battery compartment on the back of the electronic lock.

ASSEMBLING CABINET

1. Place the back (1) on a protected surface. The bottom flange should face upward.
2. Attach the left side (3) and right side (2) to the back by placing flange around the back and bolting the back and sides together with seven bolts and nuts on each side. Be sure that the lances on all shelf adjustment strips point in the same direction. (See Figure 1)

 **NOTE:** Do not use the bottom hole on each side.

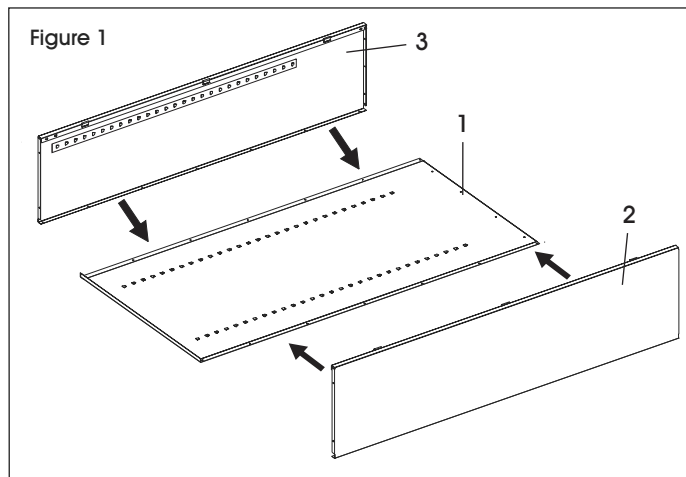

3. To help hold the sides in position, insert one shelf (4) into the approximate center of the unit, inserting the shelf edges into the lances on all four shelf adjustment strips. Be sure the channeled edge of the shelf is toward the cabinet front. (See Figure 2)

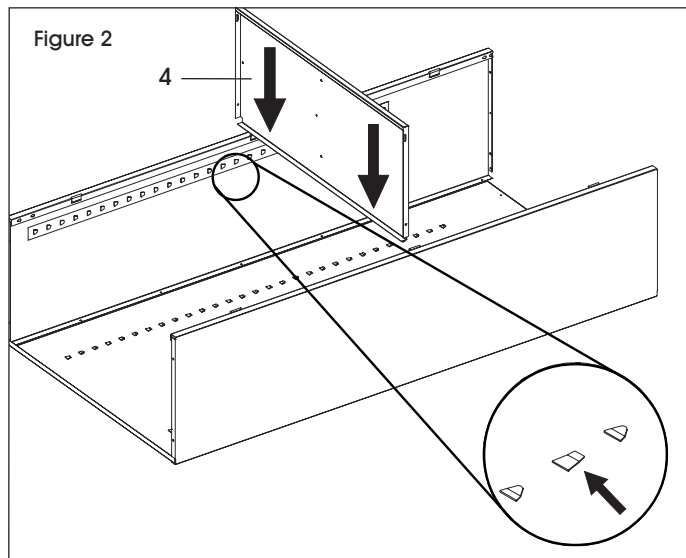

4. Locate top (5), which has the holes along the perimeter. Place top, with two holes toward front, under flanges at top of sides. Secure with three bolts along each side and five in back. (See Figure 3)

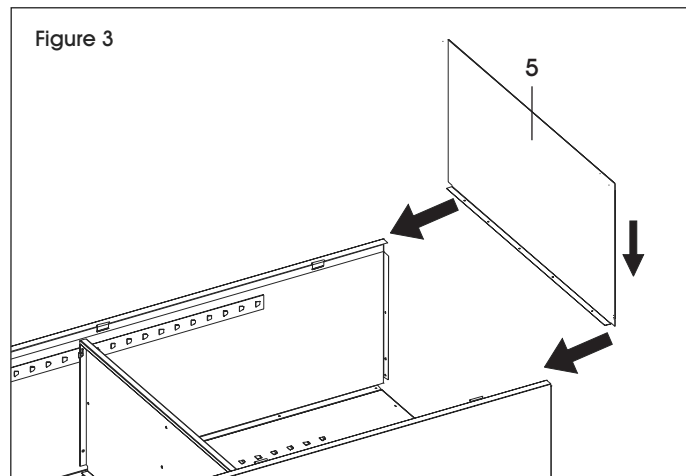

5. Place door and frame assembly (7) over body. (See Figure 4)

 **NOTE:** If having issues with doors aligning, it may be due to cabinet not sitting level. Use included nut driver to adjust leveling feet in bottom front two corners. Nut driver should insert through inside of cabinet down into feet and adjust as needed.

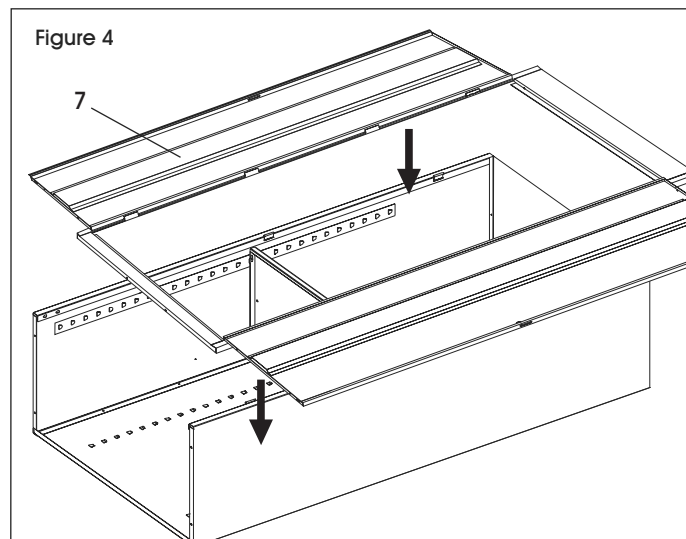

6. Bolt sides to frame.

ASSEMBLY CONTINUED

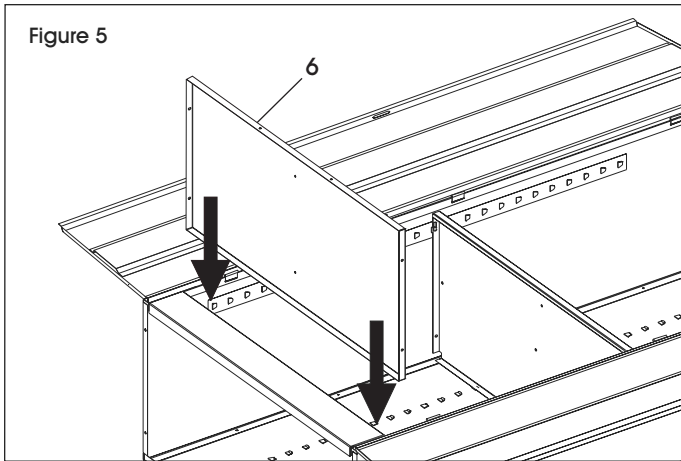

7. Place the bottom (6) in lowest notch of shelf adjusting strips so that the flange with two holes faces the front and is over the flange of the frame sill. Push out on side wall to enable bottom to slide into position. (See Figure 5)

8. Bolt bottom to frame sill.

9. Using a rubber mallet, place adjustable shelves in desired position with channeled edge toward front and press end and back flanges into notches of shelf adjusting strips.

10. Set the unit upright and insert the remaining shelves as desired. (See Figure 6)

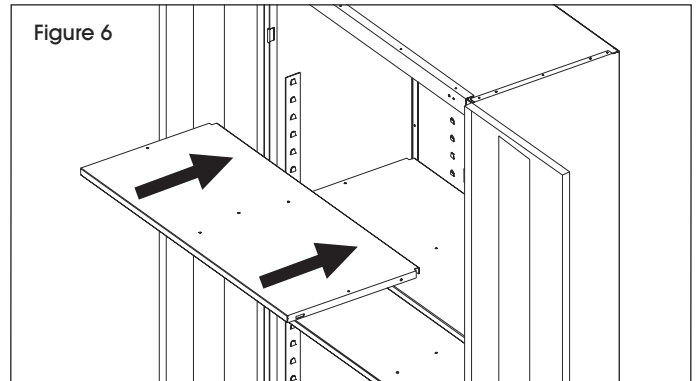

11. Tighten all hardware.

ELECTRONIC LOCK INSTRUCTIONS

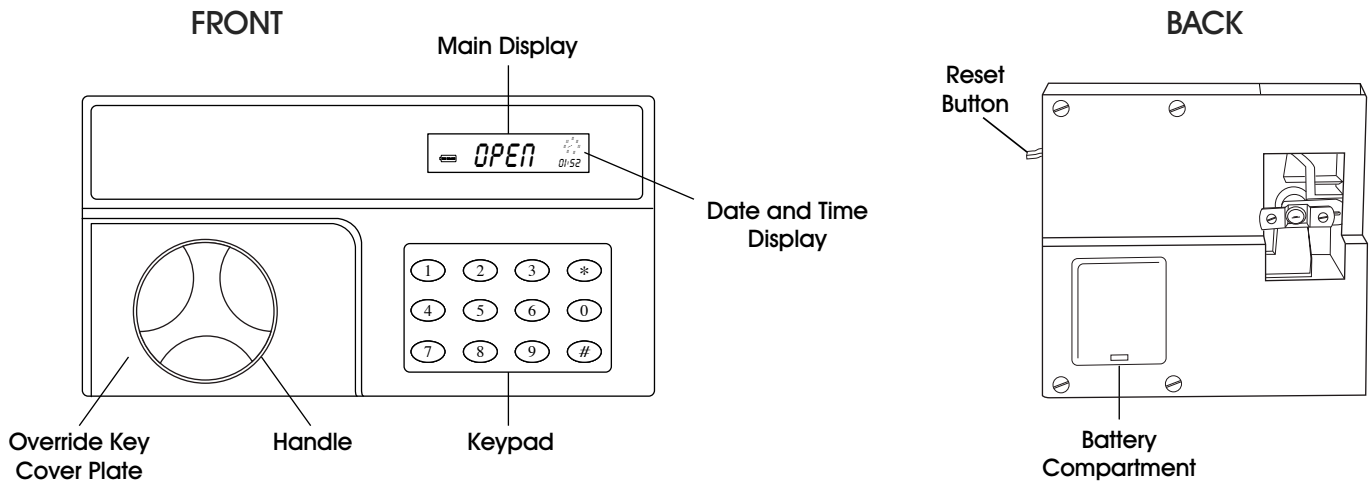

GETTING STARTED

1. The battery compartment is located on the back of the electronic lock. To insert batteries, lift up on the compression tab at the bottom of the compartment.

 **NOTE:** The key for manual entry is located within the battery compartment. Keep this key in case of battery failure.

ENTERING SECURITY CODE

1. There are two preset codes, a personal and an administrator. The factory presets are:

Personal (Pass 1): 1 2 3 4

Administrator (Pass 2): 1 2 3 4 5 6

2. Press # key. Display will read "-----."

3. Enter the code and press the # key. Once confirmed, display will read **OPEN**.

ELECTRONIC LOCK INSTRUCTIONS CONTINUED

- To conceal code, press * after entering # key and before entering code. To disable concealment, press * twice.



NOTE: An alarm will sound if an incorrect code is entered three times. Alarm will sound for one minute, or until correct code is entered.

SETTING DATE AND TIME



NOTE: Date is displayed as year/month/day. There is a circular display of days of the week in the top right corner. Below that is the military time. (See Figure 7)

- Press *. Enter last two digits of the year. Enter two digits of the month. Enter two digits of the day.
- Enter day of week; i.e., Monday = 1, Sunday = 7.
- Next, enter hour and minute as military time (AM hours 01-12, PM hours 13-24).

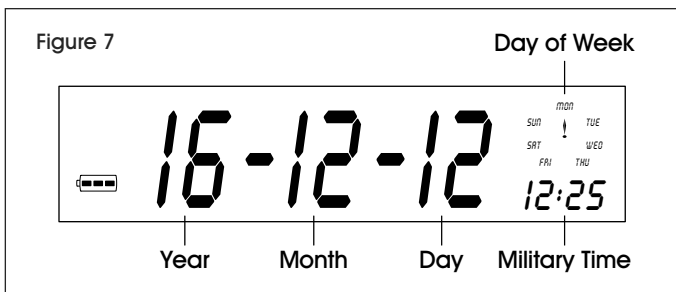

KEY ENTRY

- The key slot is located underneath the cover, next to the handle. Remove cover by prying off from bottom.
- Insert key into lock and turn counterclockwise.
- While key is inserted, turn handle clockwise to release lock.

CHANGING SECURITY CODE

- Open door with the current desired code to change (either personal or administrator).
- With display reading **OPEN**, press *. Display will read "-----."
- Enter new code and press #. Display will read **IN**. Code is now changed.

RESETTING PERSONAL CODE IF LOST OR FORGOTTEN

- Open cabinet using key.
- When cabinet is open, personal code can be changed by pushing red button on top left side of lock.
- After red button is pushed, enter new code and press # again.

RETRIEVE OPEN DOOR RECORDS

- Press #, enter code, press #. Display will read **OPEN**. Then press 0.
- Display will cycle through date, time and password used (Pass 1 or Pass 2) on most recent opening. Press 0 to scroll back through records.

ULINE

1-800-295-5510

uline.com

ULINE H-6313

GABINETE ELECTRÓNICO PARA ALMACENAMIENTO

800-295-5510
uline.mx



HERRAMIENTAS NECESARIAS

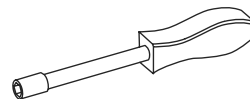

Desarmador de
Tuercas de 11/32"
(Incluido)

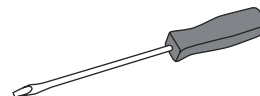

Desarmador Plano

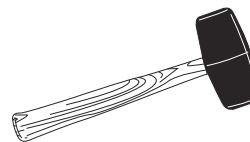

Mazo de Caucho



¡PRECAUCIÓN! Algunas partes podrían tener bordes filosos. Tome precauciones al manejar varias piezas para evitar lesiones. Por seguridad, cuando lo ensamble use guantes de trabajo.

PARTES

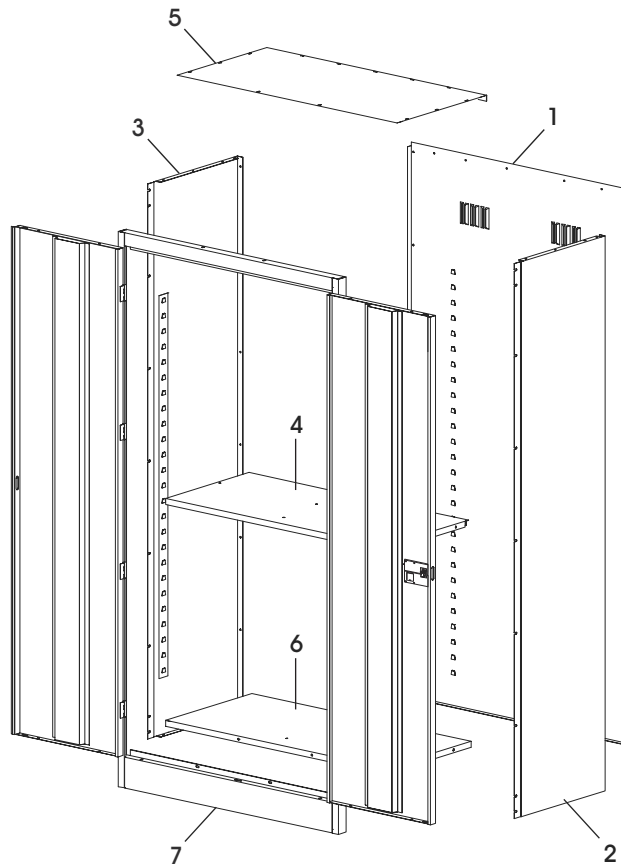

ENSAMBLE

#	DESCRIPCIÓN	CANT.
1	Parte Posterior	1
2	Panel del Lado Derecho	1
3	Panel del Lado Izquierdo	1
4	Repisa	4
5	Parte Superior	1
6	Parte Inferior	1
7	Ensamble de Puerta y Marco	1
	Perno #8-32 x 3/8" (No se Muestra)	31
	Tuerca #8-32 (No se Muestra)	47

ENSAMBLE



NOTA: Antes de ensamblarlo, para evitar que se cierre el gabinete, saque la llave para abrir manualmente del compartimento de las baterías, localizado en la parte de atrás de la cerradura electrónica.

ENSAMBLE DEL GABINETE

1. Coloque la parte posterior (1) sobre una superficie protegida. El borde de la parte inferior debe apuntar hacia arriba.
2. Fije el lado izquierdo (3) y el lado derecho (2) a la parte posterior colocando el borde alrededor de la parte posterior atornillando juntos la parte posterior y los lados con siete pernos y tuercas en cada lado. Asegúrese que las ranuras de las tiras de ajuste de todas las tiras apunten a la misma dirección. (Vea Diagrama 1)



NOTA: No utilice el orificio inferior de cada lateral.

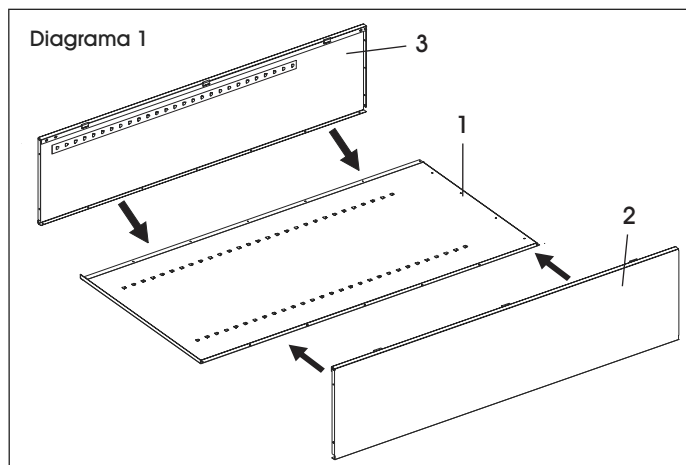

3. Para ayudar a sostenerlos en su lugar, inserte una repisa (4) aproximadamente en el centro de la unidad, insertando los bordes de las repisas dentro de las ranuras de las tiras de ajuste de las cuatro repisas. Asegúrese que el borde acanalado de la repisa quede hacia el frente del gabinete. (Vea Diagrama 2)

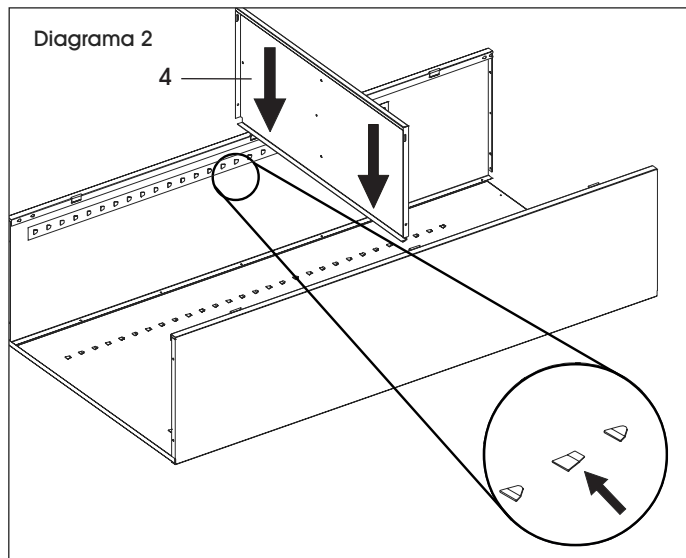

4. Localice la parte superior (5), la que tiene los orificios alrededor del perímetro. Coloque la parte superior, con dos orificios hacia el frente, debajo de las pestañas arriba de los laterales. Asegure con tres pernos a lo largo de cada lado y cinco en la parte posterior. (Vea Diagrama 3)

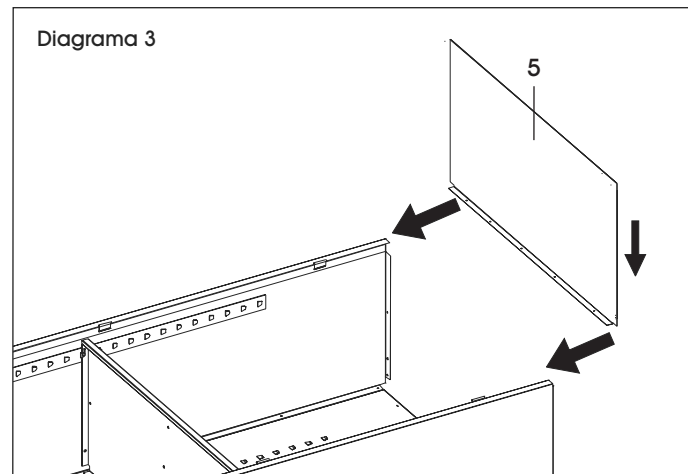

5. Coloque el ensamblaje de la puerta y marco (7) sobre el cuerpo. (Vea Diagrama 4)



NOTA: Para facilitar la instalación de las repisas, consiga que otra persona aplique presión a los paneles posteriores desde la parte de atrás del gabinete, mientras que la otra persona instala las repisas.

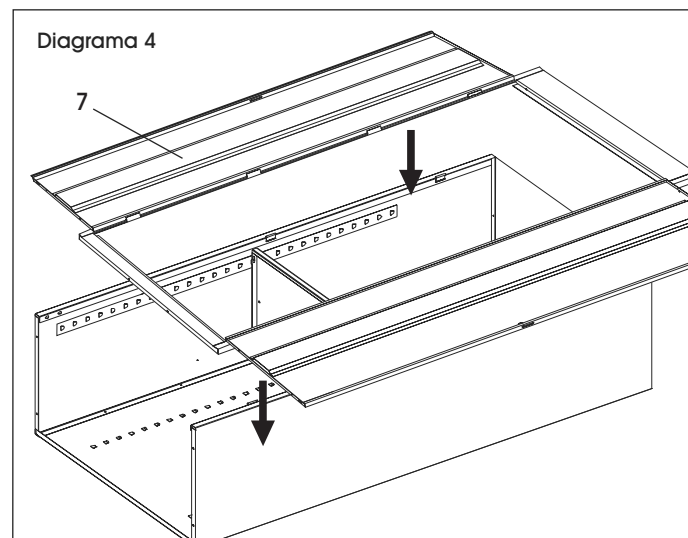

6. Fije con pernos los laterales al marco.

CONTINUACIÓN DE ENSAMBLE

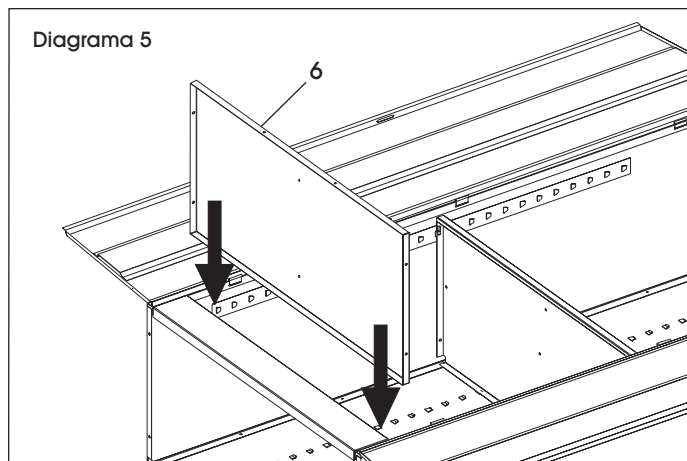

7. Coloque la parte inferior (6) en la muesca más baja de la repisa ajustando las tiras para que el borde con los dos orificios queden hacia el frente y sobre el borde del umbral del marco. Empuje la pared lateral hacia afuera para permitir que la parte inferior se deslice en su lugar. (Vea Diagrama 5)
8. Atornille la parte inferior al umbral del marco.

9. Utilizando un marro de caucho, coloque las repisas ajustables en la posición deseada con el lado acanalado hacia el frente y presione los bordes de los extremos y parte superior dentro de las muescas de las tiras de ajuste de la repisa.
10. Coloque la unidad de manera vertical e inserte las repisas restantes como lo desee. (Vea Diagrama 6)

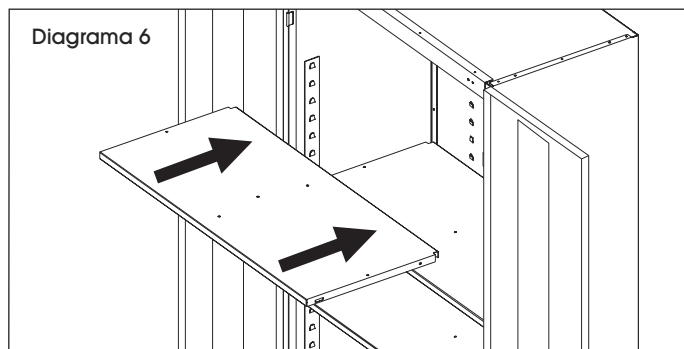

11. Apriete toda la tornillería.

INSTRUCCIONES DE BLOQUEO ELECTRÓNICO

PARTE FRONTAL

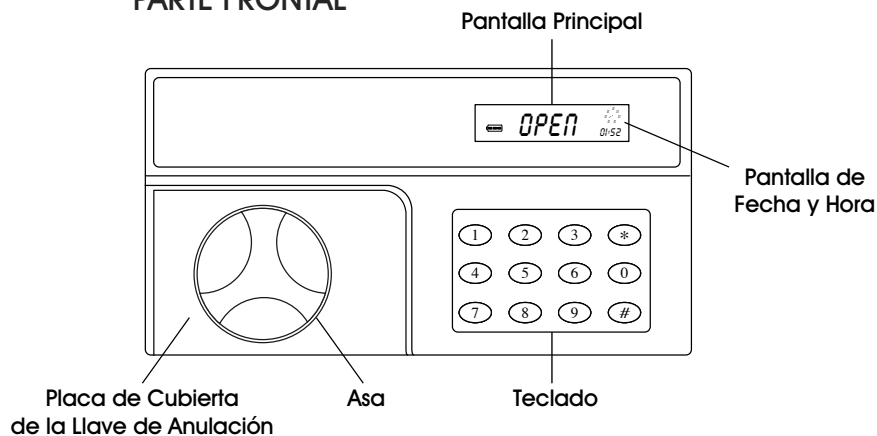

PARTE POSTERIOR

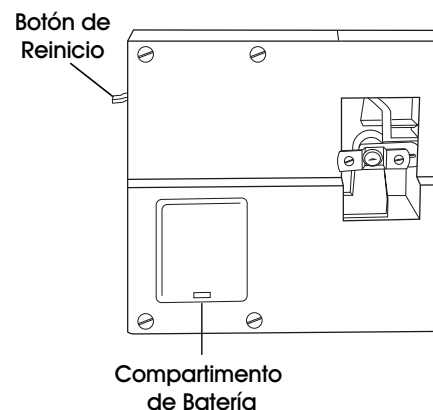

EMPEZAR

1. El compartimento de la batería está localizado en la parte posterior del bloqueo electrónico. Para instalar las baterías, levante la pestaña de compresión en la parte inferior del compartimento.



NOTA: La llave para ingreso manual está localizada dentro del compartimento de la batería. Mantenga esta llave en caso de una falla de la batería.

INGRESE CÓDIGO DE SEGURIDAD

1. Hay dos códigos preseleccionados, uno personal y uno del administrador. Los preseleccionados de fábrica son:

Personal (Paso 1): 1 2 3 4

Administrador (Paso 2): 1 2 3 4 5 6

2. Presione la tecla #. La pantalla dirá: "-----."
3. Ingrese el código y presione la tecla #. Una vez confirmado, la pantalla dirá "OPEN".

CONTINUACIÓN DE LAS INSTRUCCIONES DE BLOQUEO ELECTRÓNICO

- Para ocultar el código, ingrese la tecla #, luego presione * y después ingrese el código. Para deshabilitar el ocultamiento presione * dos veces.

 **NOTA:** La alarma sonará si ingresa un código incorrecto tres veces. Sonará por un minuto o hasta que ingrese el código correcto.

CONFIGURE FECHA Y HORA

 **NOTA:** La fecha se mostrará como año/mes/día. Hay una pantalla circular de los días de la semana en la esquina superior derecha. Abajo está la hora militar. (Ver Diagrama 7)

- Presione *. Ingrese los dos últimos dígitos del año. Ingrese los dos dígitos del mes. Ingrese dos dígitos del día.
- Ingrese el día de la semana. Por ejem.: Lunes = 1, Domingo = 7.
- Enseguida, ingrese la hora y minutos como la hora militar (Horas AM 01-12, horas PM 13-24).

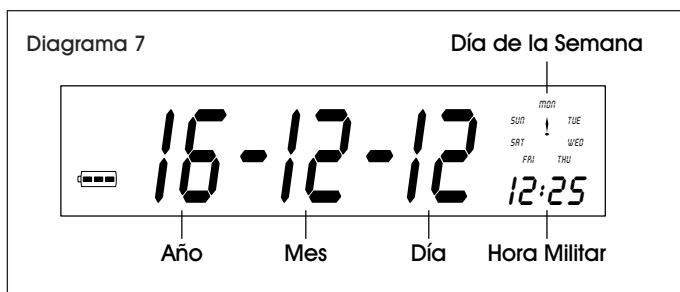

INGRESE LA LLAVE

- La ranura de la llave está localizada debajo de la cubierta, junto al asa. Retire la cubierta levantándola de la parte inferior.
- Inserte la llave dentro de la cerradura y gírela en el sentido contrario a las manecillas del reloj.
- Mientras inserta la llave, gire el asa en el sentido de las manecillas del reloj para liberar el bloque.

CAMBIE EL CÓDIGO DE SEGURIDAD

- Abra la puerta con el código actual que quiera cambiar (ya sea el personal o el de administrador).
- Con la pantalla mostrando **OPEN**, presione *. La pantalla mostrará "-----."
- Ingrese el código nuevo y presione #. La pantalla mostrará **IN**. Código ha sido actualizado.

RECONFIGURE EL CÓDIGO PERSONAL SI LO PERDIÓ U OLVID

- Abra el gabinete utilizando la llave.
- Cuando abra el gabinete, puede cambiar el código personal presionando el botón rojo en la parte superior izquierda de la cerradura.
- Después de que presione el botón rojo, ingrese el código nuevo y presione #.

RECUPERE LOS REGISTROS DE LA APERTURA DE PUERTAS

- Presione #, ingrese el código, presione #. La pantalla mostrará **OPEN**. Luego presione 0.
- La pantalla cambiará la fecha, hora y contraseña utilizadas (Paso 1 o Paso 2) en la más reciente apertura. Presione 0 para desplazarse de nuevo por los registros.

ULINE

800-295-5510
uline.mx

ULINE H-6313

**ARMOIRE D'ENTREPOSAGE
ÉLECTRONIQUE**

1-800-295-5510
uline.ca



OUTILS REQUIS

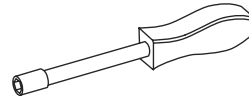

Tournevis à douille de
11/32 po (inclus)

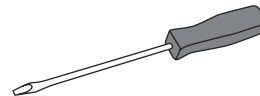

Tournevis à tête plate

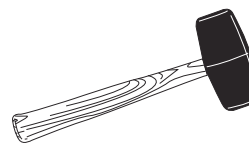

Maillet en caoutchouc



MISE EN GARDE! Certaines pièces peuvent avoir des bords tranchants. Faites attention lorsque vous manipulez les diverses pièces afin d'éviter les blessures. Pour sécurité, portez des gants de travail pendant le montage.

PIÈCES

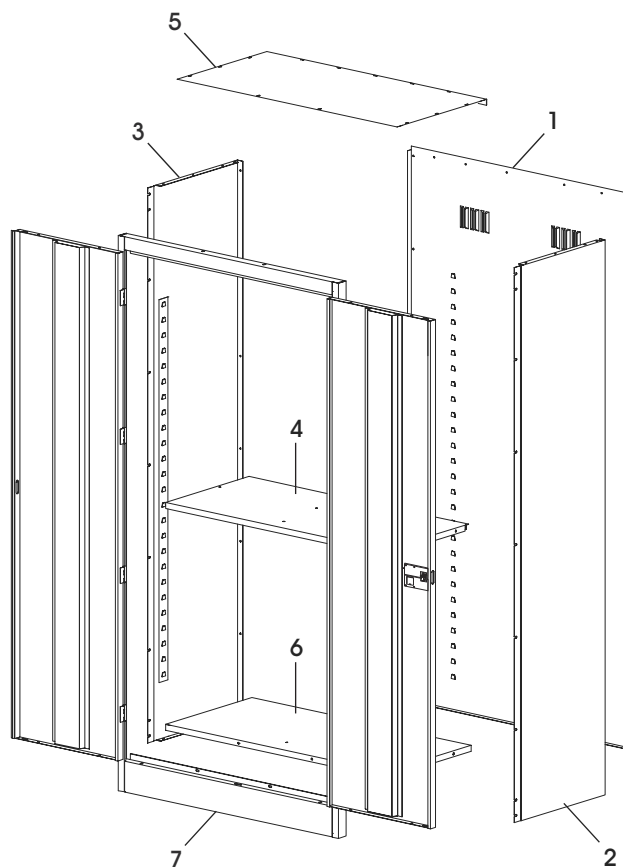

MONTAGE

#	DESCRIPTION	QTÉ
1	Panneau arrière	1
2	Panneau latéral droit	1
3	Panneau latéral gauche	1
4	Tablette	4
5	Panneau supérieur	1
6	Panneau inférieur	1
7	Ensemble de la porte et du cadre	1
	Boulon n° 8-32 x 3/8 po (non illustré)	31
	Écrou n° 8-32 (non illustré)	47

MONTAGE

 **REMARQUE :** Pour éviter de bloquer l'accès à l'armoire, enlevez la clé pour l'ouverture manuelle du compartiment de la pile à l'arrière de la serrure électronique avant le montage.

MONTAGE DE L'ARMOIRE

1. Placez le panneau arrière (1) sur une surface protégée. La bride inférieure doit être orientée vers le haut.
2. Fixez les panneaux latéraux gauche (3) et droit (2) au panneau arrière en plaçant la bride par-dessus le panneau arrière. Boulonnez ensemble les panneaux latéraux et arrière de chaque côté à l'aide de sept boulons et écrous. Assurez-vous que les crochets sur toutes les bandes de réglage des tablettes pointent dans la même direction. (Voir Figure 1)

 **REMARQUE :** N'utilisez pas le trou inférieur situé des deux côtés.

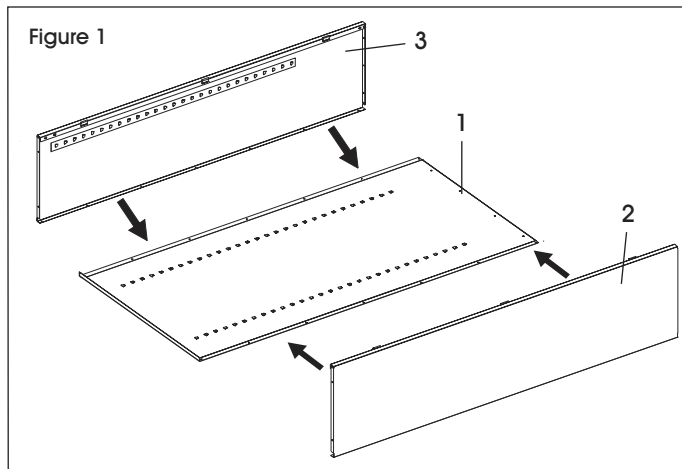

3. Pour maintenir les panneaux latéraux en position, placez une tablette (4) à peu près au milieu de l'unité en insérant les bords de tablette dans les crochets dans les quatre bandes de réglage des tablettes. Assurez-vous que le bord profilé de la tablette est orienté vers l'avant de l'armoire. (Voir Figure 2)

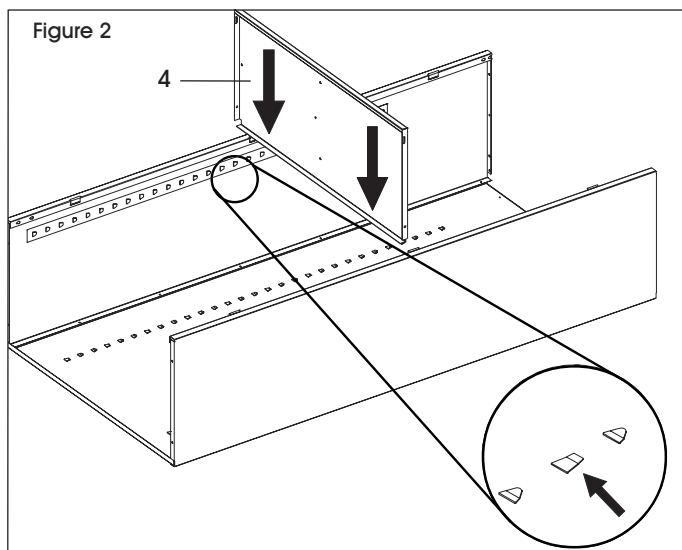

4. Identifiez le dessus de l'armoire (5) avec des trous le long du périmètre. Placez-le, avec deux trous orientés vers l'avant, sous les brides supérieures des panneaux latéraux. Fixez à l'aide de trois boulons sur le long des panneaux latéraux et de cinq boulons sur le panneau arrière. (Voir Figure 3)

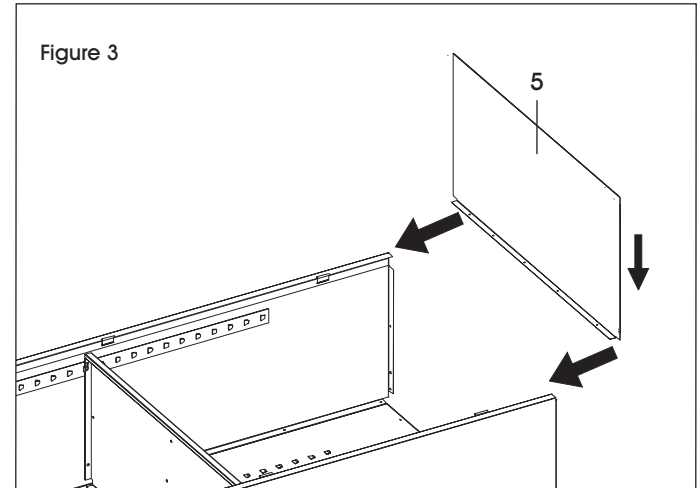

5. Placez l'ensemble de la porte et du cadre (7) par-dessus la structure. (Voir Figure 4)

 **REMARQUE :** Pour faciliter l'installation de la tablette, une personne, à partir du derrière de l'armoire, devrait appliquer une légère pression au dos des panneaux arrière pendant qu'une autre personne installe les tablettes.

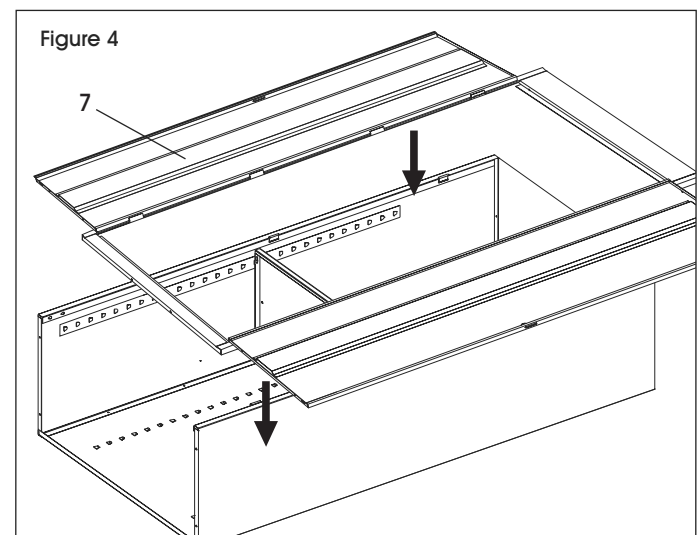

6. Boulonnez les panneaux latéraux au cadre.

MONTAGE SUITE

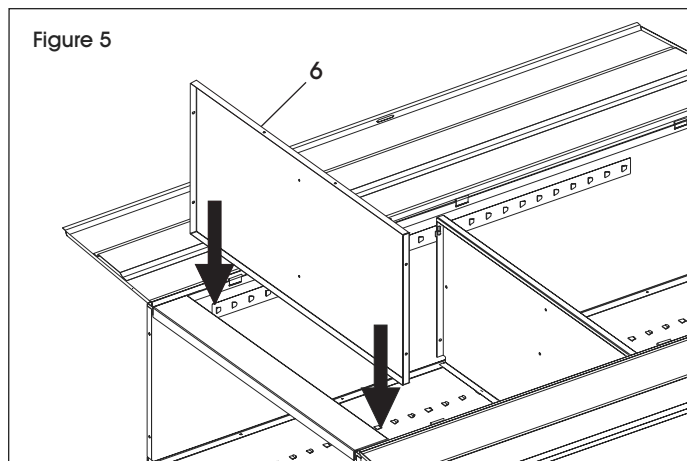

7. Placez le panneau inférieur (6) dans l'encoche la plus inférieure des bandes de réglage des tablettes de telle façon que la bride à deux trous soit orientée vers l'avant et se retrouve par-dessus la bride du seuil de cadre. Étirez les panneaux latéraux afin de permettre au panneau inférieur de glisser en position. (Voir Figure 5)

8. Boulonnez le panneau inférieur au seuil du cadre.

9. À l'aide d'un maillet en caoutchouc, placez les tablettes ajustables dans la position souhaitée avec le bord profilé orienté vers l'avant et appuyez sur les brides arrière et aux extrémités pour les enclencher dans les encoches des bandes de réglage des tablettes.

10. Remettez debout l'unité et insérez les tablettes restantes comme désiré. (Voir Figure 6)

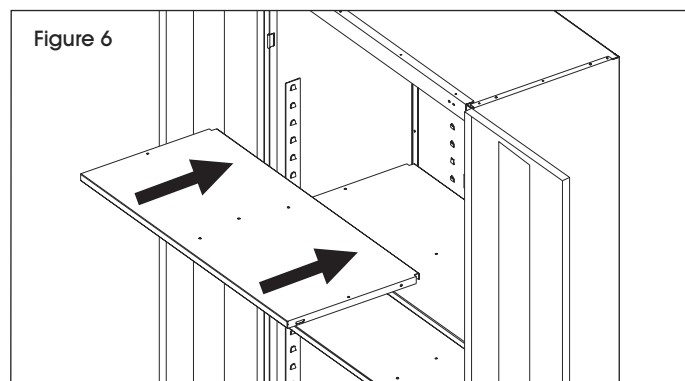

11. Vissez bien tout le matériel d'installation.

INSTRUCTIONS DE LA SERRURE ÉLECTRONIQUE

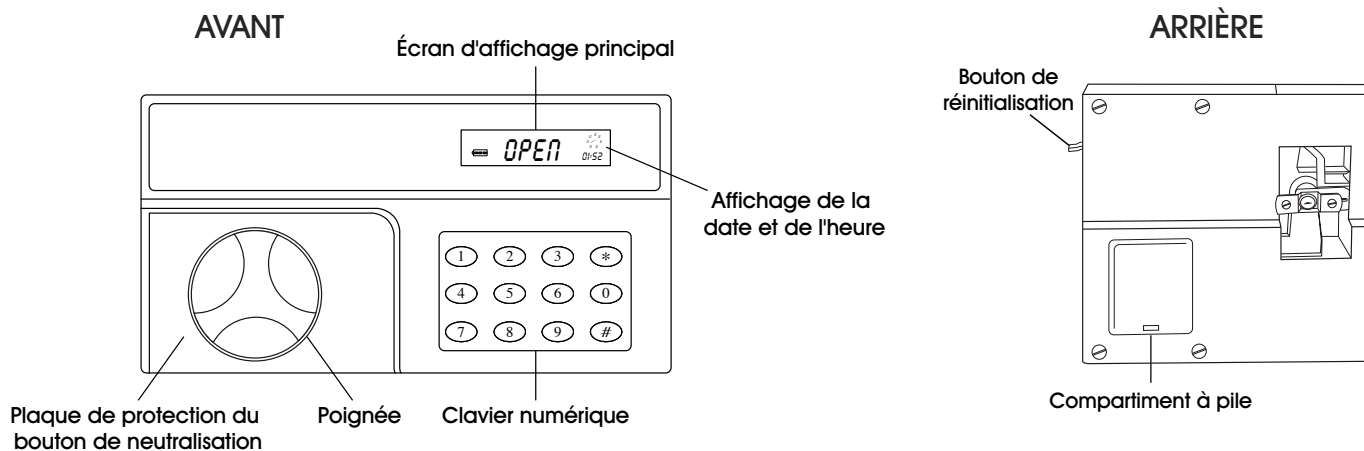

AVANT DE COMMENCER

1. Le compartiment à pile est situé sur l'arrière de la serrure électronique. Pour insérer les piles, soulevez l'onglet de compression se trouvant au fond du compartiment.

 **REMARQUE :** La clé pour l'ouverture manuelle se situe dans le compartiment à pile. Gardez cette clé en cas de défaillance de la pile.

POUR SAISIR CODE DE SÉCURITÉ

- Il existe deux codes pré-réglés, l'un personnel et le code de l'administrateur. Les codes pré-réglés en usine sont :
Code personnel (laissez-passer 1) : 1 2 3 4
Code de l'administrateur (laissez-passer 2) : 1 2 3 4 5 6
- Appuyez sur la touche #. L'affichage indiquera « ----- ».
- Saisissez le code et appuyez sur la touche #. Une fois confirmé, l'affichage indiquera « OPEN » (ouvert).

INSTRUCTIONS DE LA SERRURE ÉLECTRONIQUE SUITE

4. Pour masquer le code, appuyez sur * après avoir saisi la touche # et avant de saisir le code. Pour révéler le code, appuyez deux fois sur *.



REMARQUE : Une alarme retentira si un code invalide est saisi trois fois. L'alarme retentira pendant une minute ou jusqu'à ce que le code valide soit saisi.

POUR RÉGLER LA DATE ET L'HEURE



REMARQUE : La date est affichée d'après l'année/le mois/le jour. Un affichage circulaire des jours de la semaine se trouve dans le coin supérieur droit. En dessous est affiché le système des 24 heures. (Voir Figure 7)

1. Appuyez sur *. Saisissez les deux derniers chiffres de l'année. Saisissez les deux chiffres du mois. Saisissez les deux chiffres du jour.
2. Saisissez le jour de la semaine; par ex., lundi = 1, dimanche = 7.
3. Ensuite, saisissez l'heure et les minutes d'après le système des 24 heures (les heures d'avant-midi de 01 à 12 et les heures d'après-midi de 13 à 24).



OUVERTURE AVEC LA CLÉ

1. La fente pour la clé est située au-dessous de la protection, à côté de la poignée. Retirez la protection en tirant par le bas.
2. Insérez la clé dans la serrure et tournez dans le sens antihoraire.
3. Tandis que la clé est insérée, tournez la poignée dans le sens horaire pour déverrouiller.

POUR CHANGER VOTRE CODE DE SÉCURITÉ

1. Ouvrez la porte avec le code actuel que vous désirez changer (personnel ou de l'administrateur)
2. À l'affichage « OPEN » (ouvert), appuyez sur *. L'affichage indiquera « ----- ».
3. Saisissez un nouveau code et appuyez sur #. L'affichage indiquera « IN ». Le changement de votre code a été effectué.

POUR RÉINITIALISER VOTRE CODE PERSONNEL EN CAS DE PERTE OU D'OUBLI

1. Ouvrez l'armoire à l'aide de la clé.
2. Une fois l'armoire ouverte, le code personnel peut être changé en pressant sur le bouton rouge se trouvant dans le coin gauche supérieur de la serrure.
3. Une fois le bouton rouge pressé, saisissez votre nouveau code en appuyant de nouveau sur #.

POUR CONSULTER LES DONNÉES DE L'OUVERTURE DE LA PORTE

1. Appuyez sur #, saisissez le code, appuyez sur #. L'affichage indiquera « OPEN » (ouvert). Appuyez ensuite sur 0.
2. L'affichage fera défiler les dates, l'heure et les codes utilisés (laissez-passer 1 ou laissez-passer 2) des ouvertures les plus récentes. Appuyez sur 0 pour revenir sur les données.

ULINE

1-800-295-5510
uline.ca