

**ULINE** H-6483, H-6484  
H-6485, H-11692  
**STRAIGHT GRAB BAR**

1-800-295-5510  
uline.com

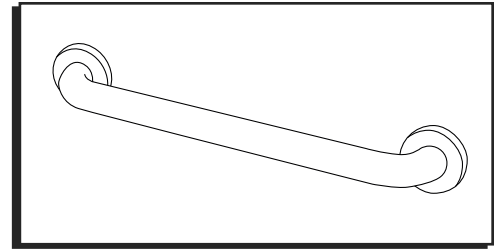

**TOOLS NEEDED**



Electric Drill and 3/4" Bit

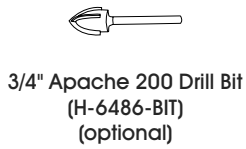

3/4" Apache 200 Drill Bit  
(H-6486-BIT)  
(optional)

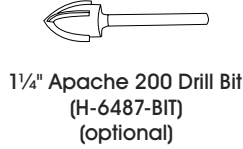

1/4" Apache 200 Drill Bit  
(H-6487-BIT)  
(optional)

**PARTS**

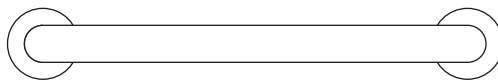

Grab Bar x 1



Stainless Steel Screw x 6

**INSTALLATION**

**CERTIFICATION**

Grab bar meets or exceeds the applicable requirements of all building codes, ADA criteria, 2010 ADAAG and 2017 ANSI standards.

**RECOMMENDED INTEGRATION**

For hollow wall construction, it is recommended that grab bar fasteners are used with this product. See H-6486 instructions for applications. Grab bars are designed to hold live loads and must be installed into adequate structural blocking or with grab bar fasteners.

 **NOTE:** For maximum safety and to meet ADA requirements, grab bars should be installed horizontally, 33 to 36" from the floor.

1. Slide snap-on cover off mounting flange to expose screw holes. (See Figure 1)

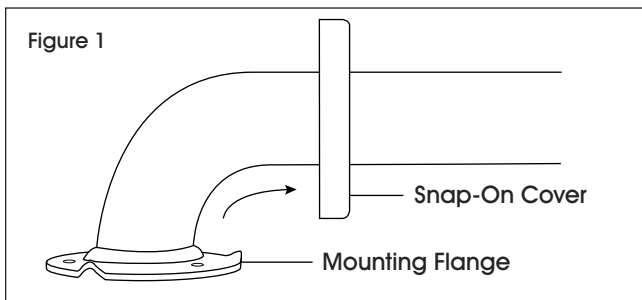

2. For wall surfaces with structural blocking (i.e., wall studs), mount using six stainless steel screws included.  
(See Figure 2)
  - a. Place mounting flange against wall at desired height and mark three screw holes with pencil.
  - b. Repeat for second flange.
  - c. Set grab bar aside and drill holes into wall where marked.
  - d. Place grab bar back on wall and secure screws into drilled holes.
  - e. Slide snap-on cover over each mounting flange.

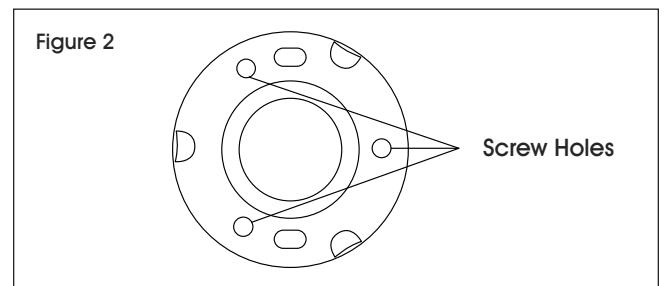

3. For hollow wall construction, it is recommended to use the H-6486 600 lb. capacity fasteners or H-6487 800 lb. capacity fasteners to mount the grab bar. See H-6486 instructions for detailed application and mounting instructions.



H-6483, H-6484  
H-6485, H-11692

800-295-5510  
uline.mx

# BARRA RECTA DE SEGURIDAD

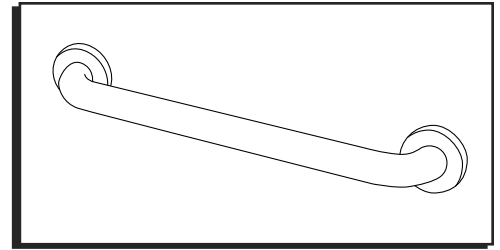

## HERRAMIENTAS NECESARIAS

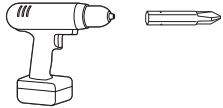

Taladro Eléctrico y Broca de 3/4"

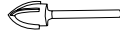

Broca de 3/4" Apache 200  
(H-6486-BIT)  
(opcional)

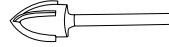

Broca de 1 1/4" Apache 200  
(H-6487-BIT)  
(opcional)

## PARTES



1 Barra de Seguridad



6 Tornillos de Acero Inoxidable

## INSTALACIÓN

### CERTIFICACIÓN

La barra de seguridad cumple o excede los requerimientos necesarios de todos los códigos para inmuebles, normas ADA, ADAAG 2010 y estándares ANSI 2017.

### INTEGRACIÓN RECOMENDADA

Para paredes huecas, se recomienda que se usen soportes para barra de seguridad. Vea las instrucciones de usos del modelo H-6486. Las barras de seguridad están diseñadas para sostener pesos activos y deben instalarse en bloques estructurales o soportes para barra de seguridad adecuados.

 **NOTA:** Para mayor seguridad y cumplir con los requerimientos ADA, las barras de seguridad deben ser instaladas horizontalmente de 84 a 91 cm (33 a 36") del piso.

1. Deslice la tapa de presión, alejándola de la base de montaje para dejar expuestos los orificios para tornillos. (Vea Diagrama 1)

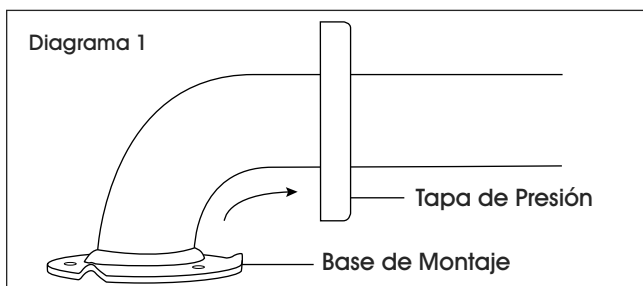

2. Para paredes con bloques estructurales (e.g. vigas), instale utilizando los seis tornillos de acero inoxidable que se incluyen. (Vea Diagrama 2)
  - a. Coloque la base de montaje contra la pared a la altura deseada y marque tres orificios para tornillos con un lápiz.
  - b. Repita para la segunda base.
  - c. Coloque la barra de seguridad a un lado y taladre los orificios previamente marcados.
  - d. Coloque la barra de seguridad en la pared nuevamente y asegure los tornillos en los orificios.
  - e. Deslice la tapa de presión sobre cada base de montaje.

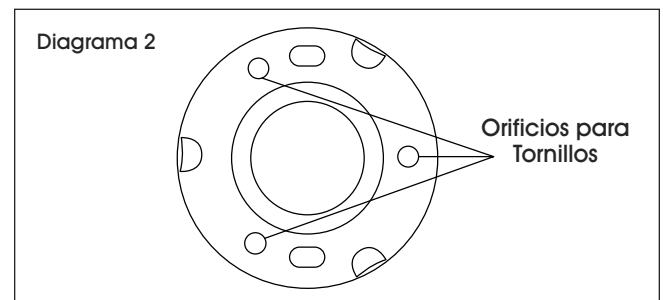

3. Para instalar la barra de seguridad en paredes huecas, se recomienda usar los soportes modelo H-6486 con capacidad de 600 lbs. o los del modelo H-6487 con capacidad de 800 lbs. Vea el modelo H-6486 para instrucciones de instalación y de uso más detalladas.

# BARRE D'APPUI DROITE

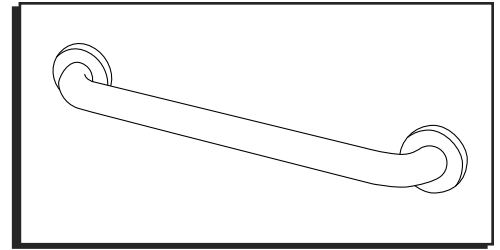

## OUTIL REQUIS

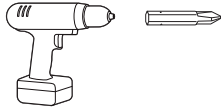

Perceuse électrique  
et mèche de 3/4 po



Mèche Apache 200 de 3/4 po  
(H-6486-BIT)  
(optionnel)

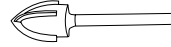

Mèche Apache 200 de 1 1/4 po  
(H-6487-BIT)  
(optionnel)

## PIÈCES

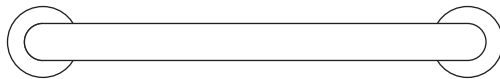

Barre d'appui x 1



Vis en acier inoxydable x 6

## MONTAGE ET INSTALLATION

### CERTIFICATION

La barre d'appui satisfait ou dépasse les exigences applicables de tous les codes de construction, des critères ADA, et des normes 2010 ADAAG et 2017 ANSI.

### INTÉGRATION RECOMMANDÉE

Pour les murs à construction creuse, il est recommandé d'utiliser des fixations pour barres d'appui avec cet article. Voir les instructions du H-6486 pour l'utilisation. Les barres d'appui sont conçues pour soutenir des surcharges temporaires et doivent être installées dans un blocage structurel adéquat ou avec des fixations pour barre d'appui.

 **REMARQUE :** Pour une sûreté maximale et pour satisfaire aux exigences de l'ADA, les barres d'appui doivent être installées horizontalement, à une distance de 84 à 91 cm (33 à 36 po) du sol.

1. Faites glisser le couvercle encliquetable de la bride de fixation pour exposer les trous pour vis. (Voir Figure 1)

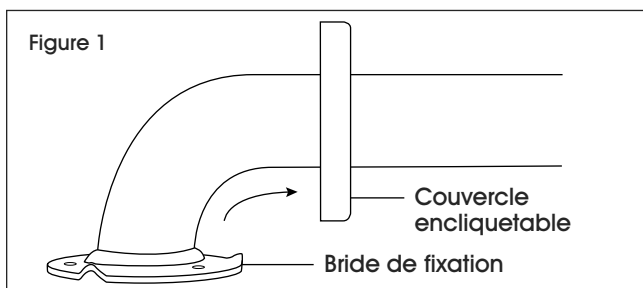

2. Pour les surfaces murales avec blocage structurel (c.-à-d. poteaux muraux), le montage doit être fait à l'aide des six vis en acier inoxydable incluses. (Voir Figure 2)
  - a. Placez la bride de fixation contre le mur à la hauteur désirée, puis tracez avec un crayon trois repères pour les trous pour vis.
  - b. Répétez l'étape pour la deuxième bride.
  - c. Mettez la barre d'appui de côté et percez des trous dans le mur aux endroits marqués.
  - d. Placez la barre d'appui sur le mur et fixez les vis dans les trous percés.
  - e. Glissez le couvercle encliquetable en place sur chaque bride de fixation.

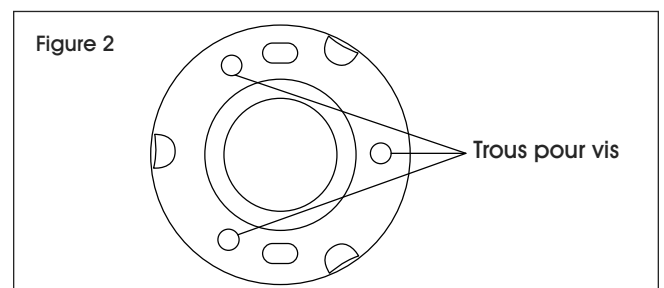

3. Pour les murs à construction creuse, il est conseillé d'utiliser pour le montage de la barre d'appui des fixations à capacité de 600 lb, le H-6486, ou les fixations à capacité de 800 lb, le H-6487. Voir les instructions du H-6486 pour obtenir des instructions détaillées d'installation et d'utilisation.