

ULINE H-6526 SPIN MOP SYSTEM

1-800-295-5510
uline.com

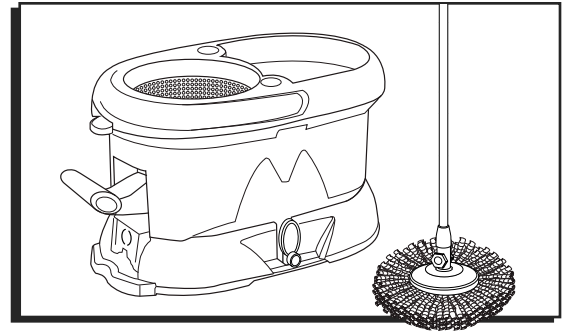

PARTS

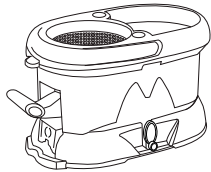

Bucket x 1



Mop Handle x 1



Threaded Collar x 1

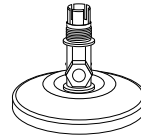

Mop Head Attachment x 1

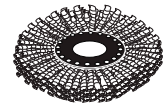

Microfiber Mop Head x 2

ASSEMBLY

1. Fully extend mop handle by turning the center section to the "on" position. After fully extending the handle, turn the center section to the "off" position. (See Figure 1)

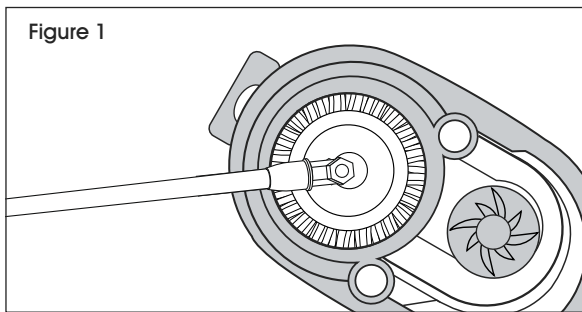

3. Place mop handle into mop head attachment and tighten down threaded collar until snug. (See Figure 3)

 **NOTE: Do not overtighten.**

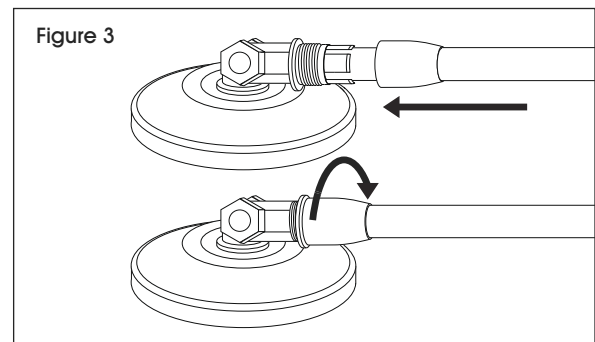

2. Grip threaded collar and remove from mop head attachment. Then, put threaded collar back on mop head attachment and loosely attach by turning threaded collar clockwise two turns. (See Figure 2)

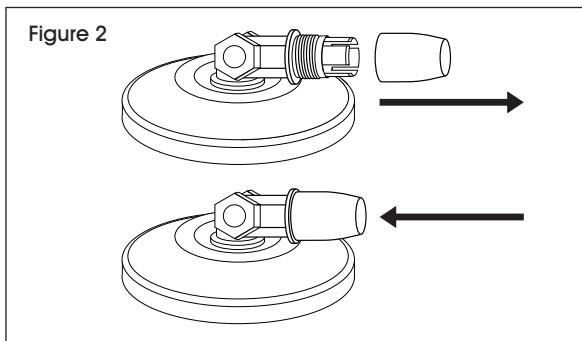

4. Place foot on mop head attachment and pivot mop handle into upright position. (See Figure 4)

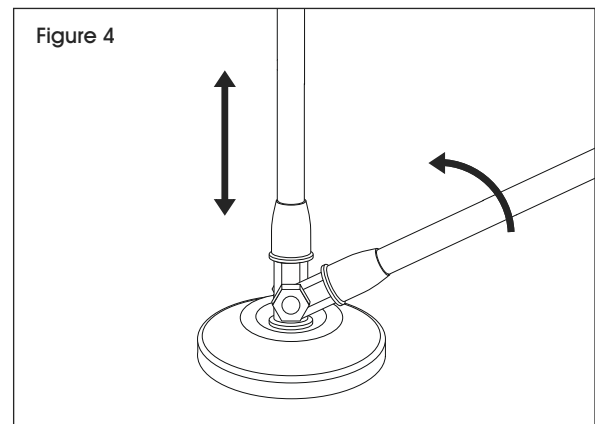

 **NOTE: Do not completely tighten threaded collar.**

OPERATION

- Place microfiber mop head on ground with black ring facing up. Center mop head attachment over microfiber mop head and press down onto it. Secure microfiber mop head by pressing down with foot on both sides of the mop head attachment. (See Figure 5)

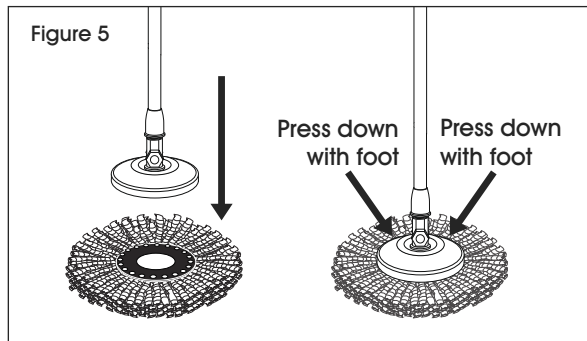

FILLING BUCKET

- Fill bucket with a minimum two gallons of water and add desired cleaning solution. (See Figure 6)

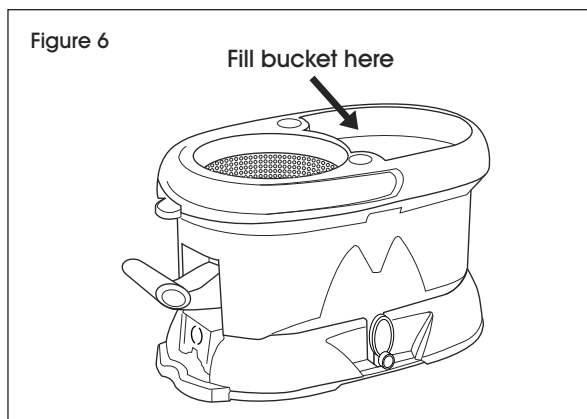

PREPARING MOP

- Before wetting mop head in bucket, make sure mop handle is in vertical/locked position and in "off" position. (See Figure 7)

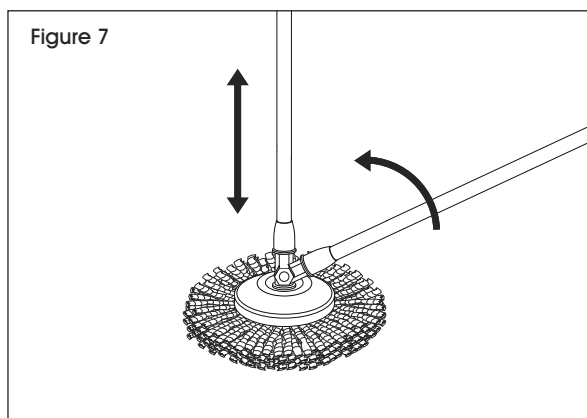

FOOT PEDAL

- This pedal is used to wet/clean mop head and also ring out the mop head. To use, pump pedal down with foot. (See Figure 8)

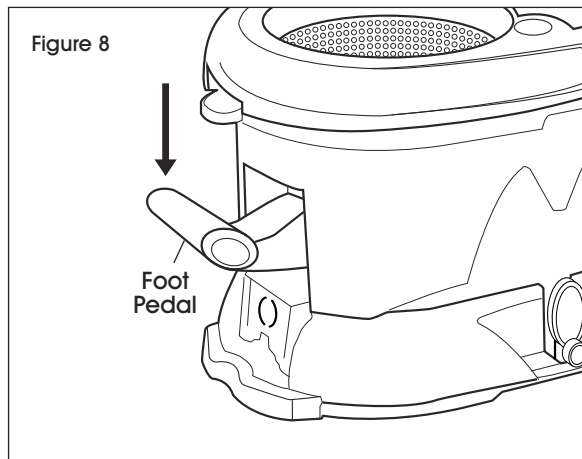

WETTING GEAR AND RINGING BUCKET

- Use these to wet mop and to ring wet head dry. (See Figure 9)

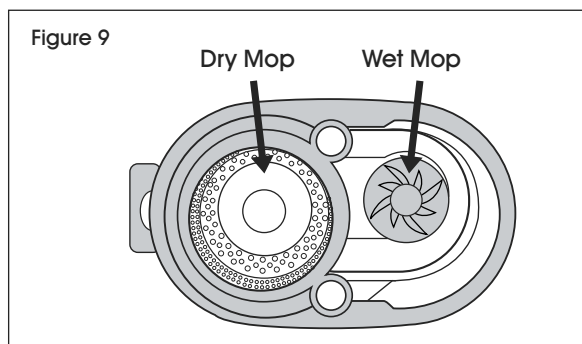

WETTING MOP HEAD

- Place mop over gear until it locks in place. Pump foot pedal with foot until mop is saturated. Repeat process to clean mop head. (See Figure 10)

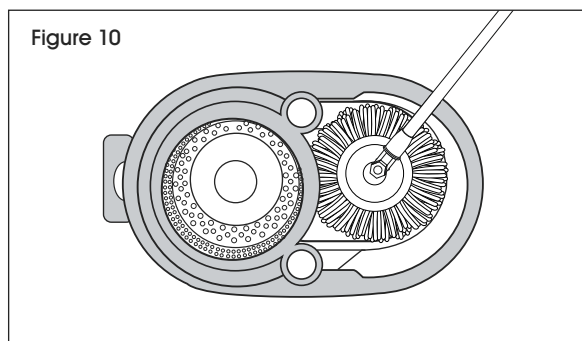

OPERATION CONTINUED

RINGING MOP OUT

1. Place mop head in stainless steel basket and pump foot pedal until desired dryness is achieved. (See Figure 11) See next step for optional ringing method.

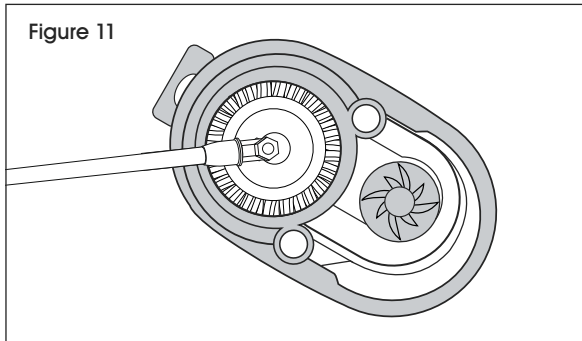

RINGING MOP OUT (OPTIONAL)

1. Place mop head in stainless steel basket. Turn mop handle to "on" position and pump handle down to begin spinning mop head. Spin to desired dryness. (See Figure 12)

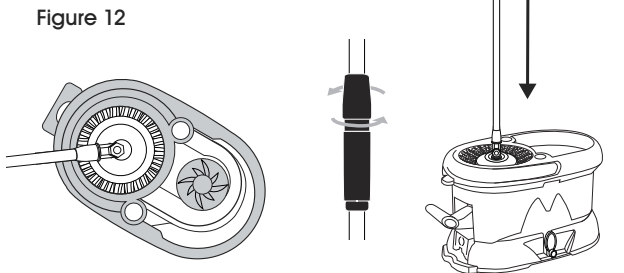

MOPPING

1. Place microfiber mop head flat on the floor and step on either side of the mop head attachment with foot. Push mop handle left or right to release lock position. Mop is ready to use. (See Figure 13)

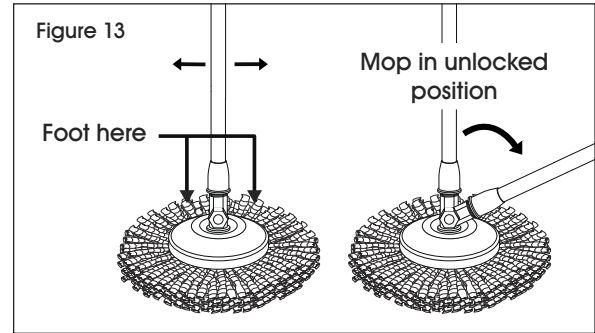

STORAGE

1. Thoroughly rinse the mop and bucket with clean water. Ring out the mop. Empty bucket using drain on side. Collapse mop handle and lock it. Place mop in holder located in bucket. (See Figure 14)

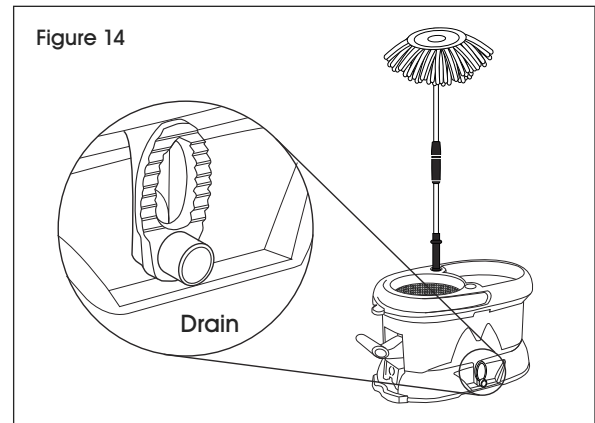

 **NOTE:** Do not store mop head in water/cleaning solution for an extended period. Always rinse and spin-dry the mop head before storing.

MAINTENANCE

1. To remove the microfiber mop head, pull it off with your hands; or while the mop is in the vertical locked position, step on the microfiber part of the mop head (not the stainless steel mop head attachment) that is perpendicular with the hinge movement, and push handle away from body.

2. Wash the microfiber mop head by hand with water and soap or place in a washing machine with detergent.

 **NOTE:** Always allow your microfiber mop head to air dry. Do not place in the dryer.

ULINE

1-800-295-5510
uline.com

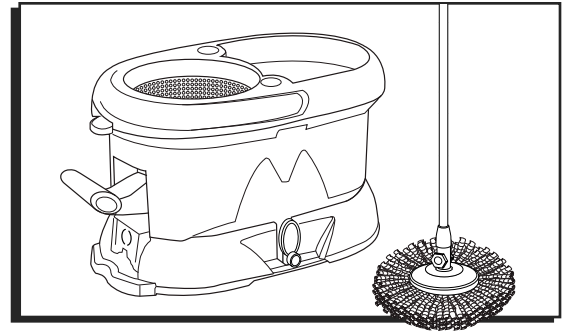
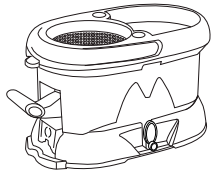
**SISTEMA DE
TRAPEADOR
GIRATORIO****PARTES**

1 Cubeta



1 Asa del Trapeador

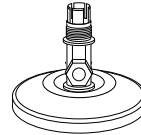
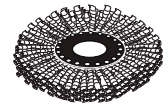

1 Collar Roscado

1 Aditamento para la
Cabeza del Trapeador2 Cabezas de Trapeador
de Microfibra**ENSAMBLE**

1. Extienda por completo el asa del trapeador girando la sección central a la posición de "on" (activado). Después de extender el asa por completo, gire la sección central a la posición de "off" (desactivado). (Vea Diagrama 1)

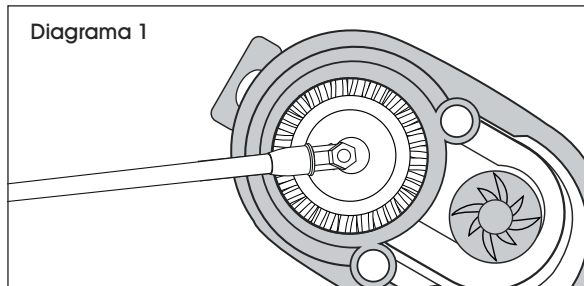

2. Tome el collar roscado y retírelo del aditamento de la cabeza del trapeador. Luego, coloque el collar roscado de nuevo en el aditamento de la cabeza del trapeador y asegúrelo sin apretar girando el collar roscado dos vueltas en el sentido de las manecillas del reloj. (Vea Diagrama 2)

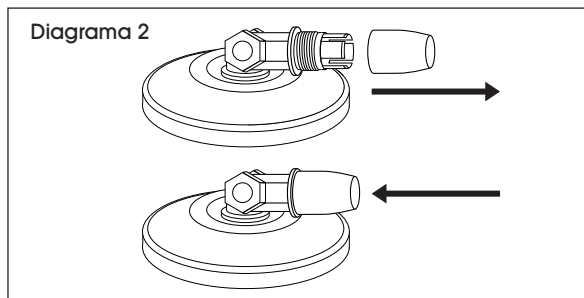

- NOTA: No apriete el collar roscado por completo.**

3. Coloque el asa del trapeador en el aditamento de la cabeza del trapeador y apriete el collar roscado hasta que quede justo. (Vea Diagrama 3)

NOTA: No apriete demasiado.

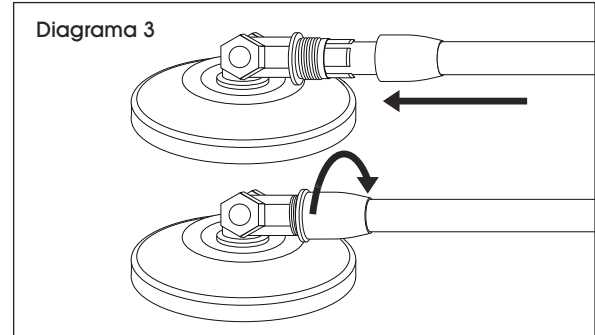

4. Coloque el pie sobre el aditamento de la cabeza del trapeador y gire el asa del trapeador a la posición vertical. (Vea Diagrama 4)

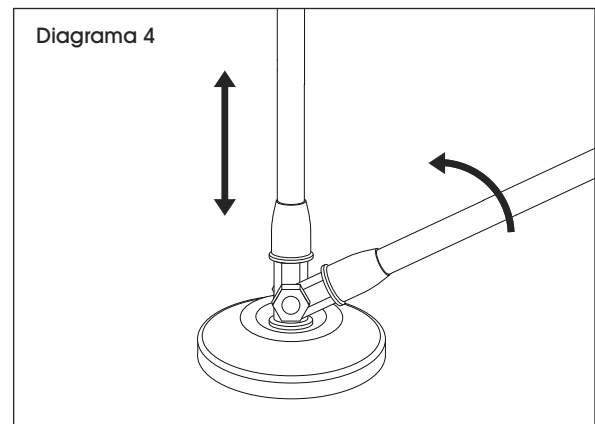

OPERACIÓN

- Coloque la cabeza de trapeador de microfibra en el piso con el aro negro hacia arriba. Alinee el aditamento de la cabeza de trapeador sobre la cabeza de trapeador de microfibra y presione sobre la misma. Asegure la cabeza de trapeador de microfibra presionando hacia abajo con los pies uno en cada lado del aditamento de la cabeza de trapeador. (Vea Diagrama 5)

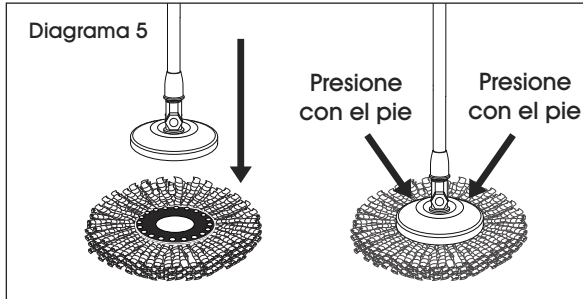

LLENAR LA CUBETA

- Llene la cubeta con un mínimo de dos galones de agua y agregue una solución de limpieza. (Vea Diagrama 6)



PREPARAR EL TRAPEADOR

- Antes de mojar la cabeza del trapeador en la cubeta, asegúrese de que el asa del trapeador se encuentre en posición vertical y en posición "off". (Vea Diagrama 7)

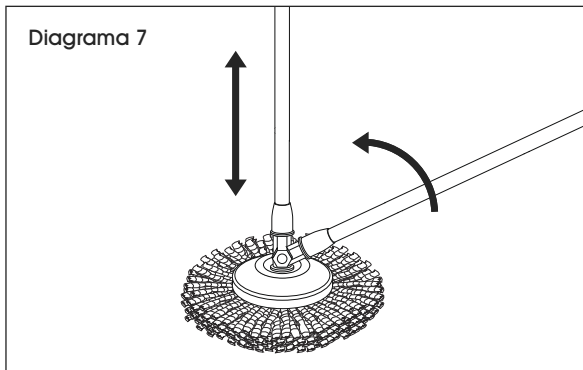

PEDAL

- Este pedal se utiliza para mojar/limpiar la cabeza del trapeador y para exprimir la cabeza del trapeador. Para utilizar, presione el pedal con el pie. (Vea Diagrama 8)

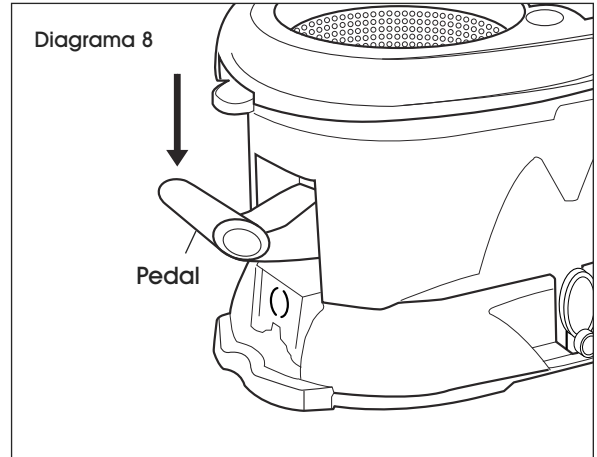

MECANISMO PARA MOJAR Y CUBETA EXPRIMIDORA

- Utilice estos para mojar el trapeador y para exprimir la cabeza mojada. (Vea Diagrama 9)

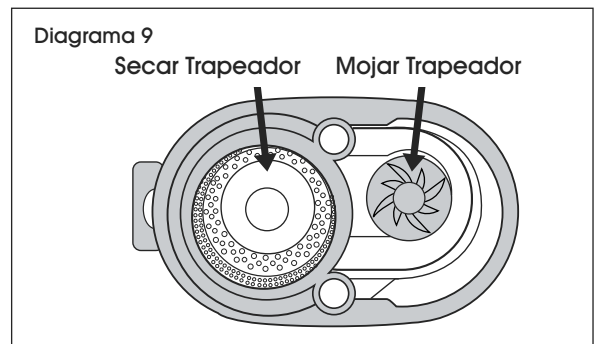

MOJAR LA CABEZA DEL TRAPEADOR

- Coloque el trapeador sobre el mecanismo hasta que se trabe en su lugar. Bombee con el pedal hasta que el trapeador esté saturado. Repita el proceso para limpiar la cabeza del trapeador. (Vea Diagrama 10)

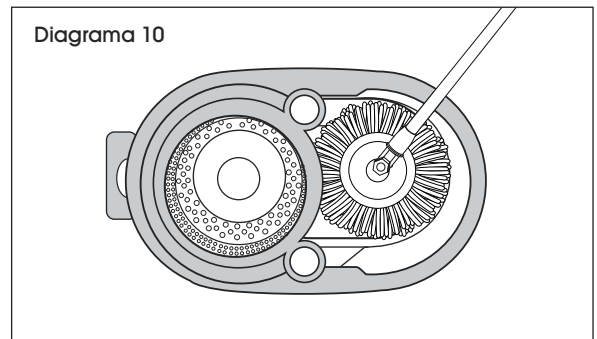

CONTINUACIÓN DE OPERACIÓN

EXPRIMIR EL TRAPEADOR

1. Coloque la cabeza del trapeador en la canasta de acero inoxidable y bombee el pedal hasta que se alcance el nivel de secado deseado. (Vea Diagrama 11)
Vea el siguiente paso para un método opcional de exprimido.

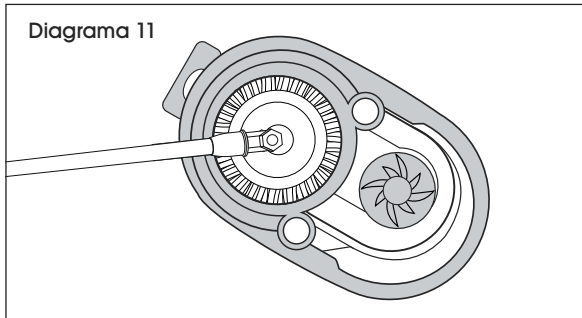

EXPRIMIR EL TRAPEADOR (OPCIONAL)

1. Coloque la cabeza del trapeador en la canasta de acero inoxidable. Gire el asa del trapeador a la posición "on" y bombee con el asa hacia abajo para girar la cabeza del trapeador. Gire para alcanzar el nivel de secado deseado. (Vea Diagrama 12)

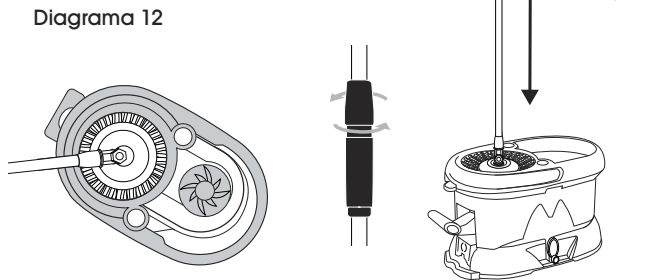

TRAPEAR

1. Coloque la cabeza de trapeador de microfibra plana en el piso y pise cada lado del aditamento de la cabeza del trapeador con los pies. Empuje el asa del trapeador a la derecha o izquierda para liberar de la posición de bloqueo. El trapeador está listo para usarse. (Vea diagrama 13)

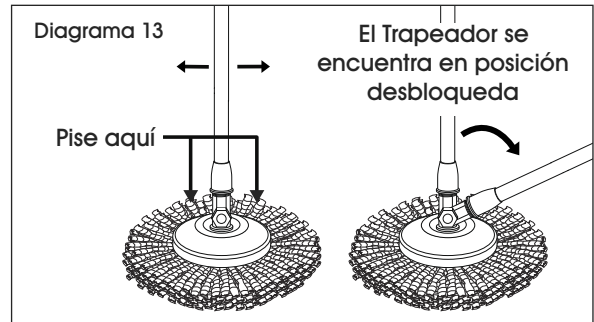

ALMACENAMIENTO

1. Enjuague el trapeador y la cubeta con abundante con agua limpia. Exprima el trapeador. Vacíe la cubeta utilizando el desagüe en un lado. Pliegue el asa del trapeador y bloquéela. Coloque el trapeador en el soporte de la cubeta. (Vea Diagrama 14)

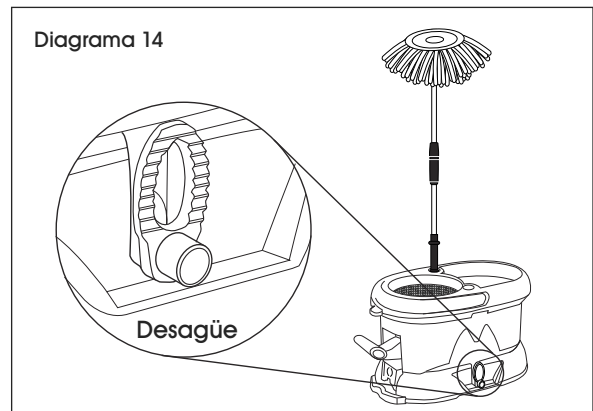

NOTA: No guarde el trapeador en agua o solución limpiadora por periodos largos. Siempre enjuague y centrifugue la cabeza del trapeador antes de almacenarlo.

MANTENIMIENTO

1. Para remover la cabeza de trapeador de microfibra, jale con sus manos; o mientras el trapeador se encuentre en posición vertical de bloqueo, pise la parte de microfibra de la cabeza del trapeador (no el aditamento de acero inoxidable) que se encuentra perpendicular con el movimiento de la bisagra y empuje el asa alejándose del cuerpo.
2. Lave la cabeza de trapeador de microfibra a mano con agua y jabón o colóquela en la lavadora con detergente.



NOTA: Siempre permita que la cabeza del trapeador de microfibra se seque al aire. No utilice secadora.

ULINE

800-295-5510
uline.mx

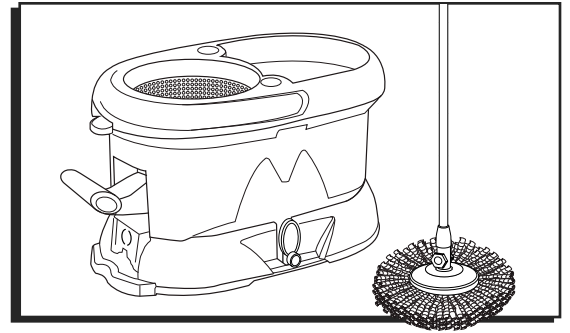
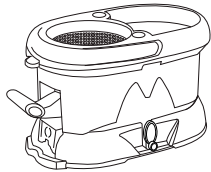
**PIÈCES**

Seau x 1



Manche x 1

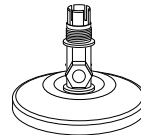
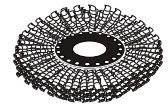

Écrou taraudé x 1

Fixation pour tête de
vadrouille x 1Tête de vadrouille en
microfibre x 2**MONTAGE**

1. Étirez complètement le manche de la vadrouille en tournant la partie centrale en position « on ». Après extension complète, tournez la partie centrale en position « off ». (Voir Figure 1)

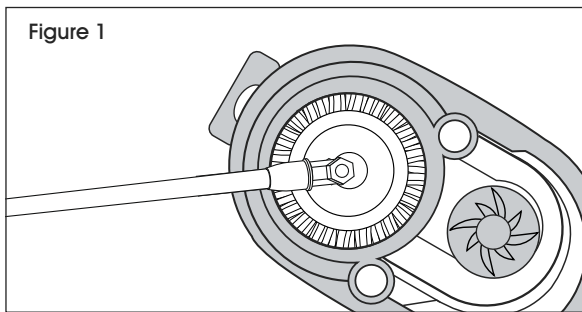

2. Saisissez l'écrou taraudé et retirez-le de la fixation pour tête de vadrouille. Remplacez ensuite l'écrou sur la fixation, puis fixez sans serrer en tournant l'écrou deux fois dans le sens horaire. (Voir Figure 2)

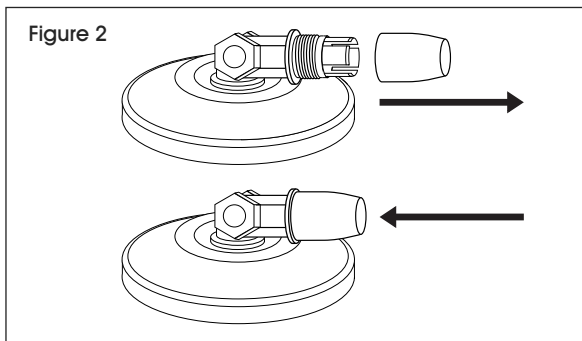

- REMARQUE : Ne serrez pas complètement l'écrou.**

3. Glissez le manche dans la fixation pour tête de vadrouille et serrez bien l'écrou. (Voir Figure 3)

REMARQUE : Ne serrez pas trop.

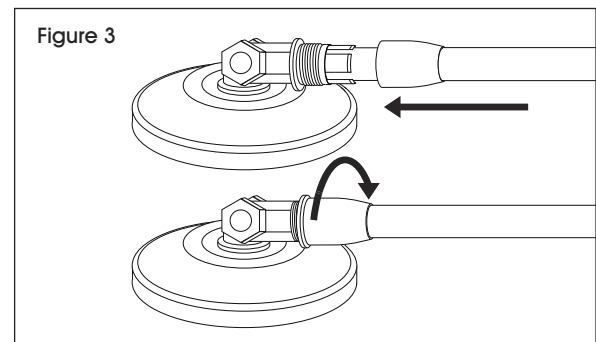

4. Placez le pied sur la fixation pour tête de vadrouille et faites pivoter le manche en position verticale. (Voir Figure 4)

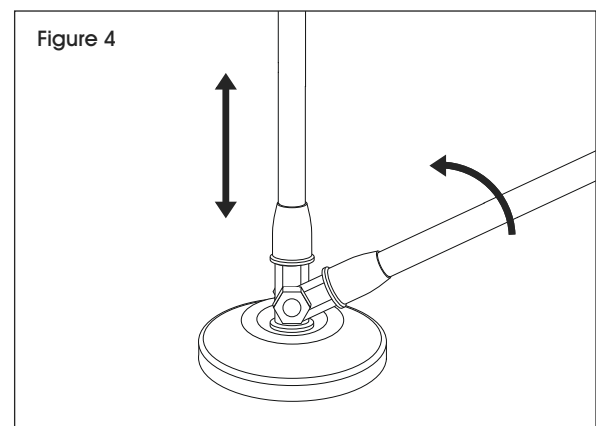

FONCTIONNEMENT

- Placez la tête de vadrouille sur le sol en prenant soin d'orienter l'anneau noir vers le haut. Centrez la fixation sur le milieu de la tête en microfibre et poussez-la en place. Assurez-vous que la tête est solidement attachée en appuyant avec le pied sur les deux côtés de la tête de vadrouille. (Voir Figure 5)

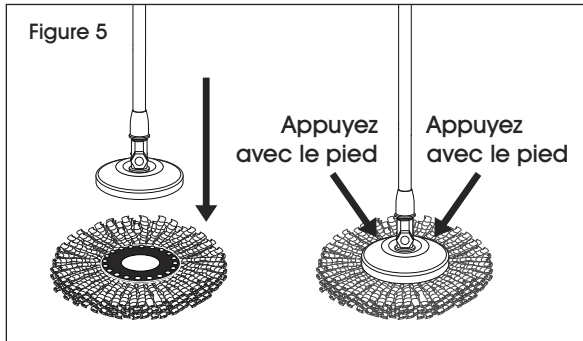

REMPLIR LE SEAU

- Remplissez le seau d'un minimum de deux gallons d'eau et ajoutez le produit nettoyant désiré. (Voir Figure 6)

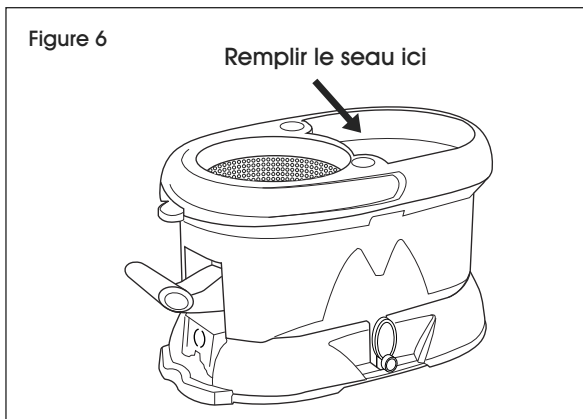

PRÉPARER LA VADROUILLE

- Avant de mouiller la tête de vadrouille dans le seau, assurez-vous que le manche est en position verticale/verrouillée et en position « off ». (Voir Figure 7)

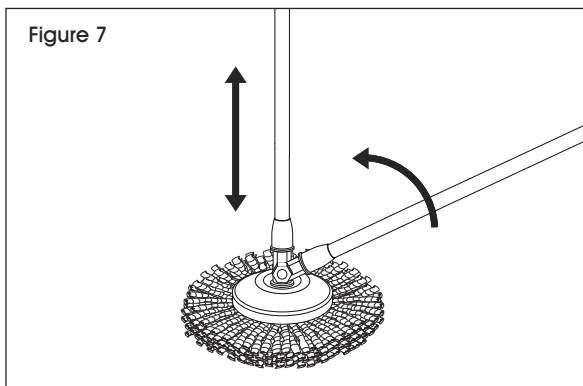

PÉDALE

- Cette pédale s'utilise pour mouiller/nettoyer la tête de vadrouille et pour l'essorer. Pour l'utiliser, poussez du pied la pédale vers le bas. (Voir Figure 8)

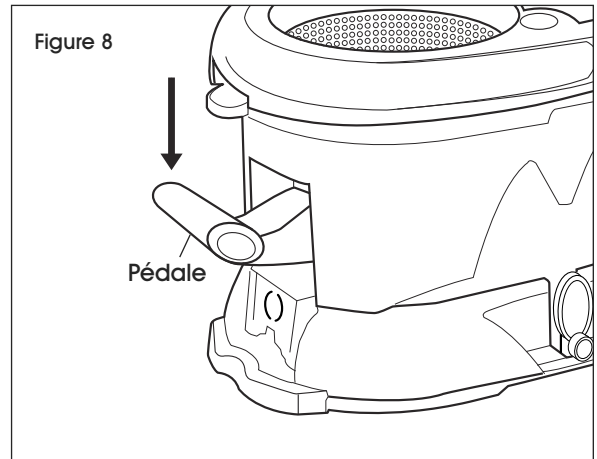

DISPOSITIF DE MOUILLAGE ET SEAU D'ESSORAGE

- Utilisez ce dispositif pour mouiller et essorer la tête de vadrouille. (Voir Figure 9)

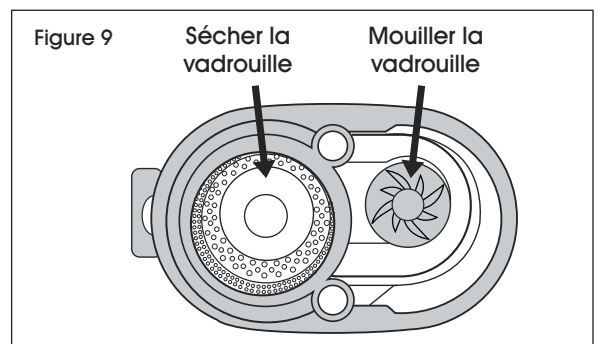

MOUILLAGE

- Placez la vadrouille dans le dispositif jusqu'au verrouillage. Appuyez sur la pédale jusqu'à saturation de la vadrouille. Répétez le même processus pour nettoyer la tête de vadrouille. (Voir Figure 10)

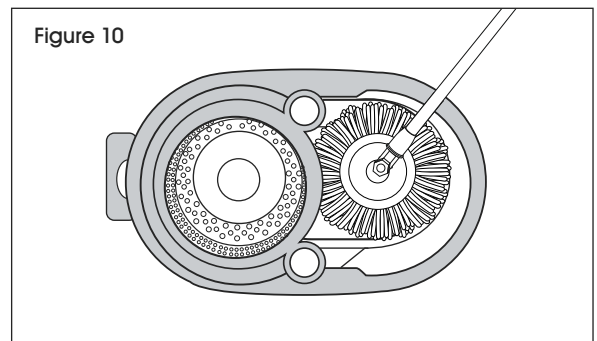

FONCTIONNEMENT SUITE

ESSORAGE

1. Placez la tête de vadrouille dans la seau en acier inoxydable et appuyez sur la pédale jusqu'au degré d'essorage désiré. (Voir Figure 11) Voir l'étape suivante pour la méthode d'essorage optionnelle.

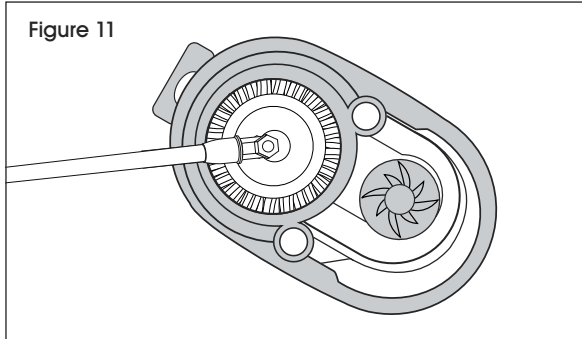

NETTOYAGE

1. Placez la tête de vadrouille en microfibre sur le sol et posez le pied des deux côtés de la fixation. Poussez le manche vers la gauche ou la droite pour le déverrouiller. La vadrouille est prête à l'emploi. (Voir Figure 13)

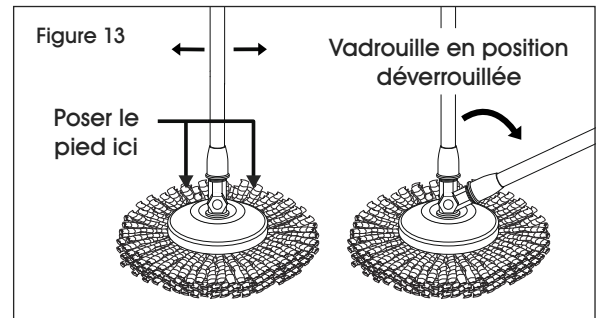

ESSORAGE (OPTIONNEL)

1. Placez la tête de vadrouille dans le seau en acier inoxydable. Tournez le manche en position « on » et pompez sur le manche pour commencer le processus d'essorage. Tournez jusqu'au degré d'essorage désiré. (Voir Figure 12)

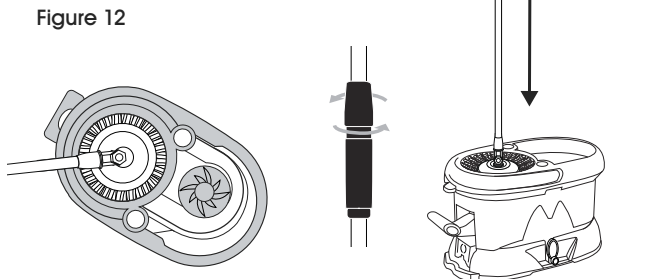

RANGEMENT

1. Rincez soigneusement la vadrouille et le seau avec de l'eau propre. Essorez la vadrouille. Videz le seau en utilisant le bec de drainage situé sur le côté. Repliez et verrouillez le manche. Placez la vadrouille dans le support situé à l'intérieur du seau. (Voir Figure 14)

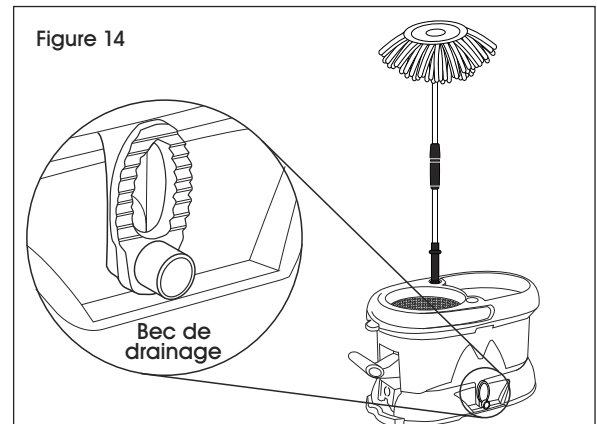

 **REMARQUE :** Ne laissez pas la tête de vadrouille dans l'eau/la solution de nettoyage pendant une période prolongée. Rincez et essorez toujours la tête de vadrouille à sec avant de la ranger.

ENTRETIEN

1. Pour retirer, tirez la tête de vadrouille en microfibre avec vos mains, ou posez le pied sur la partie en microfibre avec le manche en position verticale verrouillée (et non sur la fixation en acier inoxydable) qui se trouve à la perpendiculaire au sens de la charnière, puis poussez le manche loin de vous.

2. Lavez la tête de vadrouille à l'eau et au savon, ou mettez-la en machine avec de la lessive.

 **REMARQUE :** Laissez toujours votre tête de vadrouille sécher à l'air libre. Ne séchez pas en sèche-linge.

ULINE

1 800 295-5510
uline.ca