

ULINE H-6553 MOBILE FOLDING TABLE

1-800-295-5510
uline.com

Para Español, vea páginas 6-10.
Pour le français, consulter les pages 11-15.

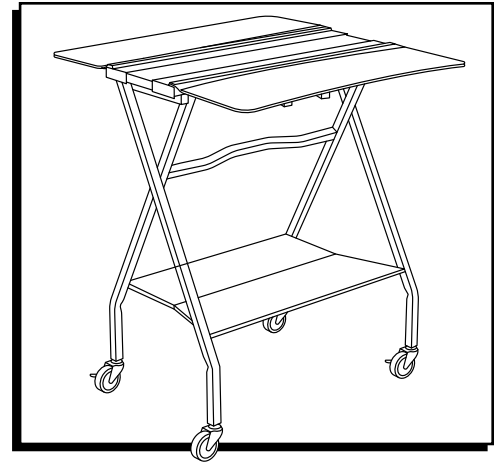

OPERATION

T-SHIRTS

1. Lay shirt face down with collar centered at end of center panel. (See Figure 1)

 **NOTE:** If shirttail is longer than panels, fold excess shirttail by hand so shirttail length is even with edge of folding panels.

2. Flip one panel over center panel and back again to its original position so garment fold is completely over center panel. (See Figure 2)

 **NOTE:** If panel is flipped too fast, the garment may be forced too far over the center panel, requiring a refold. If panel is flipped too slow, garment will slide down panel during folding process, requiring a refold.

3. Repeat step 2 with opposite side panel.

 **NOTE:** If top sleeve ends up beyond center panel edge, flip first panel again to fold excess sleeve back over.

4. By hand, fold shirt in half, thirds or quarters to complete fold. (See Figure 3)

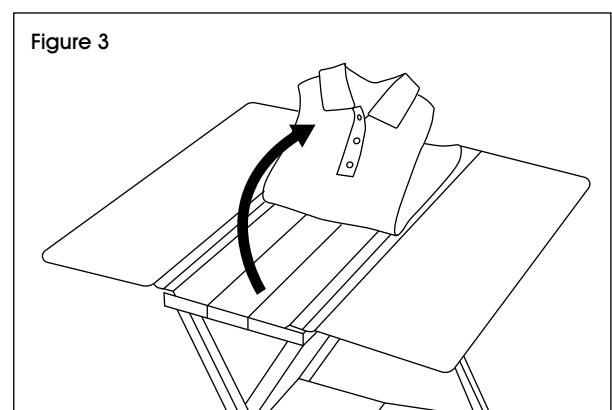
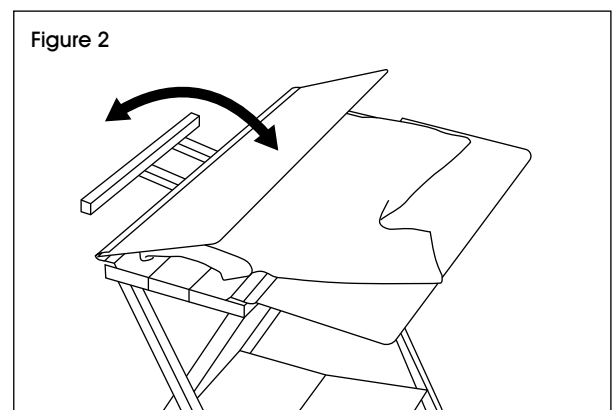
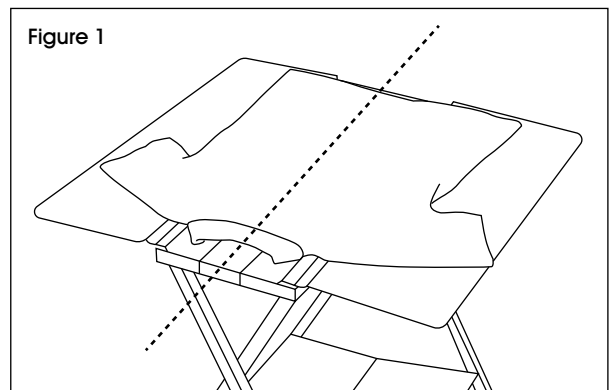

LONG SLEEVE SHIRTS

1. Lay shirt face down with collar centered at end of center panel. (See Figure 4)

 **NOTE:** If shirttail is longer than panels, fold excess shirttail by hand so shirttail length is even with edge of folding panels.

2. By hand, fold cuff of one sleeve over back of shirt so outer edge of folded sleeve is slightly inside outer edge of corresponding side panel. (See Figure 4)
3. Repeat step 2 for opposite sleeve.
4. Firmly flip one panel over center panel and back again to its original position. This will fold half the shirt. Remember to flip panel at a firm and controlled speed. (See Figure 5)
5. Repeat step 4 with opposite panel.

6. By hand, fold shirt in half, thirds or quarters to complete fold. (See Figure 6)

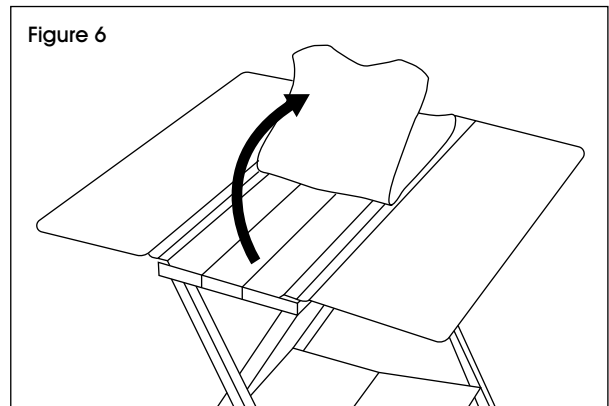
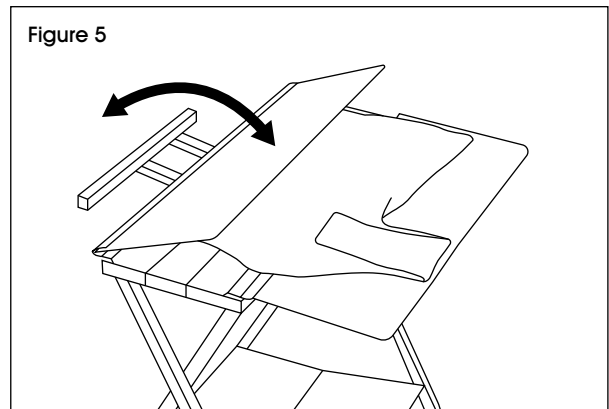
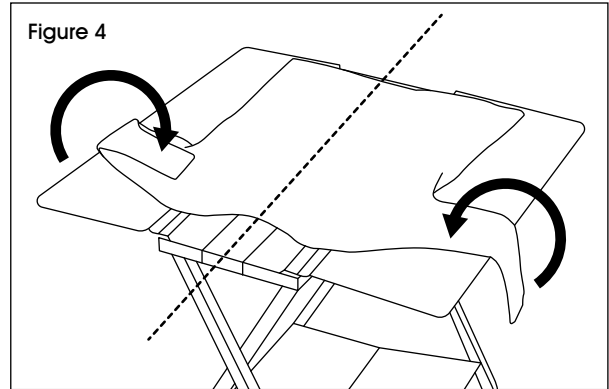

OPERATION CONTINUED

PANTS

1. By hand, fold pants lengthwise. Lay pants across panels with display side facing down and top of inseam laying over plastic hinge. (See Figure 7)
2. If necessary, adjust panels to align desired fold locations with panel hinges. (See "Adjusting Table Fold Width" on page 5.)

 **NOTE:** If pant legs extend beyond unit, fold pant hem by hand to be even with outer panel. (See Figure 7)

3. Lift side panel with pant waist slightly up, then flip panel on side of pant hem. (See Figure 8)

4. Flip waist-end panel. Fold is complete. (See Figure 9)

 **NOTE:** Depending on pant, multiple pairs of pants can be folded at the same time.

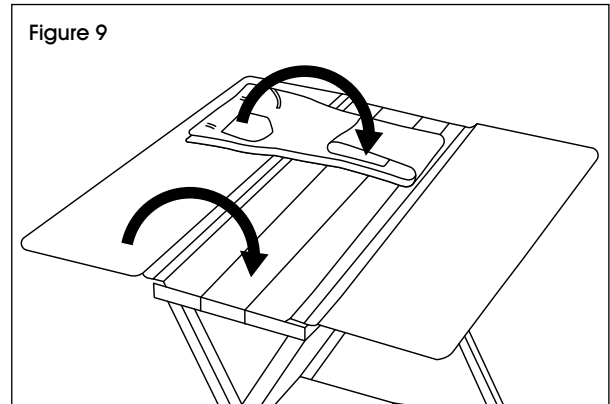
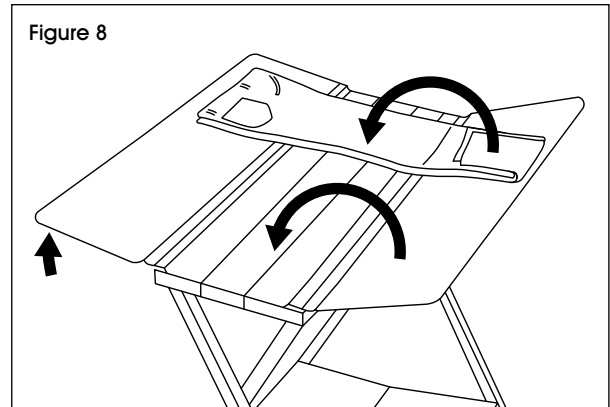
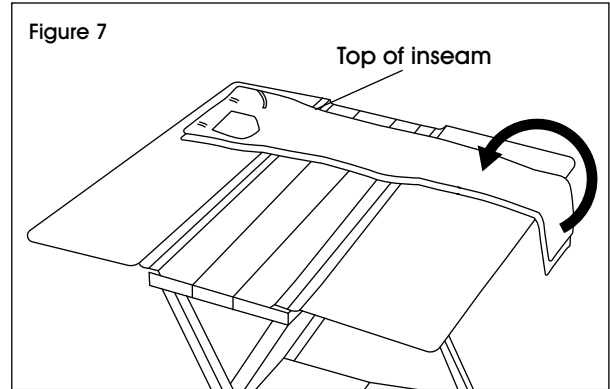

OPERATION CONTINUED

TOWEL

1. Adjust panels to desired width. (See "Adjusting Table Fold Width" on page 5.)
2. Lay towel horizontally across panels. Adjust edges by hand to appropriate measured overhang. (See Figure 10)

FOLD WIDTH	RIGHT OVERHANG	LEFT OVERHANG
9"	1/4"	0" (Even with edge)
10"	1 1/4"	1"
11"	2 1/4"	2"
12"	3 1/4"	3"
13"	4 1/4"	4"

 **NOTE:** Overhang may need to be adjusted slightly due to imperfections in the towel.

 **NOTE:** 7" and 8" folds require no overhang. Right and left edges of towel should be inset 2" and 1", respectively, from outer edge of panels.

3. Flip panel with folded towel edge (if applicable) first and return panel to original flat position. (See Figure 11)
4. Flip opposite panel and return panel to original flat position. (See Figure 12)
5. By hand, fold towel in half or in thirds to complete fold. (See Figure 13)

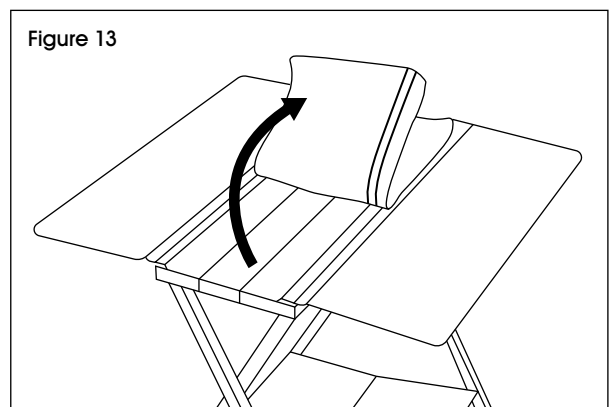
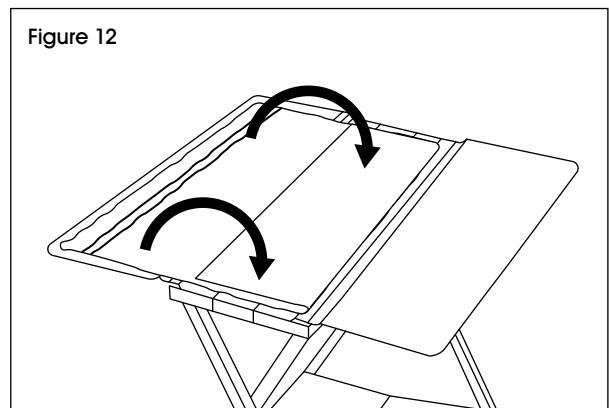
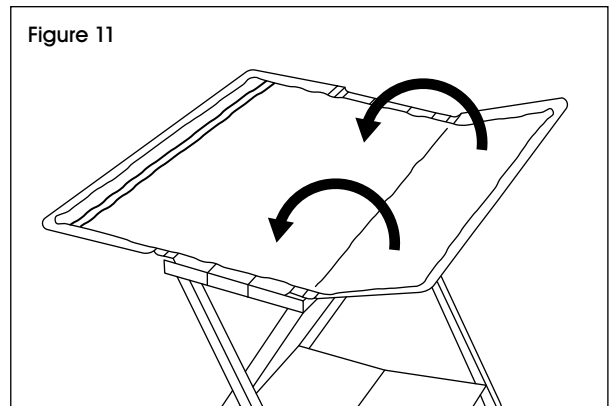
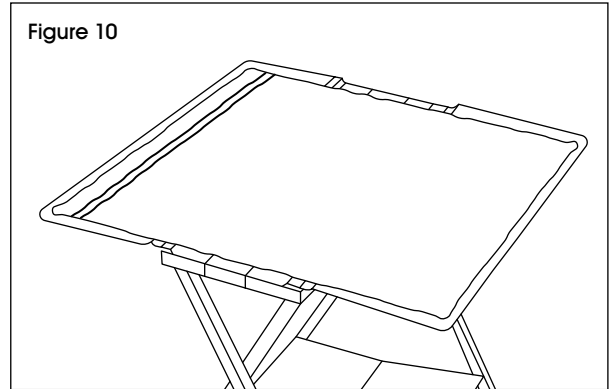

OPERATION CONTINUED

ADJUSTING TABLE FOLD WIDTH

The center panel has seven settings for different folding widths. It adjusts from 7" to 13" in 1" intervals. Adjustments are made using the four metal pins on the center panel (two on each side).

1. Position yourself on one side of the unit and grasp the set of pins closest to you. Place one foot on bottom shelf to stabilize the unit.



NOTE: Shelf is not a step.

2. Push both pins in at the same time to release pins from their holes. While holding both pins in, slide panels slightly toward you until the pins click into place. This results in a 1/2" adjustment.



NOTE: Folding widths correspond to the measurements displayed on center panel. Pins should be in matching holes on both sides to ensure an even fold.

3. Repeat steps 1-2 on the opposite side. This results in a 1" adjustment from 7" (completely closed) to 8".
4. To increase folding widths to 9", 10", 11", 12" or 13", repeat steps 1-3 to next adjustment. Ensure pins are in matching holes on both sides. To reduce folding width, push pins in and slide panel unit back toward center panel until pins click into place. Check center panel for desired measurement.



NOTE: Push both pins and slide at the same time to achieve a smooth adjustment.

ULINE

1-800-295-5510
uline.com

ULINE H-6553
MESA MÓVIL PARA
DOBLAR ROPA

800-295-5510
uline.mx

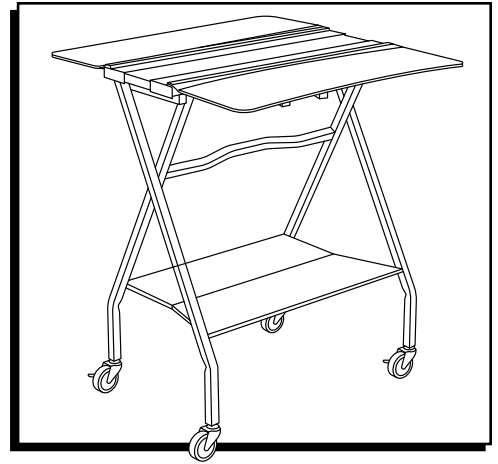

FUNCIONAMIENTO

CAMISAS

1. Coloque la camisa boca abajo con el cuello centrado en el panel central. (Vea Diagrama 1)

 **NOTA:** Si la parte posterior inferior de la camisa es más larga que los paneles, doble a mano el sobrante para que quede a ras del borde de los paneles.

2. Doble un panel hacia el centro y regréselo a su posición original para que el pliegue de la prenda quede sobre el panel central. (Vea Diagrama 2)

 **NOTA:** Si el panel se dobla demasiado rápido, la prenda podría moverse hacia el centro, requiriendo un nuevo intento. Si el panel se dobla demasiado lento, la prenda podría deslizarse y caerse, requiriendo un nuevo intento.

3. Repita el paso 2 con el panel lateral opuesto.

 **NOTA:** Si la manga sobrepasa el borde del panel central, doble de nuevo el primer panel para la manga sobrante.

4. Doble a mano la camisa por la mitad, en tercios o en cuartos para completar el proceso. (Vea Diagrama 3)

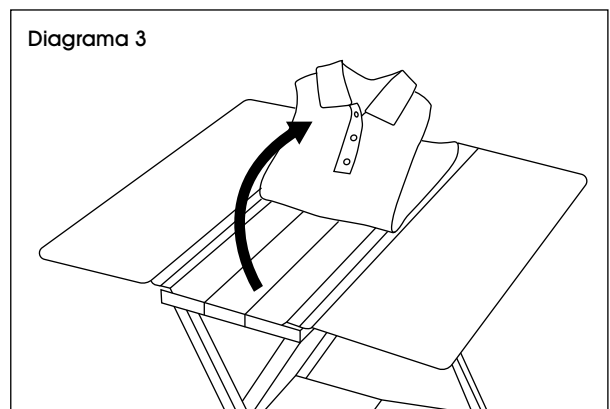
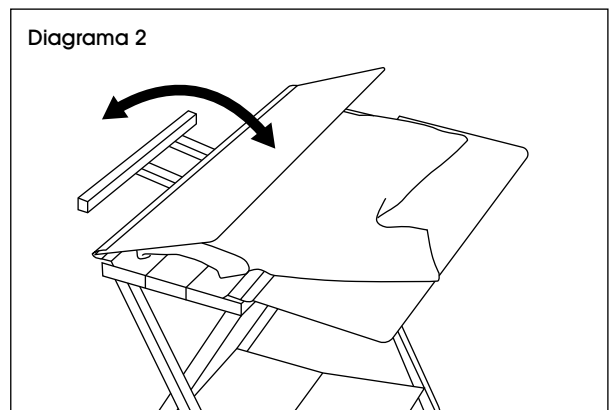
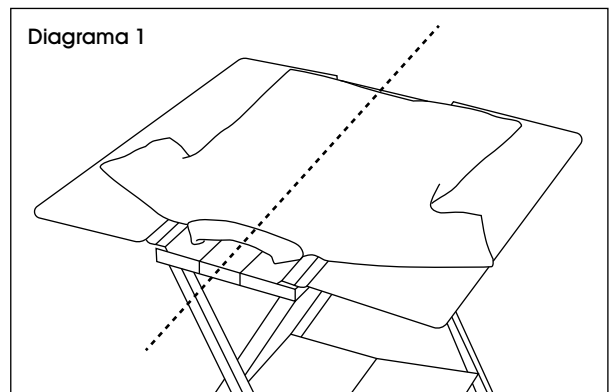

CAMISAS DE MANGA LARGA

1. Coloque la camisa boca abajo con el cuello centrado en el panel central. (Vea Diagrama 4)

 **NOTA:** Si la parte posterior inferior de la camisa es más larga que los paneles, doble a mano el sobrante para que quede a ras del borde de los paneles.

2. Doble a mano el puño de la manga sobre la espalda de la camisa de modo que el borde exterior de la manga quede dentro del borde exterior del panel lateral. (Vea Diagrama 4)
3. Repita el paso 2 con la manga opuesta.
4. Doble firmemente un panel hacia el centro y regréselo a su posición original. Esto doblará media camisa. Recuerde doblar el panel con firmeza y a una velocidad controlada. (Vea Diagrama 5)
5. Repita el paso 4 con el panel opuesto.

6. Doble a mano la camisa por la mitad, en tercios o en cuartos para completar el proceso. (Vea Diagrama 6)

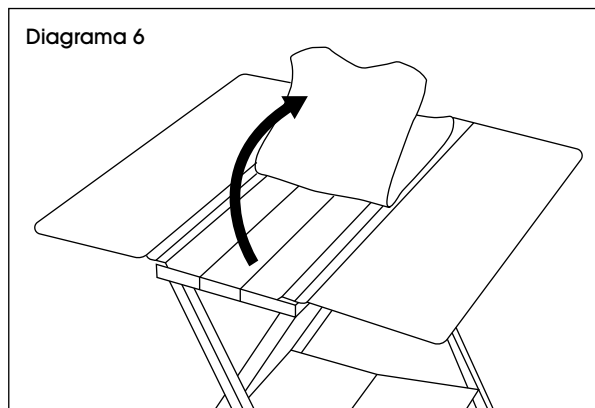
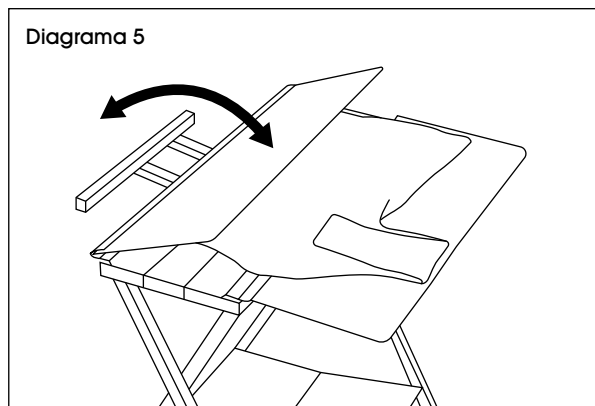
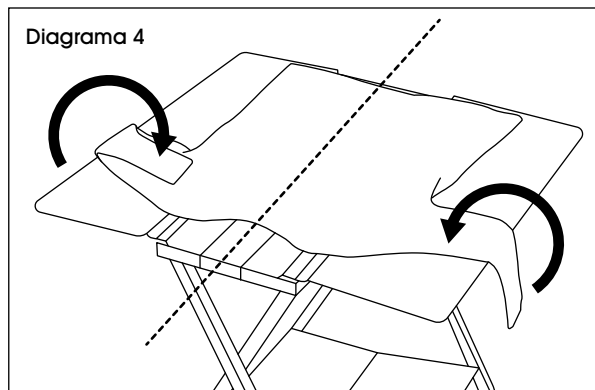

PANTALONES

1. Doble los pantalones a lo largo. Coloque los pantalones sobre los paneles con la parte de afuera del pantalón hacia abajo y la parte superior de la entrepierna sobre la bisagra de plástico. (Vea Diagrama 7)
2. Si es necesario, ajuste los paneles para alinear las ubicaciones de plegado con las bisagras de los paneles. (Vea "Ajuste del Ancho de Plegado" en la página 10.)



NOTA: Si las perneras del pantalón sobresalen de la mesa, doble la bastilla a mano para igualarla con el panel exterior. (Vea Diagrama 7)

3. Levante ligeramente el panel lateral del lado de la pretina del pantalón, luego doble el panel del otro lado. (Vea Diagrama 8)

4. Doble el panel con la pretina. Terminó de doblar la prenda. (Vea Diagrama 9)



NOTA: Dependiendo del tipo de pantalón, se pueden doblar varios pares al mismo tiempo.

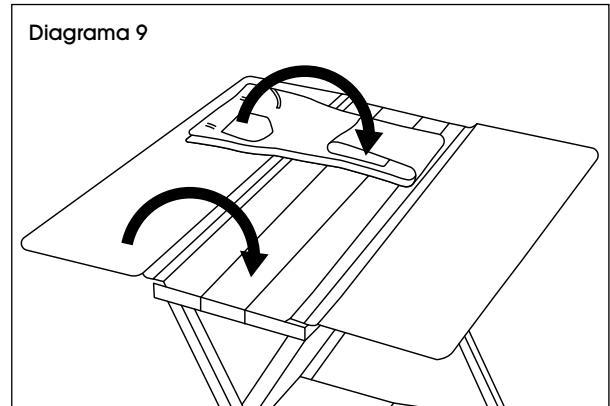
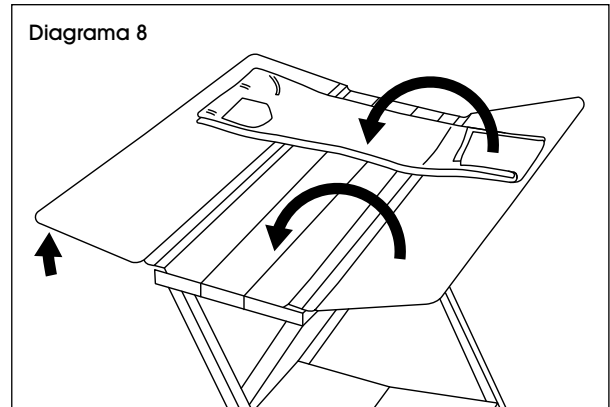
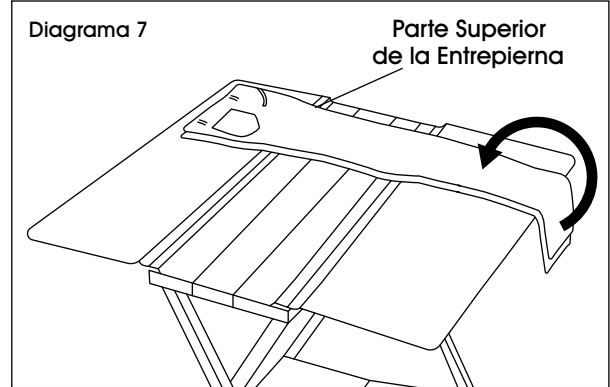

CONTINUACIÓN DE FUNCIONAMIENTO

TOALLAS

1. Ajuste los paneles al ancho deseado.
(Vea "Ajuste del Ancho de Plegado" en la página 10.)
2. Coloque la toalla horizontalmente sobre los paneles.
Ajuste las orillas a mano hasta conseguir el saliente apropiado. (Vea Diagrama 10)

ANCHO DE PLIEGUE	SALIENTE DERECHA	SALIENTE IZQUIERDA
9"	1/4"	0" (A ras del borde)
10"	1 1/4"	1"
11"	2 1/4"	2"
12"	3 1/4"	3"
13"	4 1/4"	4"

 **NOTA:** Es posible que el saliente deba ajustarse debido a imperfecciones de la toalla.

 **NOTA:** Pliegues de 7" y 8" no requieren saliente. Las orillas derecha e izquierda de la toalla deben quedar a 2" y 1", respectivamente, del borde exterior de los paneles.

3. Voltee primero el panel con la orilla de la toalla doblada (si aplica) y devuélvalo a su posición plana original. (Vea Diagrama 11)
4. Doble el panel opuesto y devuélvalo a su posición plana original. (Vea Diagrama 12)

5. Doble a mano la toalla por la mitad o en tercios para completar el proceso. (Vea Diagrama 13)

Diagrama 10



Diagrama 11



Diagrama 12

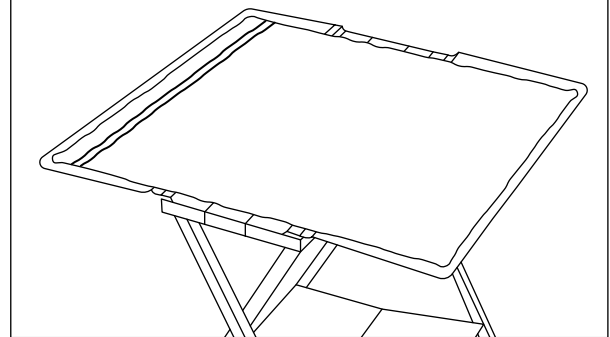

Diagrama 13

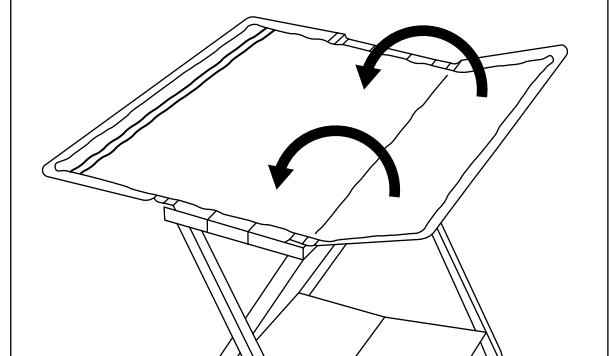

AJUSTE DEL ANCHO DE PLEGADO

El panel central tiene siete configuraciones para diferentes anchos de plegado. Se ajusta de 7" a 13" en intervalos de 1". Los ajustes se realizan mediante las cuatro clavijas metálicas del panel central (dos a cada lado).

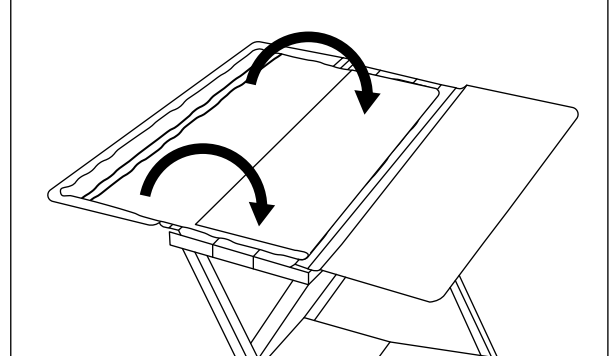
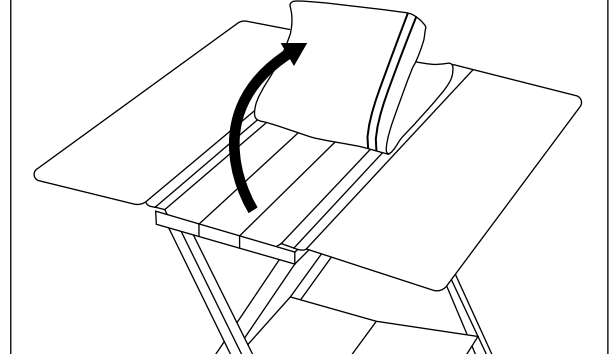
1. Colóquese a un lado de la unidad y sujete el juego de clavijas más cercano. Coloque un pie en el estante inferior para estabilizar la unidad.

 **NOTA:** No utilice la repisa como escalón.

2. Presione ambas clavijas al mismo tiempo para liberarlas de sus orificios. Mientras sujeta ambas clavijas, deslice los paneles hacia usted hasta que las clavijas estén en su sitio. El resultado es un ajuste de 1/2".

 **NOTA:** El ancho del pliegue corresponde a las medidas mostradas en el panel central. Acomode las clavijas en los orificios al mismo nivel en ambos lados para garantizar un pliegue uniforme.

3. Repita los pasos 1-2 para el lado opuesto. El resultado es un ajuste de 1" de 7" (completamente cerrado) a 8".
4. Para aumentar el ancho de plegado a 9", 10", 11", 12" o 13", repita los pasos 1-3. Asegúrese que las clavijas estén en los orificios al mismo nivel en ambos lados. Para reducir el ancho de plegado, presione las clavijas y deslice la unidad del panel hacia el panel central hasta que las clavijas encajen en su sitio. Verifique el panel central para ver las medidas.

 **NOTA:** Empuje ambas clavijas y deslícelas al mismo tiempo para conseguir un ajuste suave.

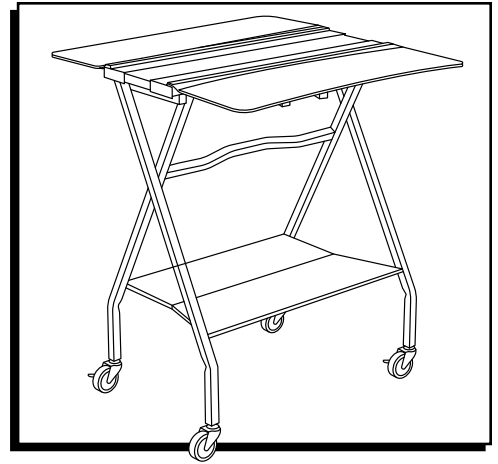

FONCTIONNEMENT

T-SHIRTS

1. Étendez le vêtement avec le devant vers le bas et le col centré à l'extrémité du panneau central. (Voir Figure 1)

 **REMARQUE :** Si le pan du vêtement est plus long que les panneaux, pliez l'excédent de pan à la main de façon à ce que la longueur du pan soit au même niveau que le bord des panneaux pliants.

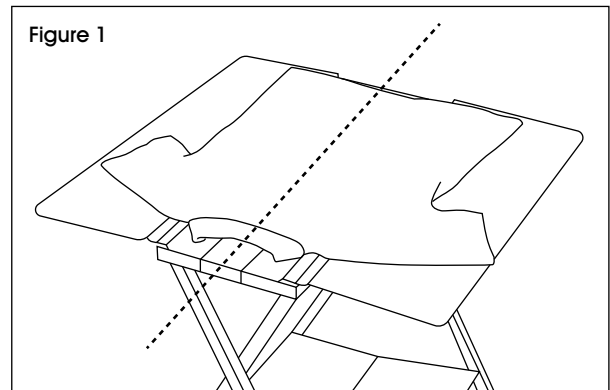

2. Retournez un panneau sur le panneau central et remettez-le dans sa position d'origine afin que le pli du vêtement soit entièrement sur le panneau central. (Voir Figure 2)

 **REMARQUE :** Si le panneau est retourné trop rapidement, le vêtement peut être placé trop loin sur le panneau central, nécessitant un repliage. Si le panneau est retourné trop lentement, le vêtement peut glisser le long du panneau pendant le pliage, nécessitant un repliage.

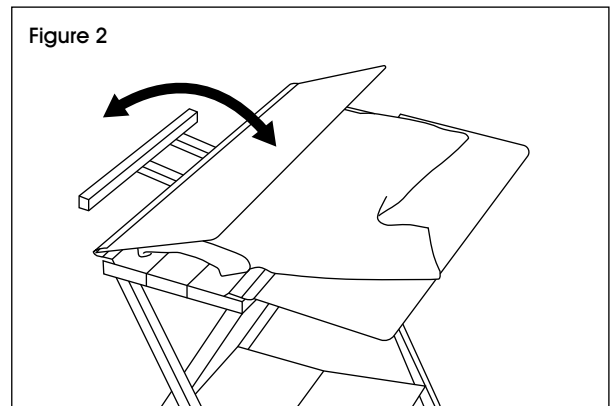

3. Répétez l'étape 2 avec le panneau latéral opposé.

 **REMARQUE :** Si la manche du dessus dépasse le bord du panneau central, retournez le premier panneau de nouveau pour rabattre l'excédent de manche.

4. Pliez le vêtement en deux, trois ou quatre à la main pour compléter le pliage. (Voir Figure 3)

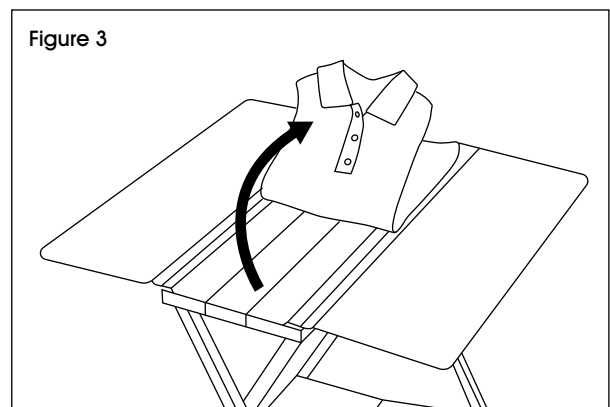

CHEMISES ET CHANDAILS À MANCHES LONGUES

1. Étendez le vêtement avec le devant vers le bas et le col centré à l'extrémité du panneau central. (Voir Figure 4)

 **REMARQUE :** Si le pan du vêtement est plus long que les panneaux, pliez l'excédent de pan à la main de façon à ce que la longueur du pan soit au même niveau que le bord des panneaux pliants.

2. Pliez à la main le poignet d'une manche sur le dos du vêtement afin que le bord extérieur de la manche pliée soit légèrement à l'intérieur du bord extérieur du panneau latéral correspondant. (Voir Figure 4)
3. Répétez l'étape 2 pour l'autre manche.
4. Retournez sans hésiter un panneau sur le panneau central, puis remettez-le dans sa position d'origine. Cela permet de plier la moitié du vêtement. Rappelez-vous de retourner le panneau avec une vitesse constante et contrôlée. (Voir Figure 5)
5. Répétez l'étape 4 avec le panneau opposé.
6. Pliez le vêtement en deux, trois ou quatre à la main pour compléter le pliage. (Voir Figure 6)

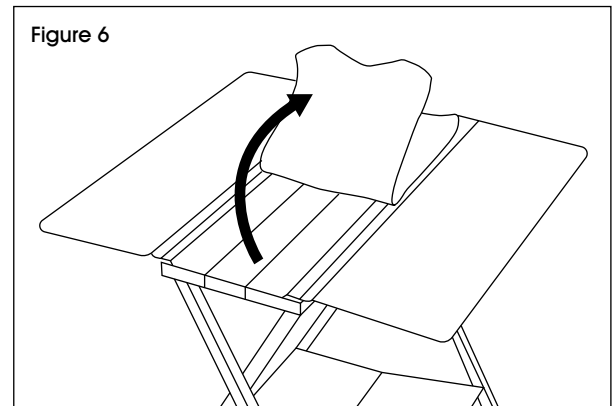
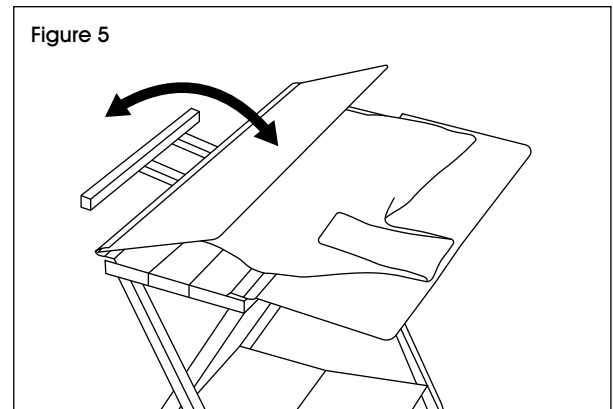
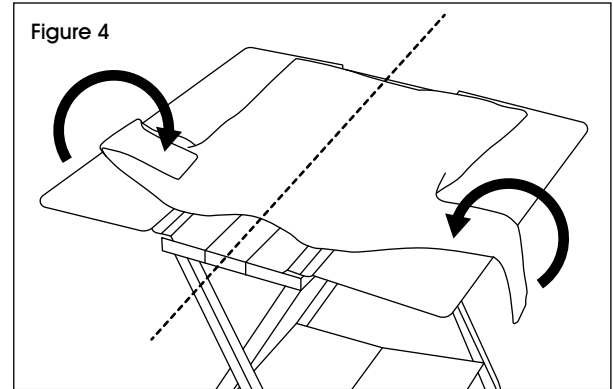

PANTALONS

1. Pliez le pantalon à la main dans le sens de la longueur. Étendez le pantalon perpendiculairement aux panneaux, le côté à présenter vers le bas et le haut de l'entrejambe sur la charnière en plastique. (Voir Figure 7)
2. Ajustez au besoin les panneaux pour aligner les emplacements de pliage désirés sur les charnières du panneau. (Voir « Réglage de la largeur de pliage de la table » à la page 15.)

 **REMARQUE :** Si les jambes du pantalon dépassent de la table, pliez l'ourlet du pantalon à la main pour qu'il soit au même niveau que le panneau extérieur. (Voir Figure 7)

3. Soulevez le panneau latéral sur lequel se trouve la taille du pantalon légèrement vers le haut, puis retournez le panneau sur lequel se trouve l'ourlet du pantalon. (Voir Figure 8)

4. Retournez le panneau sur lequel se trouve la taille du pantalon. Le pliage est terminé. (Voir Figure 9)

 **REMARQUE :** Plusieurs paires peuvent être pliées en même temps selon le pantalon.

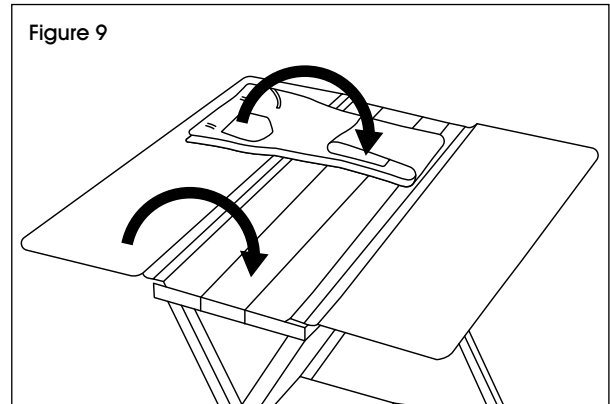
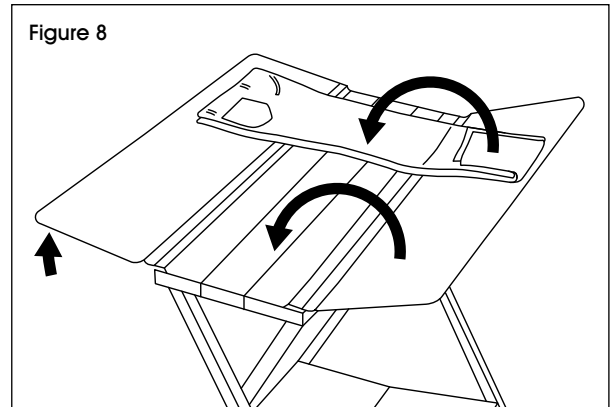
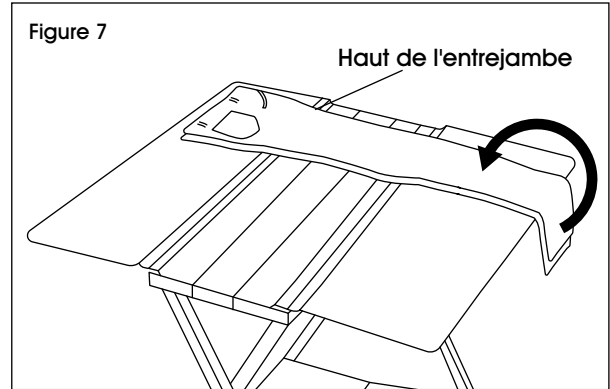

SERVIETTES

1. Ajustez les panneaux à la largeur désirée.
(Voir « Réglage de la largeur de pliage de la table » à la page 15.)
2. Étendez la serviette horizontalement sur les panneaux. Ajustez les bords à la main pour obtenir le dépassement mesuré approprié. (Voir Figure 10)

LARGEUR DU PLIAGE	DÉPASSEMENT DU CÔTÉ DROIT	DÉPASSEMENT DU CÔTÉ GAUCHE
9 po	1/4 po	0 po (au même niveau que le bord)
10 po	1 ¼ po	1 po
11 po	2 ¼ po	2 po
12 po	3 ¼ po	3 po
13 po	4 ¼ po	4 po

 **REMARQUE :** Il peut être nécessaire d'ajuster légèrement le dépassement en raison des imperfections de la serviette.

 **REMARQUE :** Les plis de 7 po et 8 po ne nécessitent aucun dépassement. Les bords droit et gauche de la serviette doivent être placés respectivement à 2 po et 1 po du bord extérieur des panneaux.

3. Retournez d'abord le panneau avec le bord plié de la serviette (le cas échéant) et remettez-le dans sa position d'origine. (Voir Figure 11)
4. Retournez le panneau opposé et remettez-le dans sa position d'origine. (Voir Figure 12)
5. Pliez la serviette en deux ou en trois à la main pour terminer le pliage. (Voir Figure 13)

Figure 10

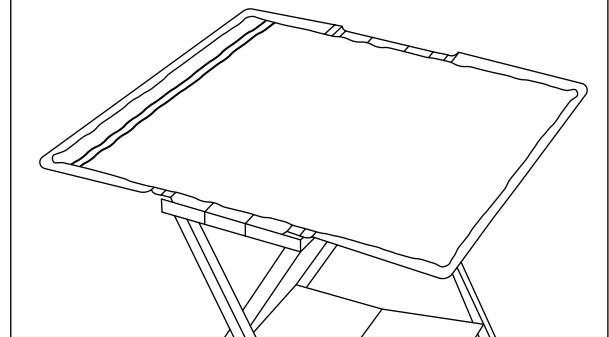

Figure 11

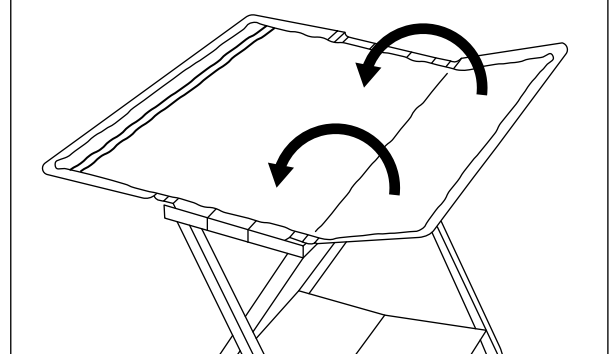

Figure 12

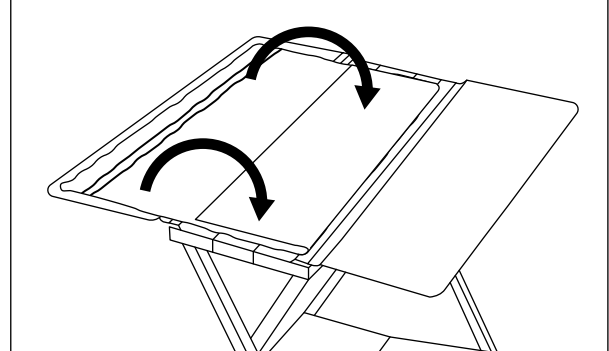
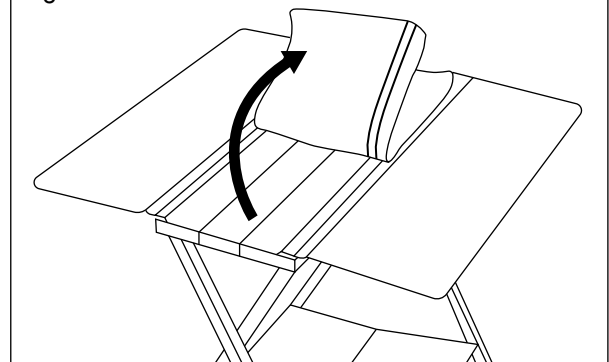

Figure 13



RÉGLAGE DE LA LARGEUR DE PLIAGE DE LA TABLE

Le panneau central offre sept réglages pour différentes largeurs de pliage. Il s'ajuste de 7 po à 13 po par intervalles de 1 po. Les réglages s'effectuent avec quatre goupilles métalliques situées sur le panneau central (deux de chaque côté).

1. Placez-vous d'un côté de la table et saisissez l'ensemble de goupilles le plus proche de vous. Mettez votre pied sur la tablette inférieure pour stabiliser la table.

 **REMARQUE :** La tablette ne fait pas fonction de marche.

2. Poussez les deux goupilles en même temps pour les faire sortir de leurs trous. Tout en maintenant les deux goupilles en place, faites glisser les panneaux légèrement vers vous jusqu'à ce que les goupilles s'enclenchent. Cela permet un ajustement de 1/2 po.

 **REMARQUE :** Les largeurs de pliage correspondent aux mesures affichées sur le panneau central. Les goupilles doivent être placées dans les trous correspondants des deux côtés pour assurer un pliage uniforme.

3. Répétez les étapes 1 et 2 de l'autre côté. Cela permet d'effectuer un ajustement de 1 po, passant de 7 po (complètement fermé) à 8 po.
4. Pour augmenter les largeurs de pliage à 9 po, 10 po, 11 po, 12 po ou 13 po, répétez les étapes 1 à 3 pour passer d'un réglage à un autre. Assurez-vous que les goupilles sont dans les trous correspondants des deux côtés. Pour réduire la largeur de pliage, poussez les goupilles et faites glisser l'ensemble des panneaux vers le panneau central jusqu'à ce que les goupilles s'enclenchent. Vérifiez la mesure désirée sur le panneau central.

 **REMARQUE :** Poussez les deux goupilles et faites glisser les panneaux en même temps pour obtenir un bon réglage.

ULINE

1 800 295-5510
uline.ca