

ULINE H-6745
SIX TIER LOCKER

1-800-295-5510
uline.com

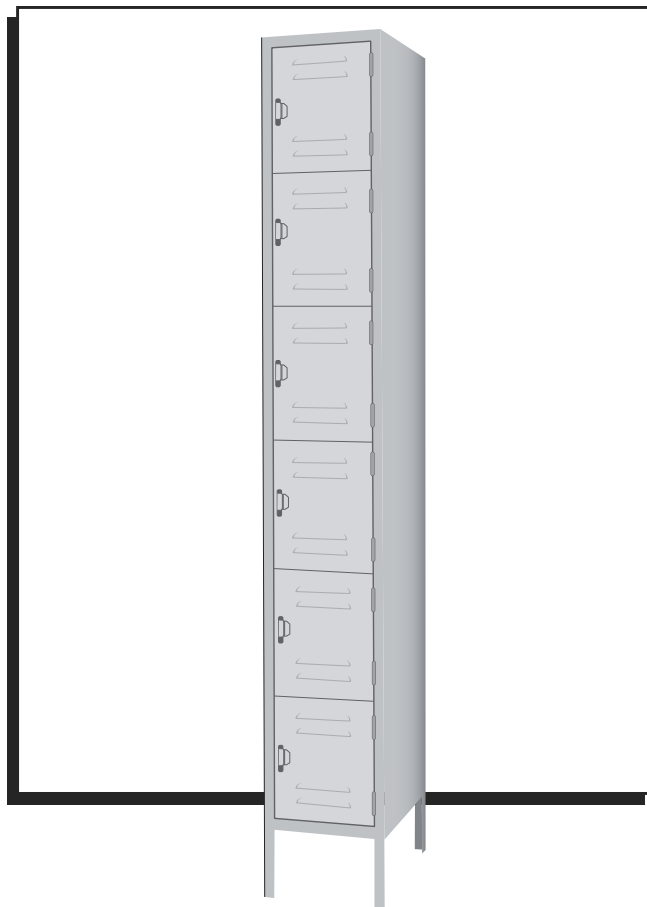

TOOLS NEEDED

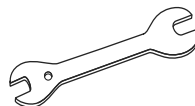

8mm Wrench (included)

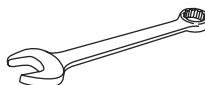

3/8" Wrench (included)

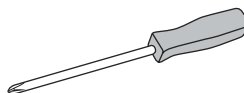

Phillips Screwdriver
(included)



CAUTION! Some parts may have sharp edges. Take care when handling to avoid injury. For your safety, wear work gloves when assembling.

PARTS

PRIMARY ASSEMBLY

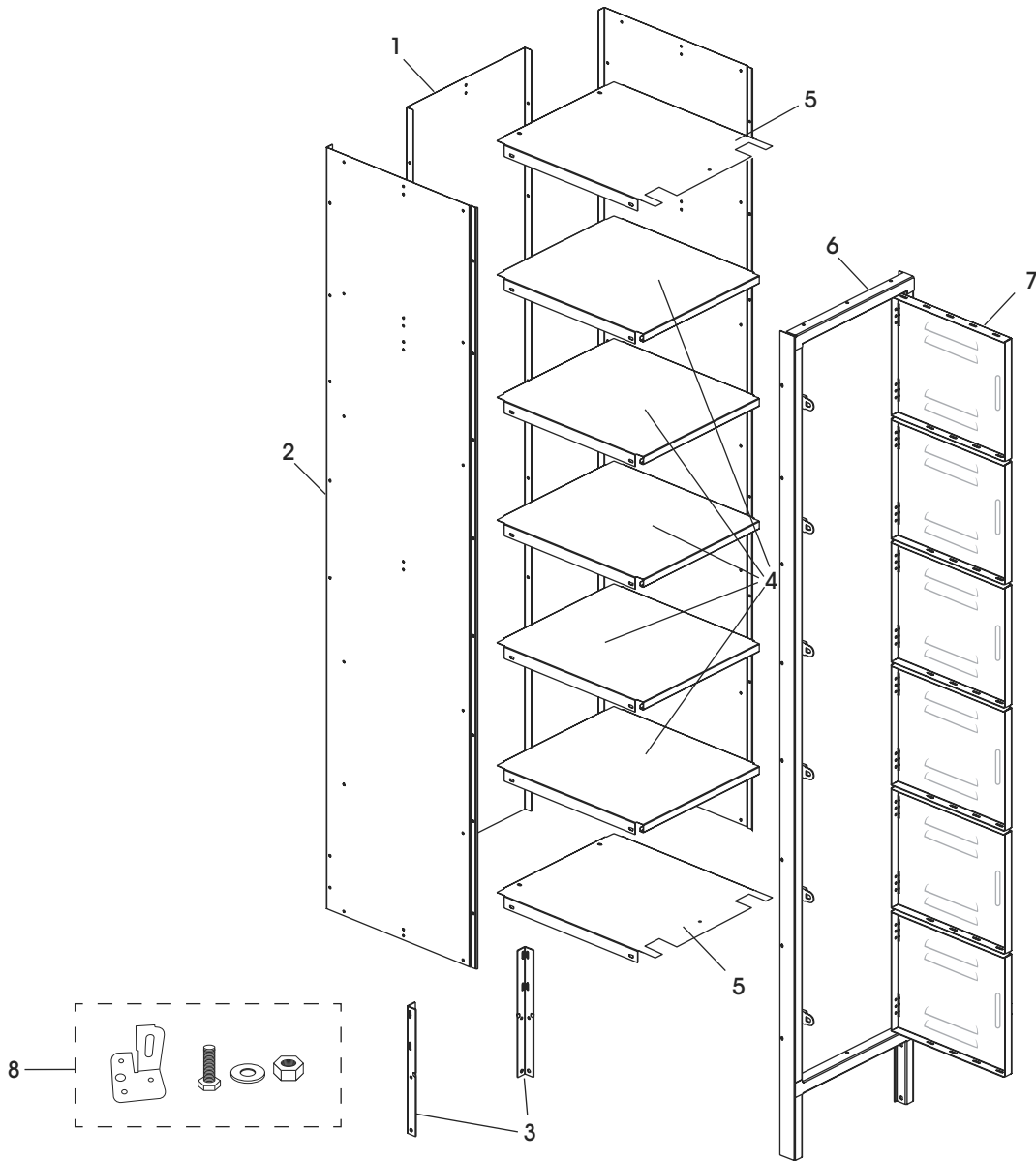

#	DESCRIPTION	QTY.
1	Back	1
2	Side	2
3	Rear Leg	2
4	Shelf	5
5	Top/Bottom Shelves	2
6	Door Frame Assembly	1
7	Locker Door	6
8	Leveling Foot with Hardware	4

ASSEMBLY



NOTE: Do not tighten bolts until unit is completely assembled.

1. Place back (1) on a protected flat surface so that the flanges face upward.
2. Bolt side (2) to back (1) so that side flange fits around back (use 8 bolts and nuts - nuts to the inside). Do not use bottom two holes; these will be used for attaching legs in step 5. (See Figure 1)

3. Next, bolt top and bottom (5) to back and left side panel (use 4 bolts and nuts each). Bolt shelves (4) to left side panel. (See Figure 2)

4. Bolt right side (2) to the back so that side flange fits around back. Attach side to top, bottom and shelves. (See Figure 3)

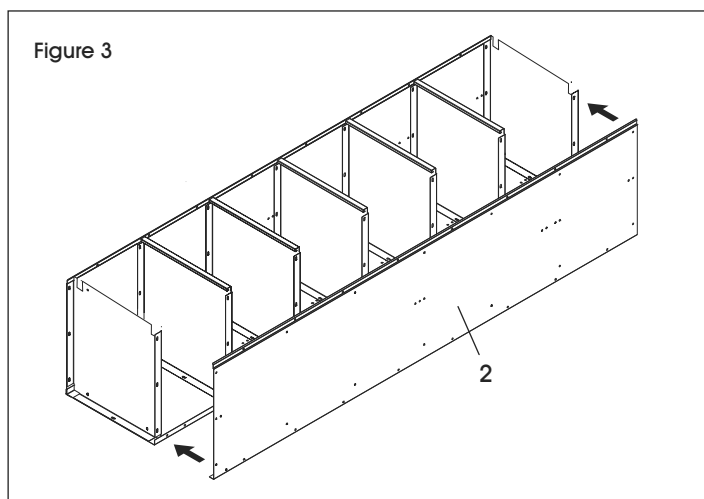
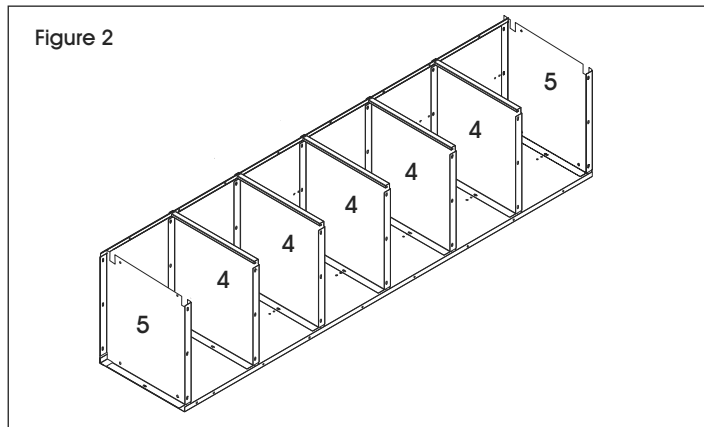
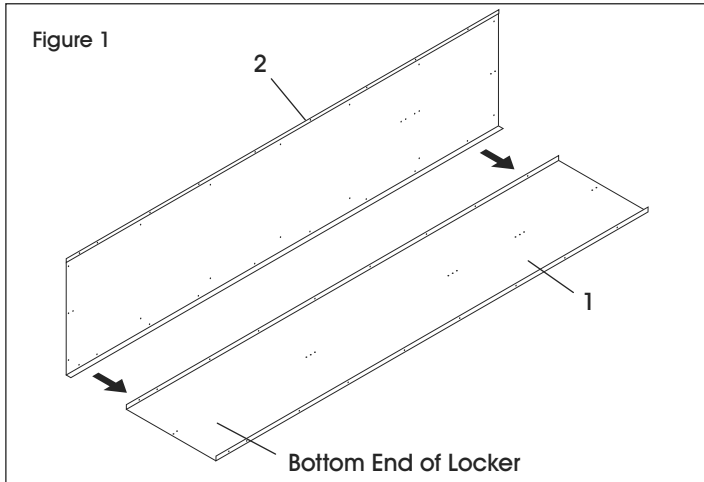

ASSEMBLY CONTINUED

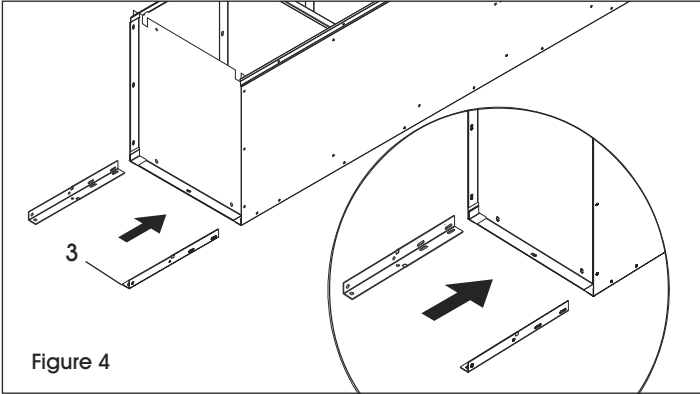

Figure 4

5. Insert rear legs (3) into outside corner between the bottom and the side. Bolt leg to side using two bolts and nuts per leg. (See Figure 4)
6. Place door and frame assembly (6 and 7) over the locker body. Attach top to frame header and bottom to frame sill (one bolt each). (See Figure 5) **If joining a unit beside another unit skip to JOINING UNITS TOGETHER.**
7. With two people, being careful not to put all the weight on the rear legs, stand unit upright and place in desired location. Check and tighten all permanent bolts.

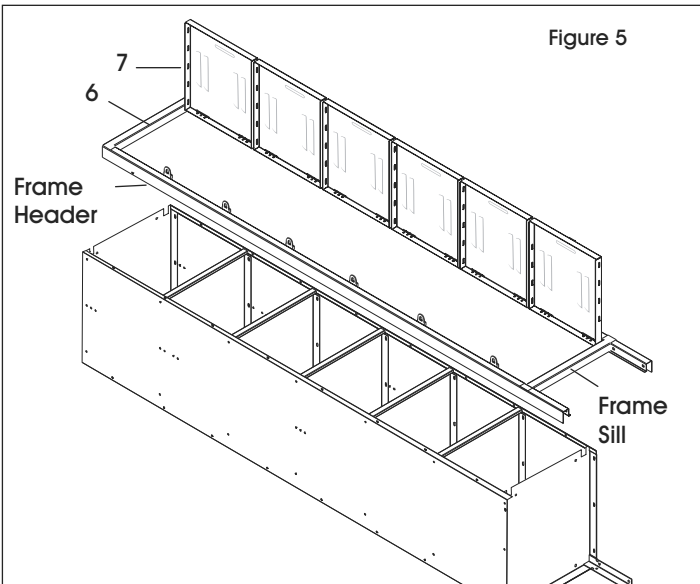

Figure 5

JOINING UNITS TOGETHER

1. If joining a unit beside another unit, temporarily install a bolt and nut into the third and sixth holes down from the top of the outer frame(s) that will be joined to the adjacent locker frame(s). (See Figure 6)
2. With two people, being careful not to put all the weight on the rear legs, stand units upright and place in desired location. Remove bolts placed temporarily. Using those bolts, bolt adjacent units together through frames. Check and tighten all bolts.



NOTE: If the bolts placed temporarily are not removed before the frames are joined side by side, the frames will have a 1/8" gap between them.

SECURING UNITS

1. Anchor units to wall or floor. Units are not intended to stand free and may topple if not secured. (Units standing back to back should be bolted together.)



CAUTION: Care must be taken to ensure that lockers are set plumb and true before anchoring.

2. Use supplied leveling feet and hardware (8) to level the unit. (See Figure 6)

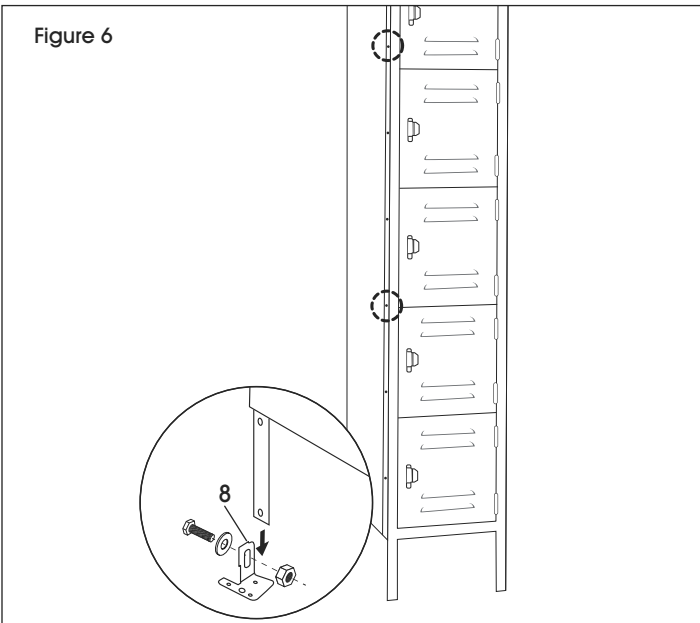

Figure 6

ULINE

1-800-295-5510

uline.com

ULINE H-6745

**LOCKER DE
6 PUERTAS**

800-295-5510
uline.mx

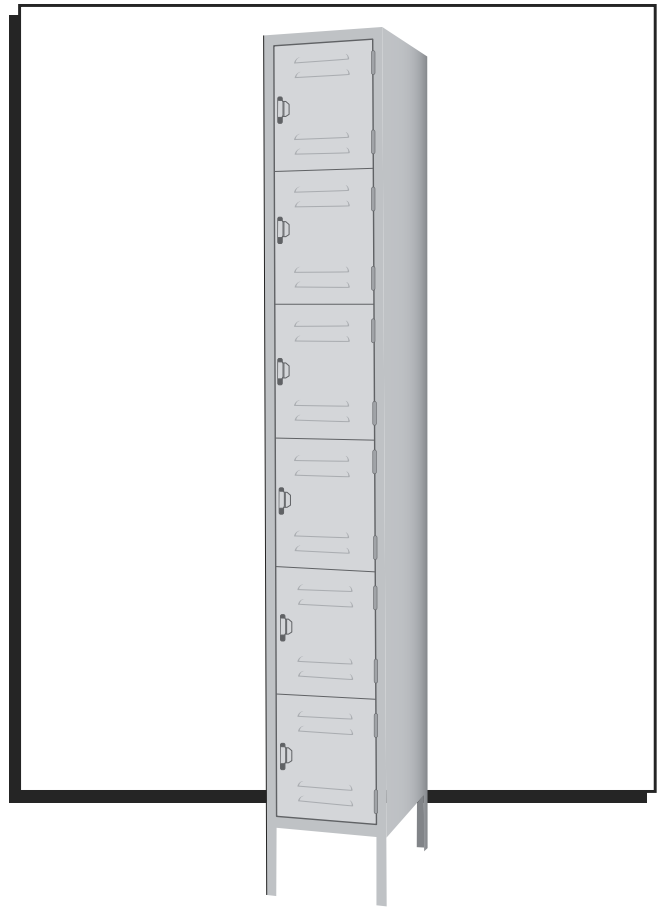

HERRAMIENTAS NECESARIAS

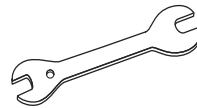

Llave de 8mm (incluida)

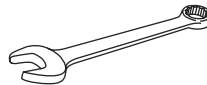

Llave de 3/8" (incluida)

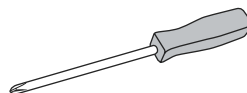

Desarmador de Cruz (incluido)



¡PRECAUCIÓN! Algunas partes pueden tener bordes filosos. Debe tener cuidado cuando manipule varias piezas para evitar lesiones. Por su seguridad, utilice guantes de trabajo cuando ensamble.

PARTES

ENSAMBLE PRINCIPAL

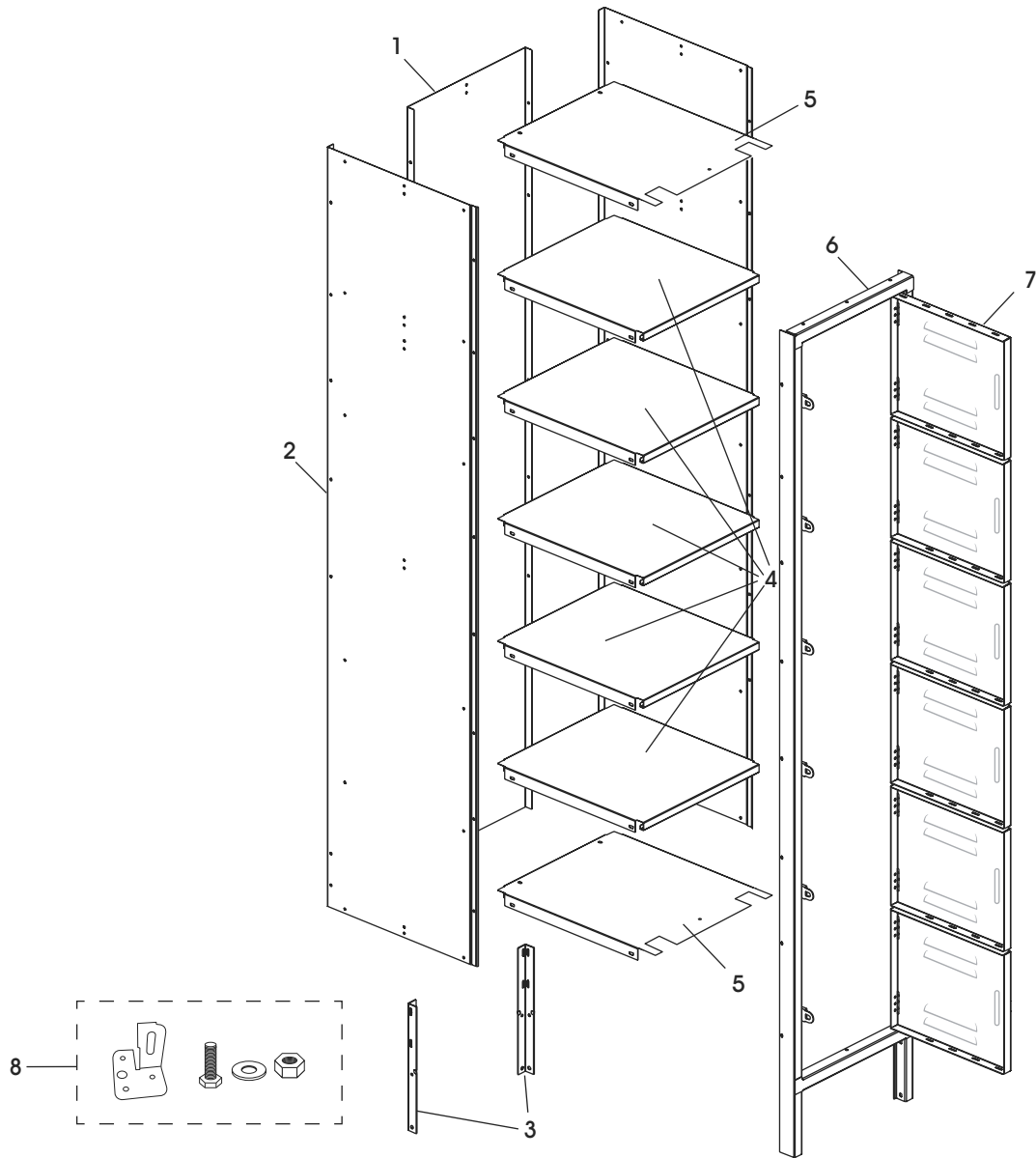

#	DESCRIPCIÓN	CANT.
1	Parte Posterior	1
2	Lateral	2
3	Pata Posterior	2
4	Repisa	5
5	Repisas Superior/Inferior	2
6	Ensamble del Marco de la Puerta	1
7	Puerta del Locker	6
8	Pata Niveladora con Tornillería	4

ENSAMBLE



NOTA: No apriete los pernos hasta que la unidad esté completamente ensamblada.

1. Coloque la parte posterior (1) en una superficie protegida plana de manera que los bordes queden hacia arriba.
2. Atornille el lateral (2) a la parte posterior (1) de forma que los bordes laterales encajen alrededor de la parte posterior (use 8 pernos y tuercas, las tuercas quedan adentro). No utilice los dos orificios inferiores; estos se usarán para fijar las patas en el paso 5. (Vea Diagrama 1)

3. Luego, atornille la parte superior e inferior (5) a la posterior y el panel lateral izquierdo (use 4 pernos y tuercas en cada uno). Atornille las repisas (4) al panel lateral izquierdo. (Vea Diagrama 2)

4. Atornille el lateral derecho (2) a la parte posterior de manera que el borde encaje alrededor de la parte posterior. Fije el lateral a la parte superior, inferior y repisas. (Vea Diagrama 3)

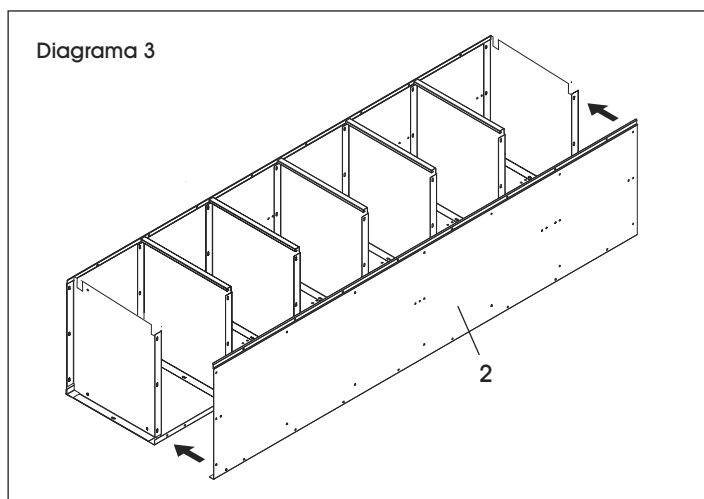
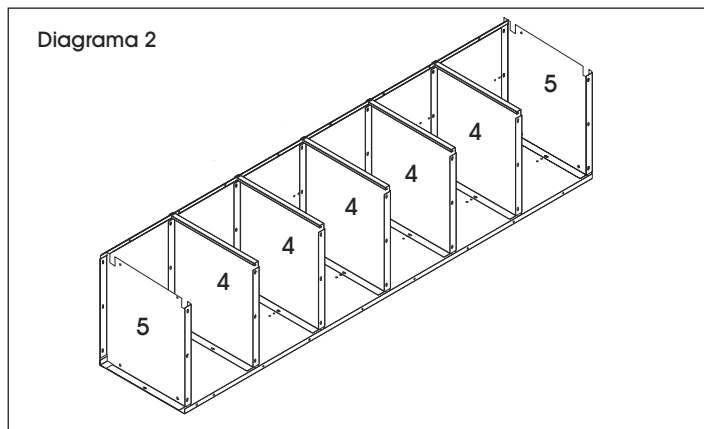
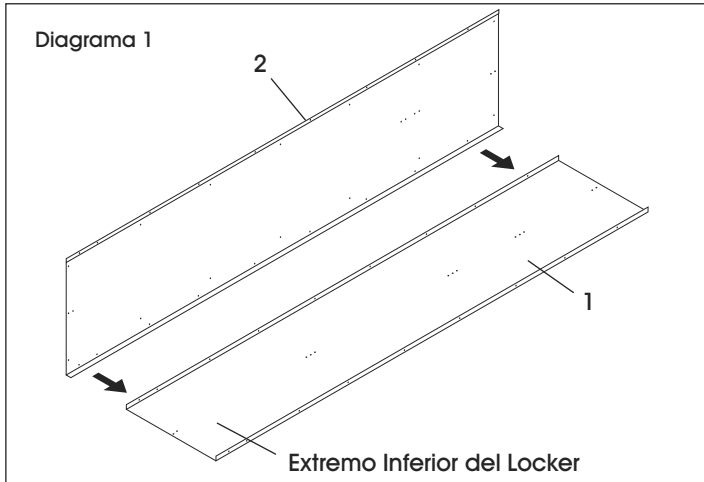

CONTINUACIÓN DE ENSAMBLE

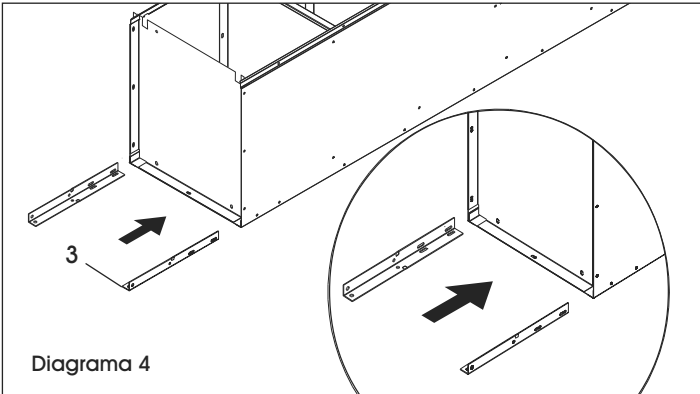

5. Inserte las patas posteriores (3) dentro de la esquina entre la parte inferior y la lateral. Atornille la pata con los pernos y tuercas por pata. (Vea Diagrama 4)
6. Coloque la puerta y el ensamble del marco (6 y 7) sobre el cuerpo del locker. Fije la parte superior a la cabecera y parte inferior del marco al umbral (un perno cada uno). (Vea Diagrama 5) Si va a unir una unidad al lado de otra unidad vea **JUNTANDO UNIDADES ENTRE SÍ**.
7. Con la ayuda de dos personas, levante la unidad de forma vertical y colóquela en la ubicación deseada, cuidando de no poner el peso en las patas posteriores. Revise y apriete todos los pernos permanentes.

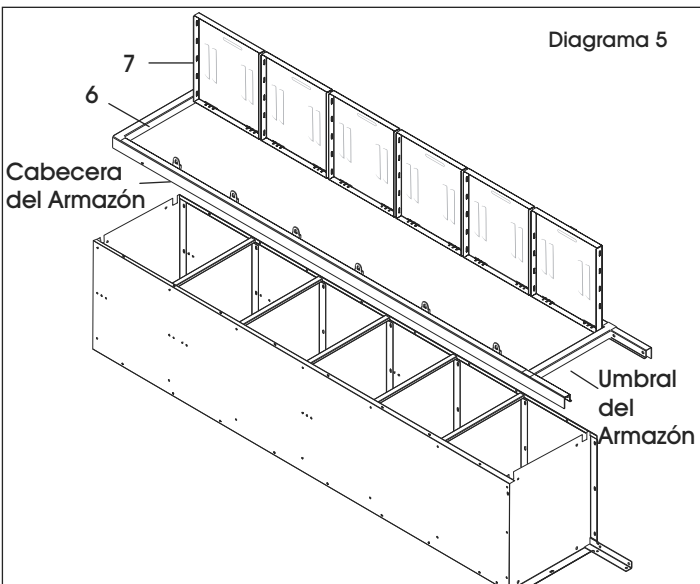

JUNTANDO UNIDADES ENTRE SÍ

1. Si va a unir una unidad junto a otra unidad, instale temporalmente un perno y tuerca dentro de los orificios tercero y sexto de arriba hacia abajo de la parte superior al marco(s) exterior(es) que se juntará con el marco exterior que se unirá al marco(s) adyacente(s) del locker. (Vea Diagrama 6)
2. Con la ayuda de dos personas, levante la unidad de forma vertical y colóquela en la ubicación deseada, cuidando de no poner el peso en las patas posteriores. Retire los pernos colocados de manera temporal. Utilizando esos pernos, atornille juntas las unidades adyacentes a través de los marcos. Revise y apriete todos los pernos.

 **NOTA:** Si los pernos que se colocaron de manera temporal no se quitan antes de juntar lado a lado los marcos, los marcos tendrán entre ellos una separación de 1/8".

ASEGURE LAS UNIDADES

1. Ancle las unidades a la pared o al piso. Las unidades no están destinadas a estar sin anclaje, podrían caerse si no se aseguran. (Las unidades colocadas de espaldas deben atornillarse juntas).

 **¡PRECAUCIÓN!** Debe tener cuidado de asegurarse de que los lockers estén a plomo y seguros antes de anclarlos.

2. Utilice la tornillería y las patas de nivelación (8) para nivelar la unidad. (Vea Diagrama 6)

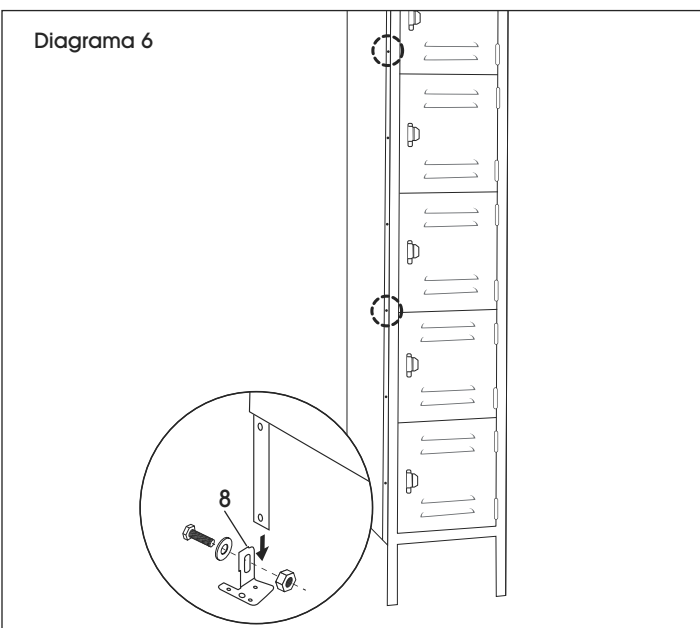

ULINE

800-295-5510

uline.mx

ULINE H-6745
CASIER À SIX
RANGÉES

1-800-295-5510
uline.ca

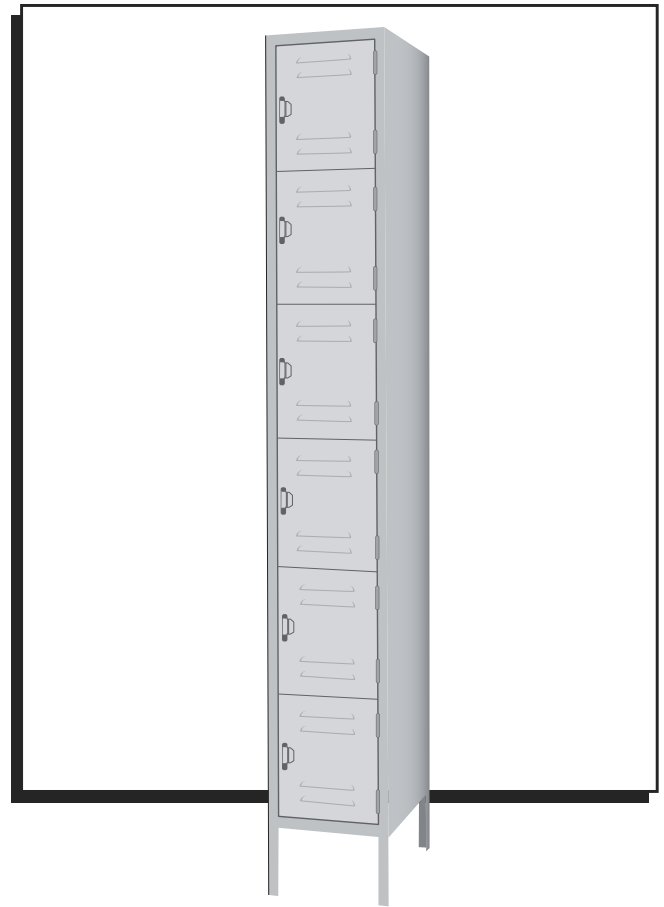

OUTILS REQUIS

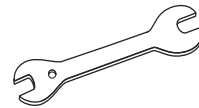

Clé de 8 mm (inclus)

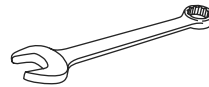

Clé de 3/8 po (inclus)

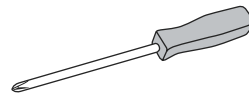

Tournevis cruciforme (inclus)



MISE EN GARDE! Certaines pièces peuvent avoir des bords tranchants. Lorsque vous les manipulez, prenez les précautions nécessaires pour éviter toute blessure. Pour votre sécurité, portez des gants de travail lors du montage.

PIÈCES

ASSEMBLAGE PRIMAIRE

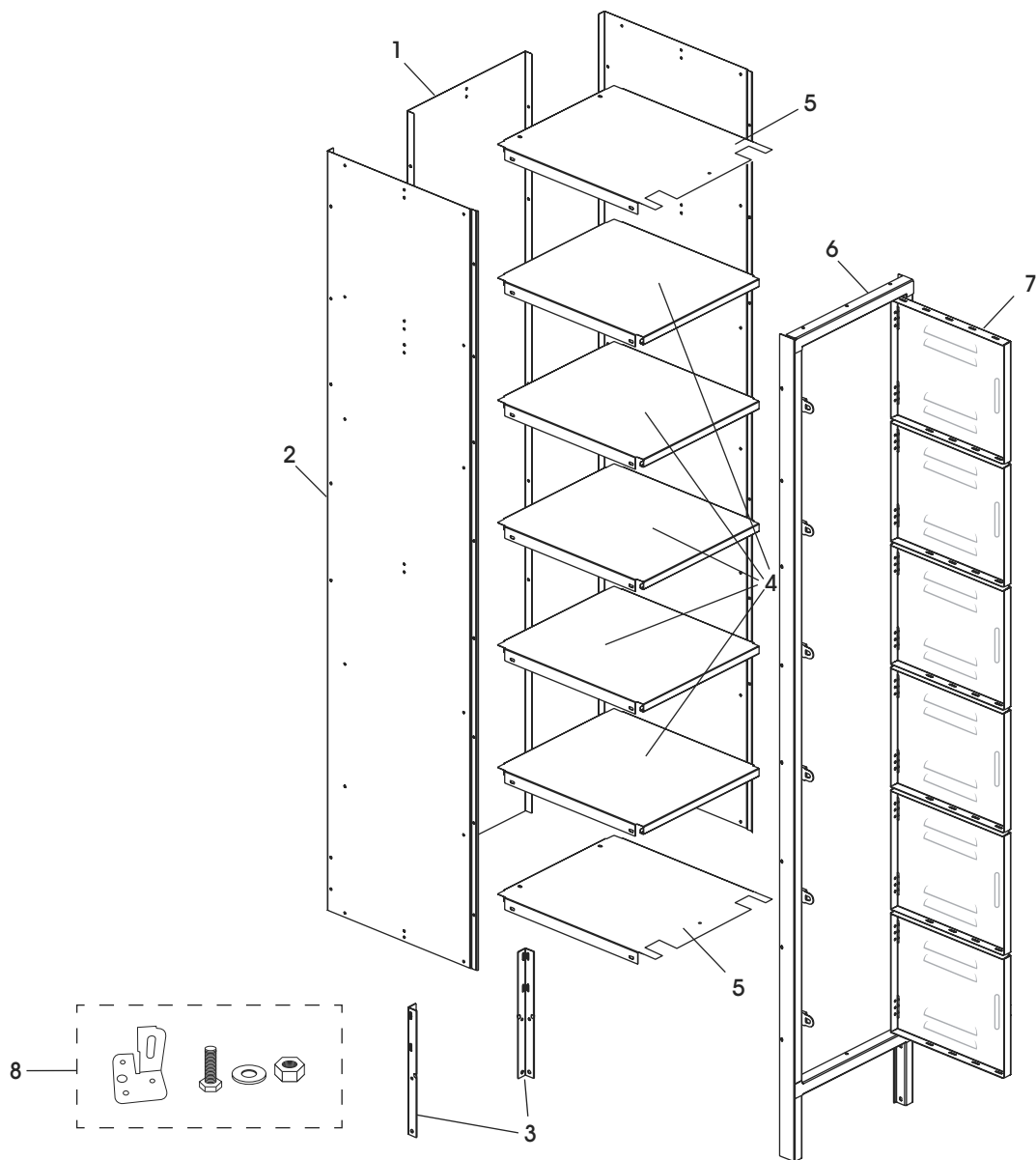

#	DESCRIPTION	QTÉ
1	Arrière	1
2	Panneau latéral	2
3	Patte arrière	2
4	Tablette	5
5	Tablettes du haut/bas	2
6	Cadre de porte	1
7	Porte de casier	6
8	Patte de nivellement avec quincaillerie	4

ASSEMBLAGE

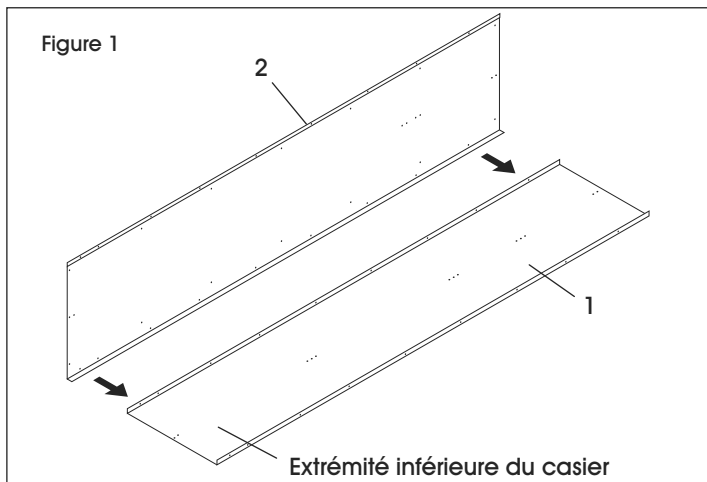

 **REMARQUE :** Ne serrez pas les boulons avant que l'unité ne soit complètement assemblée.

1. Placez l'arrière (1) sur une surface plane protégée, brides vers le haut.
2. Boulonnez le panneau latéral (2) à l'arrière (1) de façon à ce que la bride latérale s'ajuste autour de la partie arrière (utilisez 8 boulons et écrous, écrous du côté intérieur). N'utilisez pas les deux trous du bas; ils serviront à fixer les pattes à l'étape 5. (Voir Figure 1)

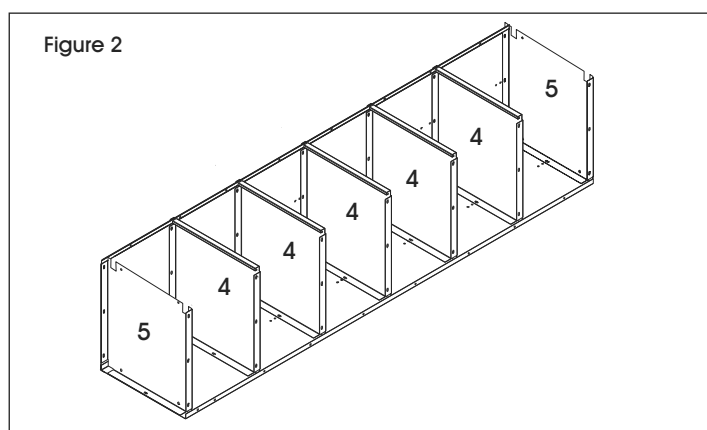

3. Ensuite, boulonnez le haut et le bas (5) aux panneaux arrière et latéral gauche (utilisez 4 boulons et écrous pour chacun). Boulonnez les tablettes (4) au panneau latéral gauche. (Voir Figure 2)

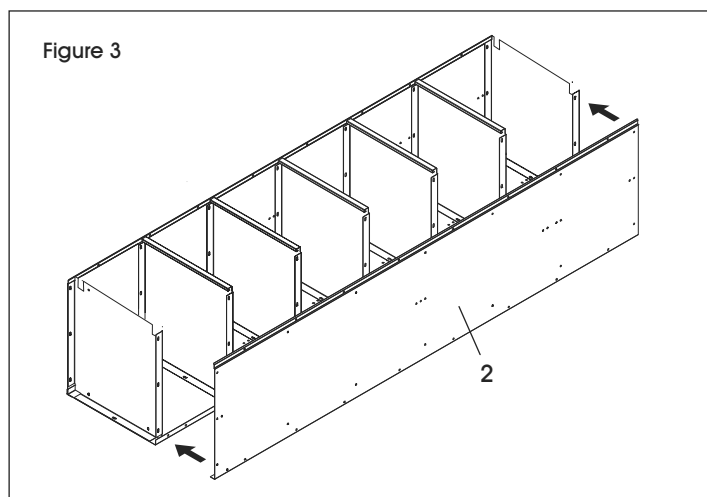

4. Boulonnez le panneau latéral droit (2) au panneau arrière de façon à ce que la bride latérale s'ajuste autour de la partie arrière. Fixez le panneau latéral au haut, au bas et aux tablettes. (Voir Figure 3)

ASSEMBLAGE SUITE

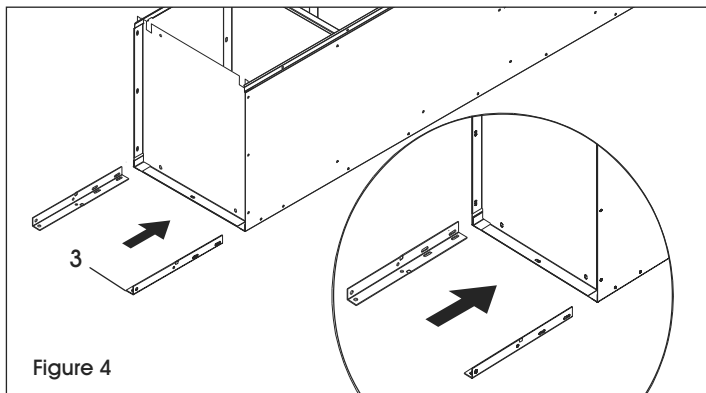

Figure 4

5. Insérez les pattes arrière (3) dans les coins extérieurs entre le bas et le panneau latéral. Boulonnez la patte au panneau latéral à l'aide de deux boulons et écrous par patte. (Voir Figure 4)
6. Placez la porte et le cadre (6 et 7) sur le corps du casier. Fixez le dessus au linteau de cadre et le bas au seuil du cadre (un boulon chacun). (Voir Figure 5) Si vous raccordez une unité à une autre unité connexe, passez à la section JOINDRE DES UNITÉS.
7. À deux personnes et en prenant soin de ne pas faire porter l'ensemble du poids sur les pattes arrière, soulevez l'unité à la verticale et placez-la à l'endroit voulu. Vérifiez et serrez tous les boulons permanents.

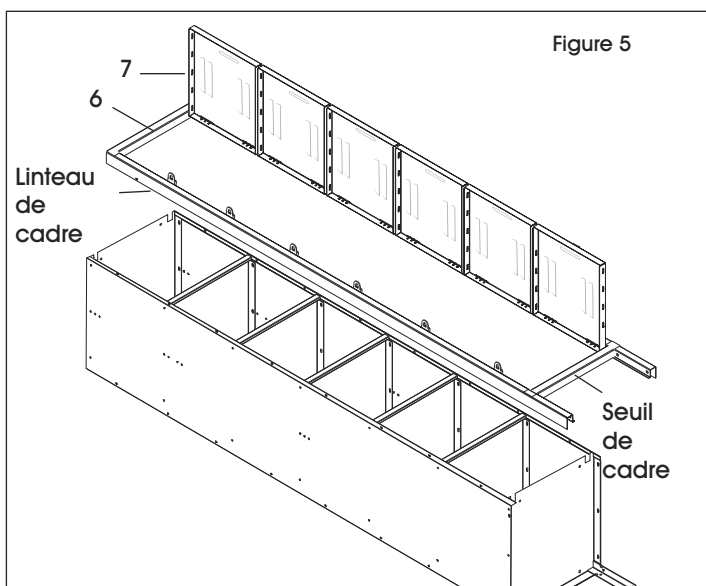

Figure 5

JOINDRE LES UNITÉS

1. Si vous raccordez ensemble deux unités, installez temporairement un boulon et un écrou dans le troisième et le sixième trou à partir du haut du cadre extérieur qui sera raccordé au(x) cadre(s) de casier(s) adjacent(s). (Voir Figure 6)
2. À deux personnes et en prenant soin de ne pas faire porter l'ensemble du poids sur les pattes arrière, soulevez l'unité à la verticale et placez-la à l'endroit voulu. Retirez les boulons installés provisoirement. Utilisez ces boulons pour boulonner les unités connexes ensemble par l'entremise des cadres. Vérifiez et serrez tous les boulons.



REMARQUE : Si les boulons installés provisoirement ne sont pas retirés avant le raccordement des cadres, il y aura un écart de 1/8 po (3,2 mm) entre les cadres.

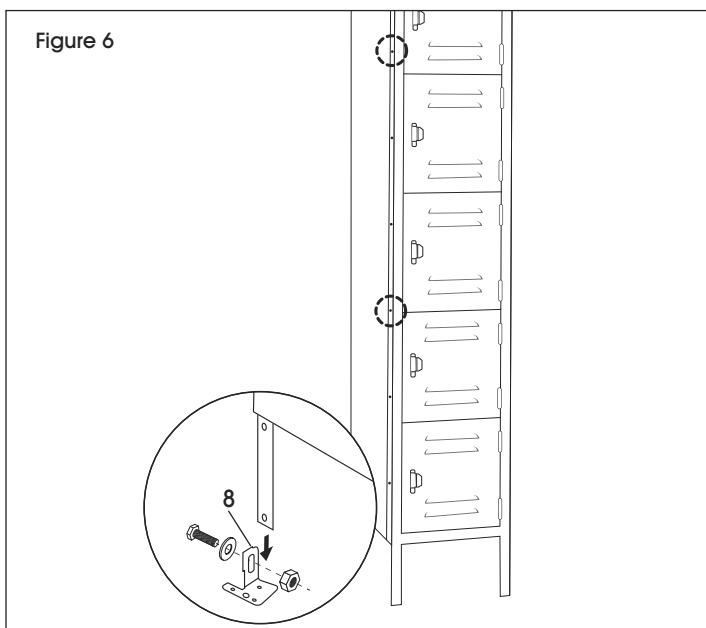

Figure 6

ARRIMAGE DES UNITÉS

1. Arrimez les unités au mur ou au plancher. les unités ne sont pas destinées à rester sans ancrage et peuvent se renverser si elles ne sont pas arrimées. (Les unités dos à dos doivent être boulonnées ensemble.)



MISE EN GARDE! Des précautions doivent être prises pour s'assurer que les casiers sont bien de niveau avant l'arrimage.

2. Utilisez les pattes de nivellement et quincaillerie (8) fournies pour niveler l'unité. (Voir Figure 6)

ULINE

1-800-295-5510
uline.ca