

**ULINE**

**OPEN GEAR LOCKERS**

1-800-295-5510  
uline.com

Para Español, vea páginas 6-10.  
Pour le français, consulter les pages 11-15.

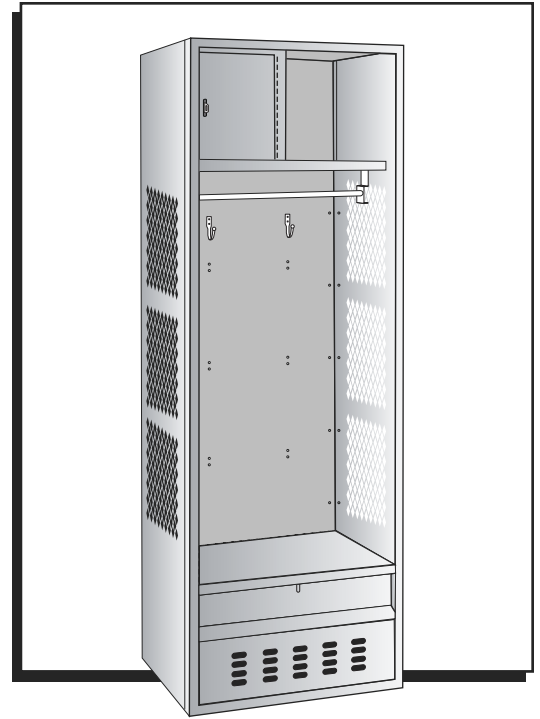

**TOOL NEEDED**

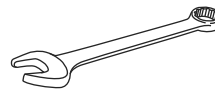

3/8" Wrench (included)



**CAUTION!** Some parts may have sharp edges. Take care when handling various pieces to avoid injury. For your safety, wear work gloves when assembling.

# PARTS

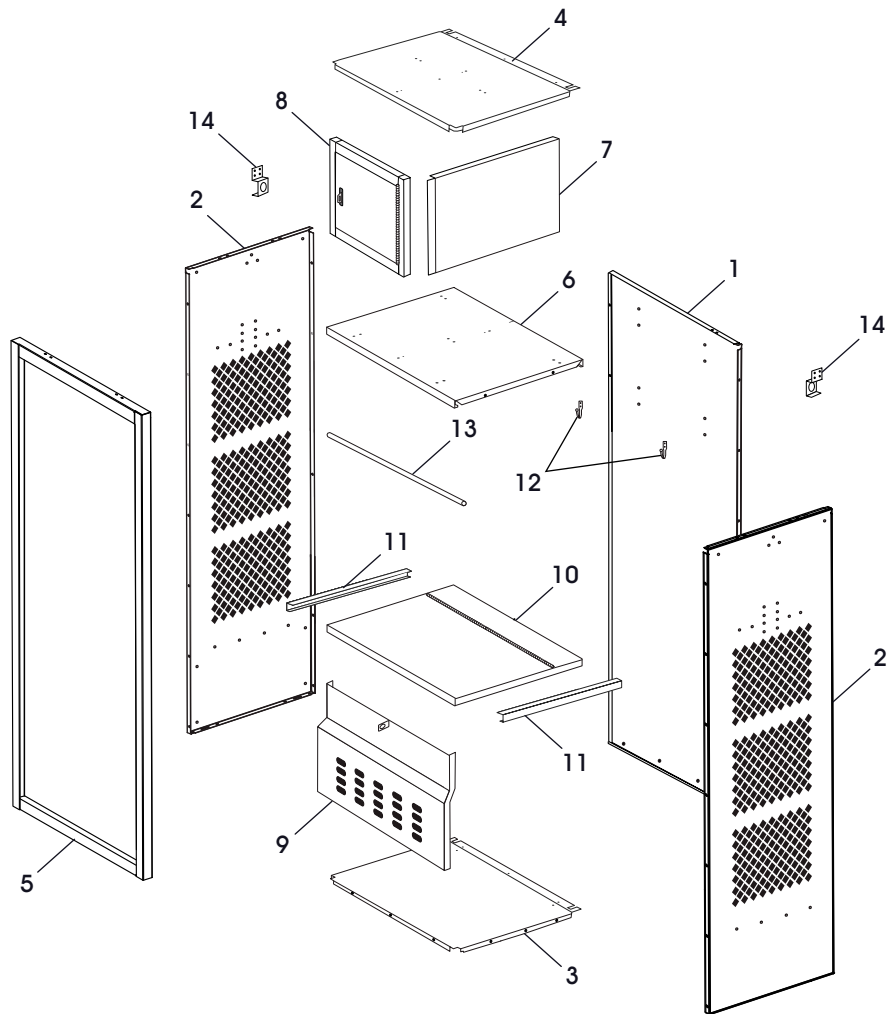

## ASSEMBLY

#	DESCRIPTION	QTY.
1	Back	1
2	Side	2
3	Bottom	1
4	Top	1
5	Frame	1
6	Upper Shelf	1
7	Upper Shelf Divider	1
8	Upper Cabinet Door	1
9	Foot Locker Front	1
10	Foot Locker Cover	1
11	Foot Locker Rail	2
12	Coat Hook	2
13	Coat Rod	1
14	Coat Rod Bracket	2
	Bolts (Not Shown)	105
	Nuts (Not Shown)	105

# ASSEMBLY

1. Place back (1) on a smooth, non-marring surface. The bottom of the back has a single row of three holes



**NOTE:** When bolting unit together, leave bolts slightly loose until step 17, unless otherwise specified.

2. Bolt one side (2) to the back (1). The flange of the side should be inside the back. (See Figure 1)

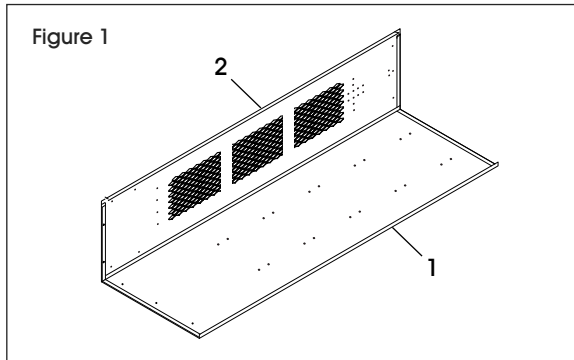

3. Bolt bottom (3) to the side (2) and back (1). Make sure channels underneath bottom (3) are facing downward. (See Figure 2)

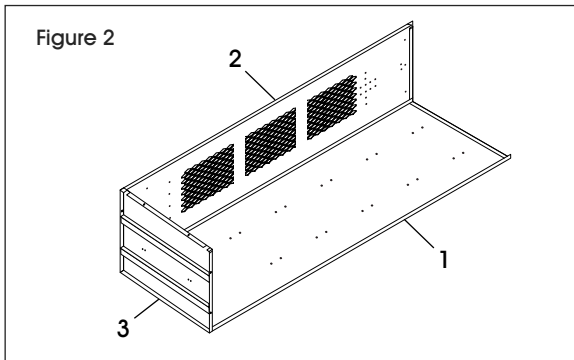

4. Attach top (4) to the unit. Make sure lipped side with rectangular notches near corners faces the front of unit. Bolt to back (1) and side (2). (See Figure 3)

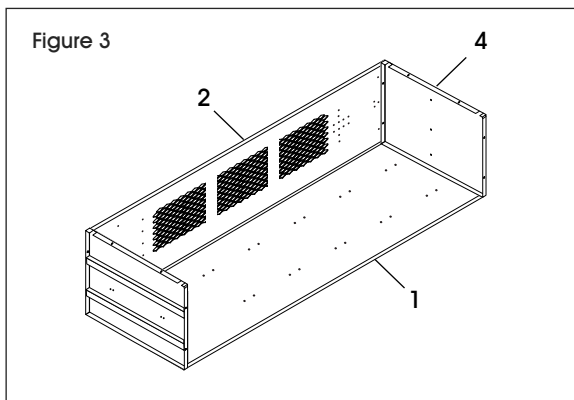

5. Insert upper shelf (6) into the unit. Place above the mesh on the side (2). With shelf lip facing front of unit, bolt to side (2). (See Figure 4)

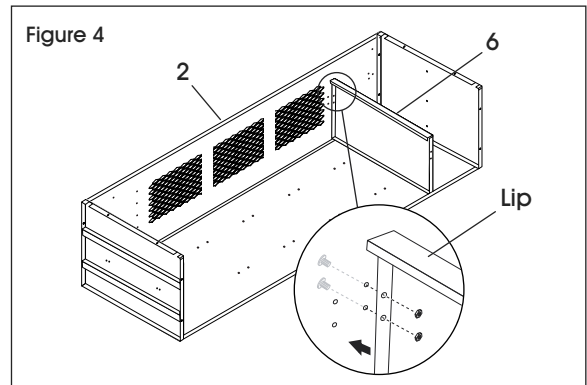

6. Insert upper shelf divider (7) above the upper shelf (6). Make sure straight edge faces front of locker and flanges face left side. Bolt to upper shelf (6) and top (4). (See Figure 5)

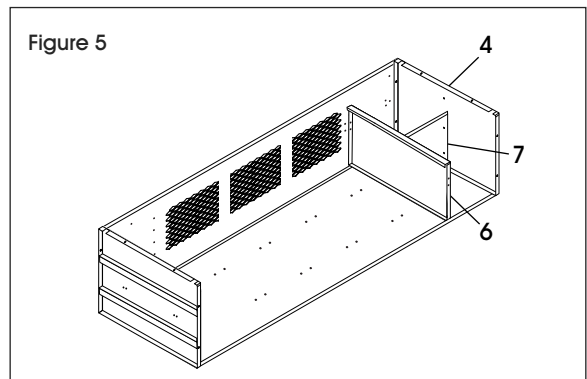

7. Insert upper cabinet door (8) into unit above upper shelf (6). Door will be on left side of upper shelf (6) and will open to the right (padlock hasp on left side of door). Bolt to upper shelf divider (7) and left side (2). (See Figure 6)

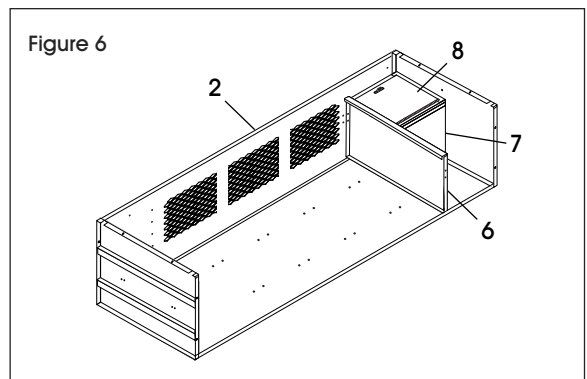

## ASSEMBLY CONTINUED

8. Attach right side (2) to the unit. The flange of the side should be positioned between the back flange and the top. Bolt to back (1), bottom (3), top (4) and upper shelf (6). (See Figure 7)

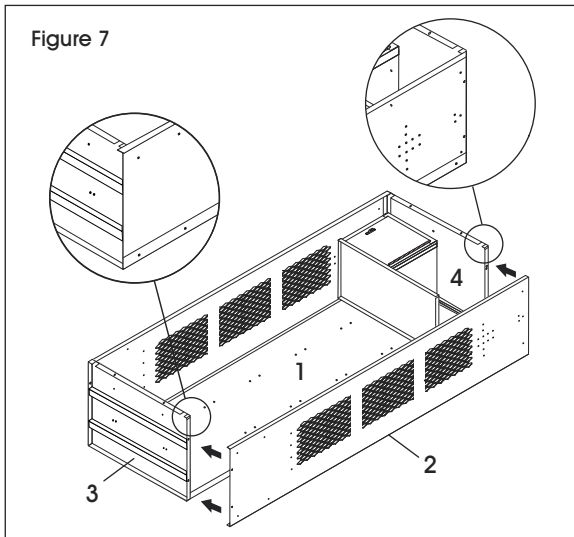

9. Align foot locker rails (11) with four holes on lower part of sides (2). Bolt to sides (2). U-channel should face down with bumpers on inside. (See Figure 8)

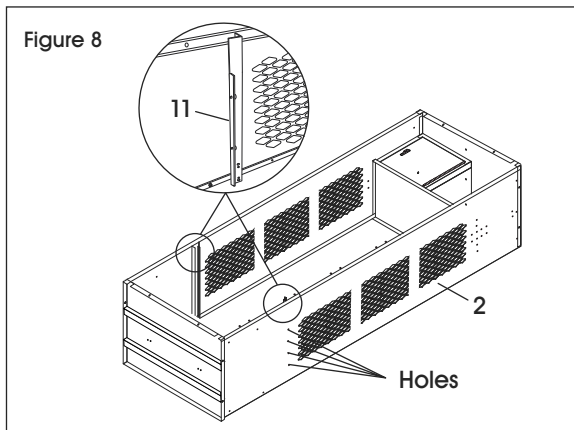

10. Align frame (5) on top of sides (2) and place on unit. Bottom edge of frame has rectangular notches in corners. Bolt frame (5) to sides (2). (See Figure 9)

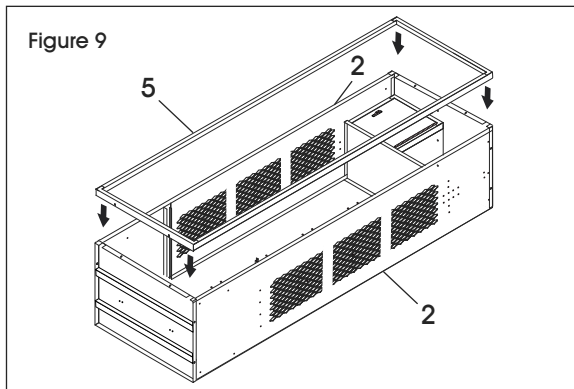

11. Insert foot locker front (9) into unit with padlock hasp towards top of unit. Footlocker front will go underneath the side rails. Bolt to sides and bottom. (See Figure 10)

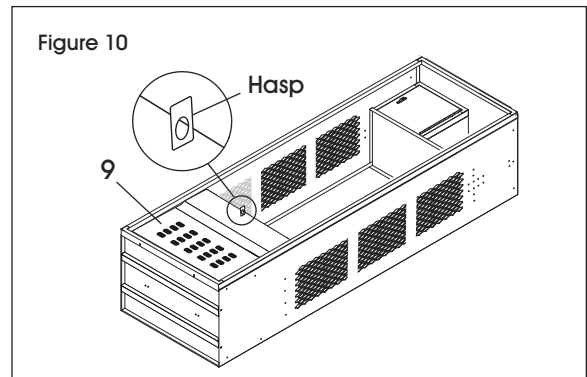

12. Insert foot locker cover (10) on top of the foot locker rails (11). The foot locker cover (10) should have the smaller, rectangular panel towards the back of the unit. (See Figure 11)

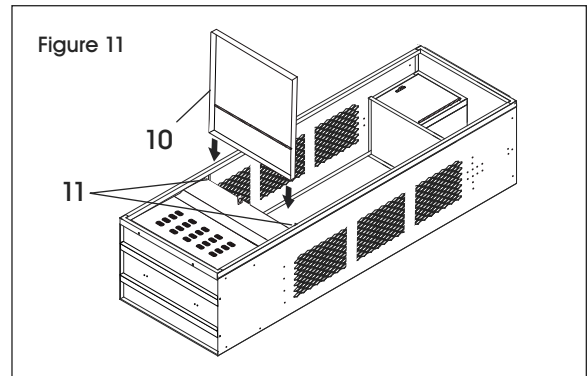

13. Bolt smaller, rectangular panel of the foot locker cover (10) to the foot locker rails (11) on both sides. The padlock hasp on the foot locker cover (10) should align with the hasp on the foot locker front (9). (See Figure 12)

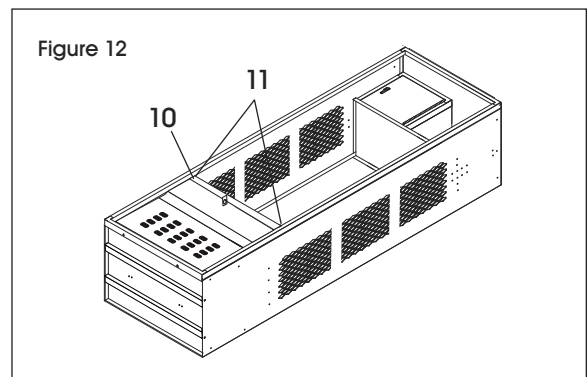

## ASSEMBLY CONTINUED

14. Carefully set unit upright.

15. Bolt both coat hooks (12) to the back (1). (See Figure 13)

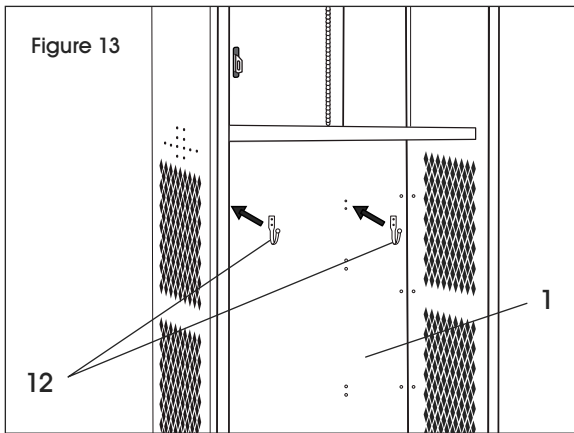

16. Bolt one coat rod bracket (14) to one of the sides (2). Then, insert coat rod (13) into the coat rod bracket (14) that is bolted to the side (2). Place second coat rod bracket (14) over the other end of the coat rod (13). Bolt second coat rod bracket (14) to the other side (2). (See Figure 14)

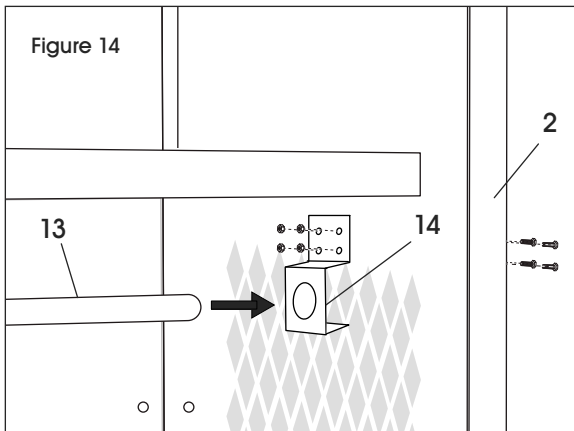

17. Tighten all nuts and bolts around the entire unit. Move unit to desired location. (See Figure 15)

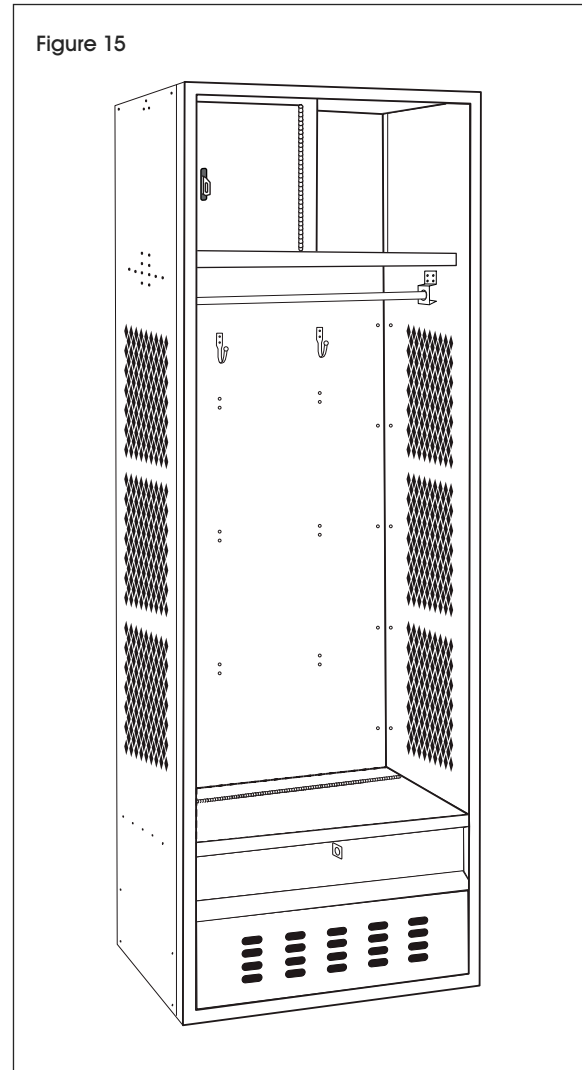

**ULINE**

**LOCKERS ABIERTOS  
PARA EQUIPO**

800-295-5510  
uline.mx

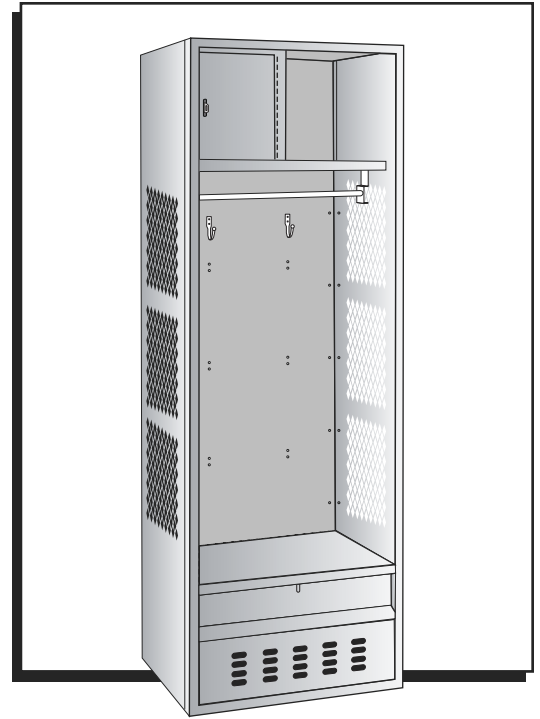

**HERRAMIENTA NECESARIA**

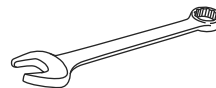

Llave de 3/8" (incluida)



**¡PRECAUCIÓN!** Algunas partes pueden tener bordes filosos. Debe tener cuidado cuando manipule varias piezas para evitar lesiones. Por su seguridad, utilice guantes de trabajo cuando ensamble.

# PARTES

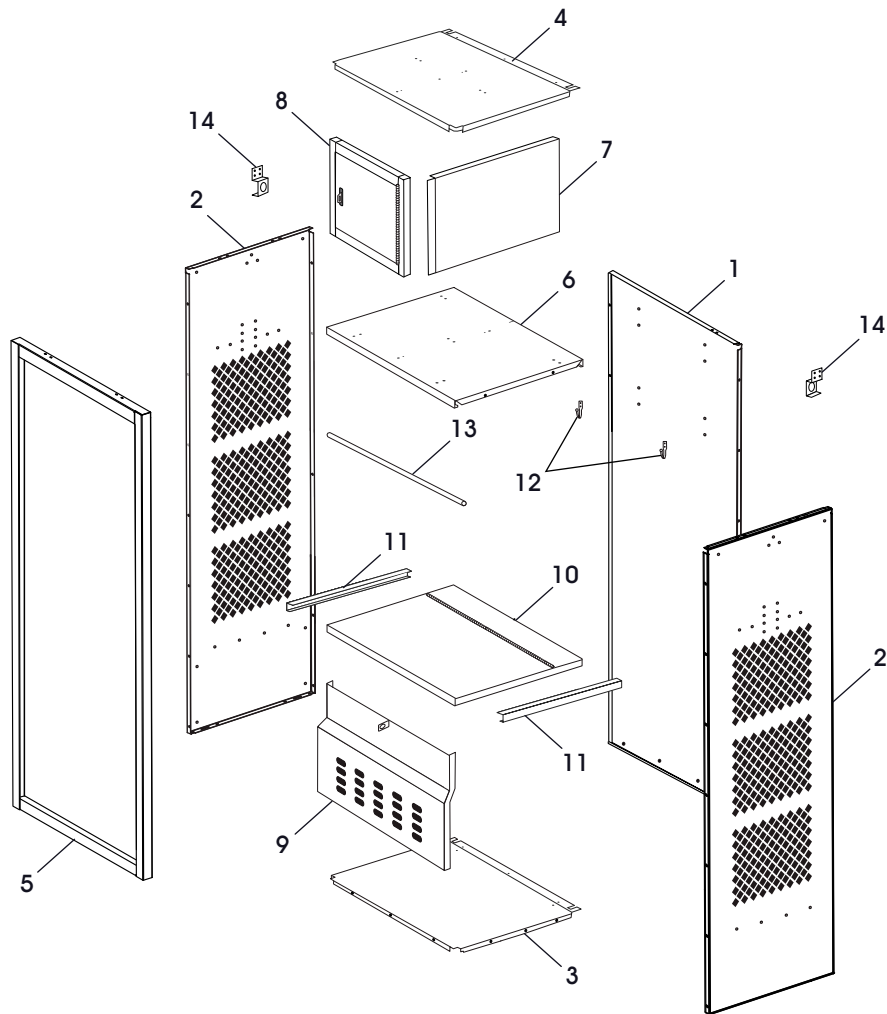

## ENSAMBLE

#	DESCRIPCIÓN	CANT.
1	Parte Posterior	1
2	Lateral	2
3	Parte Inferior	1
4	Parte Superior	1
5	Armazón	1
6	Repisa Superior	1
7	Divisor de Repisa Superior	1
8	Puerta de Gabinete Superior	1
9	Frente del Cajón Inferior	1
10	Cubierta del Cajón Inferior	1
11	Barra para el Cajón Inferior	2
12	Gancho para Prendas	2
13	Barra para Prendas	1
14	Soporte para Barra para Prendas	2
	Pernos (No Se Muestra)	105
	Tuercas (No Se Muestra)	105

# ENSAMBLE

1. Coloque la parte posterior (1) sobre una superficie lisa que no deje marcas. La parte inferior de la parte posterior tiene una sola fila de tres orificios.

 **NOTA:** Al atornillar la unidad, deje los pernos un poco sueltos hasta el paso 17, a menos de que se especifique lo contrario.

2. Una un lateral (2) a la parte posterior (1) con perno. La pestaña del lateral debe estar dentro de la parte posterior. (Vea Diagrama 1)

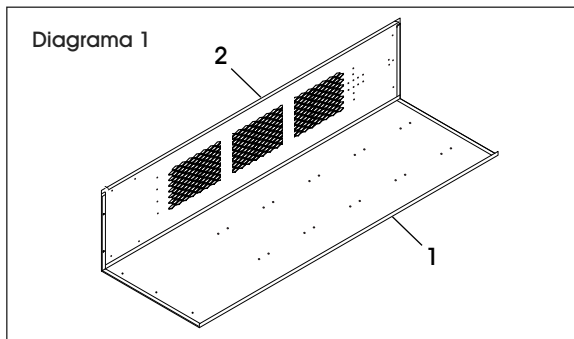

3. Una la parte inferior (3) al lateral (2) y a la parte posterior (1). Asegúrese de que los canales debajo de la parte inferior (3) apunten hacia abajo. (Vea Diagrama 2)

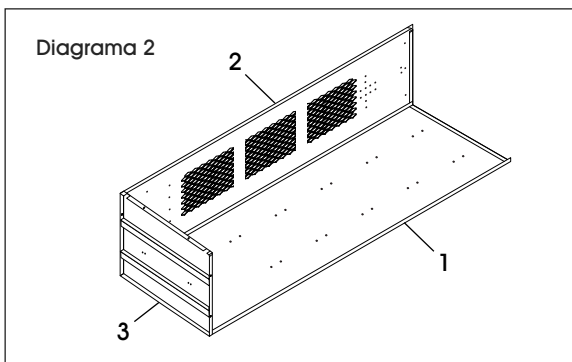

4. Fije la parte superior (4) a la unidad. Asegúrese de que el lateral con bordes y muescas rectangulares cerca de las esquinas esté de cara al frente de la unidad. Una a la parte posterior (1) y el lateral (2). (Vea Diagrama 3)

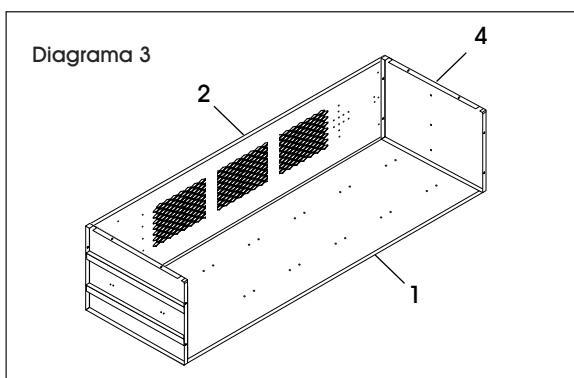

5. Inserte la repisa superior (6) dentro de la unidad. Coloque encima de la malla en el lateral (2). Con el borde de la repisa de cara al frente de la unidad, una al lateral (2) con perno. (Vea Diagrama 4)

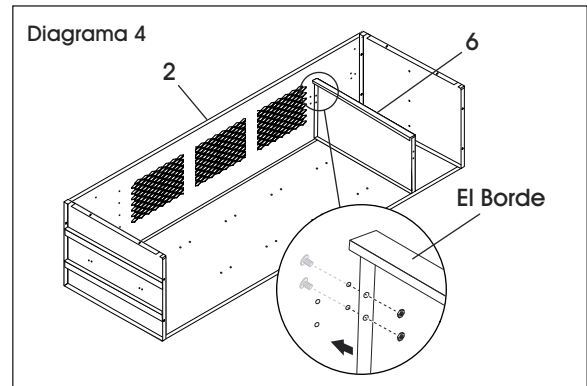

6. Inserte el divisor de la repisa superior (7) encima de la repisa superior (6). Asegúrese de que el borde recto esté volteado hacia el frente del locker y los laterales hacia el lado izquierdo. Una a la repisa superior (6) y la parte superior (4) con perno. (Vea Diagrama 5)

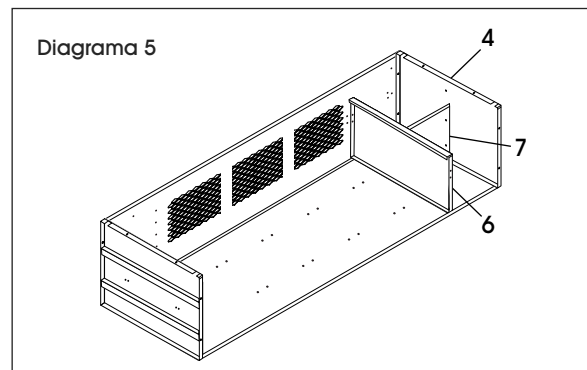

7. Inserte la puerta del gabinete superior (8) dentro de la unidad sobre la repisa superior (6). La puerta estará en el lado izquierdo de la repisa superior (6) y se abrirá a la derecha (pestaño para candado en el lado izquierdo de la puerta). Una al divisor de la repisa superior (7) y al lateral izquierdo (2) con perno. (Vea Diagrama 6)

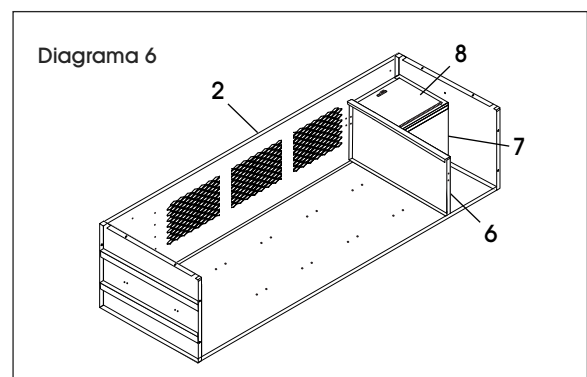



## CONTINUACIÓN DE ENSAMBLE

8. Fije el lateral derecho (2) a la unidad. La pestaña del lateral debe colocarse entre la parte posterior de la pestaña y la superior. Atorníllelo a la parte posterior (1), la inferior (3), la superior (4) y a la repisa superior (6). (Vea Diagrama 7)

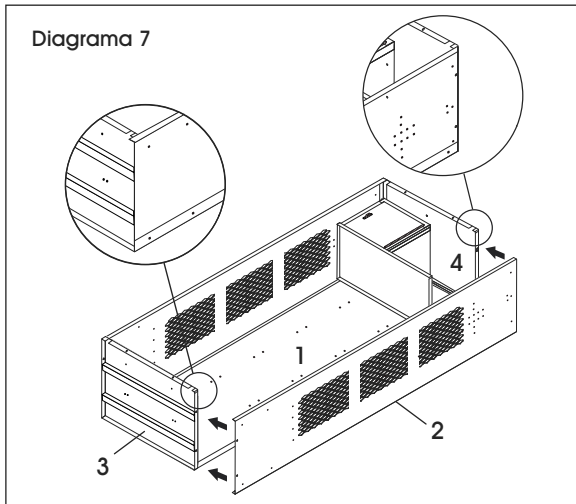

9. Alinee los rieles del cajón inferior (11) con los cuatro orificios de la parte inferior de los laterales (2). Una a los laterales (2) con perno. El canal en U debe ver hacia abajo con los topes en el interior. (Vea Diagrama 8)

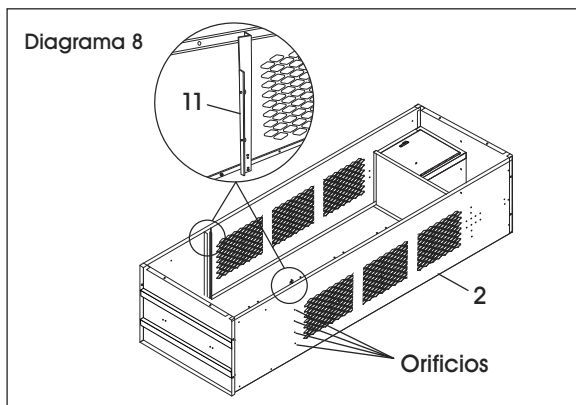

10. Alinee el armazón (5) sobre los laterales (2) y colóquelo encima de la unidad. El borde inferior del armazón tiene muescas en las esquinas. Atornille el armazón (5) a los laterales (2). (Vea Diagrama 9)

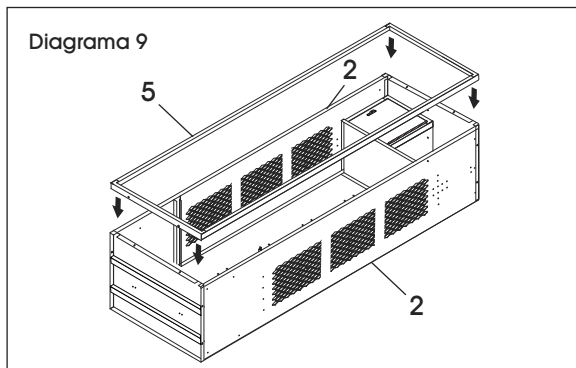

11. Inserte el frente del cajón inferior (9) con el pestillo del candado hacia la parte superior de la unidad. Coloque la parte frontal del cajón inferior debajo de los rieles laterales. Fijela con pernos a los laterales y la parte inferior. (Vea Diagrama 10)

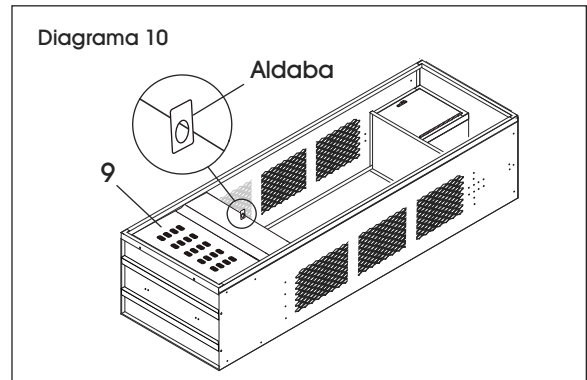

12. Inserte la cubierta del cajón inferior (10) encima de los rieles del cajón inferior (11). La cubierta del cajón inferior (10) debe tener el panel rectangular más pequeño hacia la parte posterior de la unidad. (Vea Diagrama 11)

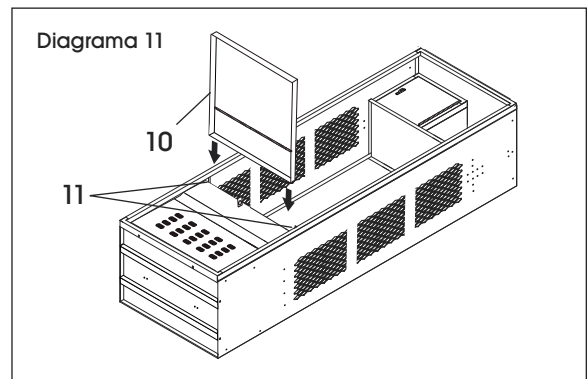

13. Atornille el panel rectangular más pequeño de la cubierta del cajón inferior (10) a los rieles del cajón inferior (11) en ambos lados. El pestillo para candado en la cubierta del cajón inferior (10) debe alinearse con el pestillo en el frente del cajón inferior (9). (Vea Diagrama 12)

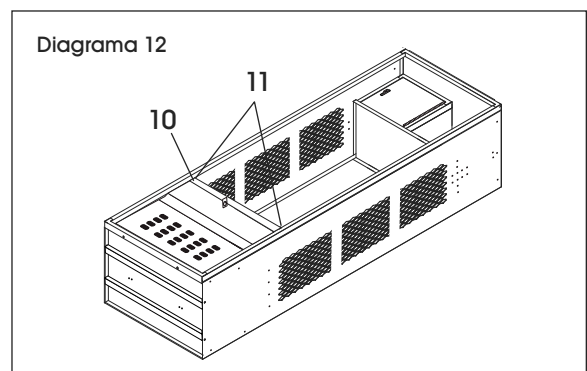

## CONTINUACIÓN DE ENSAMBLE

14. Coloque de pie la unidad con cuidado.
15. Atornille ambos ganchos para prendas (12) a la parte posterior (1). (Vea Diagrama 13)

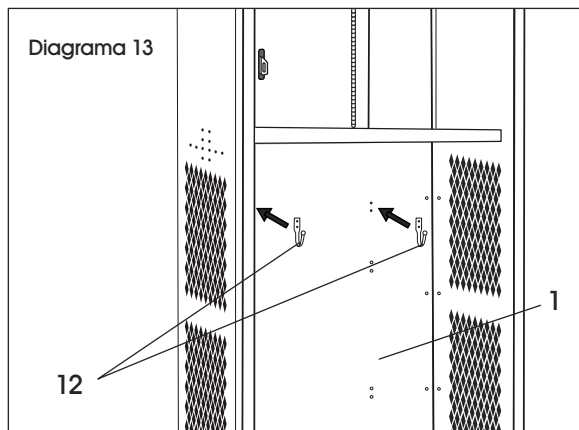

16. Atornille un soporte para la barra para prendas (14) a uno de los lados (2). Luego, inserte la barra para prendas (13) al soporte para la barra para prendas (14) que está unido al lateral con perno (2). Coloque el segundo soporte para la barra para prendas (14) sobre el otro extremo de la barra para prendas (13). Una el segundo soporte para la barra para prendas (14) a uno de los lados (2) con perno. (Vea Diagrama 14)

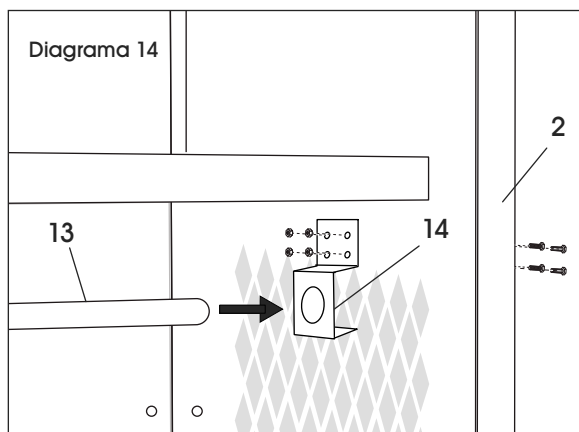

17. Ajuste todas las tuercas y pernos alrededor de la unidad entera. Mueva la unidad al lugar deseado. (Vea Diagrama 15)

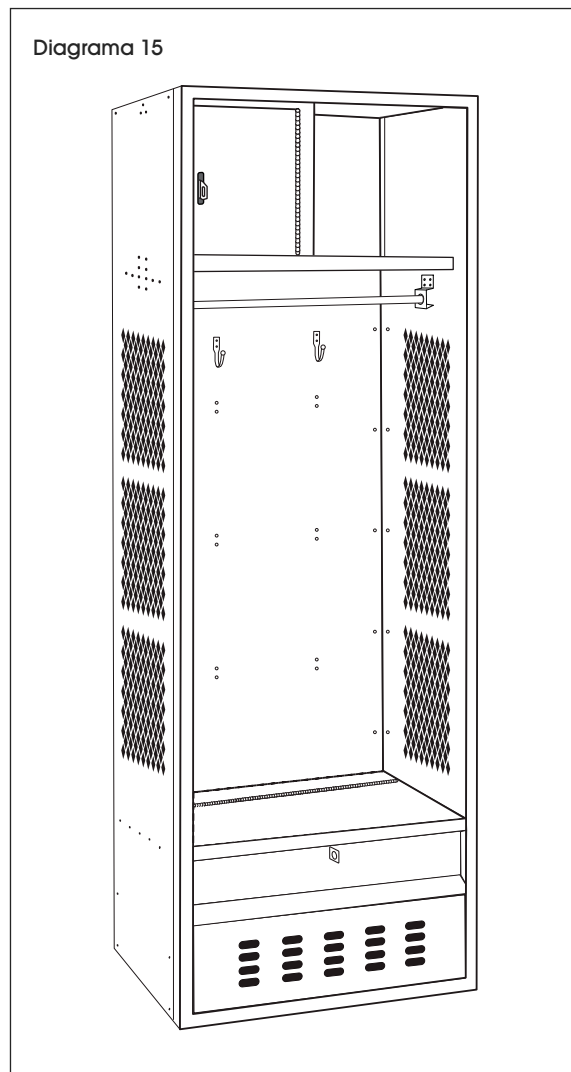

**ULINE**

800-295-5510  
uline.mx

**ULINE**

**CASIERS À ÉQUIPEMENT  
OUVERTS**

1 800 295-5510  
uline.ca

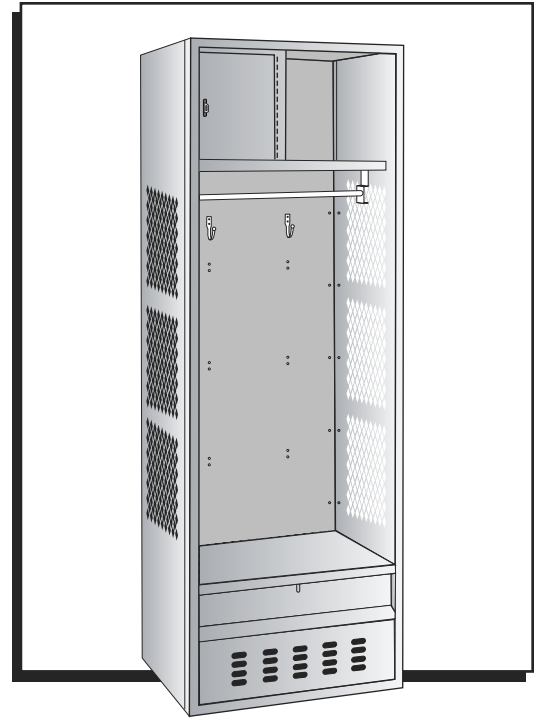

**OUTILS REQUIS**

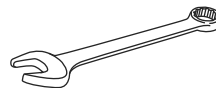

Clé de 3/8 po (inclus)



**MISE EN GARDE!** Certaines pièces peuvent avoir des bords tranchants. Faites attention lorsque vous manipulez les différentes pièces afin d'éviter les blessures. Pour votre sécurité, portez des gants de travail lors du montage.

# PIÈCES

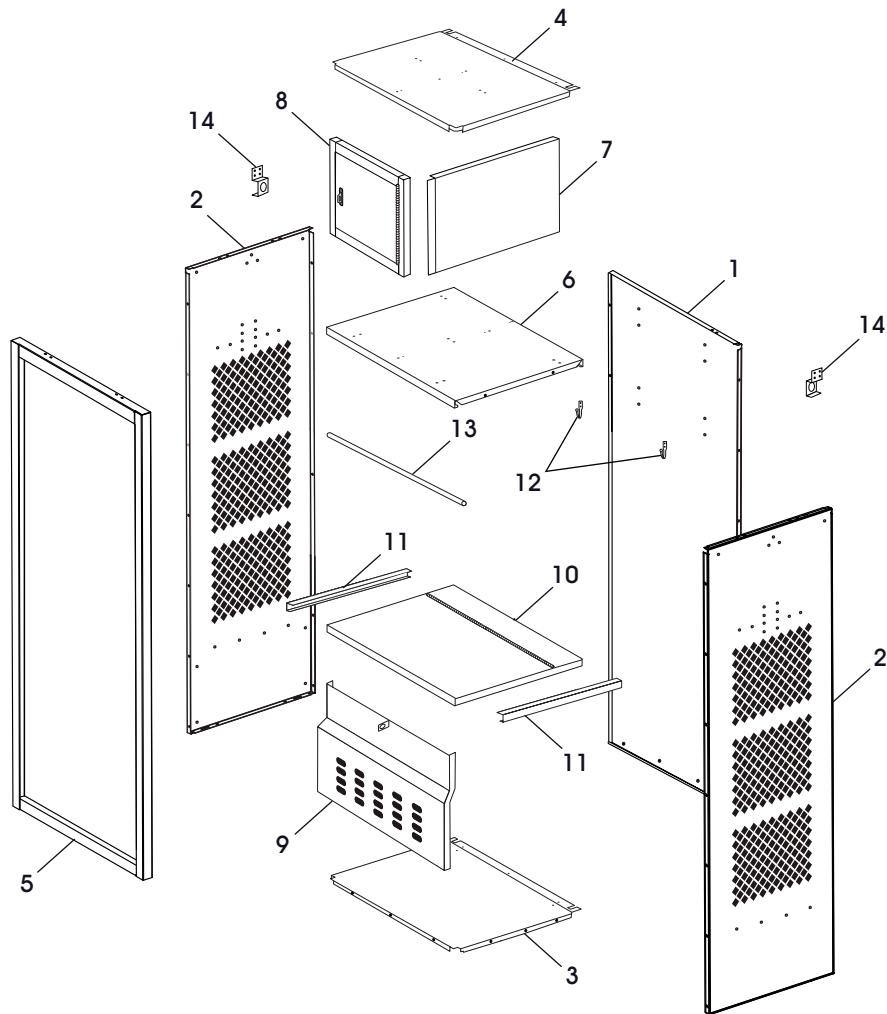

## MONTAGE

#	DESCRIPTION	QTÉ
1	Arrière	1
2	Côté	2
3	Bas	1
4	Dessus	1
5	Cadre	1
6	Tablette supérieure	1
7	Séparateur de tablette supérieure	1
8	Porte de casier supérieur	1
9	Avant du casier pour chaussures	1
10	Couvercle du casier pour chaussures	1
11	Rail de guidage du casier pour chaussures	2
12	Patère	2
13	Tringle	1
14	Support de tringle	2
	Boulons (non illustré)	105
	Écrous (non illustré)	105

# MONTAGE

1. Placez l'arrière (1) sur une surface lisse et non marquante. Le bas de l'arrière a une seule rangée de trois trous.

 **REMARQUE :** Au cours du montage, ne serrez pas complètement les boulons avant l'étape 17 à moins que le contraire ne soit indiqué.

2. Boulonnez un des côtés (2) à l'arrière (1). La bride latérale devrait se trouver vers l'intérieur de l'arrière. (Voir Figure 1)

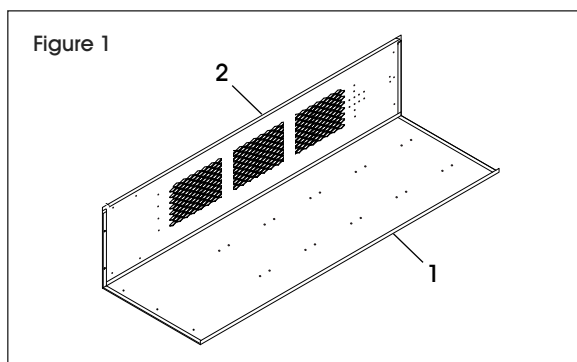

3. Boulonnez le bas (3) au côté (2) et à l'arrière (1). Assurez-vous que les rainures situées sous le panneau du bas (3) sont orientées vers le bas. (Voir Figure 2)

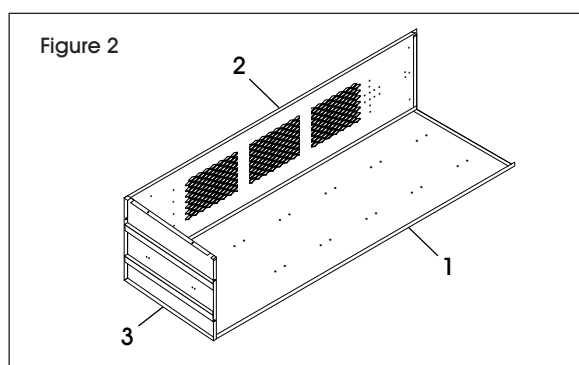

4. Attachez le dessus (4) à l'unité. Assurez-vous que le côté à rebord doté d'encoches rectangulaires près des coins est orienté vers l'avant de l'unité. Boulonnez-le à l'arrière (1) et au côté (2). (Voir Figure 3)

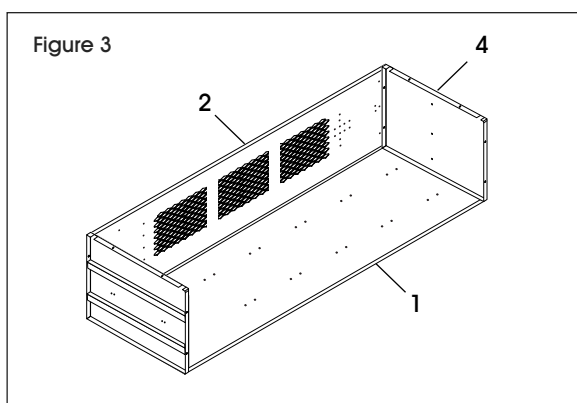

5. Insérez la tablette supérieure (6) dans l'unité. Placez-la au-dessus de la partie grillagée sur le côté (2). Boulonnez-la au côté (2) en vous assurant d'avoir le rebord à tablette orienté vers l'avant de l'unité. (Voir Figure 4)

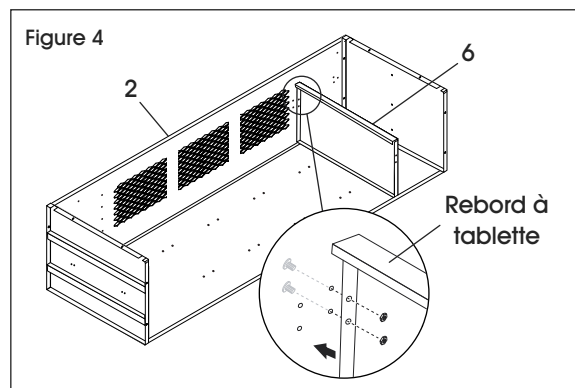

6. Insérez le séparateur de tablette supérieure (7) au-dessus de celle-ci (6). Assurez-vous que le côté lisse est orienté vers l'avant et que les brides sont orientées vers le côté gauche. Boulonnez le séparateur à l'étagère supérieure (6) et au dessus (4). (Voir Figure 5)

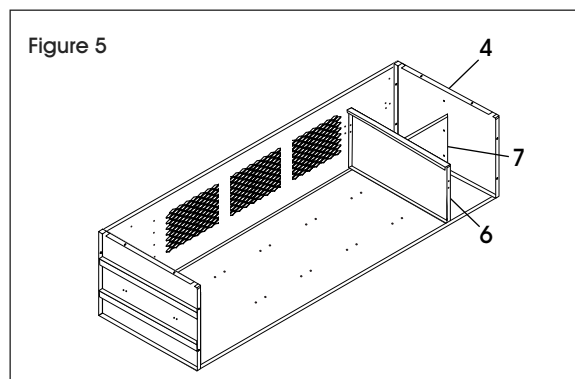

7. Insérez la porte de casier supérieur (8) dans l'unité au-dessus de la tablette supérieure (6). La porte sera située sur le côté gauche de la tablette supérieure (6) et s'ouvrira vers la droite (le morillon à cadenas sur le côté gauche de la porte). Boulonnez au séparateur de tablette supérieure (7) et au côté gauche (2). (Voir Figure 6)

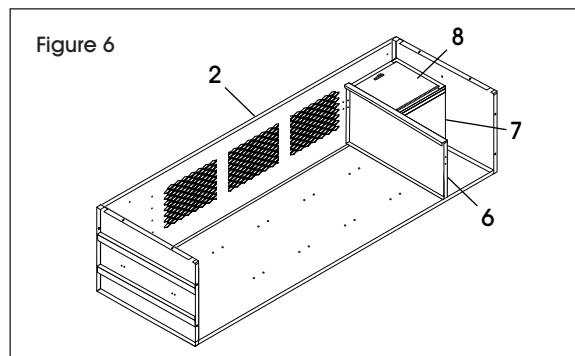

## MONTAGE SUITE

8. Fixez le panneau latéral droit (2) à l'unité. La bride du panneau latéral doit être positionnée entre la bride arrière et le panneau supérieur. Boulonnez-le au panneaux arrière (1), inférieur (3), supérieur (4) et à la tablette supérieure (6). (Voir Figure 7)

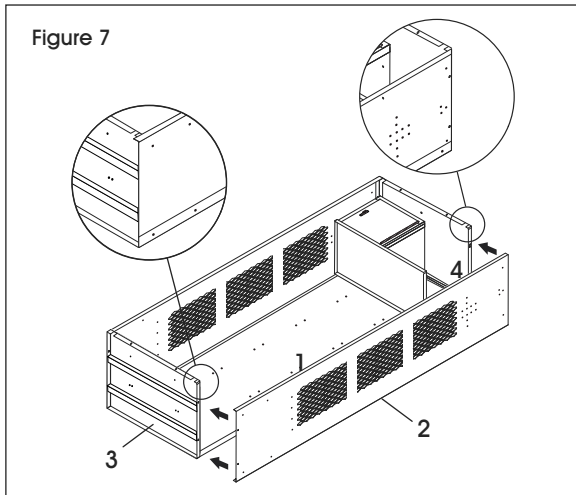

9. Alignez les rails de guidage du casier pour chaussures (11) avec les quatre trous situés sur la partie inférieure des côtés (2). Boulonnez-les aux panneaux latéraux (2). Le profilé en U doit être orienté vers le bas avec les butoirs à l'intérieur. (Voir Figure 8)

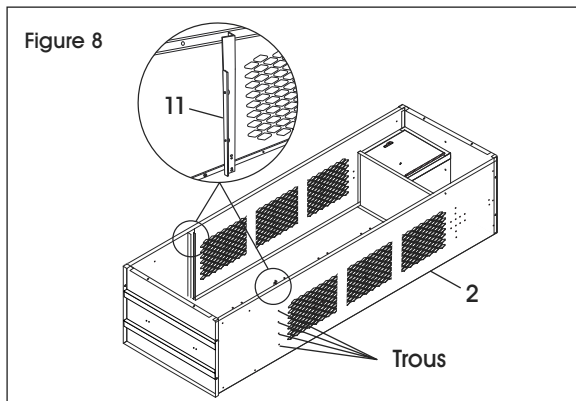

10. Alignez le cadre (5) avec le haut des côtés (2) et placez-le sur l'unité. Les coins du bord inférieur du cadre sont dotés d'encoches rectangulaires. Boulonnez le cadre (5) sur les côtés (2). (Voir Figure 9)

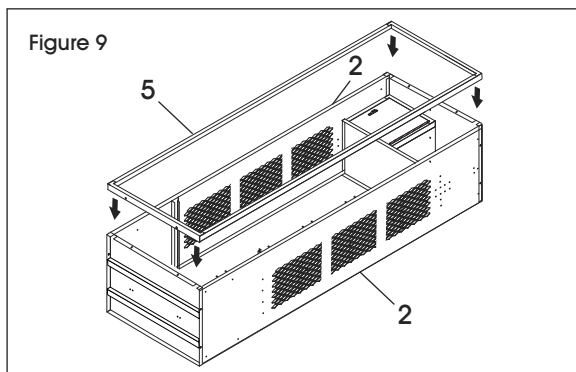

11. Insérez la façade de coffre bas (9) dans l'unité avec le moraiillon à cadenas orienté vers le haut. Elle sera insérée en dessous des rails de guidage. Boulonnez-la aux panneaux latéraux et au panneau inférieur. (Voir Figure 10)

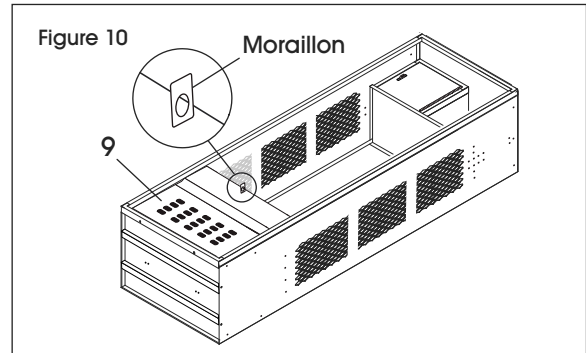

12. Boulonnez le plus petit panneau rectangulaire du couvercle de coffre bas (10) aux rails de guidage (11) des deux côtés. Le moraiillon de cadenas situé sur le couvercle de coffre bas (10) doit être aligné avec le moraiillon situé sur la façade du coffre bas (9). (Voir Figure 11)

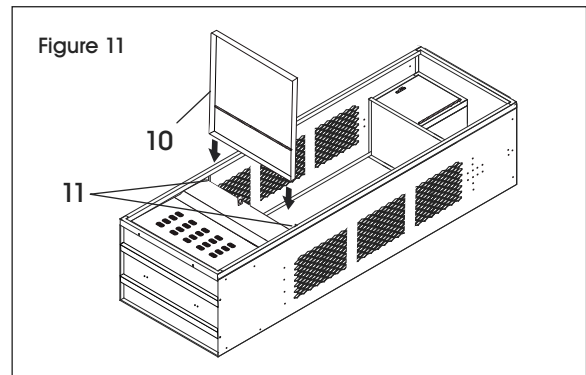

13. Boulonnez le plus petit panneau rectangulaire du couvercle de casier pour chaussures (10) aux rails de guidage (11) des deux côtés. Le moraiillon de cadenas situé sur le couvercle du casier pour chaussures (10) doit être aligné avec le moraiillon situé sur l'avant du casier (9). (Voir Figure 12)

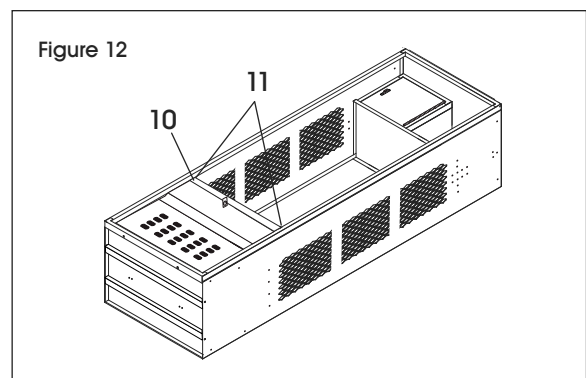

## MONTAGE SUITE

14. Placez avec soin l'unité à la verticale.

15. Boulonnez les deux patères (12) à l'arrière (1).  
(Voir Figure 13)

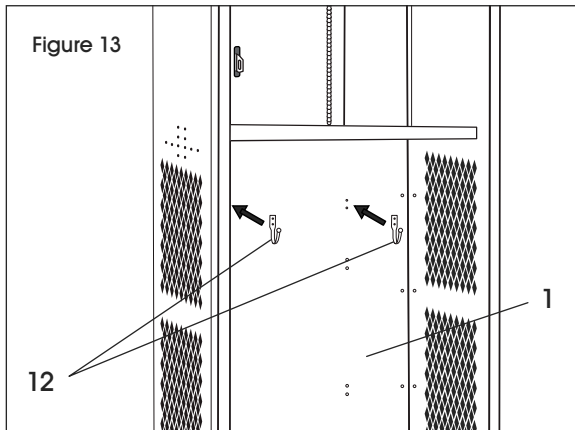

16. Boulonnez un support de tringle (14) à l'un des côtés (2). Insérez ensuite la tringle (13) dans le support de tringle (14) boulonné au côté (2). Placez le second support de tringle (14) sur l'autre extrémité de la tringle (13). Boulonnez le second support de tringle (14) à l'autre côté (2). (Voir Figure 14)

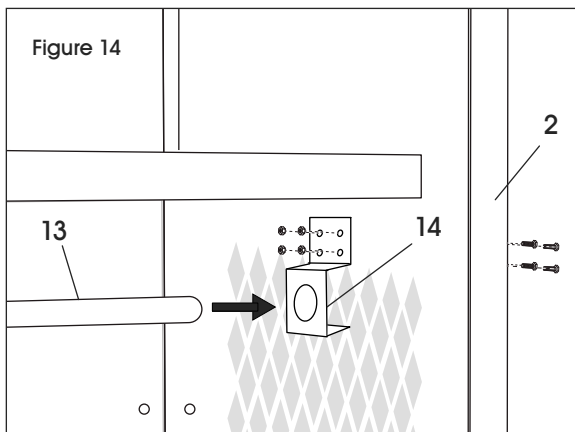

17. Serrez tous les écrous et boulons de l'unité. Déplacez à l'emplacement désiré. (Voir Figure 15)

