

ULINE H-7057 IGNITION 2.0 MESH CHAIR

1-800-295-5510
uline.com

Para Español, vea páginas 4-6.
Pour le français, consulter les pages 7-9.

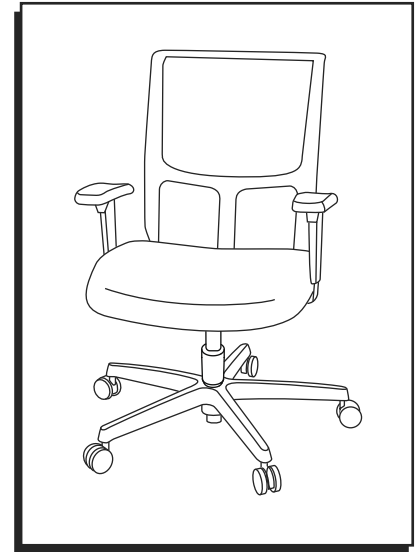

TOOL NEEDED



9/16" Wrench

PARTS

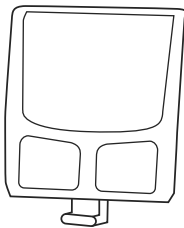

Back Support x 1



Seat Cushion x 1

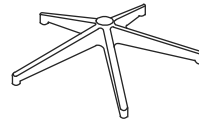

5-Star Base x 1



Caster x 5



Gas Lift x 1

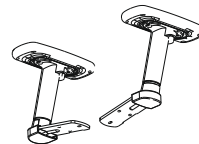

Armrest x 2

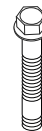

Screw x 3

ASSEMBLY INSTRUCTIONS

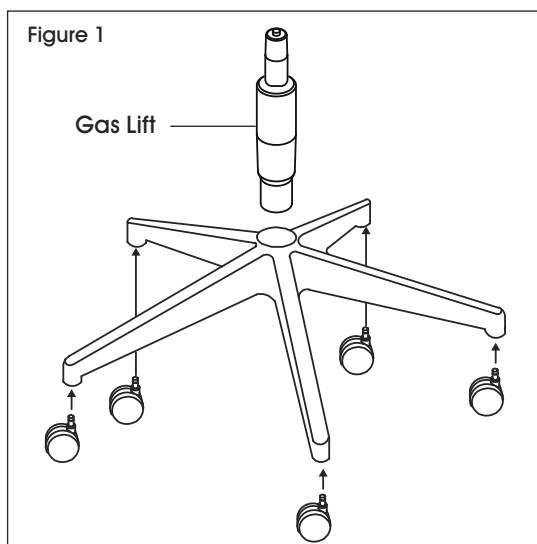

1. Insert casters into legs of five-star base. Turn base right side up. Insert gas lift into center of base and remove red cap. (See Figure 1)

ASSEMBLY INSTRUCTIONS CONTINUED

Figure 2

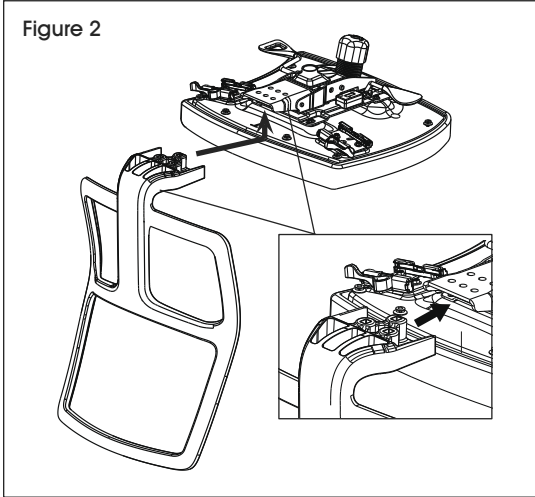

2. Position back support in slot between bottom of seat cushion and mechanism. (See Figure 2)

Figure 3

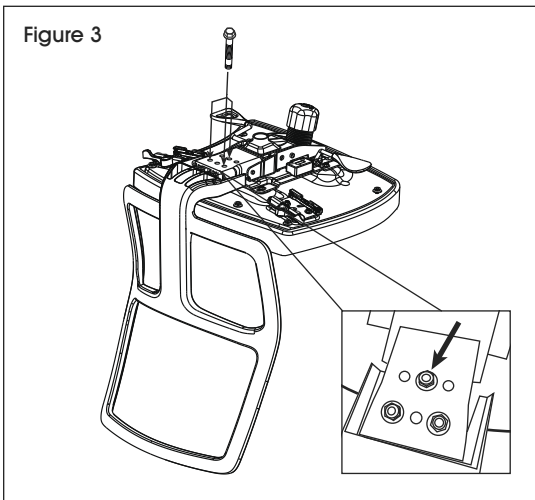

3. Align holes and use three screws to attach back support to mechanism. (See Figure 3)

 **NOTE:** Use a 9/16" wrench to tighten screws.

Figure 4

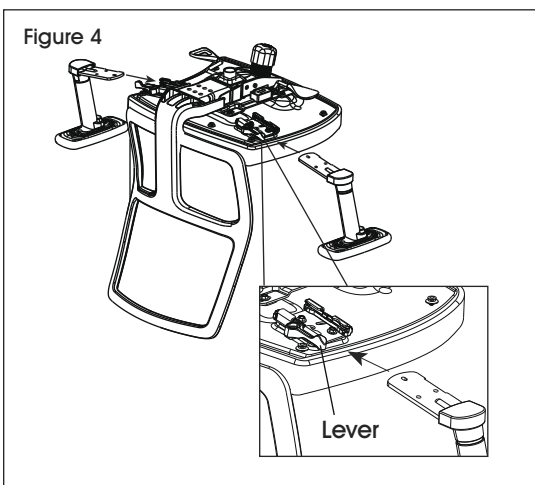

4. Unlock bracket to install armrest – lever must be perpendicular to bracket. Slide armrest into bracket and push lever in toward armrest to lock. Repeat on opposite side. (See Figure 4)

ASSEMBLY INSTRUCTIONS CONTINUED

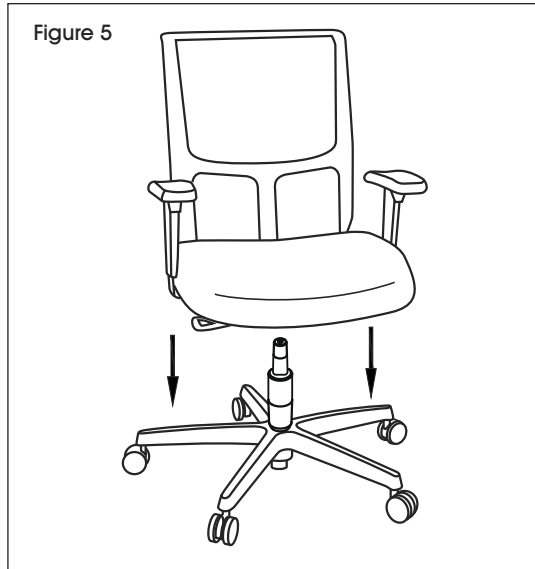

5. Slowly lower assembled chair and insert center of mechanism into gas lift. Press down on seat to secure in place. (See Figure 5)

CHAIR ADJUSTMENTS

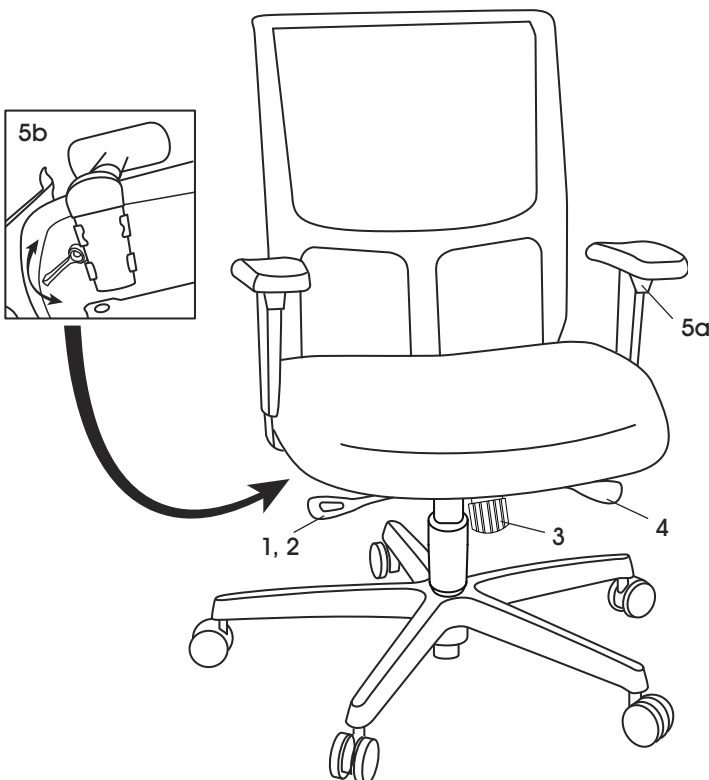

1. Seat Height Adjustment – To raise seat height, lift lever up with little to no weight on the seat. To lower seat height, lift lever up while sitting.
2. Upright Tilt Lock – To lock chair in an upright position, push the lever in toward the center of the seat. To restore tilt, pull lever out. Chair has synchro-tilt; the back tilts at a two-to-one ratio to the seat angle.
3. Tilt Tension – To increase tilt tension, turn knob clockwise. To decrease tilt tension, turn knob counterclockwise.
4. Seat Depth (Seat Slider) – To adjust seat depth, lift the lever and slide the seat forward or back while sitting.
5. Armrest Adjustment
 - a. Height – To adjust arm height, press the button under armrest pad and move the armrest up or down.
 - b. Width – To adjust arm width, pull lever under seat away from armrest and move the armrest in or out. Push lever in toward armrest to lock.

ULINE

1-800-295-5510

uline.com

ULINE H-7057

SILLA DE MALLA IGNITION 2.0

800-295-5510
uline.mx

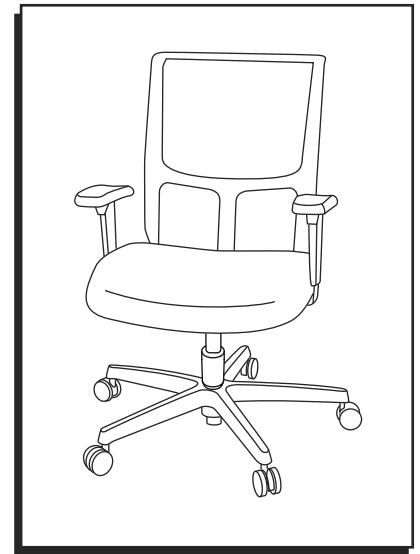

HERRAMIENTA NECESARIA



Llave de 9/16"

PARTES

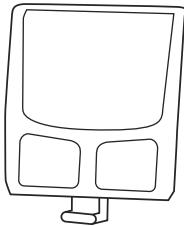

1 Respaldo



1 Asiento

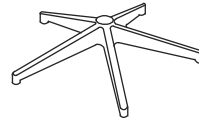

1 Base Estrella



5 Ruedas



1 Pistón de Gas

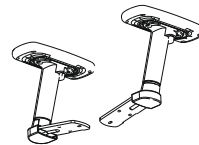

2 Descansabrazos



3 Tornillos

INSTRUCCIONES DE ENSAMBLE

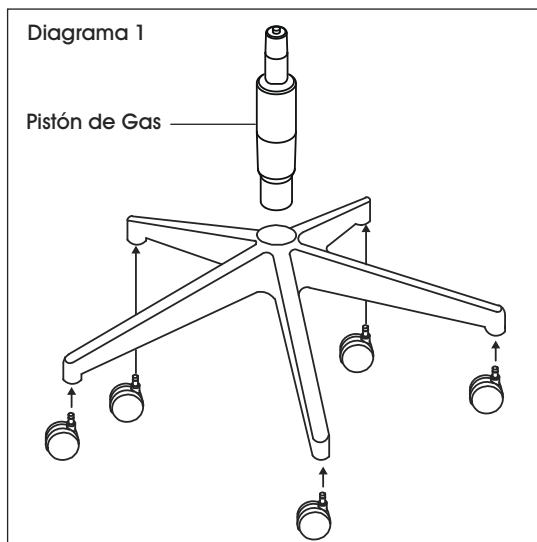

1. Inserte las ruedas en las patas de la base estrella. Enderece la base. Inserte el pistón de gas en el centro de la base y retire la tapa roja. (Vea Diagrama 1)

CONTINUACIÓN DE LAS INSTRUCCIONES DE ENSAMBLE

Diagrama 2

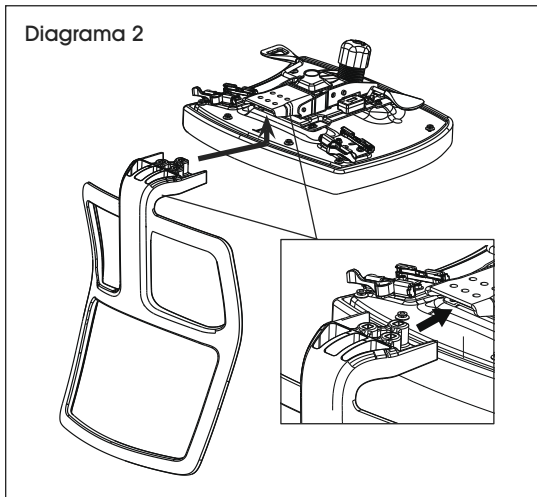

2. Posicione el respaldo en la ranura que está entre la parte inferior del asiento y el mecanismo. (Vea Diagrama 2)

Diagrama 3

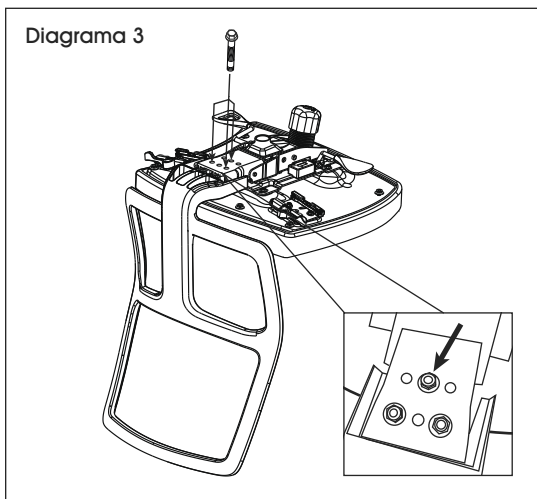

3. Alinee los orificios y utilice tres tornillos para fijar el respaldo al mecanismo. (Vea Diagrama 3)



NOTA: Use una llave de 9/16" para apretar los tornillos.

Diagrama 4

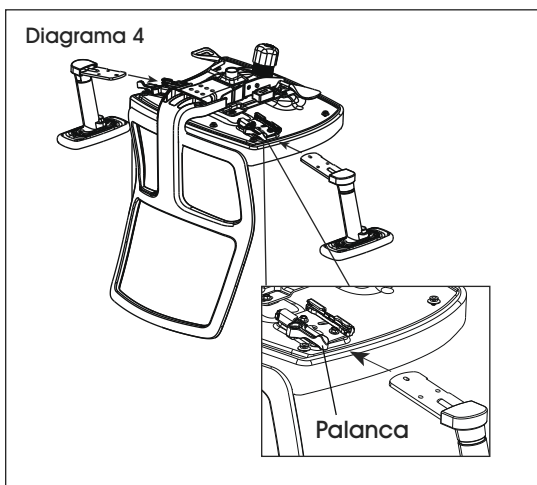

4. Desbloquee el soporte para instalar los descansabrazos – la palanca debe estar perpendicular al soporte. Deslice el descansabrazos dentro del soporte y empuje la palanca hacia adentro y hacia el descansabrazos para bloquearlo. Repita la operación con el lado opuesto. (Vea Diagrama 4)

CONTINUACIÓN DE LAS INSTRUCCIONES DE ENSAMBLE

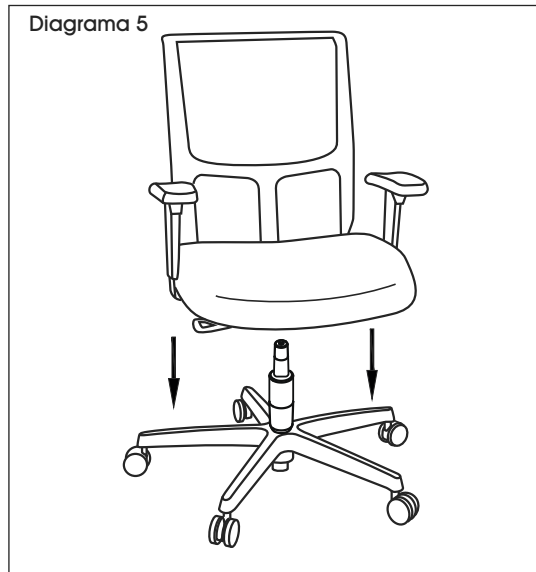

5. Baje lentamente el ensamble de la silla e inserte el centro del mecanismo en el pistón de gas. Presione el asiento para asegurarlo en su lugar. (Vea Diagrama 5)

AJUSTES DE LA SILLA

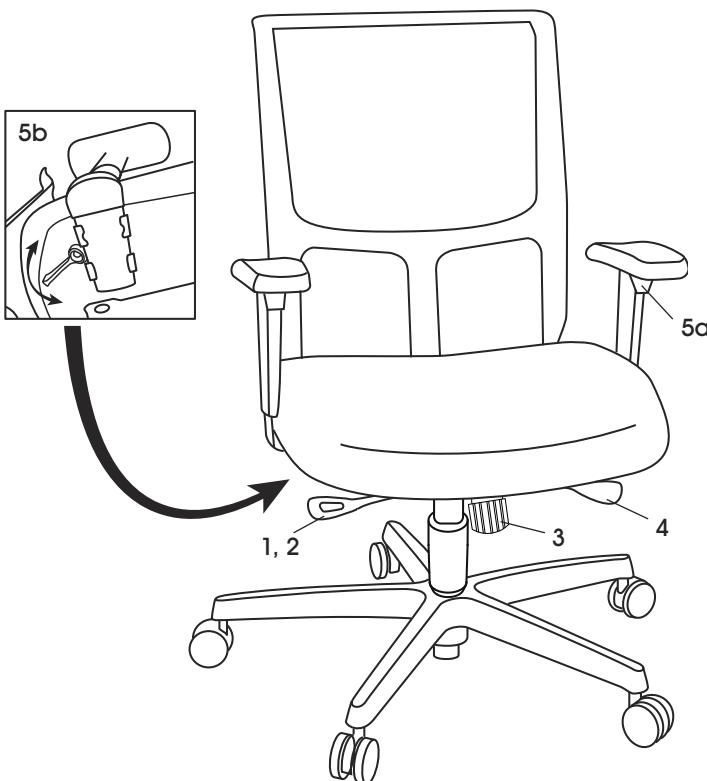

1. Ajuste de la Altura del Asiento – Para aumentar la altura del asiento, levante la palanca con poco o sin peso en el asiento. Para bajar la altura del asiento, levante la palanca mientras está sentado.
2. Bloqueo de la Inclinación del Poste – Para bloquear la silla en una posición vertical, empuje la palanca hacia el centro del asiento. Para restaurar la inclinación, jale la palanca. La silla cuenta con Inclinación sincronizada; el respaldo se inclina en una proporción de dos a uno con respecto al ángulo del asiento.
3. Tensión de Inclinación – Para aumentar la tensión de la inclinación, gire la perilla en el sentido de las manecillas del reloj. Para disminuir la tensión de la inclinación, gire la perilla en el sentido contrario de las manecillas del reloj.
4. Profundidad del Asiento (Deslizador del Asiento) - para ajustar la profundidad del asiento, levante la palanca y deslice el asiento hacia adelante o hacia atrás mientras está sentado.
5. Ajuste del Descansabrazos.
 - a. Altura – Para ajustar la altura del brazo, presione el botón debajo de la almohadilla del descansabrazos y muévalo hacia arriba o hacia abajo.
 - b. Ancho – Para ajustar el ancho del brazo, empuje la palanca debajo del asiento lejos del descansabrazos y muévalo hacia afuera o hacia adentro. Empuje la palanca hacia adentro y hacia el descansabrazos para bloquearlo.

ULINE

800-295-5510
uline.mx

ULINE H-7057 IGNITION 2.0 – CHAISE EN MAILLE

1-800-295-5510
uline.ca

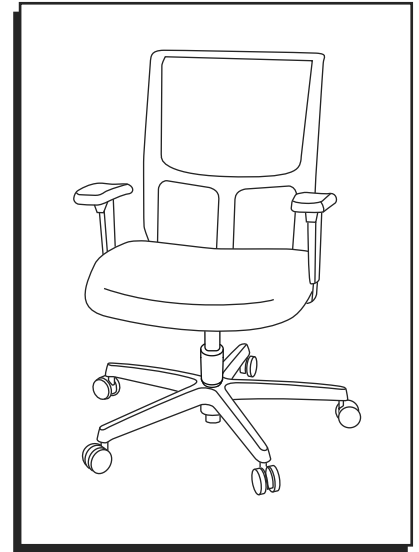

OUTIL REQUIS



Clé de 9/16 po

PIÈCES

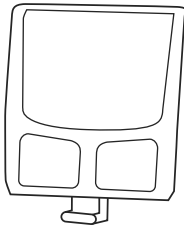

Dossier x 1

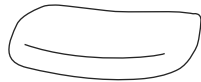

Coussin de siège x 1

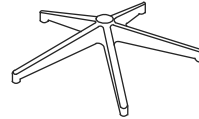

Étoile à 5 branches x 1



Roulette x 5



Vérin pneumatique x 1

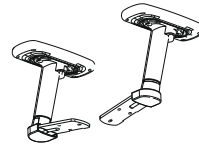

Accoudoir x 2

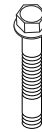

Vis x 3

INSTRUCTIONS D'ASSEMBLAGE

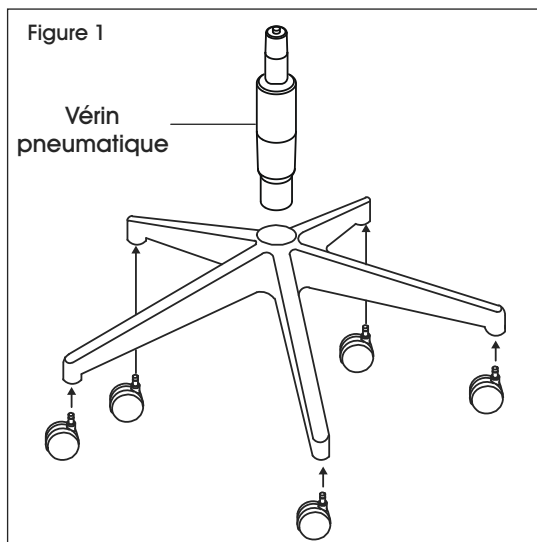

1. Insérez les roulettes dans les pieds de la base à cinq branches. Placez la base à l'endroit. Insérez le vérin pneumatique dans le centre de la base et retirez le capuchon rouge. (Voir Figure 1)

INSTRUCTIONS D'ASSEMBLAGE SUITE

Figure 2

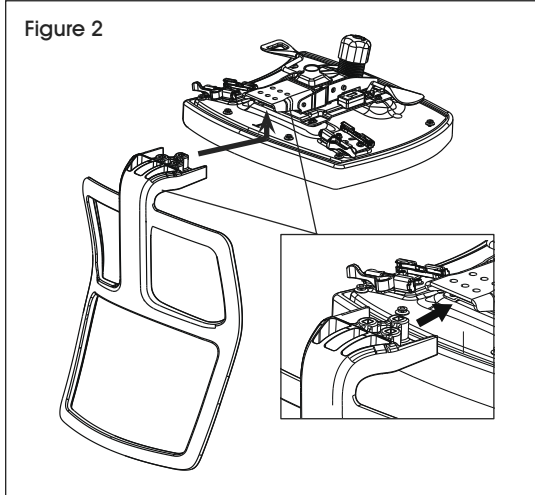

2. Insérez le dossier dans la fente située entre le dessous du siège et le mécanisme. (Voir Figure 2)

Figure 3

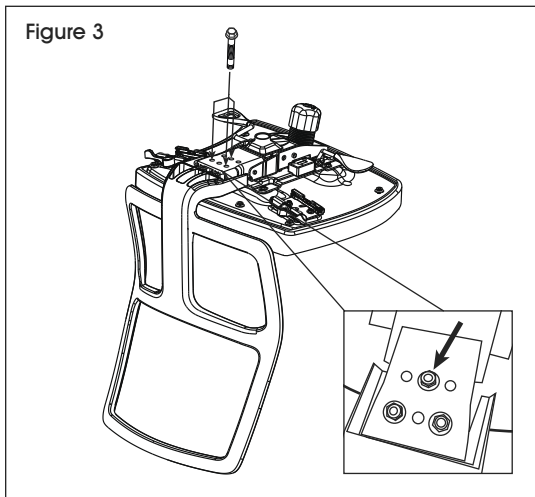

3. Alignez les trous et utilisez trois vis pour fixer le dossier au mécanisme. (Voir Figure 3)



REMARQUE : Utilisez une clé de 9/16 po pour serrer les vis.

Figure 4

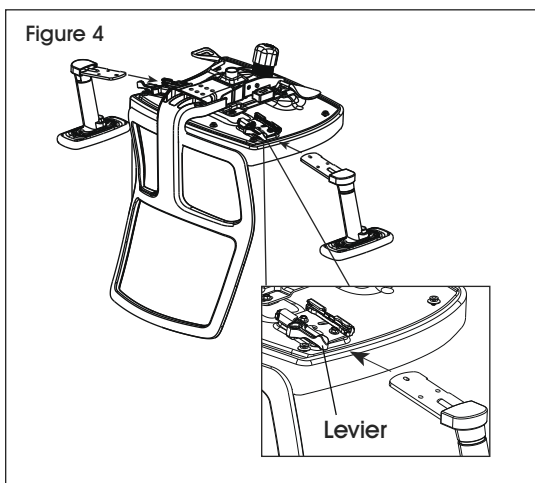

4. Dévissez le support pour installer l'accoudoir – le levier doit être perpendiculaire au support. Faites glisser l'accoudoir dans le support, puis poussez le levier vers l'accoudoir pour le verrouiller. Répétez la procédure sur le côté opposé. (Voir Figure 4)

INSTRUCTIONS D'ASSEMBLAGE SUITE

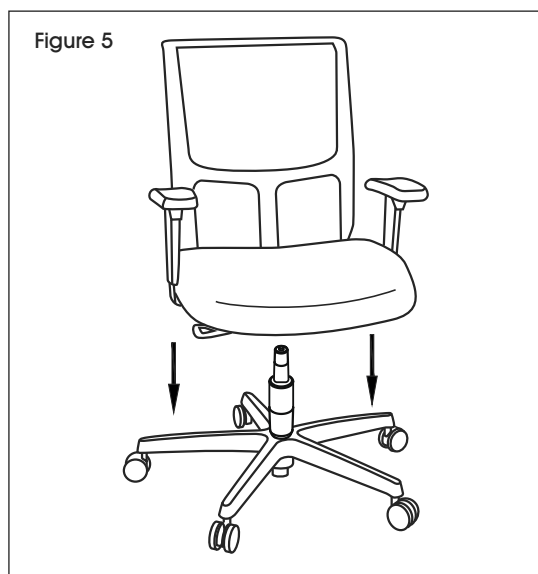

5. Abaissez délicatement la chaise assemblée et insérez le centre du mécanisme dans le vérin pneumatique. Appuyez sur le siège pour le fixer en place. (Voir Figure 5)

RÉGLAGES DE LA CHAISE

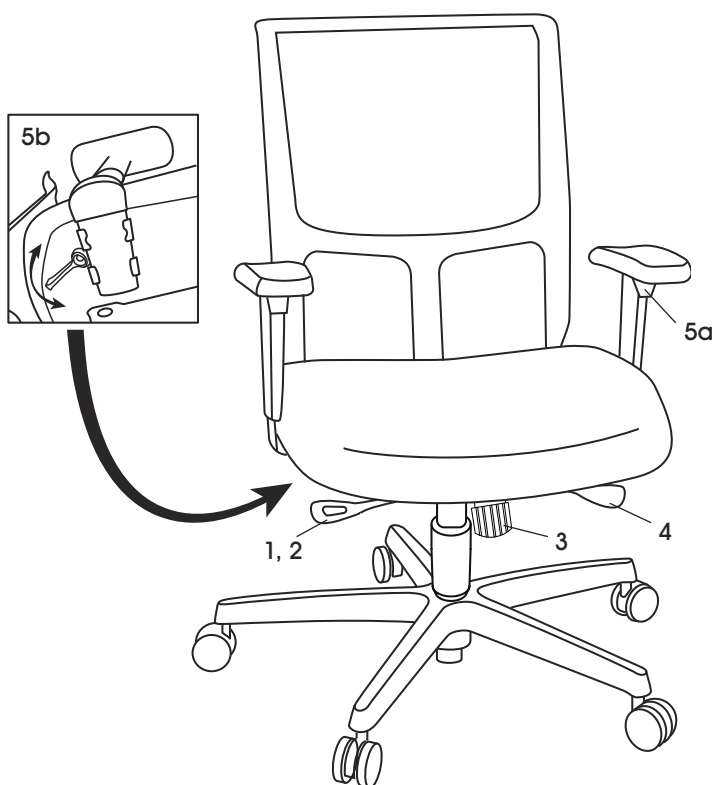

1. Réglage de la hauteur du siège – Pour élever la hauteur du siège, soulevez le levier avec peu ou sans poids sur le siège. Pour abaisser la hauteur du siège, soulevez le levier en position assise.
2. Inclinaison avec blocage en position verticale – Pour bloquer la chaise en position verticale, poussez le levier vers le centre du siège. Pour rétablir l'inclinaison, tirez le levier vers l'extérieur. La chaise comporte une inclinaison synchrone; l'angle d'inclinaison du dossier est de deux pour un par rapport à l'angle du siège.
3. Tension d'inclinaison – Pour augmenter la tension d'inclinaison, tournez la molette dans le sens horaire. Pour diminuer la tension d'inclinaison, tournez la molette dans le sens antihoraire.
4. Profondeur d'assise (assise coulissante) – Pour régler la profondeur d'assise, soulevez le levier et faites glisser le siège vers l'avant ou vers l'arrière en position assise.
5. Réglage des accoudoirs
 - a. Hauteur – Pour régler la hauteur des accoudoirs, appuyez sur le bouton situé en dessous de chacun des accoudoirs.
 - b. Écartement – Pour régler l'écartement des accoudoirs, tirez le levier sous le siège en l'éloignant de l'accoudoir, puis déplacez l'accoudoir vers l'intérieur ou l'extérieur. Poussez le levier vers l'accoudoir pour le verrouiller.

ULINE

1-800-295-5510
uline.ca