

# ULINE H-707 MONARCH 1110® ONE LINE LABEL GUN

1-800-295-5510  
uline.com

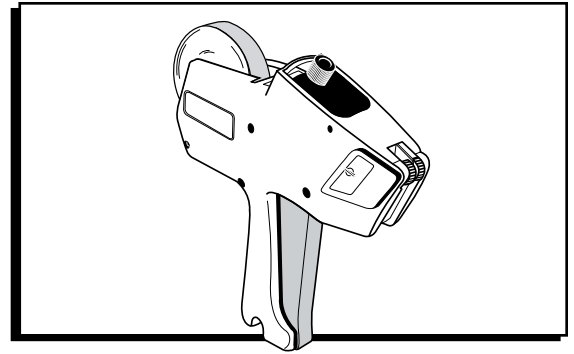

## OPERATION

### CHANGE THE INK ROLLER

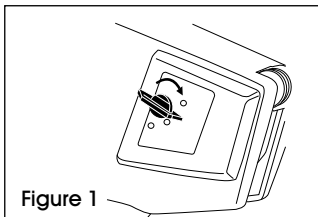

Figure 1

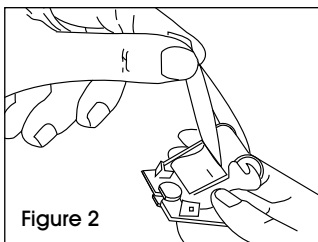

Figure 2

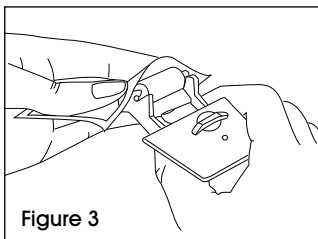

Figure 3

1. Turn latch to release ink roller door and carefully pull ink roller completely out of labeler. (See Figure 1)
2. Insert folded backing paper between ink roller and carrier. Pull to snap old ink roller free. (See Figure 2)
3. Cut off end of ink roller package. Using package to protect fingers, slide carrier into package and snap new ink roller into place. (See Figure 3)
4. Slide ink roller door back into place and turn latch to lock.

### SET PRINT CHARACTERS

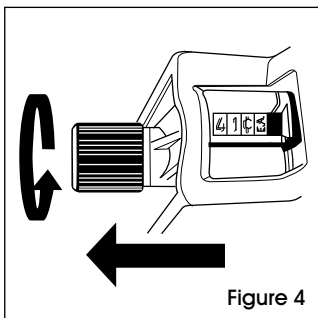

Figure 4

5. Pull knob until indicators are on the desired band. (See Figure 4)
6. Turn the knob until the desired character appears black on a white background between the indicators. To print a blank, select the blank space for that band.

7. Repeat steps 1-2 for each band.
8. Push in the knob when done.

### LOAD LABELS

1. For loading a new roll of labels, tear off and discard the first 10" of label and liner. Tear backing evenly between cuts.
2. Peel the first 12 labels from liner and discard.

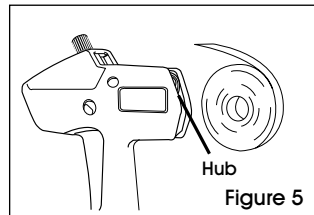

Figure 5

3. Place the label roll between the hubs and click into place. (See Figure 5)
4. Squeeze and hold the trigger while feeding the label strip into the slot below the brake wheels until about 6" come out of the front. (See Figure 6)
5. Feed label strip under the plate and pull through until loop is removed. (See Figure 7)

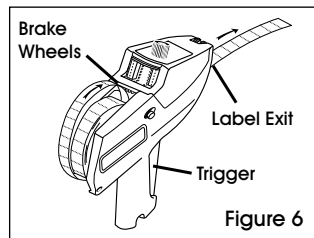

Figure 6

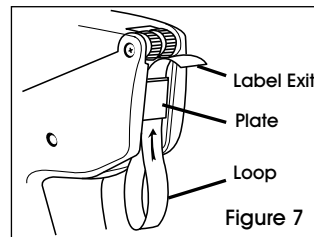
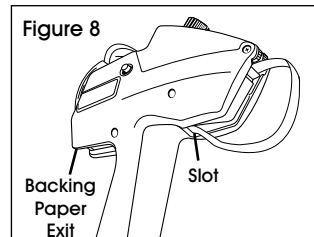

Figure 7

6. Squeeze and hold the trigger while feeding the label strip into the slot below the arrow until it stops/hits the back. (See Figure 8)
7. Hold the strip in place and squeeze the trigger eight times or until label strip feeds through the rear exit. (See Figure 8)
8. Remove any loose labels.



**NOTE:** If backing paper does not become taut and exit at rear, turn labeler upside down, squeeze trigger and pull backing paper out of slot. Repeat steps 5-7.

# OPERATION CONTINUED

## PRINT ADJUSTMENT

1. Print location is correct when extreme right-hand and left-hand characters are located as shown.

Approx. 1/16" →||←



→||← Approx. 1/16"

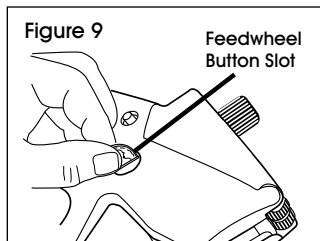

2. Place small coin in feedwheel button slot. (See Figure 9)

3. Push feedwheel button in completely and turn slightly clockwise if print is too far left or slightly counterclockwise if print is too far right. Adjustments made without completely depressing button are temporary.

4. Repeat steps 2 and 3 until print is correctly aligned.

## REMOVE SUPPLIES

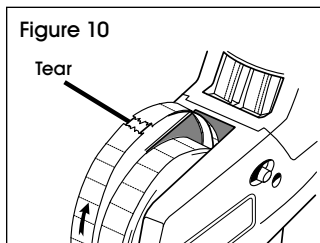

1. Tear label strip at label roll as shown and pull label roll from between hubs. (See Figure 10)

2. Tear backing paper strip. Pull label strip from labeler. (See Figure 11)

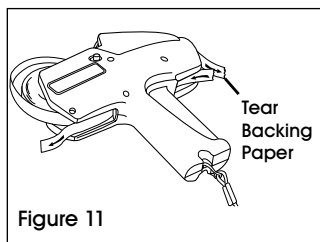

3. Squeeze and release trigger until backing paper is free to be pulled out. (See Figure 11)

## CLEAR JAMS, CLEANING AND LUBRICATION

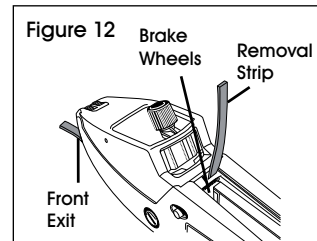

1. With label roll removed, check label track and backing paper track for stray labels.

2. Clear label track by squeezing trigger and feeding label removal strip under brake wheels and out front of labeler. (See Figure 12)

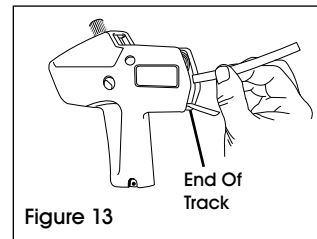

3. To clear backing paper track:

- a. Insert label removal strip in end of track to loosen stray labels. (See Figure 13)

- b. Insert label removal strip as shown, using corner to remove stray labels. (See Figure 13)

4. If adhesive buildup occurs, lubricate with one drop of a commercial 100% silicone lubricant as shown with labels loaded.

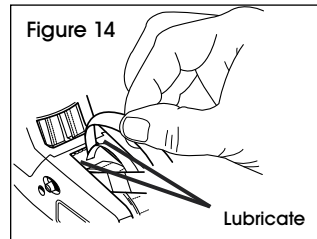

### LUBRICATE

One drop each side of label chute between spring and backing paper. (See Figure 14)

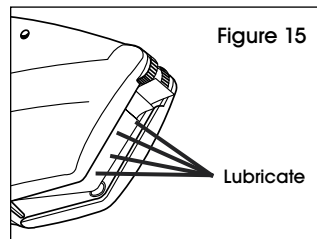

### LUBRICATE

One drop each spot on backing paper (total of four drops). Spread with finger. (See Figure 15)

 **NOTE: DO NOT OVER LUBRICATE!**

# CHARACTER KEY

## #3 Bold Font

### KNOB POSITION

	1	2	3	4	5	6
1	1	1	1	1	1	1
2	2	2	2	2	2	2
3	3	3	3	3	3	3
4	4	4	4	4	4	4
5	5	5	5	5	5	5
6	6	6	6	6	6	6
7	7	7	7	7	7	7
8	8	8	8	8	8	8
9	9	9	9	9	9	9
0	0	0	0	0	0	0
\$	\$	.	.	¢	¢	
FOR	FOR	-	-	+TX	+TX	

**NOT INDICATIVE OF  
FONT SIZE AND STYLE**

**ULINE**

1-800-295-5510  
uline.com

# ULINE H-707 ETIQUETADORA MONARCH 1110® DE UNA LÍNEA

800-295-5510  
uline.mx

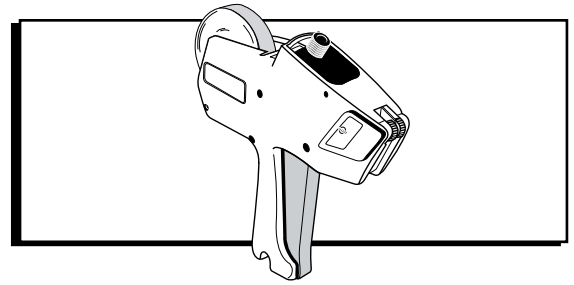

## FUNCIONAMIENTO

### CAMBIAR EL RODILLO DE TINTA

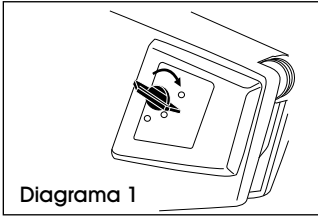

1. Gire el seguro para liberar la puerta del rodillo de tinta y jale cuidadosamente el rodillo de tinta completamente fuera de la etiquetadora. (Vea Diagrama 1)

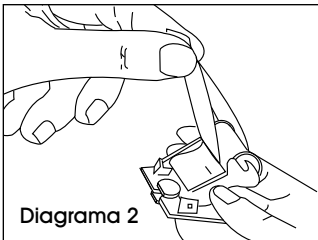

2. Inserte el respaldo de papel doblado entre el rodillo de tinta y el cargador. Jale para sacar el rodillo de tinta usado. (Vea Diagrama 2)

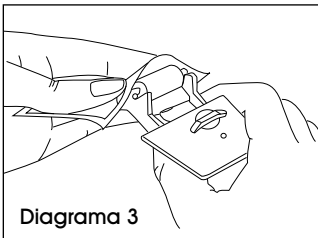

3. Corte el extremo del empaque del rodillo de tinta. Usando el paquete para proteger los dedos, deslice el cargador dentro del empaque y ponga el rodillo de tinta nuevo en su lugar. (Vea Diagrama 3)

4. Deslice la puerta del rodillo de tinta de regreso a su lugar y gire el seguro para cerrar.

### CONFIGURAR LOS CARACTERES DE IMPRESIÓN

1. Jale la perilla hasta que los indicadores estén en la banda deseada. (Vea Diagrama 4)

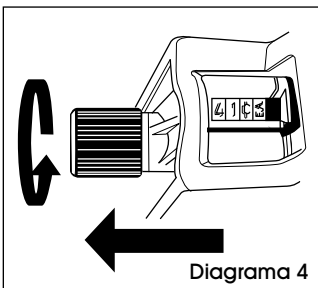

2. Gire la perilla hasta que el caracter deseado aparezca negro sobre fondo blanco entre los indicadores. Para imprimir un espacio en blanco, seleccione el espacio en blanco en esa banda.

3. Repita los pasos 1-2 por cada banda.

4. Presione la perilla cuando termine.

### CARGAR LAS ETIQUETAS

1. Para cargar un rollo de etiquetas nuevo, corte y deseche los primeros 25 cm (10") y respaldo. Corte el respaldo de manera uniforme entre los cortes.

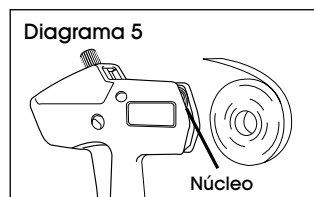

2. Despegue las primeras 12 etiquetas del respaldo y deséchelas.

3. Coloque el rollo de etiquetas entre los núcleos y presione en su lugar hasta hacer clic. (Vea Diagrama 5)

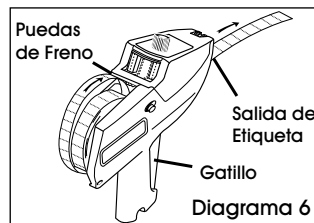

4. Apriete y sostenga el gatillo mientras alimenta la tira de etiquetas dentro de la ranura debajo de las ruedas de freno hasta que salgan por el frente aproximadamente 15 cm (6"). (Vea Diagrama 6)

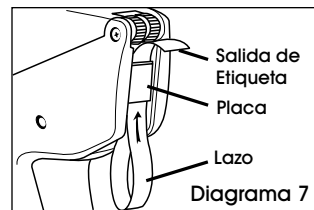

5. Alimente la tira de etiquetas debajo de la placa y jale a través hasta que el lazo sea eliminado. (Vea Diagrama 7)

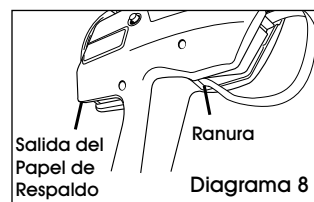

6. Presione y sostenga el gatillo mientras alimenta la tira de etiquetas dentro de la

ranura debajo de la flecha hasta que tope en la parte posterior. (Vea Diagrama 8)

7. Sostenga la tira en el lugar y apriete el gatillo ocho veces o hasta que la tira de etiquetas se alimente a través de la salida posterior. (Vea Diagrama 8)

8. Retire cualquier etiqueta suelta.



**NOTA:** Si el respaldo de papel no se tensa ni sale por la parte posterior, voltee la etiquetadora de cabeza, apriete el gatillo y jale el respaldo de papel fuera de la ranura. Repita los pasos 5-7.

# CONTINUACIÓN DE FUNCIONAMIENTO

## AJUSTE DE IMPRESIÓN

1. La ubicación de impresión está correcta cuando los caracteres del extremo derecho e izquierdo están ubicados como se muestra.

Aprox. 1.6 mm (1/16") → || ←

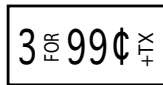

→ || ← Aprox. 1.6 mm (1/16")

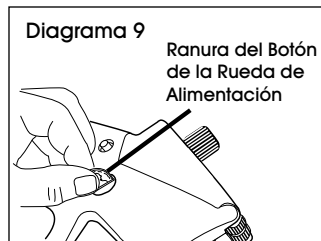

2. Coloque una moneda pequeña en el botón de la rueda de alimentación. (Vea Diagrama 9)

3. Empuje completamente hacia adentro el botón de la rueda de alimentación y gire levemente en el sentido de las manecillas del reloj si la impresión está muy lejos del lado izquierdo o levemente en el sentido contrario a las manecillas del reloj si la impresión está muy lejos del lado derecho. Los ajustes que haga sin presionar completamente el botón son temporales.

4. Repita los pasos 2 y 3 hasta que la impresión esté alineada correctamente.

## REMOVER LOS SUMINISTROS

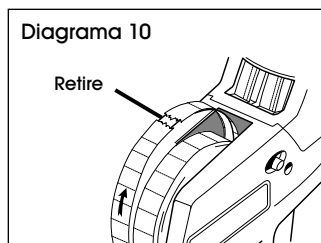

1. Retire la tira de etiquetas del rollo de etiquetas como se muestra y jale el rollo de etiquetas de entre los núcleos. (Vea Diagrama 10)

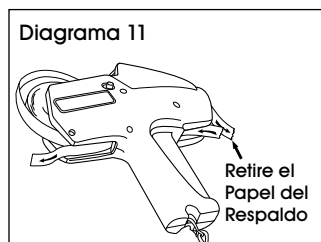

2. Retire la tira del respaldo de papel. Jale la tira de etiquetas de la etiquetadora. (Vea Diagrama 11)
3. Apriete y libere el gatillo hasta que el respaldo de papel esté libre para ser jalado hacia afuera. (Vea Diagrama 11)

## DESPEJAR ATASCOS, LIMPIEZA Y LUBRICACIÓN

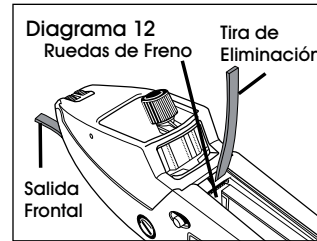

1. Saque el rollo de etiquetas, revise en el carril de etiquetas y en el carril del respaldo de papel si hay etiquetas desviadas.

2. Despeje el carril de etiquetas apretando el gatillo y alimentando la tira de extracción de etiquetas debajo de las ruedas de freno y hacia afuera al frente de la etiquetadora. (Vea Diagrama 12)

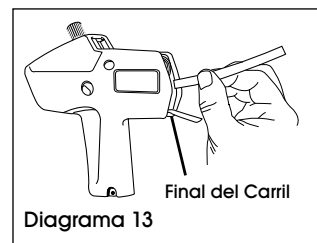

3. Para despejar el carril del respaldo de papel:
  - a. Inserte la tira de extracción de etiquetas para liberar las etiquetas desviadas sueltas. (Vea Diagrama 13)

- b. Inserte la tira de extracción de etiquetas como se muestra, utilizando la esquina para eliminar las etiquetas desviadas. (Vea Diagrama 13)

4. Si llega a acumularse el adhesivo, aplique una gota de lubricante comercial 100% de silicón como se muestra con las etiquetas cargadas.

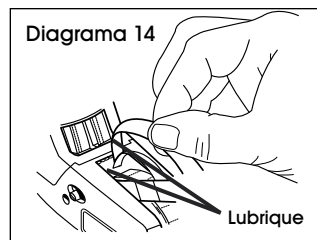

### LUBRIQUE

Una gota a cada lado del conducto de etiquetas entre el resorte y el respaldo de papel. (Vea Diagrama 14)

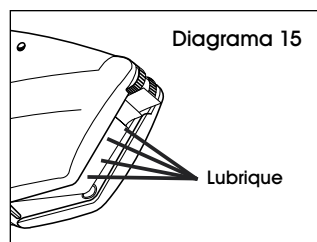

### LUBRIQUE

Una gota en cada punto del respaldo de papel (un total de 4 gotas). Distribuya con el dedo. (Vea Diagrama 15)

 **NOTE: ¡NO LUBRIQUE EN EXCESO!**

# CLAVE DE CARACTERES

## Letra Negrita #3

### POSICIÓN DE LA PERILLA

	1	2	3	4	5	6
1	1	1	1	1	1	1
2	2	2	2	2	2	2
3	3	3	3	3	3	3
4	4	4	4	4	4	4
5	5	5	5	5	5	5
6	6	6	6	6	6	6
7	7	7	7	7	7	7
8	8	8	8	8	8	8
9	9	9	9	9	9	9
0	0	0	0	0	0	0
\$	\$	.	.	¢	¢	
FOR	FOR	-	-	+TX	+TX	

**NO INDICA EL TAMAÑO  
Y ESTILO DE LETRA**

**ULINE**

800-295-5510  
uline.mx

**ULINE** H-707

# MONARCH 1110<sup>MD</sup> – PISTOLET À ÉTIQUETTES – UNE LIGNE

1 800 295-5510  
uline.ca

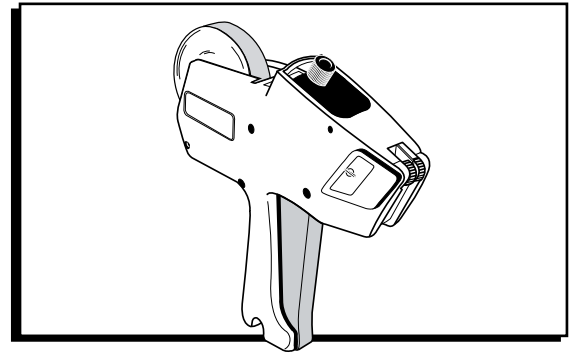

## FUNCTIONNEMENT

### CHANGEMENT DU ROULEAU ENCREUR

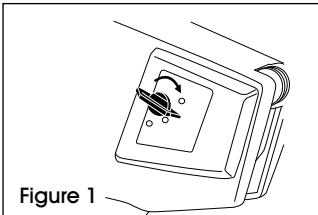

Figure 1

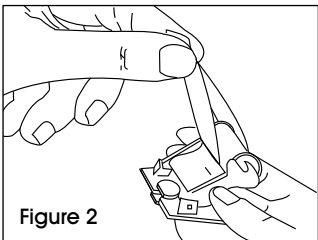

Figure 2

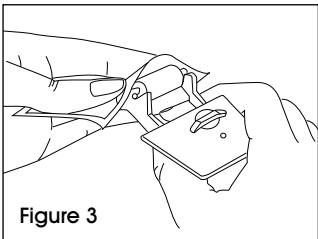

Figure 3

1. Tournez le verrou pour libérer la porte du rouleau encreur, puis tirez doucement sur le rouleau encreur pour le sortir complètement de l'étiqueteuse. (Voir Figure 1)
2. Insérez le papier dorsal plié entre le rouleau encreur et le transporteur. Tirez pour libérer l'ancien rouleau encreur. (Voir Figure 2)
3. Coupez l'extrémité de l'emballage du rouleau encreur. En utilisant l'emballage pour protéger les doigts, faites glisser le transporteur dans l'emballage jusqu'à ce que le nouveau rouleau encreur s'enclenche. (Voir Figure 3)
4. Remettez la porte du rouleau encreur en place et tournez le verrou.

### RÉGLAGE DES CARACTÈRES IMPRIMÉS

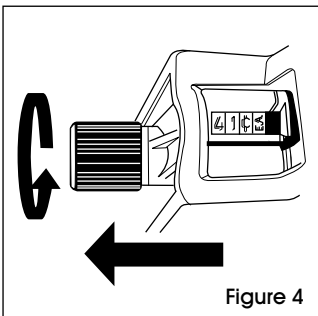

Figure 4

1. Tirez sur le bouton jusqu'à ce que les indicateurs soient sur la bande désirée. (Voir Figure 4)
2. Tournez le bouton jusqu'à ce que le caractère souhaité apparaisse en noir sur fond blanc entre les indicateurs. Pour imprimer un blanc, sélectionnez l'espace en blanc pour cette bande.

3. Répétez les étapes 1 et 2 pour chaque bande.
4. Rentrez le bouton une fois l'opération terminée.

### CHARGEMENT DES ÉTIQUETTES

1. Pour charger un nouveau rouleau d'étiquettes, arrachez et jetez les 25 cm (10 po) initiaux d'étiquettes et de doublure. Déchirez uniformément le papier dorsal entre les coupures.
2. Décollez les 12 premières étiquettes de la doublure et jetez-les.

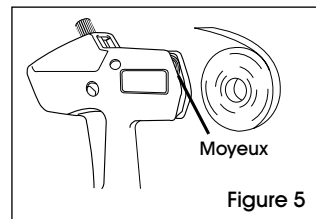

Figure 5

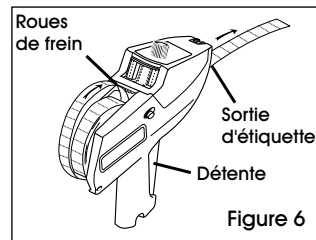

Figure 6

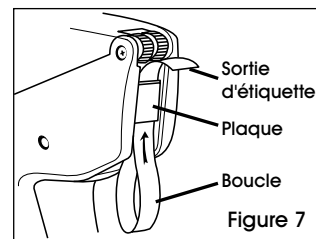

Figure 7

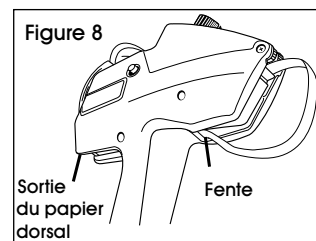

Figure 8

3. Placez le rouleau d'étiquettes entre les moyeux et enclenchez-le. (Voir Figure 5)
4. Pressez et maintenez la détente enfoncée tout en alimentant la bande d'étiquettes dans la fente sous les roues de frein, jusqu'à ce qu'environ 15 cm (6 po) sortent de l'avant. (Voir Figure 6)
5. Faites glisser la bande d'étiquettes sous la plaque et tirez-la au travers jusqu'à ce que la boucle soit supprimée. (Voir Figure 7)
6. Pressez et maintenez la détente enfoncée tout en alimentant la bande d'étiquettes dans la fente en dessous de la flèche, jusqu'à ce qu'elle s'arrête ou atteigne l'arrière. (Voir Figure 8)
7. Maintenez la bande en place et appuyez sur la détente huit fois ou jusqu'à ce que la bande d'étiquettes émerge de la sortie arrière. (Voir Figure 8)
8. Enlevez toute étiquette lâche.



**REMARQUE:** Si le papier dorsal ne devient pas tendu ou n'émerge pas de la sortie arrière, renversez l'étiqueteuse, pressez la détente et tirez sur le papier dorsal hors de la fente. Répétez les étapes 5-7.

## RÉGLAGE DE L'IMPRESSION

1. L'emplacement d'impression est correct lorsque les caractères complètement à droite et à gauche sont situés comme illustré.

Environ 1,6 mm (1/16 po) → || ←



→ || ← Environ 1,6 mm (1/16 po)

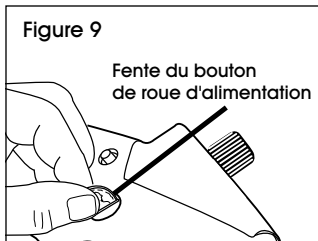

2. Placez une petite pièce de monnaie dans la fente du bouton de la roue d'alimentation. (Voir Figure 9)

3. Enfoncez complètement le bouton de la roue d'alimentation et tournez légèrement dans le sens horaire si l'impression est trop à gauche, ou légèrement dans le sens antihoraire si l'impression est trop à droite. Les réglages effectués sans enfoncer complètement le bouton sont temporaires.
4. Répétez les étapes 2 et 3 jusqu'à ce que l'impression soit correctement alignée.

## RETRAIT DES FOURNITURES

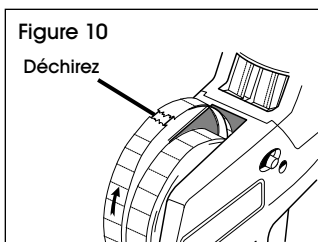

1. Déchirez la bande d'étiquettes au rouleau d'étiquettes comme indiqué, puis tirez sur le rouleau d'étiquettes entre les moyeux. (Voir Figure 10)
2. Déchirez la bande de papier dorsal. Tirez sur la bande d'étiquettes provenant de l'étiqueteuse. (Voir Figure 11)

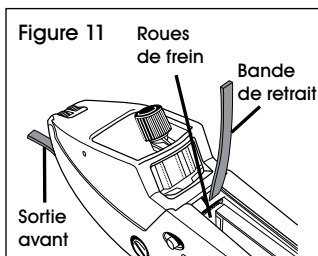

3. Pressez et relâchez la détente jusqu'à ce que le papier dorsal puisse être retiré. (Voir Figure 11)

## DÉPANNAGE DES BOURRAGES, NETTOYAGE ET LUBRIFICATION

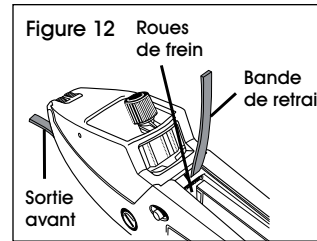

1. Alors que le rouleau d'étiquettes est enlevé, vérifiez la présence d'étiquettes parasites dans la piste d'étiquettes et la piste de papier dorsal.

2. Dégagez la piste d'étiquettes en pressant la détente et en alimentant la bande de retrait d'étiquettes sous les roues de frein et hors de l'avant de l'étiqueteuse. (Voir Figure 12)

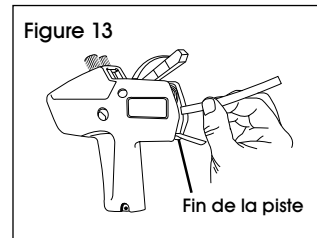

3. Pour dégager la piste de papier dorsal :
  - a. Insérez la bande de retrait d'étiquettes en bout de piste pour déloger les étiquettes parasites. (Voir Figure 13)
  - b. Insérez la bande de retrait d'étiquettes comme indiqué, en utilisant un coin pour enlever les étiquettes parasites. (Voir Figure 13)

4. En cas d'accumulation d'adhésif, lubrifiez avec une goutte de lubrifiant commercial 100 % au silicone, tel qu'illustré avec les étiquettes chargées.

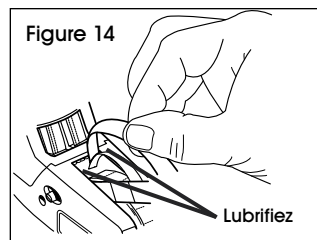

### LUBRIFIEZ

Une goutte de chaque côté de la goulotte d'étiquettes entre le ressort et le papier dorsal. (Voir Figure 14)

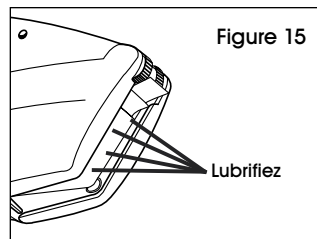

### LUBRIFIEZ

Une goutte à chaque emplacement sur le papier dorsal (total de quatre gouttes). Étalez avec le doigt. (Voir Figure 15)



**REMARQUE : NE LUBRIFIEZ PAS À L'EXCÈS!**



# TOUCHE DE CARACTÈRE

## Police n° 3 en gras

### POSITION DU BOUTON

	1	2	3	4	5	6
1	1	1	1	1	1	1
2	2	2	2	2	2	2
3	3	3	3	3	3	3
4	4	4	4	4	4	4
5	5	5	5	5	5	5
6	6	6	6	6	6	6
7	7	7	7	7	7	7
8	8	8	8	8	8	8
9	9	9	9	9	9	9
0	0	0	0	0	0	0
\$	\$	.	.	¢	¢	¢
POUR	POUR	-	-	+ TAXES	+ TAXES	+ TAXES

**PAS REPRÉSENTATIF  
DE LA TAILLE OU  
DU STYLE DE POLICE**

**ULINE**

1 800 295-5510  
uline.ca