

ULINE H-7206 LD3500 AUTOMATIC LABEL DISPENSER

1-800-295-5510
uline.com

TOOL NEEDED



Allen Wrench
(included)

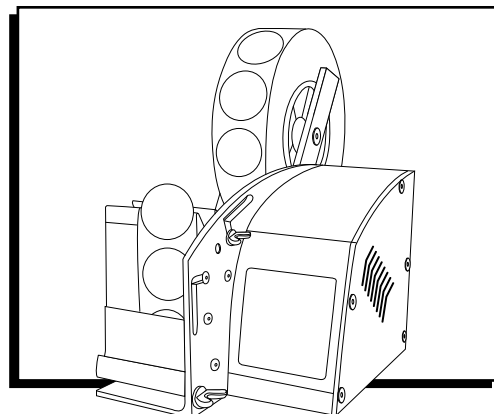

PARTS

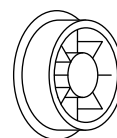
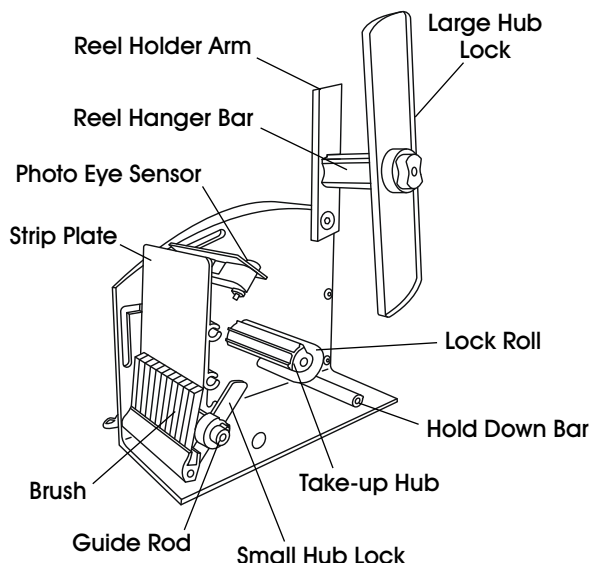

Core Holder x 2

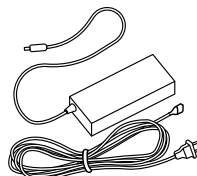

Power Cord x 1

OPERATION



NOTE: Machine must be unplugged from power supply for steps 1 to 7.

2. Insert core holders into each side of label roll.
3. Slide loaded roll into reel hanger bar. (See Figure 2)

LOADING LABEL LINER

1. Lift reel holder arm to a 90° angle and lock into position using provided Allen wrench. (See Figure 1)



NOTE: Labels should dispense from underside of roll.



NOTE: Label roll may not exceed 7" diameter.

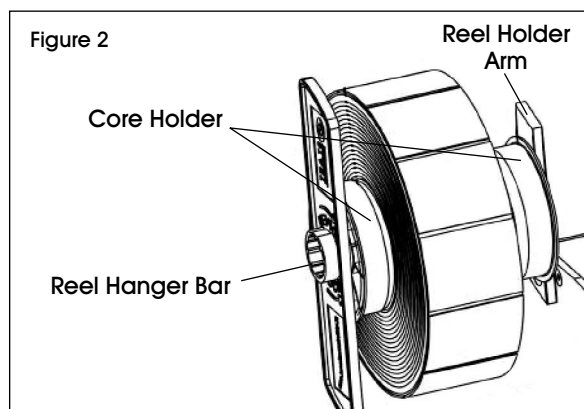
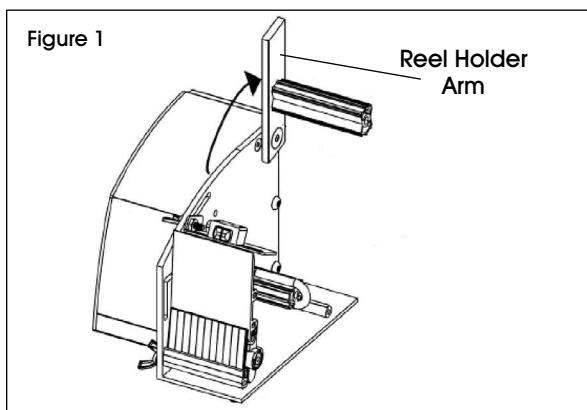

OPERATION CONTINUED

4. Feed label liner under hold down bar and guide rod. (See Figure 3)

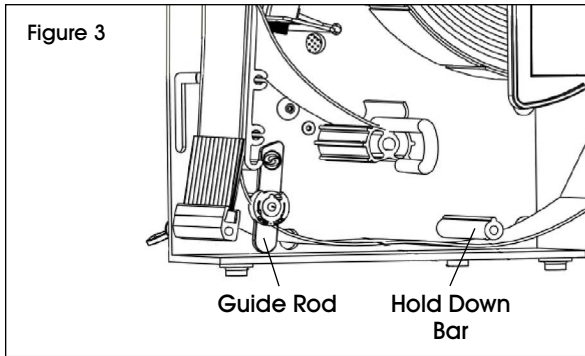

8. Slide lock rod off take-up hub and place label liner onto hub. (See Figure 6)
9. Slide lock rod over label liner and back onto take-up hub to secure label liner in place. (See Figure 6)

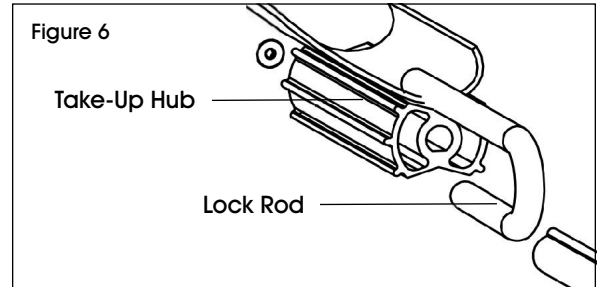

5. Feed label liner between brush and strip plate. (See Figure 4)
6. Adjust small hub locks to secure label in place. (See Figure 4)

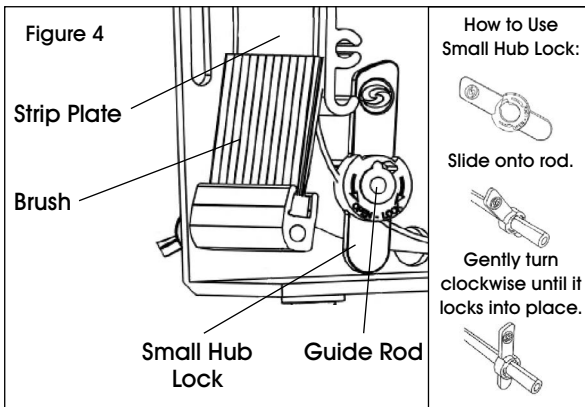

7. Thread liner over top of strip plate and down along backside of strip plate and photo sensor. (See Figure 5)

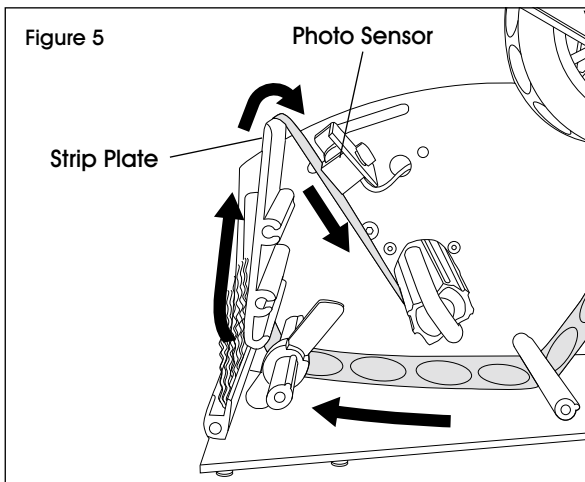

ADJUSTMENTS BEFORE USE

BRUSH

Ensure proper amount of tension is applied to label for consistent feeding and detection.

Loosen brush wing nut and push brush toward strip plate. Tighten wing nut to secure. (See Figure 7)

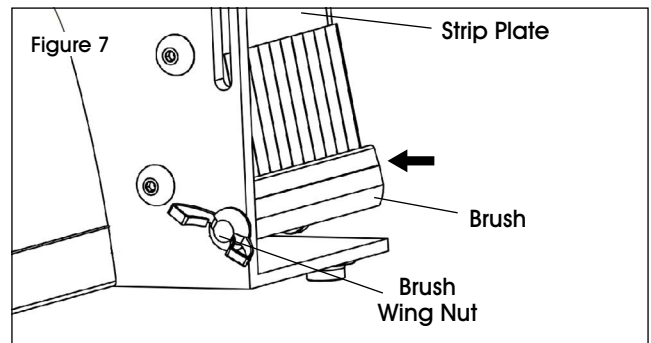



OPERATION CONTINUED

PHOTO EYE SENSOR

Ensure photo eye sensor is in correct position.

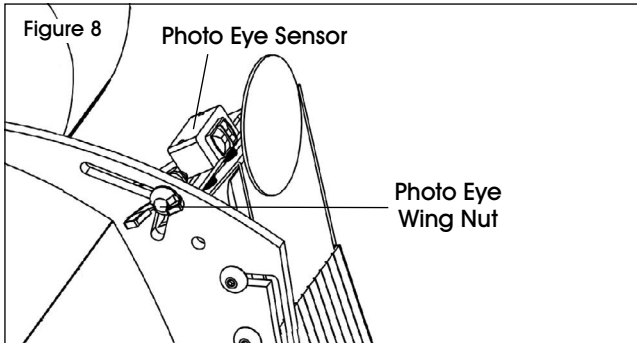
Loosen photo eye wing nut. Adjust photo eye to point toward top edge of label. Tighten wing nut to secure. (See Figure 8)



 **NOTE:** If dispenser continually dispenses labels and does not stop, the photo eye sensor is angled too high and will need to be lowered. (See Figure 9)

 **NOTE:** If dispenser will not advance labels, the photo eye sensor is angled too far down and will need to be raised. (See Figure 9)

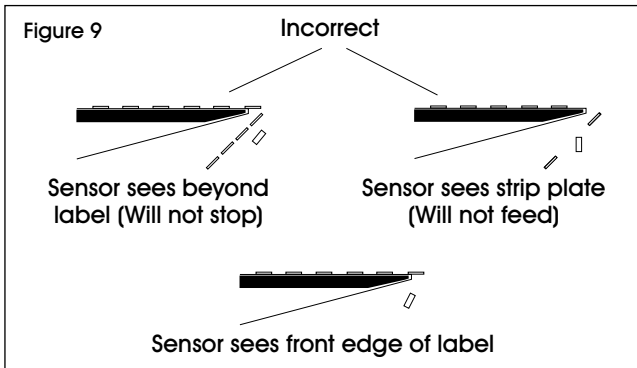

POWER SUPPLY

Connect power cord and press power switch to turn on. (See Figure 10)

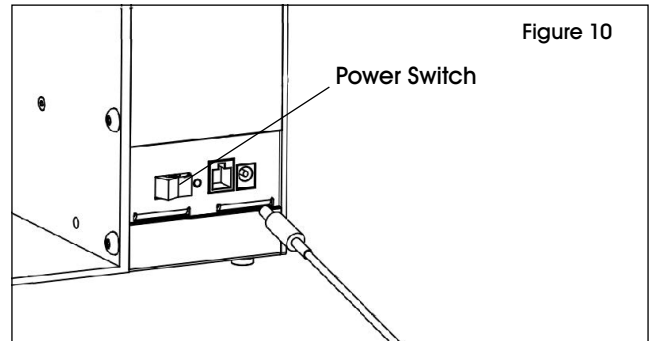

MAINTENANCE

- Turn machine off when not in use.
- Remove liner material from take-up hub when it reaches approximately 2" in diameter or if the motor appears to be straining.
- Do not operate if inspection reveals a damaged power or sensor cord.
- Keep strip plate, hold down bar and take-up hub free of adhesive buildup.

ULINE

1-800-295-5510
uline.com

ULINE H-7206

1-800-295-5510

uline.mx

DESPACHADOR AUTOMÁTICO LD3500 DE ETIQUETAS ADHESIVAS

HERRAMIENTA NECESARIA



Llave Allen
(incluida)

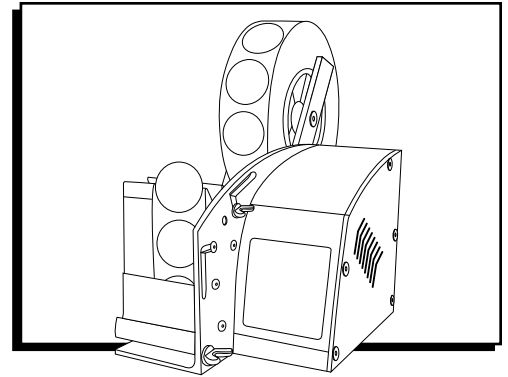

PARTES

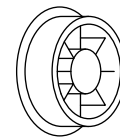
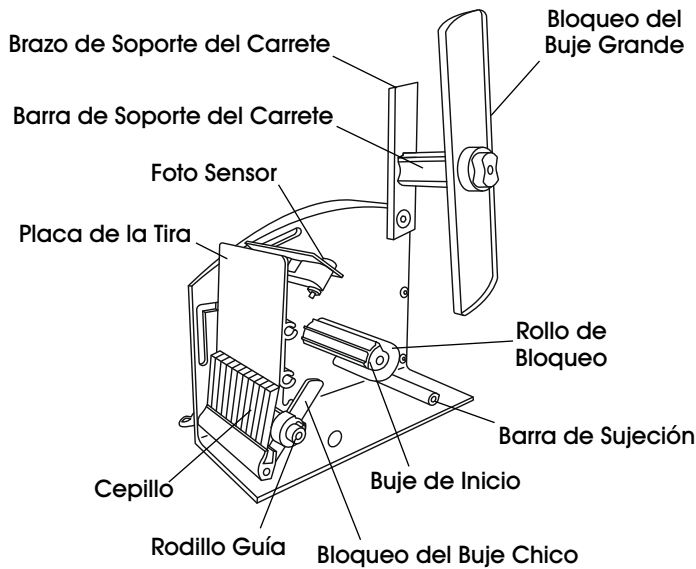

2 Núcleos

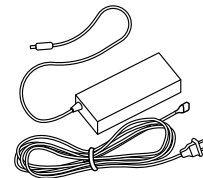

1 Cable

FUNCIONAMIENTO

NOTA: Desconecte la máquina de la corriente eléctrica para los pasos 1 a 7.

CARGA DEL RESPALDO DE PAPEL

1. Levante el brazo de soporte del carrete a un ángulo de 90° y asegúrelo en su lugar utilizando la llave Allen incluida. (Vea Diagrama 1)

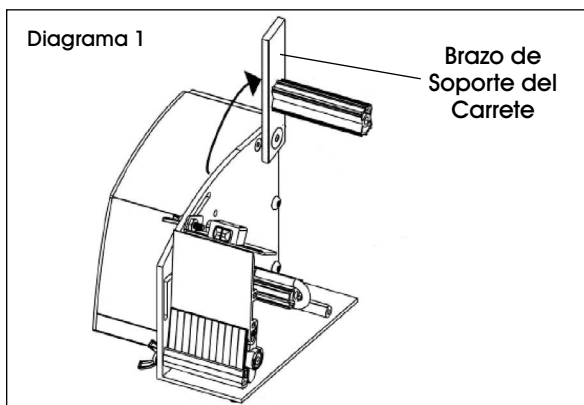

2. Inserte los núcleos en cada lado del rollo de etiquetas.
3. Deslice el rollo dentro de la barra de soporte del carrete. (Vea Diagrama 2)

NOTA: Las etiquetas deben despacharse por la parte inferior del rollo.

NOTA: El rollo de etiquetas no debe exceder de 7" de diámetro.

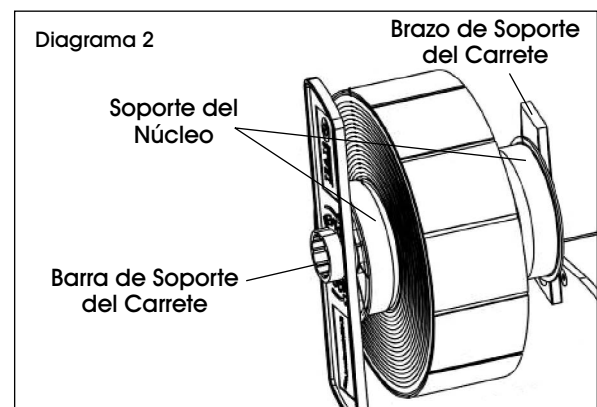

CONTINUACIÓN DE FUNCIONAMIENTO

4. Alimente el respaldo de papel debajo de la barra de sujeción y el rodillo guía. (Vea Diagrama 3)

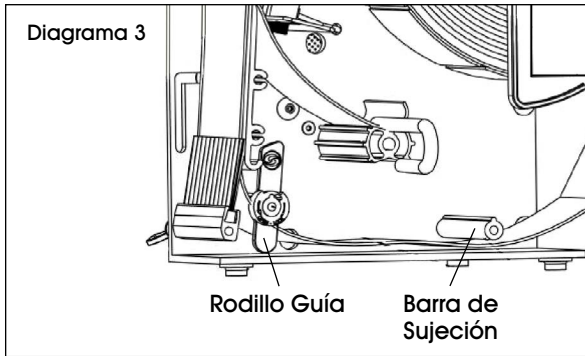

5. Ingrese el respaldo entre el cepillo y la placa de la tira. (Vea Diagrama 4)
6. Ajuste los bloqueos del buje chico para asegurar la etiqueta en su lugar. (Vea Diagrama 4)

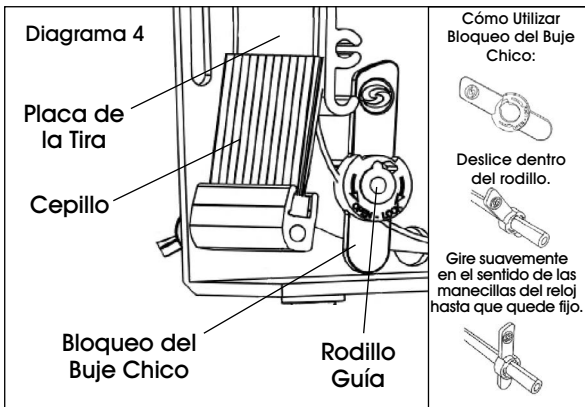

7. Pase el respaldo encima de la placa de la tira y hacia abajo por el lado posterior de la placa de la tira y el foto sensor. (Vea Diagrama 5)

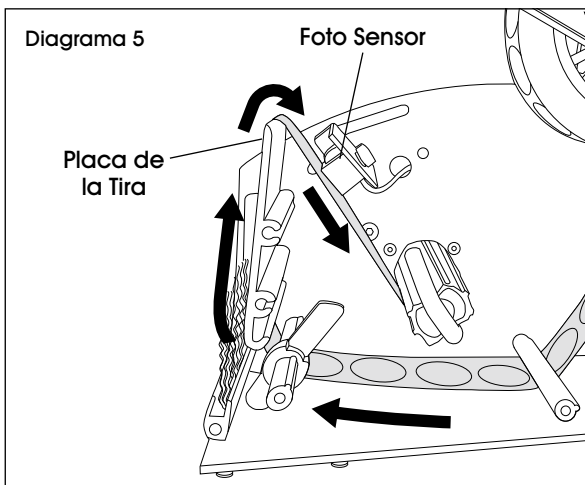

8. Deslice el rodillo de bloqueo hacia afuera del buje de inicio y coloque el respaldo de etiqueta en el buje. (Vea Diagrama 6)
9. Deslice el rodillo de bloqueo sobre el respaldo de etiqueta y vuelva a colocarlo en el buje de inicio para asegurar el respaldo en su lugar. (Vea Diagrama 6)

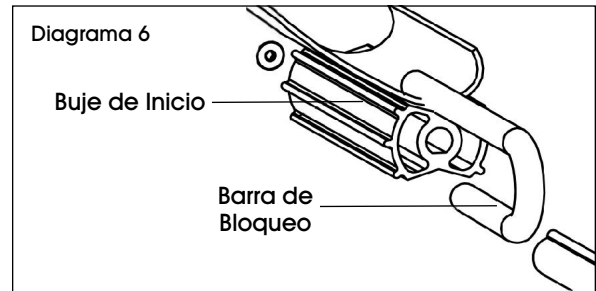

AJUSTES ANTES DEL USO

CEPILLO

Asegúrese de que se aplique la tensión adecuada a la etiqueta para una alimentación y detección consistentes.

Afloje la tuerca de mariposa del cepillo y empújelo hacia la placa de la tira. Apriete la tuerca de mariposa para asegurar. (Vea Diagrama 7)

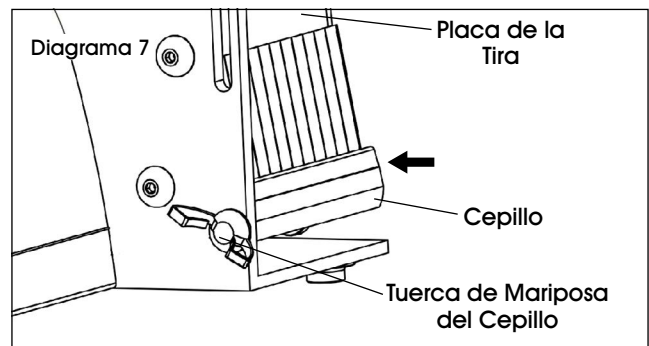

CONTINUACIÓN DE FUNCIONAMIENTO

FOTO SENSOR

Asegúrese de que el foto sensor esté en la posición correcta.

Afloje la tuerca de mariposa del foto sensor. Ajuste el sensor para apuntarlo hacia el borde superior de la etiqueta. Apriete la tuerca de mariposa para asegurar. (Vea Diagrama 8)

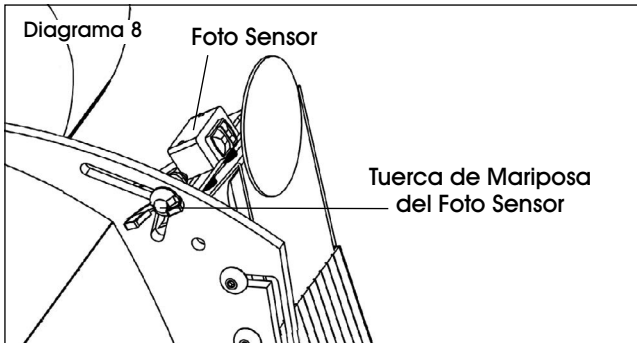

NOTA: Si el dispensador despacha etiquetas continuamente y no se detiene, el foto sensor está a un ángulo muy alto y se debe bajar. (Vea Diagrama 9)

NOTA: Si el despachador no hace avanzar las etiquetas, el foto sensor está a un ángulo muy bajo y debe elevarse. (Vea Diagrama 9)

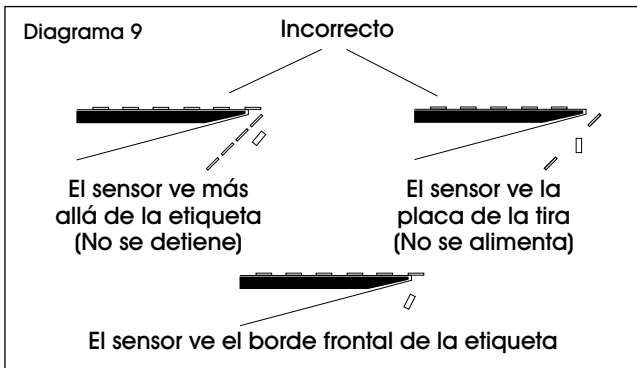

SUMINISTRO DE ENERGÍA

Conecte el cable y presione el interruptor para encender. (Vea Diagrama 10)

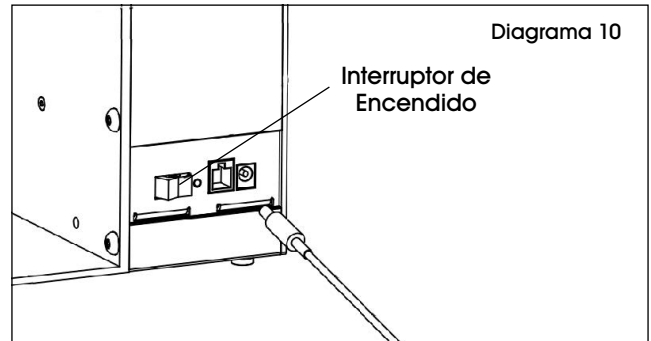

MANTENIMIENTO

- Apague la máquina cuando no esté en uso.
- Retire el material del respaldo del buje del inicio cuando alcance aproximadamente 2" de diámetro o si parece que el motor se está forzando.
- No lo use si la revisión revela que el cable eléctrico o el sensor están dañados.
- Mantenga la placa de la tira, barra de sujeción y el buje de inicio libre de acumulación de adhesivo.

ULINE

800-295-5510

uline.mx

ULINE H-7206

LD3500 – DISTRIBUTEUR D'ÉTIQUETTES ADHÉSIVES AUTOMATIQUE

OUTIL REQUIS



Clé Allen
(incluse)

1 800 295-5510
uline.ca

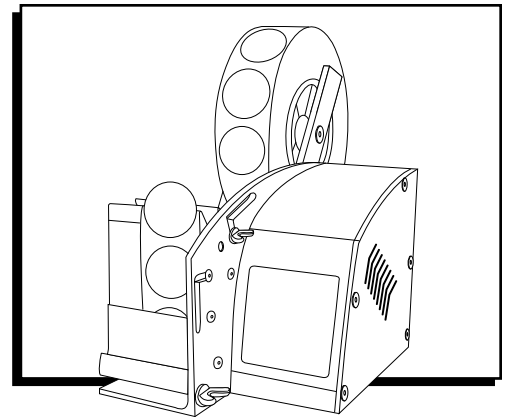

PIÈCES

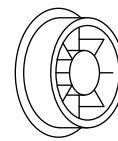
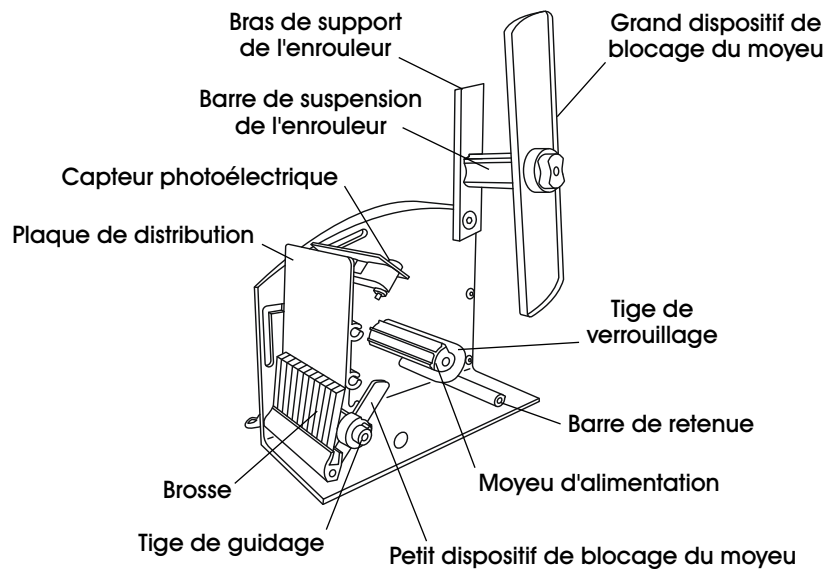

Support de mandrin x 2

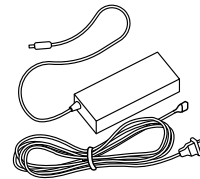

Cordon d'alimentation x 1

FONCTIONNEMENT

 **REMARQUE :** L'appareil doit être débranché de la source d'alimentation pour les étapes 1 à 7.

CHARGEMENT DE LA DOUBLURE D'ÉTIQUETTES

1. Soulevez le bras de support de l'enrouleur à un angle de 90° et verrouillez-le en place à l'aide de la clé Allen fournie. (Voir Figure 1)

2. Insérez les supports de mandrin de chaque côté du rouleau d'étiquettes.
3. Faites glisser le rouleau chargé dans la barre de suspension de l'enrouleur. (Voir Figure 2)

 **REMARQUE :** Les étiquettes doivent se dérouler par le dessous du rouleau.

 **REMARQUE :** Le rouleau d'étiquettes ne doit pas dépasser un diamètre de 7 po.

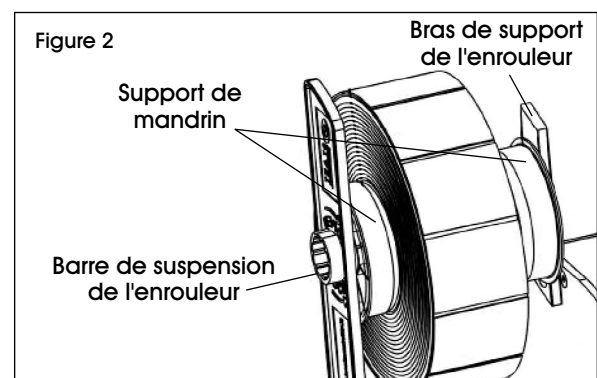
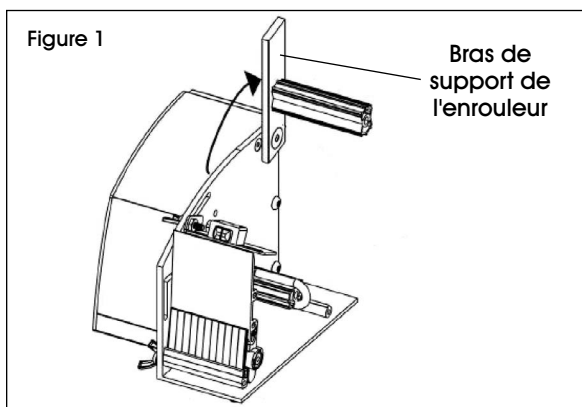

FONCTIONNEMENT SUITE

4. Faites passer la doublure d'étiquettes sous la barre de retenue et la tige de guidage. (Voir Figure 3)

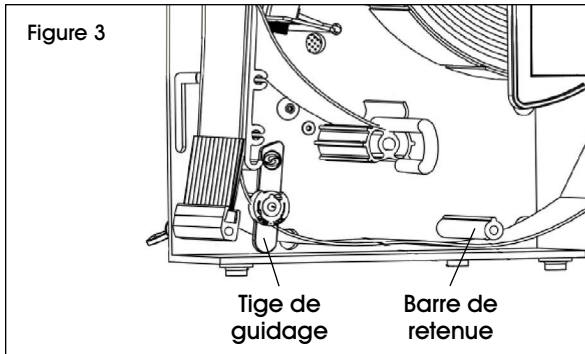

5. Faites passer la doublure d'étiquettes entre la brosse et la plaque de distribution. (Voir Figure 4)
6. Ajustez les petits dispositifs de blocage du moyeu pour fixer l'étiquette en place. (Voir Figure 4)

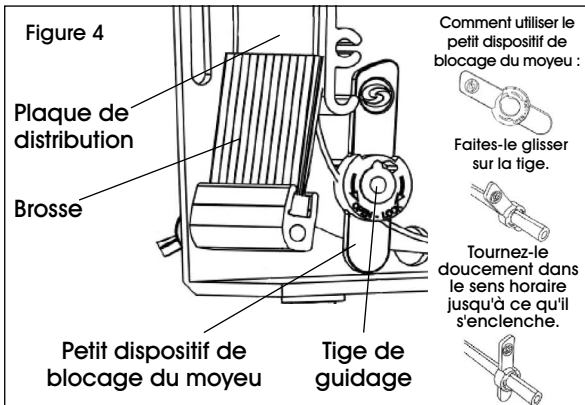

7. Faites passer la doublure au-dessus de la plaque de distribution et le long de l'arrière de celle-ci et du capteur photoélectrique. (Voir Figure 5)

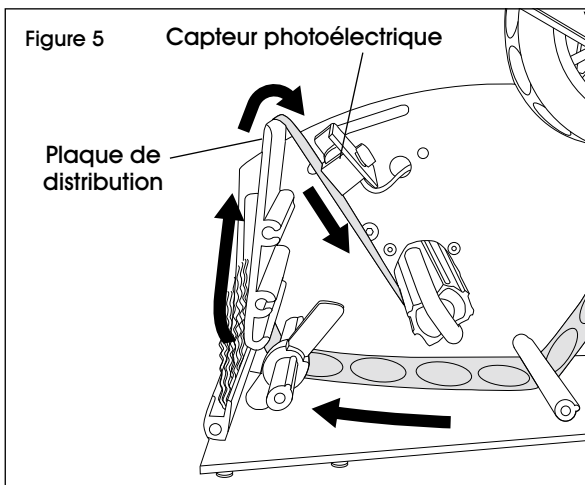

8. Faites glisser la tige de verrouillage hors du moyeu d'alimentation et placez la doublure d'étiquettes sur celui-ci. (Voir Figure 6)
9. Faites glisser la tige de verrouillage sur la doublure d'étiquettes et remettez la tige sur le moyeu d'alimentation pour fixer la doublure d'étiquettes en place. (Voir Figure 6)

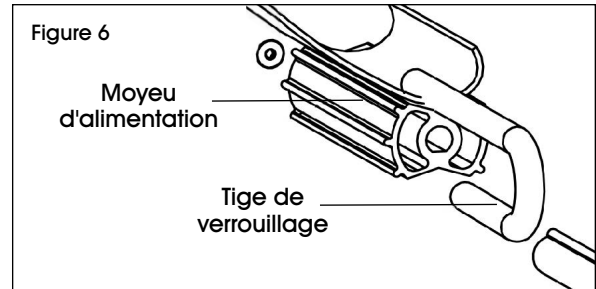

RÉGLAGES AVANT UTILISATION

BROSSE

Assurez-vous qu'une tension adéquate est appliquée sur l'étiquette pour que le mécanisme d'alimentation et de détection soit constant.

Desserrez l'écrou à oreilles de la brosse et poussez la brosse vers la plaque de distribution. Serrez l'écrou à oreilles pour fixer le tout. (Voir Figure 7)

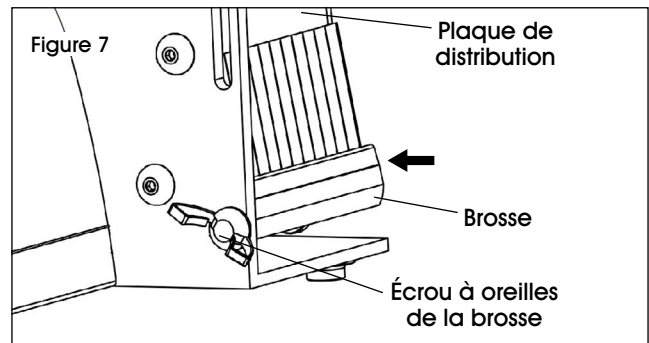

CAPTEUR PHOTOÉLECTRIQUE

Assurez-vous que le capteur photoélectrique est dans la bonne position.

Desserrez l'écrou à oreilles du capteur photoélectrique. Ajustez le capteur photoélectrique pour qu'il pointe vers le bord supérieur de l'étiquette. Serrez l'écrou à oreilles pour fixer le tout. (Voir Figure 8)

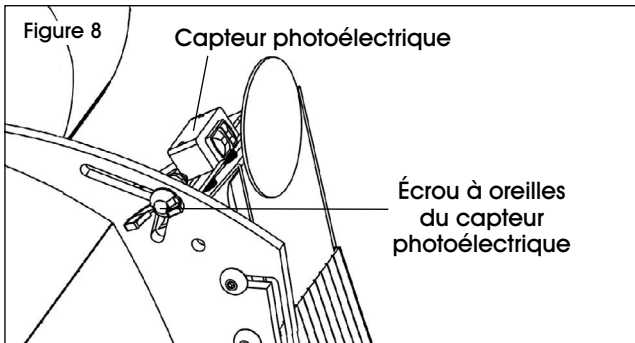

REMARQUE : Si le distributeur déroule continuellement des étiquettes sans s'arrêter, le capteur photoélectrique est trop incliné vers le haut et doit être abaissé. (Voir Figure 9)

REMARQUE : Si le distributeur ne déroule pas les étiquettes, le capteur photoélectrique est trop incliné vers le bas et doit être relevé. (Voir Figure 9)

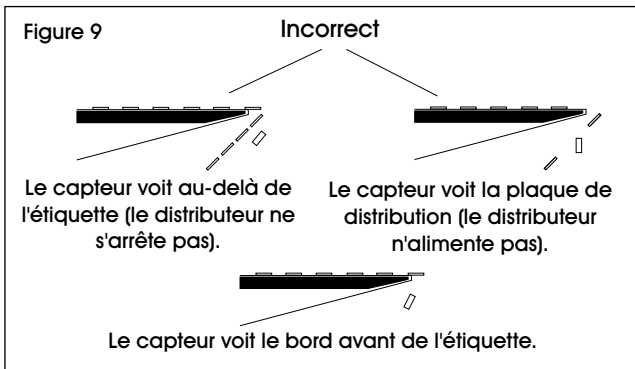

SOURCE D'ALIMENTATION

Branchez le cordon d'alimentation et appuyez sur l'interrupteur d'alimentation pour allumer l'appareil. (Voir Figure 10)

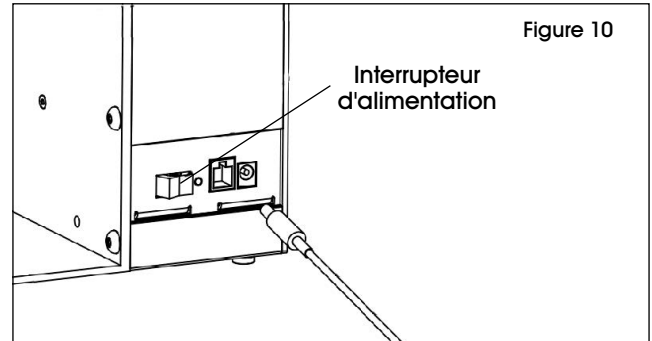

ENTRETIEN

- Éteignez l'appareil lorsqu'il n'est pas utilisé.
- Retirez la doublure d'étiquettes du moyeu d'alimentation lorsqu'elle atteint environ 2 po de diamètre ou si le moteur semble peiner.
- N'utilisez pas l'appareil si une inspection révèle un cordon d'alimentation ou de capteur endommagé.
- Maintenez la plaque de distribution, la barre de retenue et le moyeu d'alimentation exempts de colle.

ULINE

1 800 295-5510
uline.ca