

**ULINE H-729**  
**3M® H180 2" PISTOL**  
**GRIP DISPENSER**

1-800-295-5510  
uline.com

Para Español, vea páginas 3-4.  
Pour le français, consulter les pages 5-6.

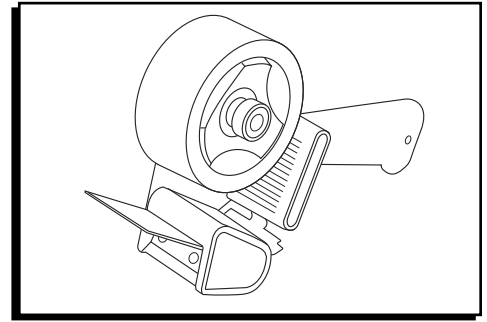

## PARTS

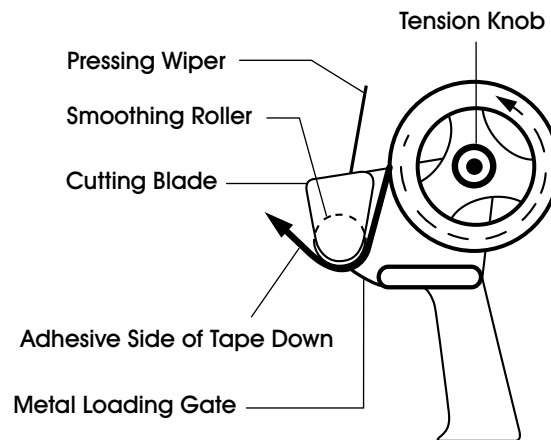

## OPERATION

1. Place dispenser on flat surface. Push tape roll fully onto tape wheel. Ensure tape unwinds with sticky side down. (See Figure 1)
2. Unroll 5–6" of tape (sticky side down) and thread between smoothing roller and metal loading gate. (See Figure 2)

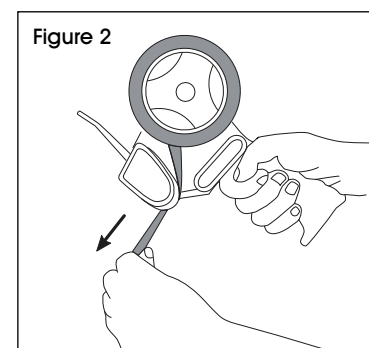
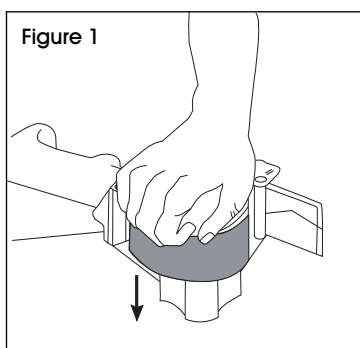

## OPERATION CONTINUED

3. Pull tape over smoothing roller, allowing tape to unroll freely off tape wheel. Adjust tension as needed. (See Figures 3-4)

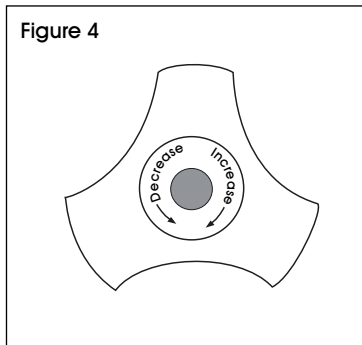
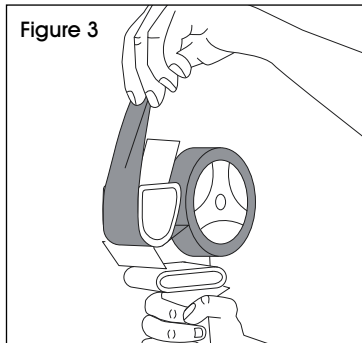

4. Start at desired depth on side of box. (See Figure 5)
5. Pull dispenser along the carton seam. Smoothing roller automatically presses tape to the package. (See Figure 5)
6. Continue down the opposite end to desired length. In one motion, tilt dispenser forward so tape pressing wiper stops rolling tape, serrated blade cuts tape and wiper smooths the tape end. (See Figure 5)

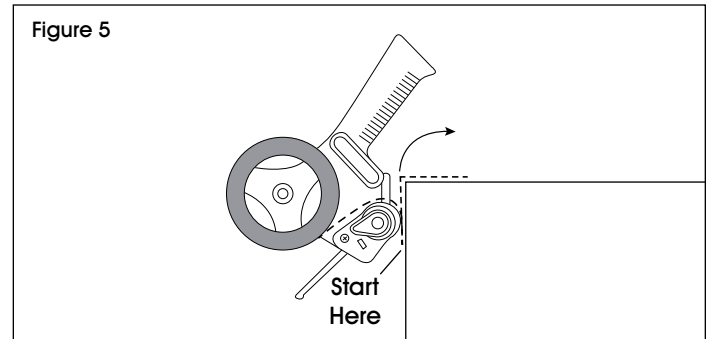

**ULINE**

1-800-295-5510  
uline.com

**ULINE** H-729

**3M® H180**

**DESPACHADOR DE 2"  
CON ASA DE PISTOLA**

800-295-5510  
uline.mx

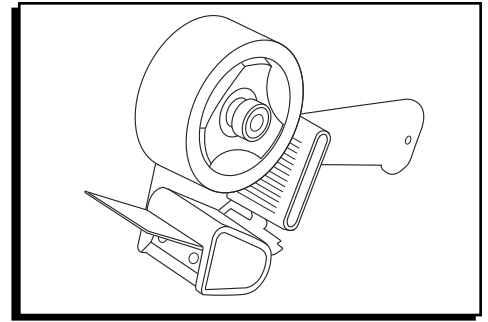

## PARTES

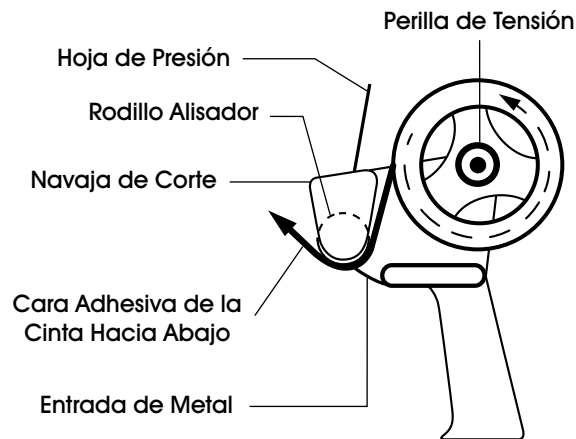

## FUNCIONAMIENTO

1. Coloque el despachador en una superficie plana. Empuje el rollo de cinta completamente para colocarlo en la rueda de cinta. Asegúrese de que la cinta adhesiva se desenrolle con la cara adhesiva hacia abajo. (Vea Diagrama 1)
2. Desenrolle 13–15 cm (5–6 pulgadas) de cinta adhesiva (cara adhesiva hacia abajo) e insértela entre el rodillo alisador y la compuerta de metal para cargar. (Vea Diagrama 2)

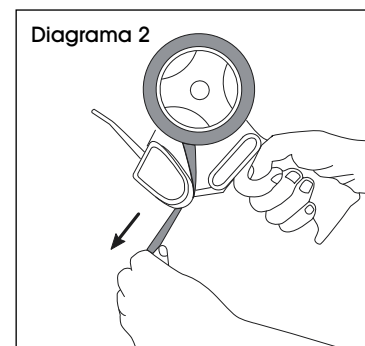
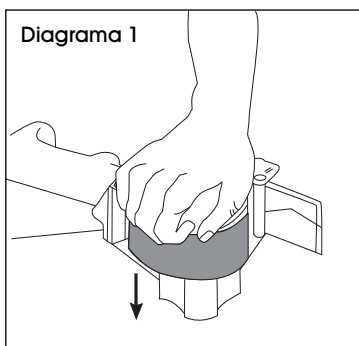

## CONTINUACIÓN DE FUNCIONAMIENTO

3. Jale la cinta por encima del rodillo alisador, permitiendo que la cinta adhesiva se desenrolle libremente de la rueda de cinta. Ajuste la tensión como sea necesario. (Vea Diagramas 3-4)

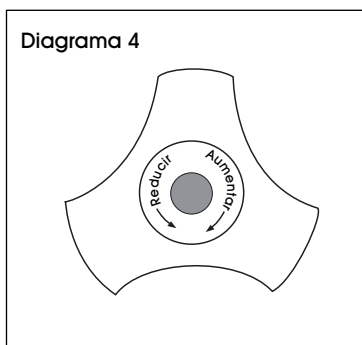
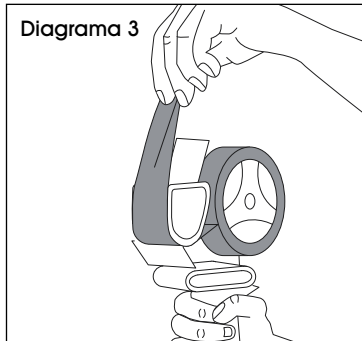

4. Empiece en la profundidad deseada por un lado de la caja. (Vea Diagrama 5)
5. Jale el despachador a lo largo de la unión de la caja. El rodillo alisador presiona la cinta al paquete. (Vea Diagrama 5)
6. Continúe por el extremo opuesto hasta obtener el largo deseado. En un solo movimiento, incline el dispensador hacia adelante de modo que la hoja que presiona la cinta deje de despachar, la navaja corte y rodillo alise el extremo de la cinta. (Vea Diagrama 5)

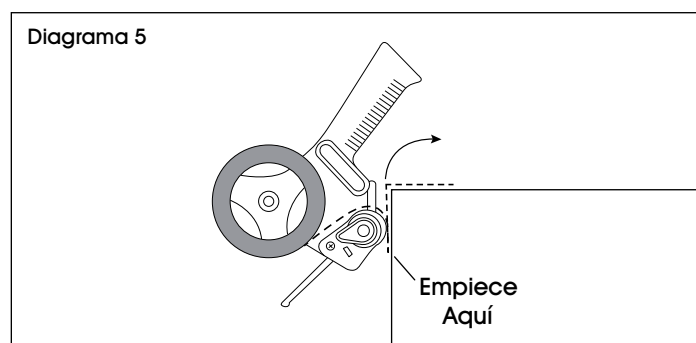

**ULINE**

800-295-5510  
uline.mx

**ULINE** H-729

**3M<sup>MD</sup> H180 – DÉVIDOIR  
À POIGNÉE-PISTOLET –  
5 cm (2 po)**

1 800 295-5510  
uline.ca

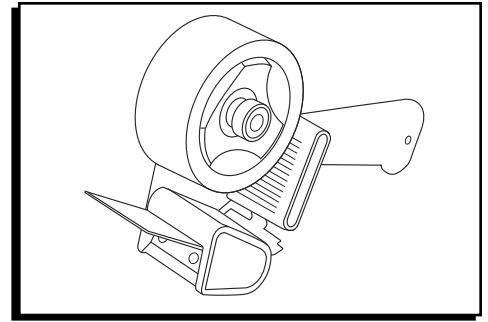

## PIÈCES

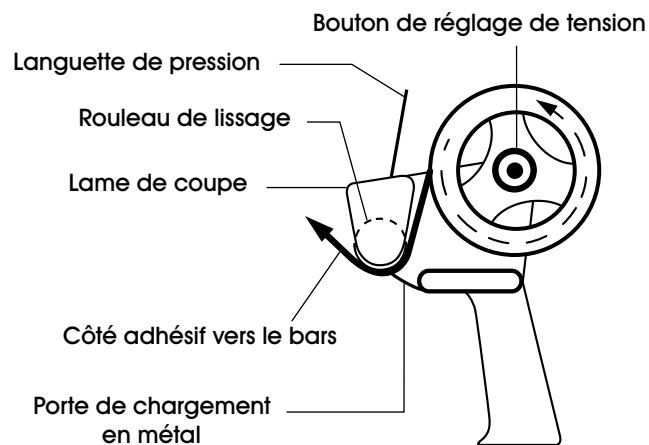

## FONCTIONNEMENT

1. Déposez le dévidoir sur une surface plane. Installez le rouleau de ruban adhésif sur la roue du ruban en poussant celui-ci vers le bas. Assurez-vous que le côté adhésif du ruban est orienté vers le bas en le déroulant. (Voir Figure 1)
2. Déroulez de 12 à 15 cm (5 à 6 po) de ruban (côté adhésif vers le bas) et enfillez-le entre le rouleau de lissage et la porte de chargement en métal. (Voir Figure 2)

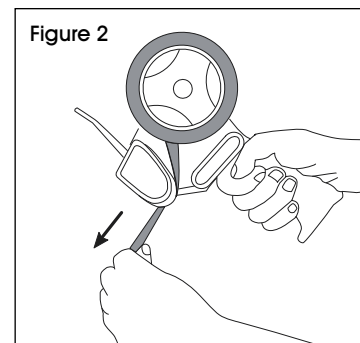
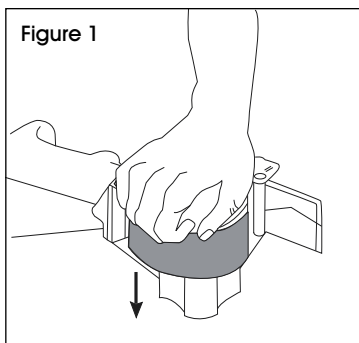

## FONCTIONNEMENT SUITE

3. Tirez sur le ruban pour le placer sur le rouleau de lissage en laissant le ruban se dérouler librement de la roue du ruban. Réglez la tension au besoin. (Voir figures 3 et 4)

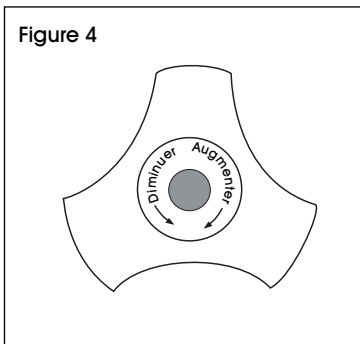
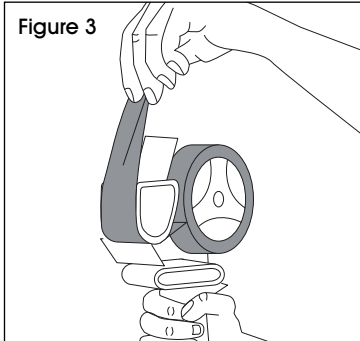

4. Commencez au niveau souhaité sur le côté de la boîte. (Voir Figure 5)
5. Tirez le dévidoir le long du joint du carton. Le rouleau de lissage colle automatiquement le ruban sur le colis. (Voir Figure 5)
6. Continuez jusqu'à la longueur souhaitée sur le côté opposé de la boîte. En un seul mouvement, inclinez le dévidoir vers l'avant afin que la languette de pression arrête le déroulement du ruban, la lame crantée coupe le ruban et la languette de pression égalise l'extrémité du ruban. (Voir Figure 5)

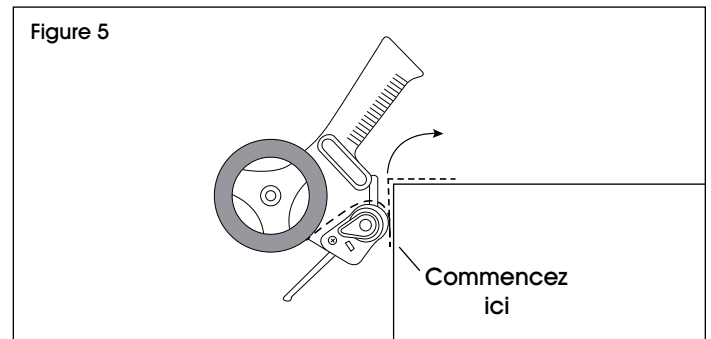

**ULINE**

1 800 295-5510  
uline.ca