

ULINE H-738, H-814 DELUXE TENSIONER

1-800-295-5510
uline.com

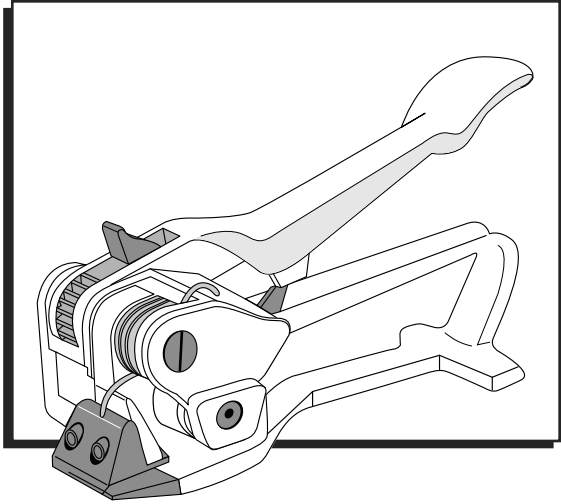

TOOL NEEDED

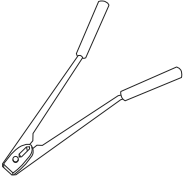

Single Notch Sealer

SAFETY

STOP IMPORTANT! Read all operating instructions.

EYE INJURY HAZARD

STOP WARNING! Always wear safety glasses with side shields that conform to ANSI Standard Z87.1.

STRAP BREAKAGE HAZARD

STOP WARNING! Place the strap correctly around a properly positioned load. Improper strapping or unstable or shifted loads may result in a sudden loss of strap tension during tensioning, causing you to lose your balance and fall. Use edge protectors if the load corners are sharp.

STOP WARNING! Position yourself to one side of the strap and keep all bystanders away. Do not position yourself in line with the strap during tensioning and sealing. Severe personal injury from flying strap or tool can result.

PARTS

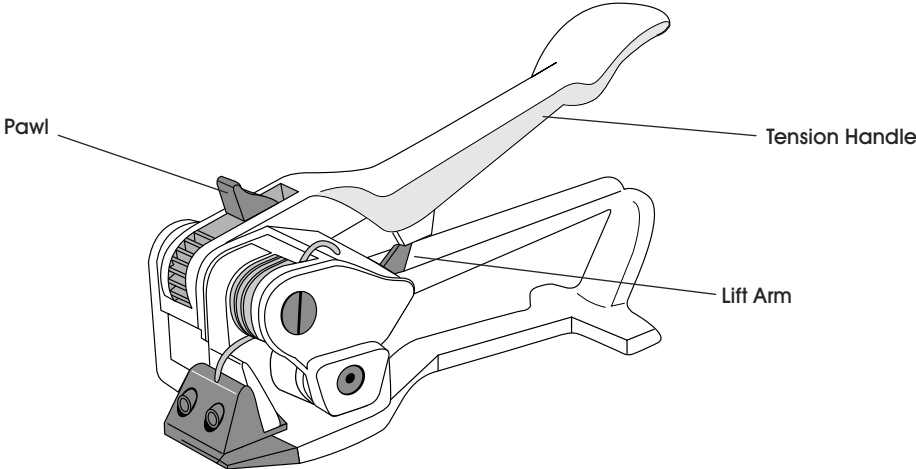

SPECIFICATIONS

MODEL #	STRAP SPECIFICATIONS	
	WIDTH	GAUGE
H-738	3/8 to 3/4"	.015 to .023"
H-814	3/4 to 1 1/4"	.025 to .035"

OPERATION

1. Thread the strap through the seal and around the bundle. Thread the strap through the seal again. Bend the lower strap sharply to hook the lower lip of the seal, then pull the slack out of the strap. (See Figure 1)

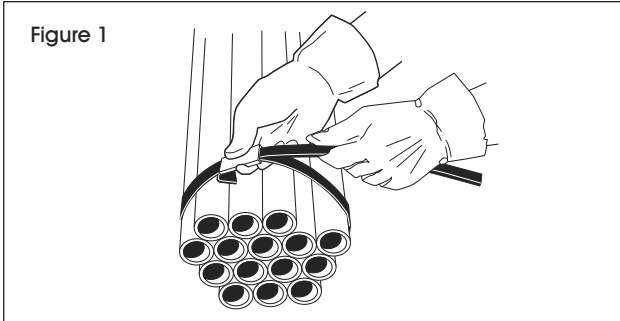

2. Squeeze the handles together to lift the feed-wheel. Insert the strap into the breaker nose slot and push the tool up against the seal. (See Figure 2)

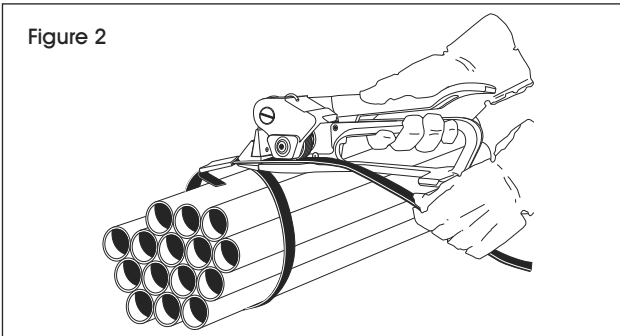

3. Stand to one side of the strap line. Tension the strap by raising and lowering the tension handle. (See Figure 3)

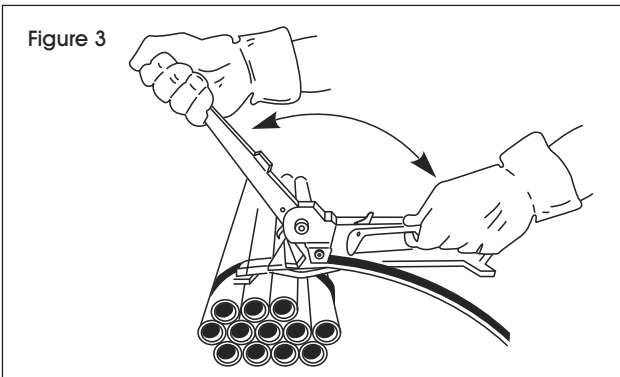

4. When desired tension is reached, push the drive pawl forward and lower the tension handle until it contacts the lift arm. (See Figure 4)

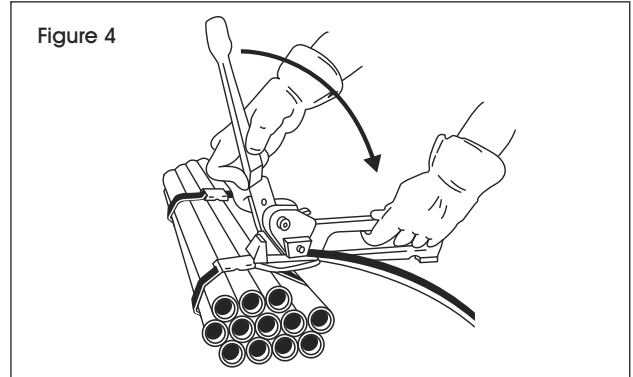

5. Use a single notch sealer to seal the joint. (See Figure 5)

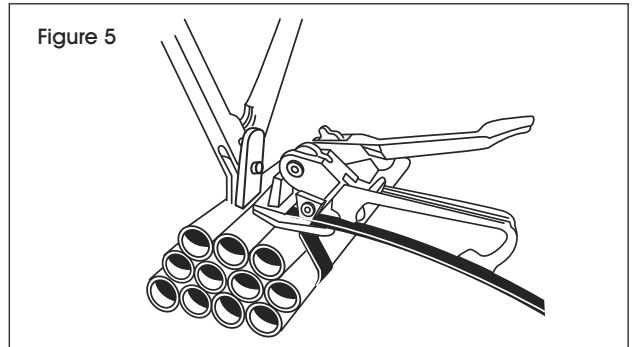

6. Break off excess strap at the seal. Raise the tool perpendicular to the seal, then lower it. (See Figure 6)

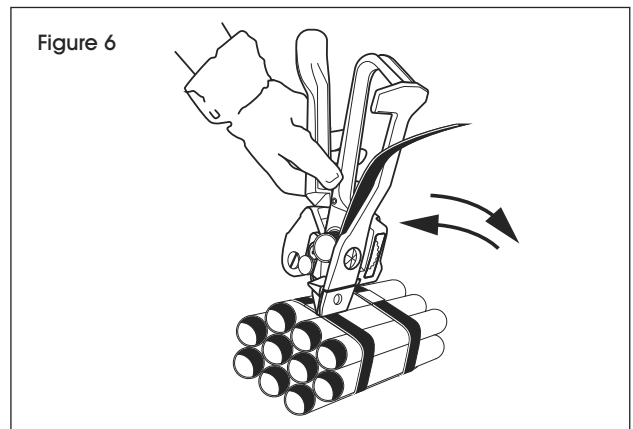

WARNING! Inspect the tool daily and replace worn or broken parts. Tool operation can be affected and result in serious personal injury.

ULINE

1-800-295-5510

uline.com

ULINE H-738, H-814

800-295-5510

uline.mx

TENSIONADORA MANUAL DE EMPUJE DE ALTA CALIDAD

HERRAMIENTAS NECESARIAS

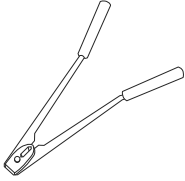

Selladora de una muesca

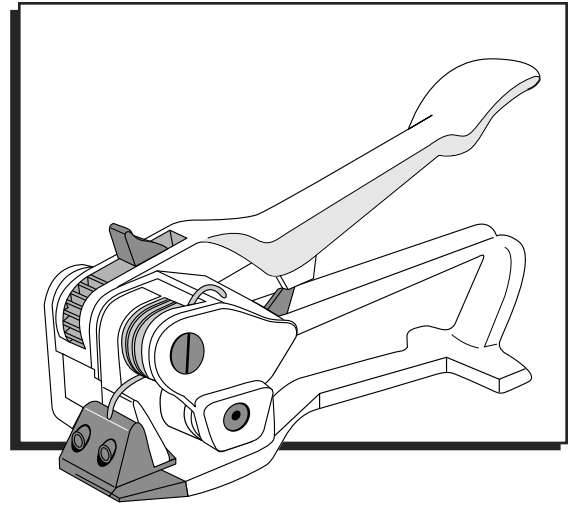

SEGURIDAD GENERAL



IMPORTANTE: Lea todas las instrucciones de funcionamiento.

PELIGRO DE LESIONES OCULARES



IMPORTANTE: Use siempre lentes de seguridad con protectores laterales que cumplan con la normativa Z87.1 de ANSI.

PELIGRO DE ROTURA DEL FLEJE



IMPORTANTE: Coloque correctamente el fleje alrededor de una carga bien posicionada. Un fleje mal colocado o una carga inestable

o que se haya movido podrían causar una pérdida repentina de la tensión del fleje al ejercer tensión, ocasionando que pierda el equilibrio y se caiga. Use esquineros de protección si las esquinas de la carga son afiladas.



IMPORTANTE: Colóquese a un lado del fleje y mantenga alejados a todos los espectadores. No se ubique alineado con el fleje durante la acción de tensionar y sellar. Si la herramienta o el fleje saliesen volando podrían causar lesiones personales graves.

PARTES

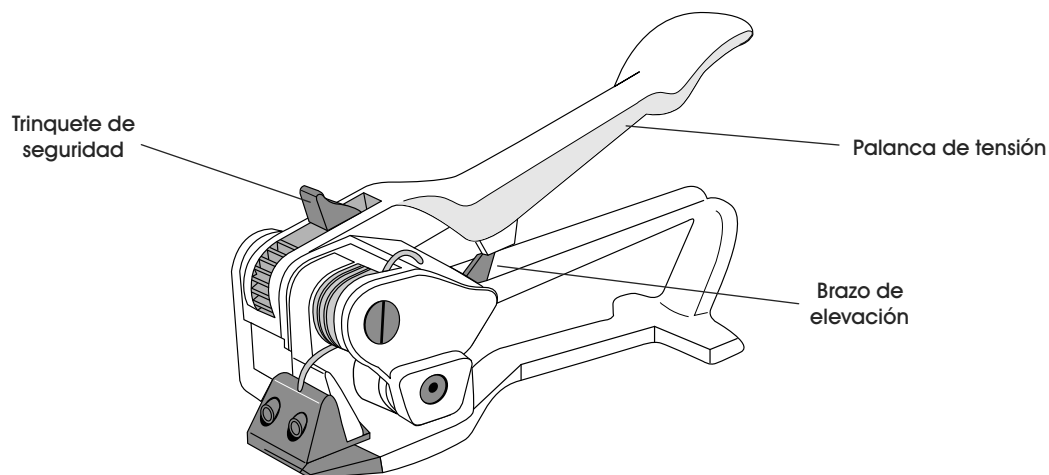

ESPECIFICACIONES

MODELO NO.	ESPECIFICACIONES DEL FLEJE	
	ANCHO	CALIBRE
H-738	1 cm a 1.9 cm (3/8 a 3/4")	0.4 mm a 0.6 mm (0.015" a 0.023")
H-814	1.9 cm a 3.2 cm (3/4 a 1 1/4")	0.6 mm a 0.9 mm (0.025" a 0.035")

FUNCIONAMIENTO

1. Inserte el fleje a través del sello y alrededor de la carga. Inserte el fleje de nuevo a través del sello. Doble el fleje inferior con firmeza para sujetar el reborde inferior del sello y a continuación tense el fleje. (Vea Diagrama 1)

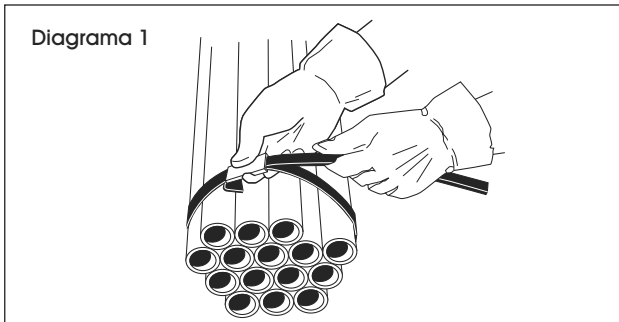

2. Apriete ambas palancas juntas para elevar la rueda de alimentación. Inserte el fleje en la ranura de la punta y empuje la herramienta contra el sello. (Vea Diagrama 2)

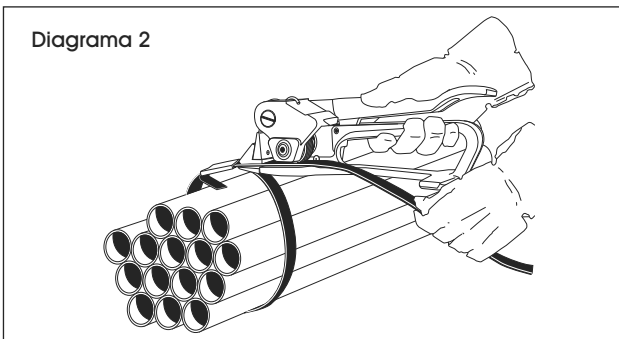

3. Colóquese de pie a un lado de la línea de dirección del fleje. Tense el fleje subiendo y bajando la palanca de tensión. (Vea Diagrama 3)

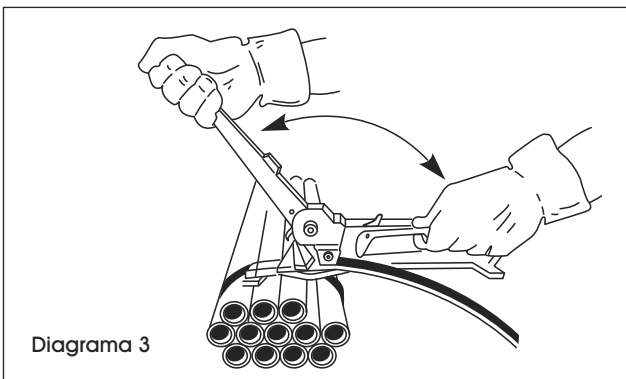

4. Cuando alcance la tensión deseada, empuje el trinquete hacia adelante y baje la palanca de tensión hasta que entre en contacto con el brazo de levantamiento. (Vea Diagrama 4)

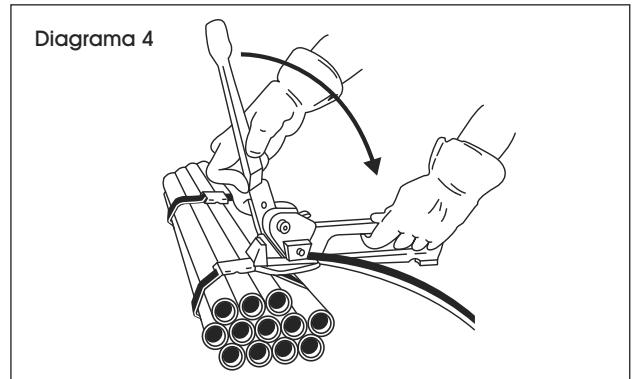

5. Use una selladora de una muesca para sellar la junta. (Vea Diagrama 5)

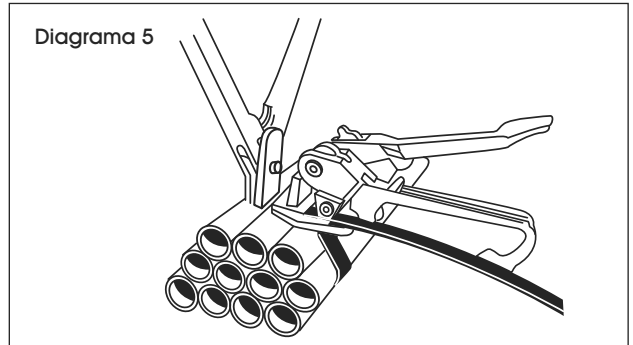

6. Rompa el exceso de fleje a la altura del sello. Levante la herramienta perpendicular al sello y luego bájela. (Vea Diagrama 6)

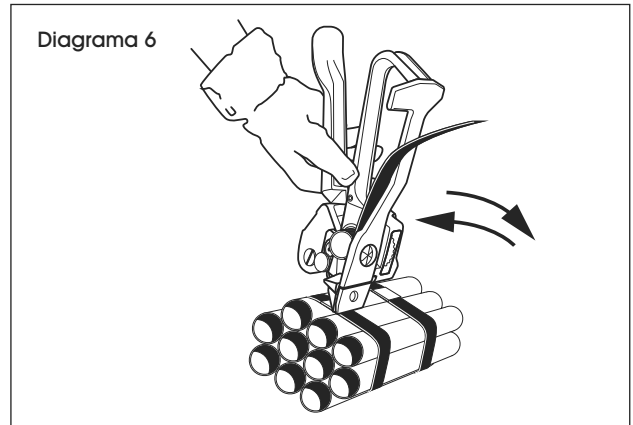

ALTO ¡ADVERTENCIA! Inspeccione a diario la herramienta y reemplace las partes desgastadas o dañadas. El funcionamiento de la herramienta puede verse afectado y causar lesiones graves.

ULINE

800-295-5510
uline.mx

ULINE H-738, H-814

TENDEUR DE LUXE DE TYPE POUSSOIR

1 800 295-5510
uline.ca

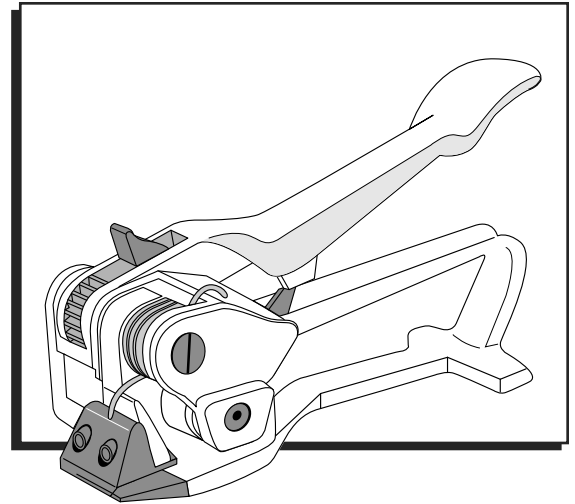

OUTILS REQUIS

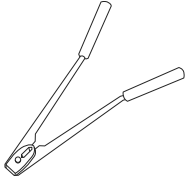

Scelleuse à une encoche

SÉCURITÉ GÉNÉRALE

ARRÊT IMPORTANT : Lisez toutes les instructions d'utilisation.

RISQUES DE BLESSURES AUX YEUX

ARRÊT Portez toujours des lunettes de sécurité munies de protections latérales conformes à la norme ANSI Z87.1.

RISQUE DE BRIS DE LA COURROIE

ARRÊT Placez adéquatement la courroie autour d'une charge disposée correctement. Une courroie mal placée ou une charge instable ou déplacée pourraient entraîner une perte

soudaine de la tension de la courroie lors du serrage ainsi qu'une perte d'équilibre. Si les coins de la charge sont pointus, utilisez des protections de bordures.

ARRÊT Placez-vous d'un côté de la courroie et demandez aux personnes présentes de s'éloigner. Au moment du serrage ou du scellage, évitez de vous mettre en ligne avec la courroie. Le risque que la courroie ou l'outil soit projeté pourrait provoquer des blessures corporelles graves.

PIÈCES

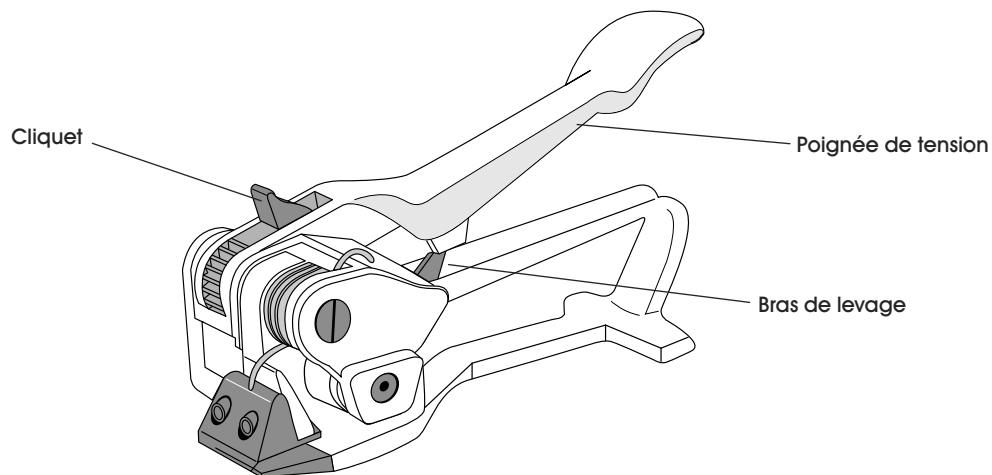

CARACTÉRISTIQUES

N° DE MODÈLE	SPÉCIFICATIONS DE LA COURROIE	
	LARGEUR	CALIBRE
H-738	,95 à 1,9 cm (3/8 po à 3/4 po)	0,4 à 0,6 mm (,015 à ,023 po)
H-814	1,9 à 3,2 cm (3/4 po à 1¼ po)	0,6 à 0,9 mm (,025 à ,035 po)

FONCTIONNEMENT

1. Passez la courroie à travers le joint et autour du paquet. Passez à nouveau la courroie à travers le joint. Pliez fermement la courroie inférieure pour accrocher la languette inférieure du joint, puis resserrez la courroie. (Voir Figure 1)

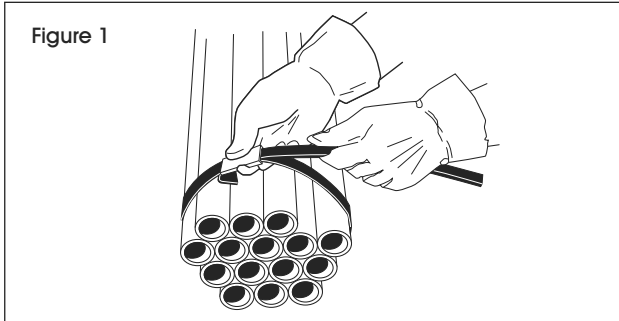

2. Pressez ensemble les poignées pour faire lever la roue d'alimentation. Insérez la courroie dans la fente du nez de l'outil et poussez l'outil contre le joint. (Voir Figure 2)

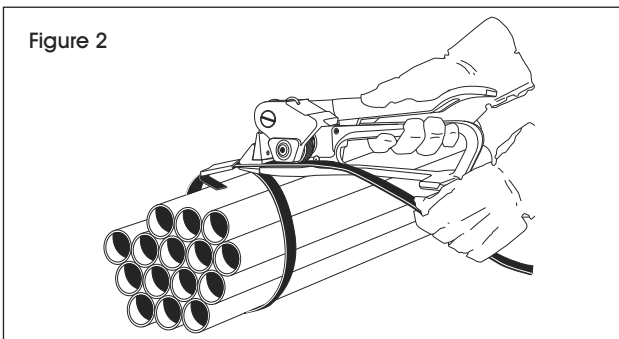

3. Tenez-vous d'un côté de la courroie. Serrez la courroie en élevant et en abaissant la poignée de tension. (Voir Figure 3)

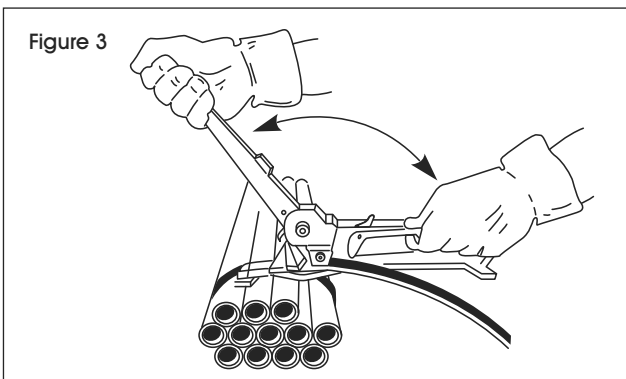

4. Lorsque la tension désirée est atteinte, poussez le cliquet d'entraînement vers l'avant et abaissez la poignée de tension jusqu'à ce qu'elle entre en contact avec le bras de levage. (Voir Figure 4)

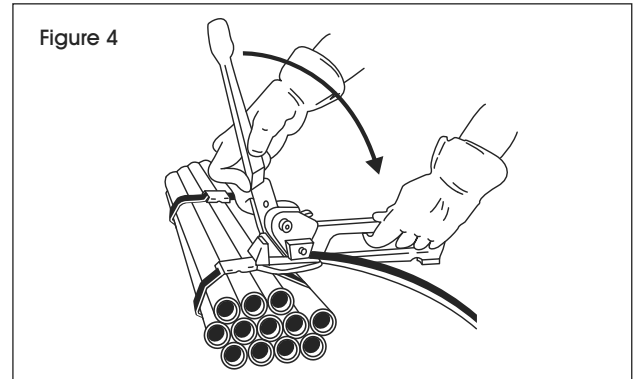

5. Utilisez une scelleuse à une encoche pour sceller le joint. (Voir Figure 5)

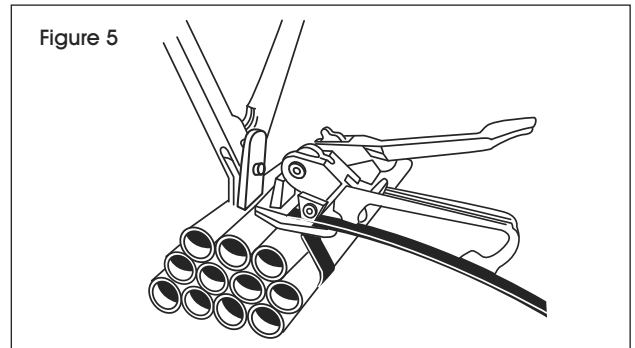

6. Coupez l'excès de courroie au joint. Soulevez l'outil perpendiculairement au joint, puis abaissez-le. (Voir Figure 6)

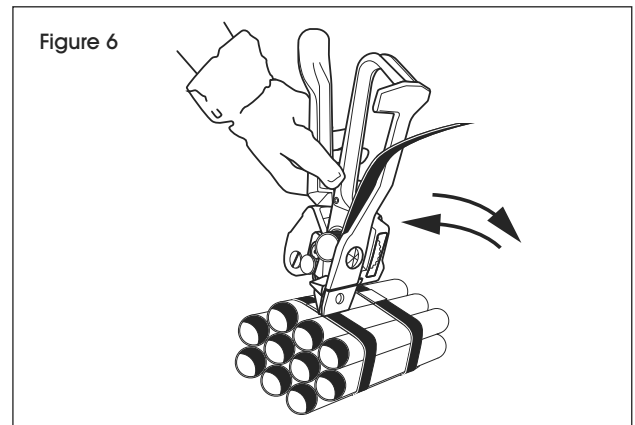

AVERTISSEMENT! Inspectez l'outil quotidiennement et remplacez les pièces défectueuses ou endommagées. Le fonctionnement de l'outil peut être compromis,

ULINE

1 800 295-5510
uline.ca