

# ULINE H-7810 FABRIC BULLETIN BOARD – 6 x 4'

1-800-295-5510  
uline.com

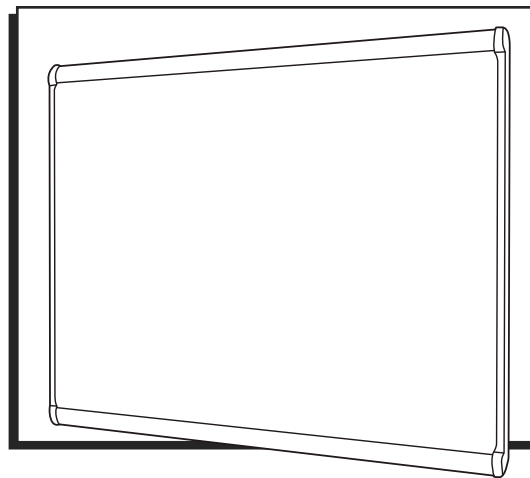

## TOOLS NEEDED

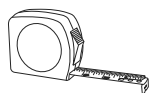

Tape Measure

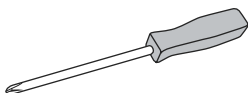

Phillips Screwdriver

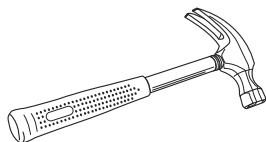

Hammer



Drill

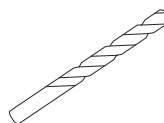

1/4" Drill Bit



Pencil

## PARTS

Board Hardware Kit

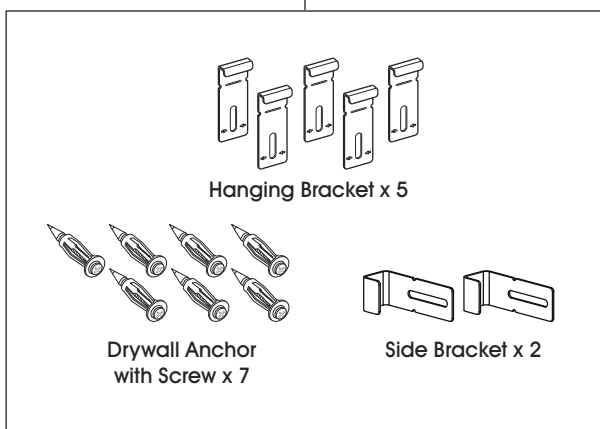

Hanging Bracket x 5

Drywall Anchor  
with Screw x 7

Side Bracket x 2

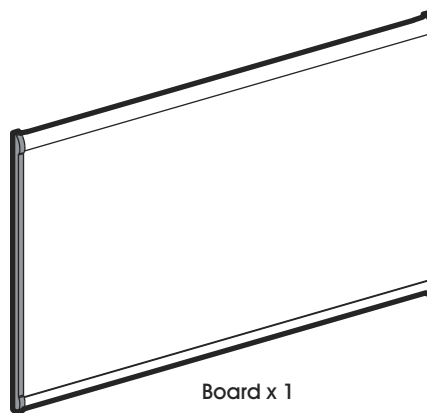

Board x 1



Page Clip x 2

# MOUNTING

## ALIGN BOTTOM HANGERS FOR MOUNTING

1. Determine board location. Measure bottom edge of board from the floor. Mark with the corner location for bottom hangers with pencil (A). (See Figure 1)
2. Align bottom hangers with marked line three inches from each corner of board. Mark screw hole location at top of slot by arrows (B). Drill 1/4" hole in marked locations. (See Figure 1)
3. Tap drywall anchors into hole flush to wall with metal teeth firmly embedded. Turn screw clockwise to expand metal legs (C). Stop when strong resistance is felt and legs are fully expanded. (See Figure 1)
4. Remove screw from anchor and re-insert through top of slotted hole of hanger into drywall anchor (D). Tighten screw firmly. (See Figure 1)

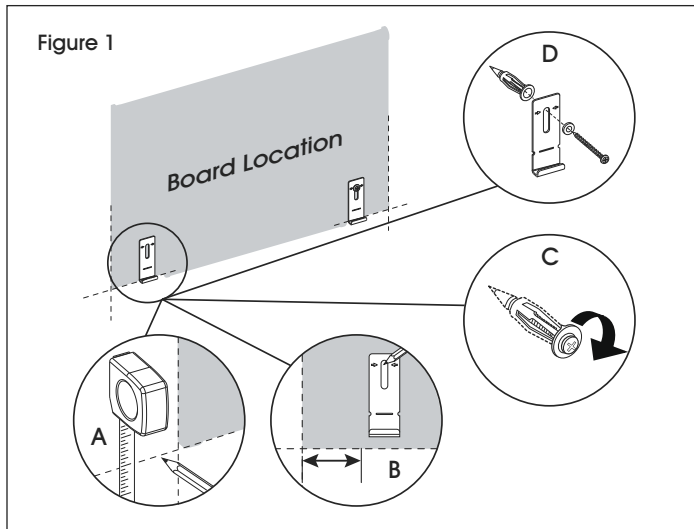

## CHECK BULLETIN BOARD IS LEVEL

5. Place board onto bottom hangers (E). Make sure frame is securely engaged (F). Check that board is level. (See Figure 2)

 **NOTE:** To reposition hanger, mark corrected hole location along side of hanger. Use a new anchor.

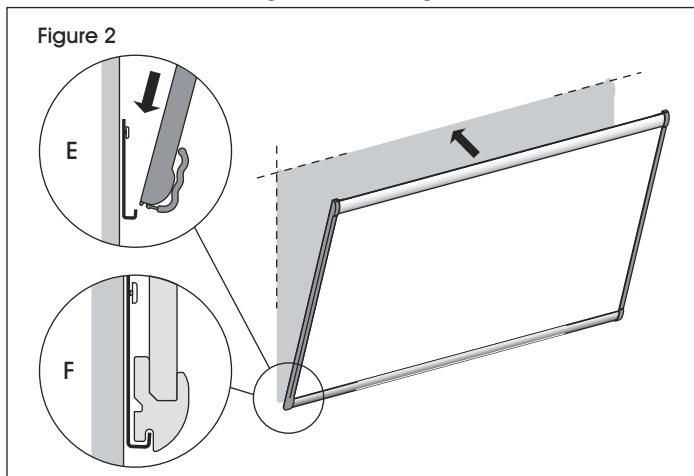

## ALIGN TOP HANGERS FOR MOUNTING

6. While holding board flush to wall, mark a pencil line along back edge of frame near top corners and middle of board (G). (See Figure 3)
7. Mark a pencil line along back edge of frame near top corners and middle of board (H). Remove board from wall. (See Figure 3)

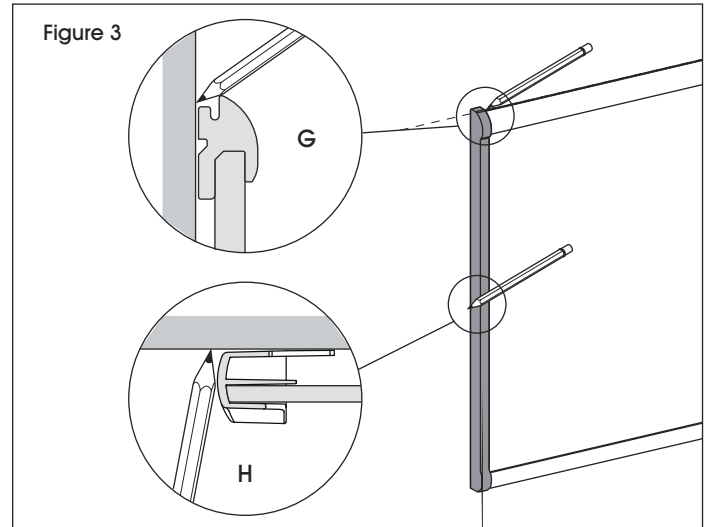

8. Align line indicator of top hangers with marked line three inches from side edges and middle of board. Mark precise screw hole location at bottom of slot by arrows (I). (See Figure 4)
9. Align notches in side hangers with marked line on sides. Mark screw hole location at end of slot (J). Install anchors in marked locations using directions from Steps 1 to 3. (See Figure 4)

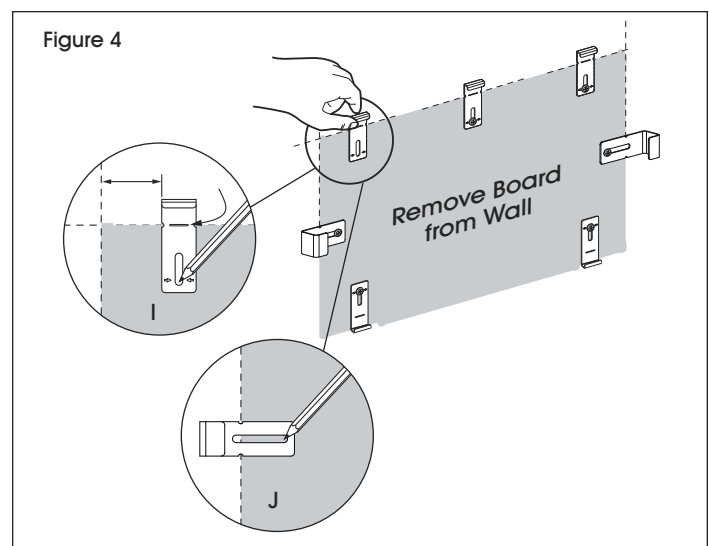

# MOUNTING

## SECURE BOARD TO WALL

10. Place board onto bottom hangers and press flush to wall (K). Do not let go of board. (See Figure 5)
11. Lightly tap each top hanger down until channel in top frame is engaged (L). (See Figure 5)
12. Tap each side hanger into place until front side of frame is engaged (M). The board is now locked in place. (See Figure 5)

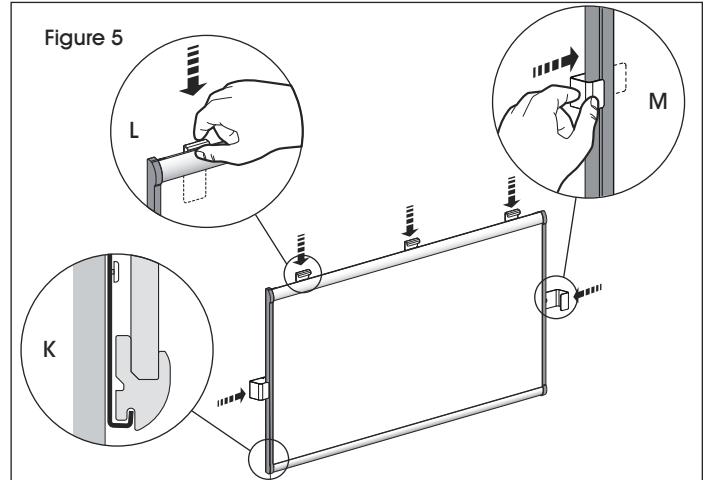

## PAGE CLIP INSTALLATION (OPTIONAL)

1. Insert flat tab of page clip under frame (N). Clips can be placed anywhere along frame edge to hold notes or documents. (See Figure 6)

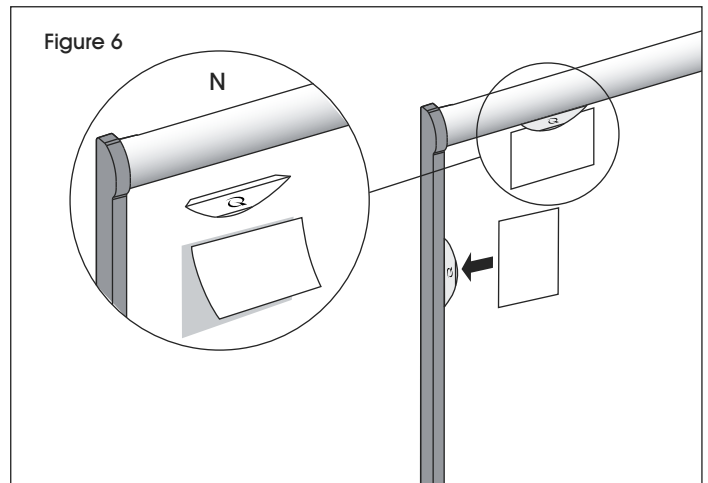

**ULINE**

1-800-295-5510  
uline.com

**ULINE H-7810**

**TABLERO DE TELA PARA ANUNCIOS – 6 X 4'**

800-295-5510  
uline.mx

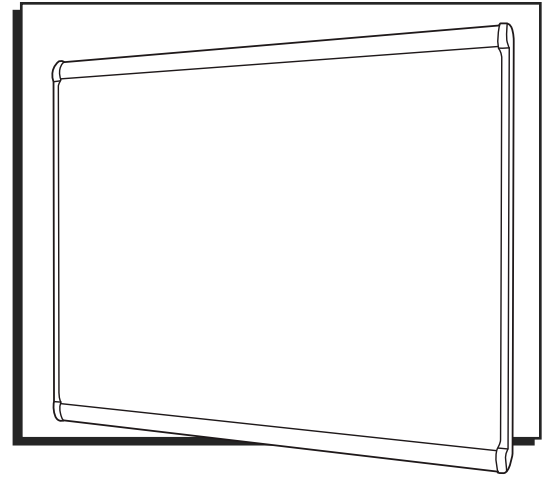

**HERRAMIENTAS NECESARIAS**

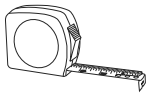

Cinta de Medir

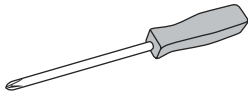

Desarmador de Cruz

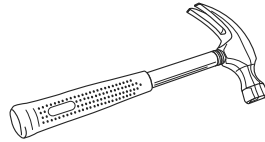

Martillo



Taladro

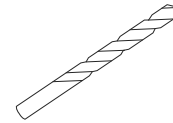

Broca de 1/4"



Lápiz

**PARTES**

Kit de Tornillería para el Pizarrón

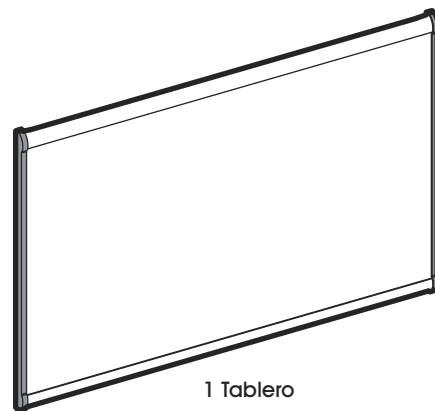
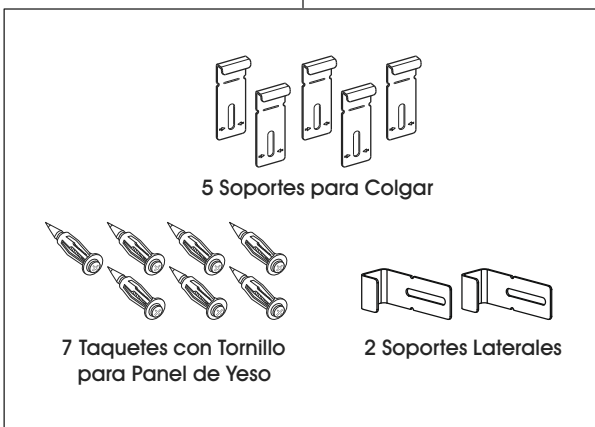

2 Clips para Panel

# INSTALACIÓN

## ALINEE LOS COLGADORES INFERIORES PARA LA INSTALACIÓN

1. Determine la ubicación del tablero. Mida el borde inferior del tablero desde el piso. Marque con lápiz la ubicación de la esquina para los colgadores inferiores (A). (Vea Diagrama 1)
2. Alinee los colgadores inferiores con la línea marcada a 7.62 cm (tres pulgadas) de cada esquina del tablero. Marque la ubicación del orificio del tornillo en la parte superior de la ranura con las flechas (B). Taladre orificios de 1/4" en las ubicaciones marcadas. (Vea Diagrama 1)
3. Inserte los taquetes dentro de los orificios al ras de la pared con los dientes de metal firmemente incrustados. Gire el tornillo en sentido de las manecillas del reloj para expandir las patas de metal (C). Deténgase cuando sienta una resistencia mayor y las patas estén expandidas por completo. (Vea Diagrama 1)
4. Retire el tornillo del taquete y vuélvalo a insertar a través de los orificios ranurados de la parte superior del colgador dentro de los taquetes (D). Apriete el tornillo firmemente. (Vea Diagrama 1)

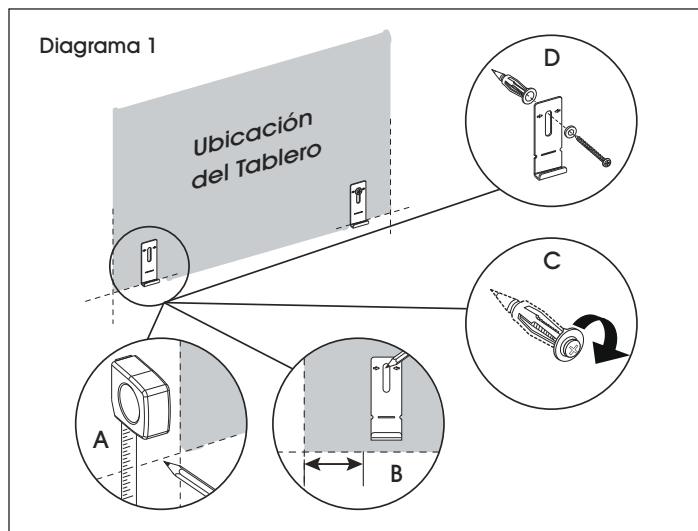

## VERIFIQUE QUE EL TABLERO DE ANUNCIOS ESTÉ NIVELADO

5. Coloque el tablero en los colgadores inferiores (E). Asegúrese de que el marco esté bien sujetado (F). Verifique que el tablero esté nivelado. (Vea Diagrama 2)



**NOTA:** Para reposicionar el colgador, marque la ubicación correcta del orificio a lo largo del lateral del colgador. Use un nuevo taquete.

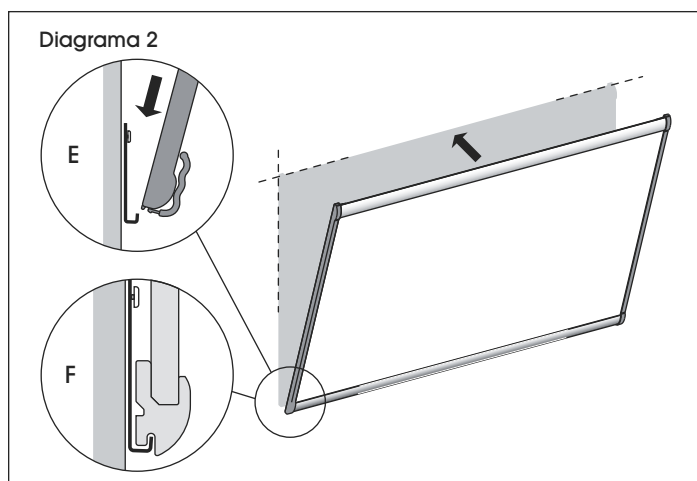

## ALINEE LOS COLGADORES SUPERIORES PARA LA INSTALACIÓN

6. Sosteniendo el tablero al ras de la pared, marque con un lápiz una línea a lo largo del extremo posterior del marco cerca de las esquinas superiores y en medio del tablero (G). (Vea Diagrama 3)
7. Marque con un lápiz una línea a lo largo del extremo posterior del marco cerca de las esquinas superiores y en medio del tablero (H). Retire el tablero de la pared. (Vea Diagrama 3)

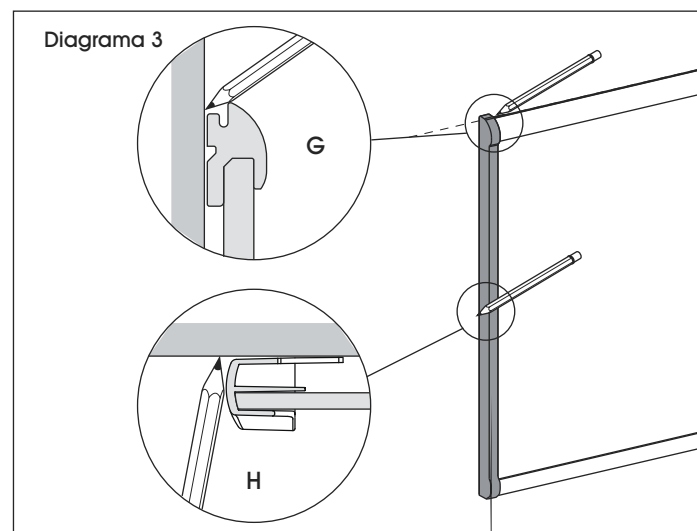

# INSTALACIÓN

8. Alinee el indicador de los colgadores superiores con la línea marcada a 7.6 cm (tres pulgadas) de los extremos laterales y en medio del tablero. Marque la ubicación precisa del orificio del tornillo en la parte inferior de la ranura con las flechas (I). (Vea Diagrama 4)
9. Alinee las muescas en los colgadores laterales con la línea marcada en los laterales. Marque la ubicación del orificio del tornillo en extremo de la ranura (J). Instale los taquetes en los lugares marcados siguiendo las instrucciones de los Pasos 1 a 3. (Vea Diagrama 4)

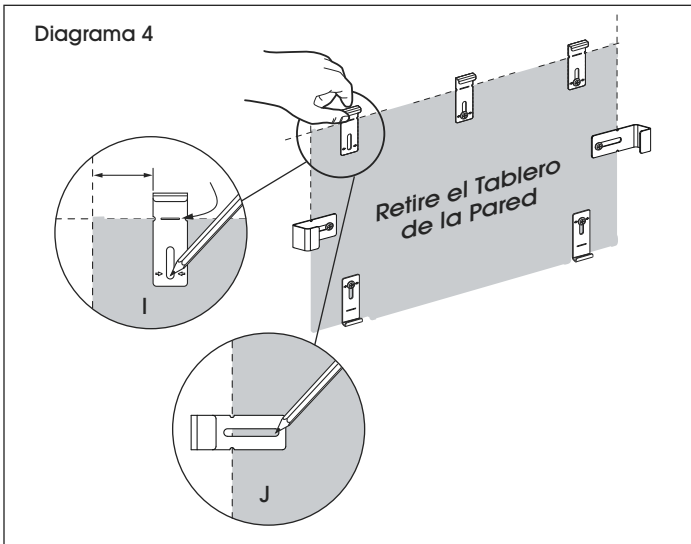

## FIJE EL TABLERO A LA PARED

10. Coloque el tablero en los colgadores inferiores y presione al ras de la pared (K). No suelte el tablero. (Vea Diagrama 5)
11. Golpee ligeramente cada colgador superior hasta que el canal del marco superior encaje (L). (Vea Diagrama 5)
12. Golpee cada lado de los colgadores laterales en su lugar hasta que la parte frontal del marco encaje (M). El tablero ya se encuentra fijo en su lugar. (Vea Diagrama 5)

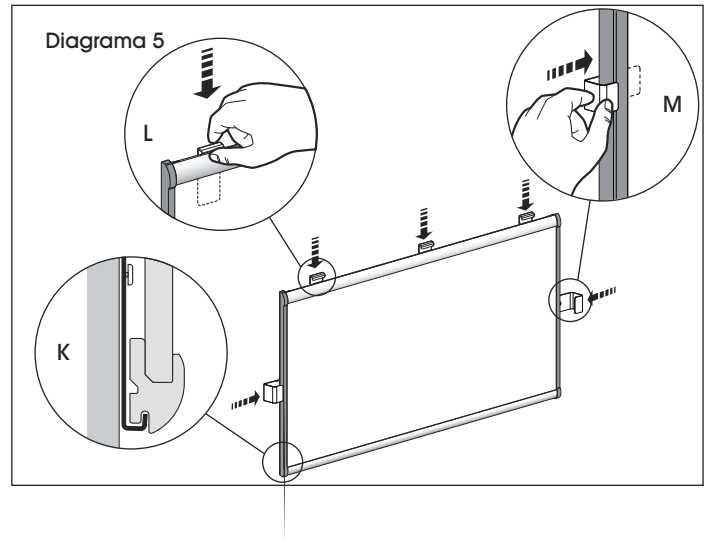

## INSTALACIÓN DE LOS CLIPS PARA PANEL (OPCIONAL)

1. Inserte una pestaña plana del clip para panel debajo del marco (N). Los clips se pueden colocar en cualquier parte a lo largo de los extremos del marco para sostener notas o documentos. (Vea Diagrama 6)

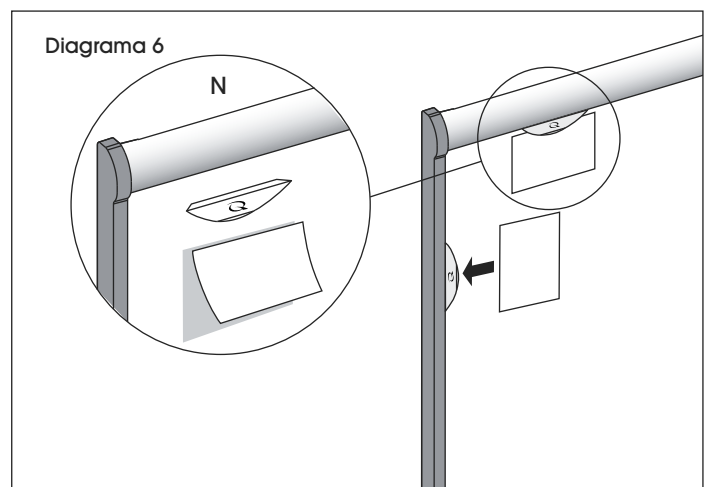

**ULINE**

800-295-5510  
uline.mx

**ULINE** H-7810

**TABLEAU D’AFFICHAGE  
EN TISSU – 6 X 4 Pi**

1-800-295-5510  
uline.ca

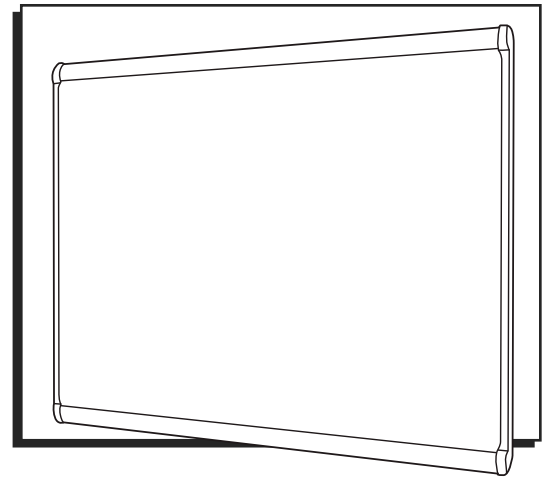

**OUTILS REQUIS**

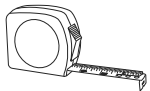

Ruban à mesurer

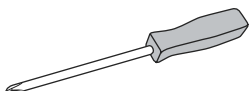

Tournevis cruciforme

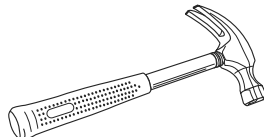

Marteau



Perceuse

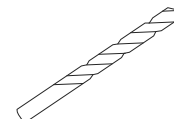

Mèche de perceuse  
de 1/4 po



Crayon

**PIÈCES**

Matériel d'installation du tableau

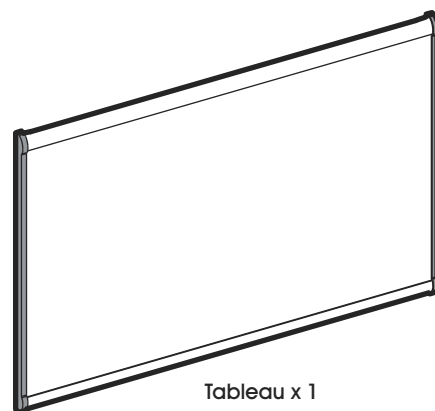
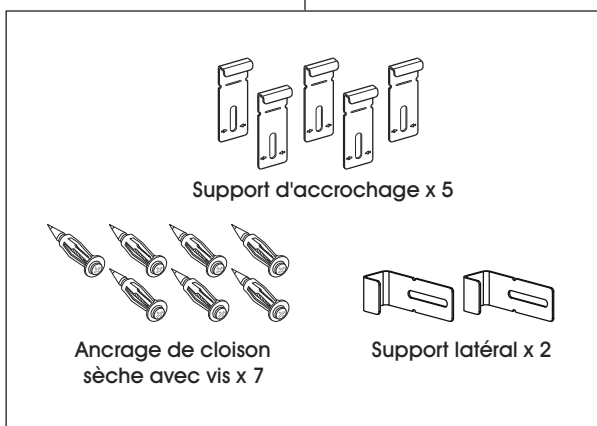

Pince pour feuille x 2

# INSTALLATION

## ALIGNER LES SUPPORTS INFÉRIEURS POUR LE MONTAGE

1. Choisissez l'emplacement du tableau. Mesurez la distance entre le bas du tableau et le sol. Marquez au crayon l'emplacement des coins pour les supports inférieurs (A). (Voir Figure 1)
2. Alignez les supports inférieurs avec la ligne marquée, à trois pouces de chaque coin du tableau. Marquez la position du trou de vis sur la partie supérieure de la fente entre les flèches (B). Percez un trou de 1/4 po aux endroits marqués. (Voir Figure 1)
3. Tapotez l'ancrage de cloison sèche dans le trou, au ras du mur avec les dents métalliques fermement logées. Tournez la vis dans le sens horaire pour étirer les pieds en métal (C). Arrêtez-vous lorsque vous ressentez une forte résistance et que les pieds sont complètement étirés. (Voir Figure 1)
4. Retirez la vis de l'ancrage et réinsérez-la par le trou de la partie supérieure de la fente (D). Serrez fermement la vis. (Voir Figure 1)

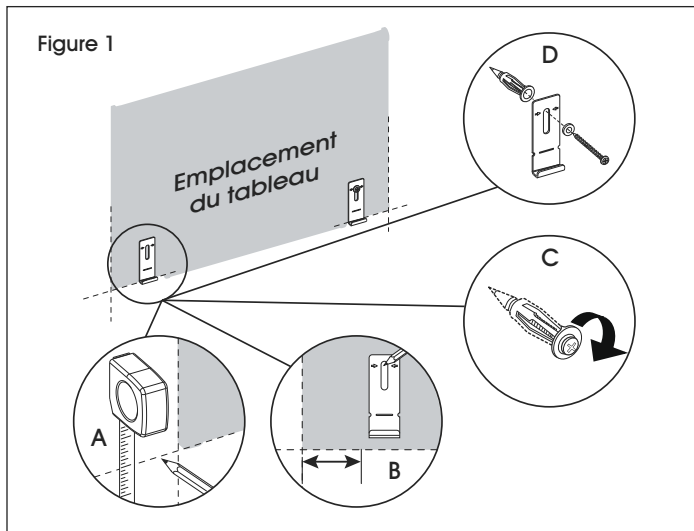

## VÉRIFIER QUE LE TABLEAU D'AFFICHAGE EST DE NIVEAU

5. Placez le tableau dans les supports inférieurs (E). Assurez-vous que le cadre est bien installé (F). Vérifiez que le tableau est de niveau. (Voir Figure 2)

 **REMARQUE :** Pour repositionner le support, marquez le nouvel emplacement du trou sur le long du support. Utilisez un nouvel ancrage.

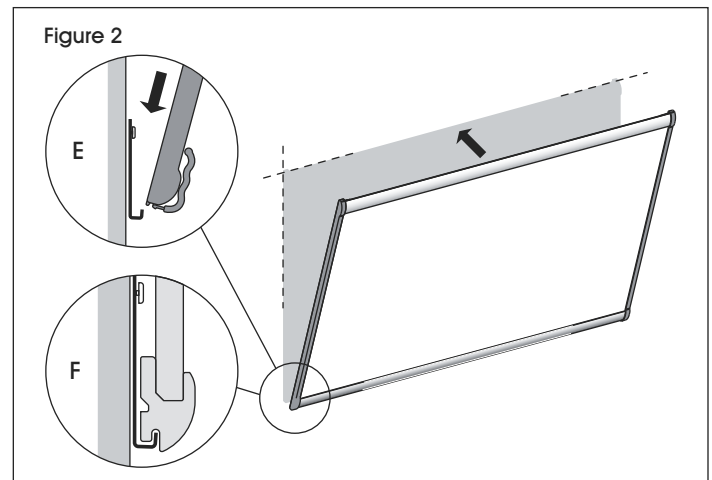

## ALIGNER LES SUPPORTS SUPÉRIEURS POUR LE MONTAGE

6. Tout en maintenant le tableau à plat contre le mur, tracez une ligne horizontale au crayon le long du bord arrière du cadre, près des coins supérieurs et du milieu du tableau (G). (Voir Figure 3)
7. Tracez une ligne verticale au crayon le long du bord arrière du cadre, près des coins supérieurs et du milieu du tableau (H). Retirez le tableau du mur. (Voir Figure 3)

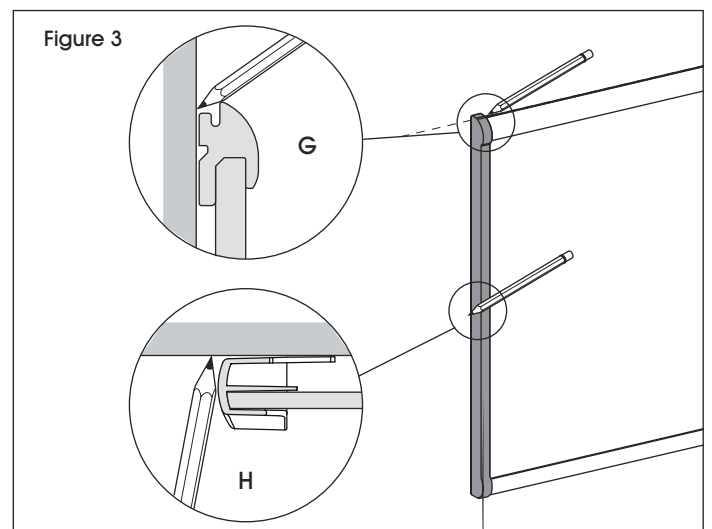



## INSTALLATION

- Alignez la ligne indiquant le haut des supports et la ligne marquée, à trois pouces des coins et du milieu du tableau. Marquez la position précise du trou de vis sur la partie inférieure de la fente entre les flèches (I). (Voir Figure 4)
- Alignez les encoches des supports latéraux avec la ligne tracée sur les côtés. Marquez la position du trou de vis à l'extrémité de la fente (J). Installez les ancrages aux endroits marqués en suivant les instructions des étapes 1 à 3. (Voir Figure 4)

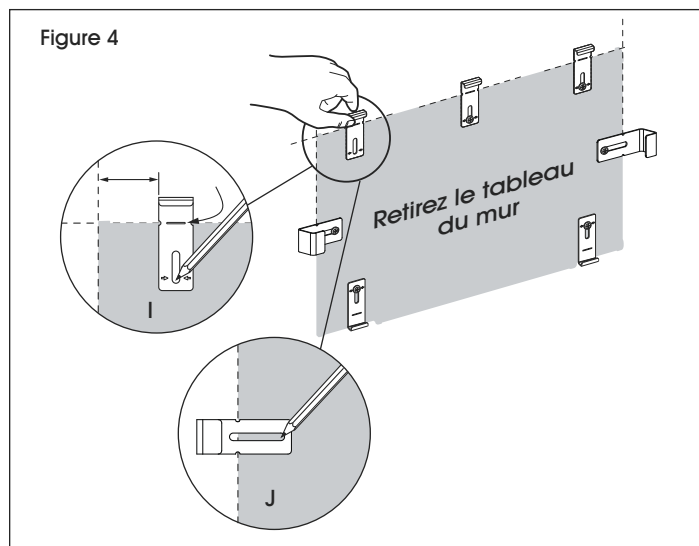

### FIXER LE TABLEAU AU MUR

- Installez le tableau dans les supports inférieurs et appuyez le pour qu'il repose à plat contre le mur (K). Ne lâchez pas le tableau. (Voir Figure 5)
- Tapotez légèrement chaque support supérieur jusqu'à ce que la rainure de la partie supérieure du cadre soit bien installée (L). (Voir Figure 5)
- Tapotez légèrement chaque support latéral en place jusqu'à ce que le côté avant du cadre soit bien installé (M). Le tableau est maintenant solidement fixé. (Voir Figure 5)

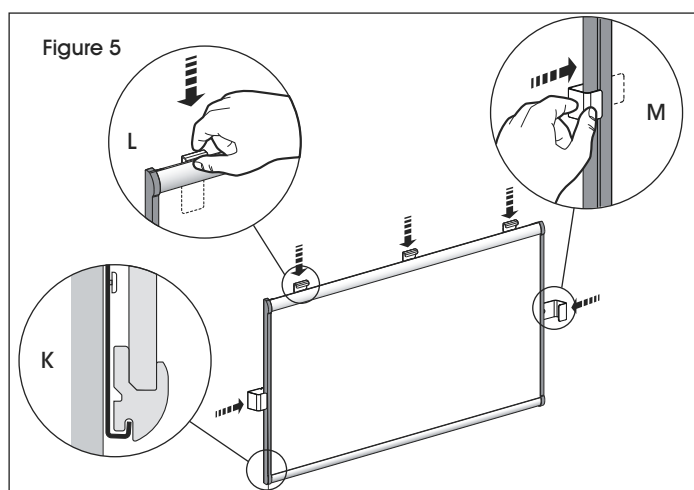

## INSTALLATION DE LA PINCE POUR FEUILLE (OPTIONNEL)

- Insérez la languette plate de la pince en dessous du cadre (N). Les pinces peuvent être installées n'importe où sur le bord du cadre pour tenir des feuilles ou des documents. (Voir Figure 6)

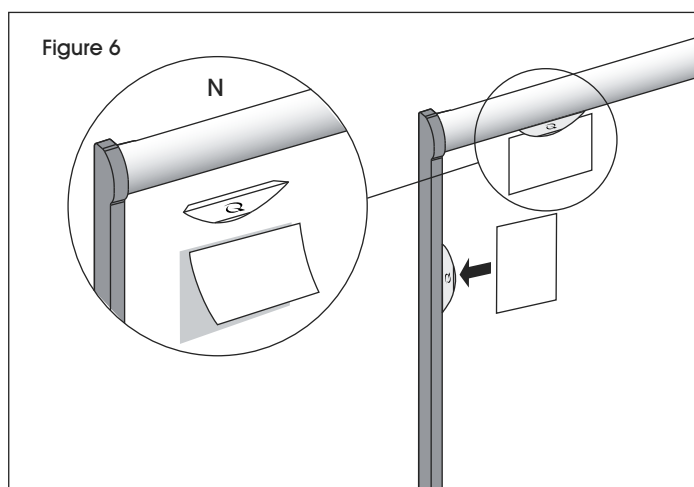

**ULINE**

1-800-295-5510  
uline.ca