

ULINE H-7894 MONARCH 1131 DATE/NUMERIC ONE LINE LABEL GUN

1-800-295-5510
uline.com

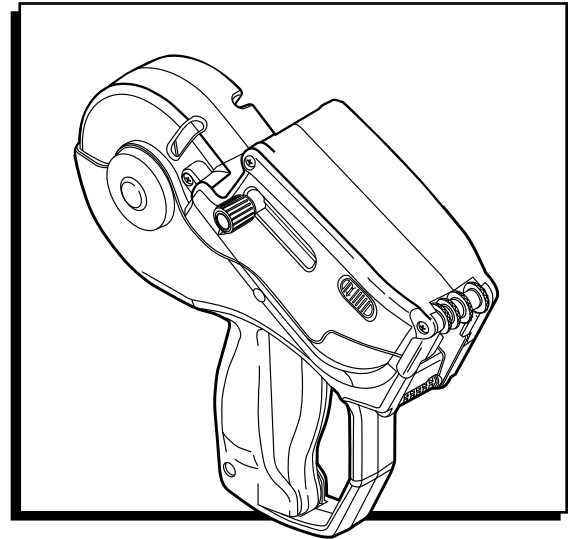

INSTRUCTIONS

CHANGING THE INK ROLLER

1. Pull the latches back and swing the cover open completely. You should hear a click.

 **NOTE:** Do not force the cover past the click position.

2. Hold the labeler sideways over a trash can while pushing the button to release the ink roller. (See Figure 1)

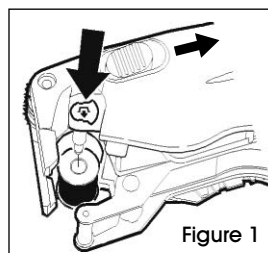

Figure 1

3. Hold the new ink roller by the stem. (See Figure 2)

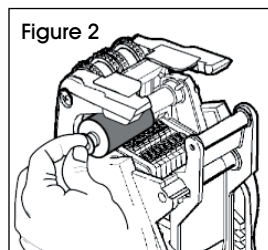

Figure 2

4. Slide it onto the post, snapping it into place. (See Figure 2)
5. Close the cover completely.

SETTING PRINT CHARACTERS

1. Pull the knob until the indicators are on the desired band.
2. Turn the knob until the desired character appears black on a white background between the indicators. To print a blank, select the blank space for that band. (See Figure 3)

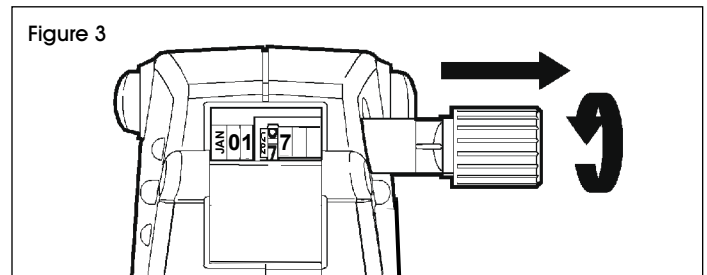



Figure 3

3. Repeat steps 1-2 for each band.
4. Push in the knob when you are done.

LOADING LABELS

1. Pull the latches back and swing the cover open completely. You should hear a click. (See Figure 4)

 **NOTE:** Do not force the cover past the click position.

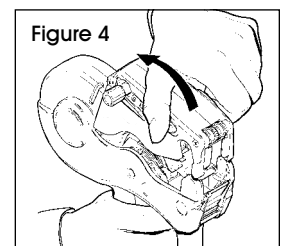

Figure 4

2. For loading a new roll of labels, tear off and discard the first 10 inches of label and liner.
3. To prevent jamming, peel the first 12 labels from liner and discard.

INSTRUCTIONS CONTINUED

LOADING LABELS CONTINUED

1. Place the label roll between the hubs and click into place. (See Figure 5)

 **NOTE:** Do not thread label strip through any rollers.

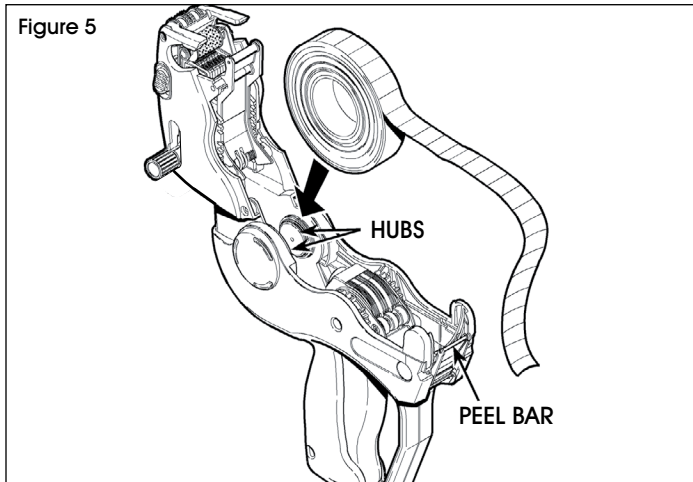

2. Drape the supply across the labeler and center it over the peel bar. The supply should hang out 5-6 inches past the peel bar.
3. Close the cover.
4. Squeeze and hold the trigger while feeding the label strip under the roller and into the large slot above the arrow until it stops/hits the back. (See Figure 6)

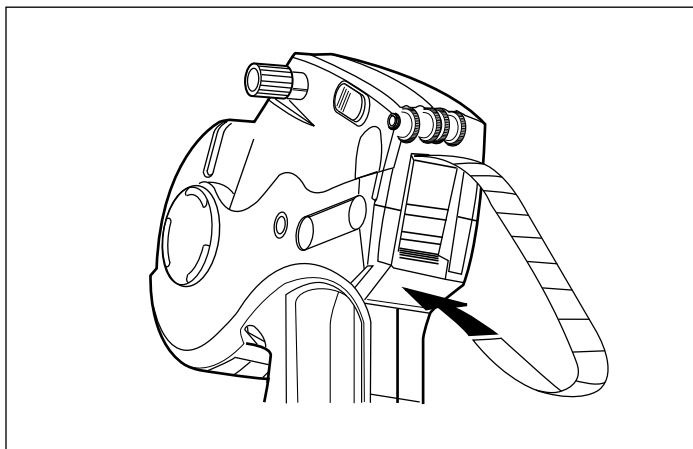

5. Hold the strip in place and squeeze the trigger eight times or until the label strip feeds through the rear exit.
6. Remove any loose labels.

CLEARING LABEL JAMS, CLEANING AND LUBRICATION

1. Open the cover and remove the label roll.
2. Remove any loose labels from the inside of the labeler. (See Figure 7)

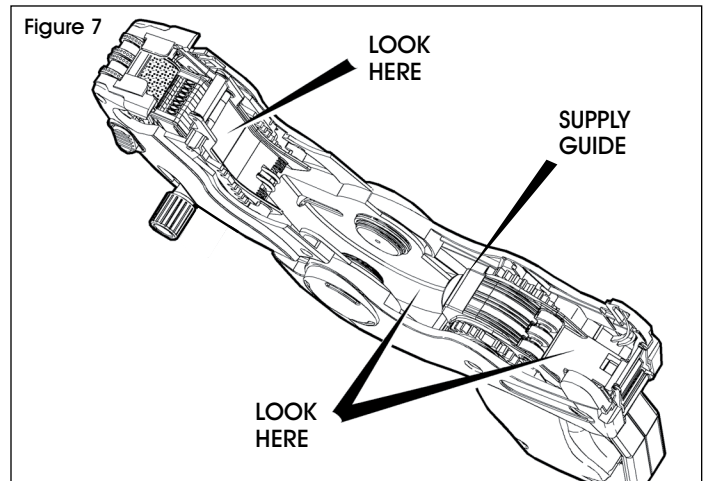

3. Pull up on the supply guide to expose the backing paper path and remove loose labels. (See Figure 8)

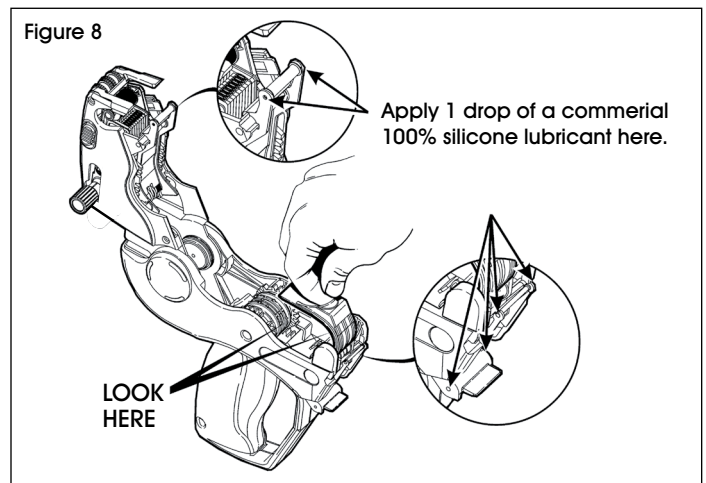

4. Snap the supply guide back into place.
5. Use a commercial adhesive solvent to clean adhesive buildup.
6. Remove the ink roller to expose the print bands and brush them off with a toothbrush.
7. Reload, then close the cover.

CHARACTER KEY

Regular Font (5 mm)

NOT INDICATIVE OF
FONT SIZE AND STYLE

KNOB POSITION							
1	2	3	4	5	6	7	8
JAN	1	1	2019	1	1	1	1
FEB	2	2	2020	2	2	2	2
MAR	3	3	2021	3	3	3	3
APR	4	4	2022	4	4	4	4
MAY	5	5	2023	5	5	5	5
JUN	6	6	2024	6	6	6	6
JUL	7	7	2025	7	7	7	7
AUG	8	8	2026	8	8	8	8
SEP	9	9	2027	9	9	9	9
OCT	0	0	2028	0	0	0	0
NOV	\$	\$	A	\$	\$	+TX	+TX
DEC	FOR	FOR	P	FOR	FOR	EACH	OFF
+TX	/	/	\$	/	/	Ç	Ç

ULINE

1-800-295-5510
uline.com

ULINE H-7894
MONARCH 1131
ETIQUETADORA
DE UNA LÍNEA
FECHA/NUMÉRICA

800-295-5510
uline.mx

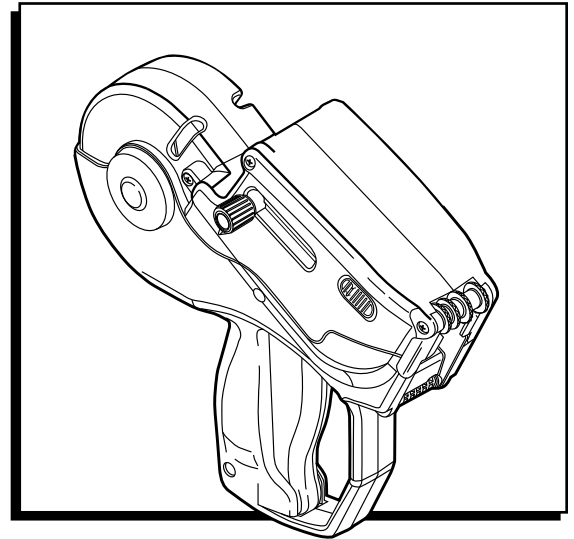

INSTRUCCIONES

CAMBIAR EL RODILLO DE TINTA

1. Jale los seguros hacia atrás y abra completamente la cubierta. Debe escuchar un clic.

 **NOTA:** No fuerce la cubierta después de pasar la posición del clic.

2. Sostenga los laterales de la etiquetadora sobre un bote para basura mientras empuja el botón para liberar el rodillo de tinta. (Vea Diagrama 1)

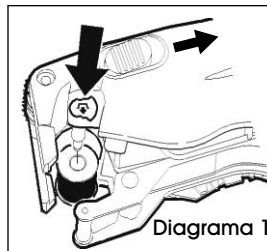

3. Sostenga el nuevo rodillo de tinta por el vástago. (Vea Diagrama 2)

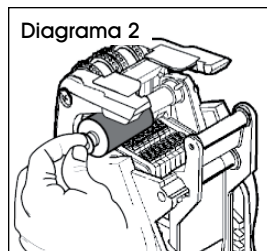

4. Deslícelo en el poste, insertándolo en su lugar. (Vea Diagrama 2)

5. Cierre completamente la cubierta.

CONFIGURAR LOS CARACTERES DE IMPRESIÓN

1. Jale la perilla hasta que los indicadores están en la banda deseada.
2. Gire la perilla hasta que el carácter deseado aparezca negro sobre fondo blanco entre los indicadores. Para imprimir en blanco, seleccione el espacio en blanco para esa banda. (Vea Diagrama 3)

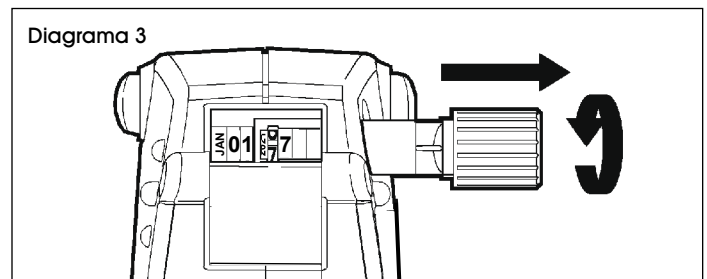

3. Repita los pasos 1-2 para cada banda.
4. Presione la perilla cuando termine.

CARGAR LAS ETIQUETAS

1. Jale los seguros hacia atrás y abra completamente la cubierta. Debe escuchar un clic. (Vea Diagrama 4)

 **NOTA:** No fuerce la cubierta después de pasar la posición del clic.

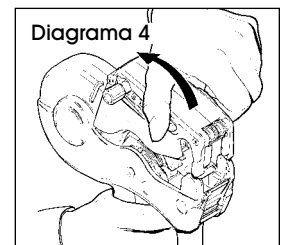

2. Para cargar un nuevo rollo de etiquetas, despegue y deseche los primeros 25 cm (10") de etiquetas y respaldo.
3. Para evitar atascamiento, despegue las primeras 12 etiquetas del respaldo y deséchelas.

CONTINUACIÓN DE INSTRUCCIONES

CONTINUACIÓN DE CARGAR LAS ETIQUETAS

1. Coloque el rollo de etiquetas entre los núcleos y presione hasta hacer clic en su lugar.
(Vea Diagrama 5)

 **NOTA:** No pase la tira de etiquetas a través de ninguno de los rodillos.

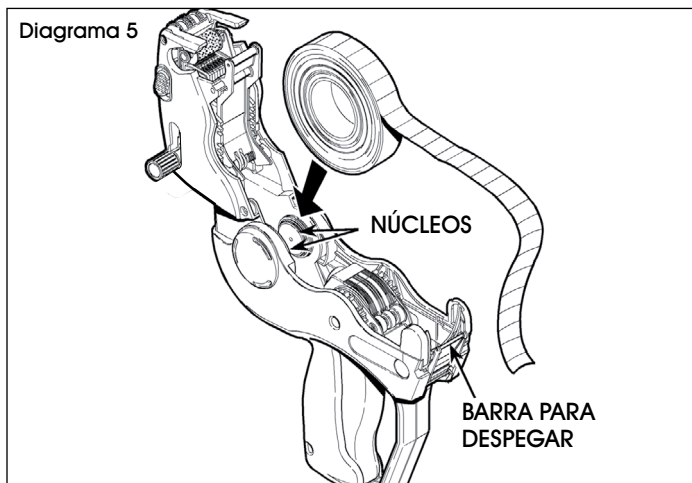

2. Deje colgando un tramo del suministro a través de la etiquetadora y céntralo sobre la barra para despegar. El tramo de suministro deberá colgar 13-15 cm (5-6") pasando la barra para despegar.
3. Cierre la cubierta.
4. Apriete y sostenga el gatillo mientras alimenta la tira de etiquetas debajo del rodillo y dentro de la ranura grande arriba de la flecha hasta que pare/pegue en la parte posterior. (Vea Diagrama 6)

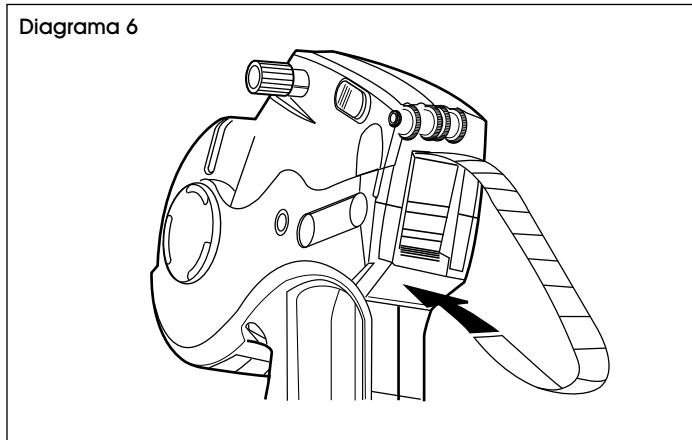

5. Sostenga la tira en su lugar y apriete el gatillo ocho veces o hasta que la tira de etiquetas salga por la parte posterior.
6. Retire cualquier etiqueta suelta.

DESPEJAR ATASCOS DE ETIQUETAS, LIMPIEZA Y LUBRICACIÓN

1. Abra la cubierta y retire el rollo de etiquetas.
2. Retire cualquier etiqueta suelta del interior de la etiquetadora. (Vea Diagrama 7)

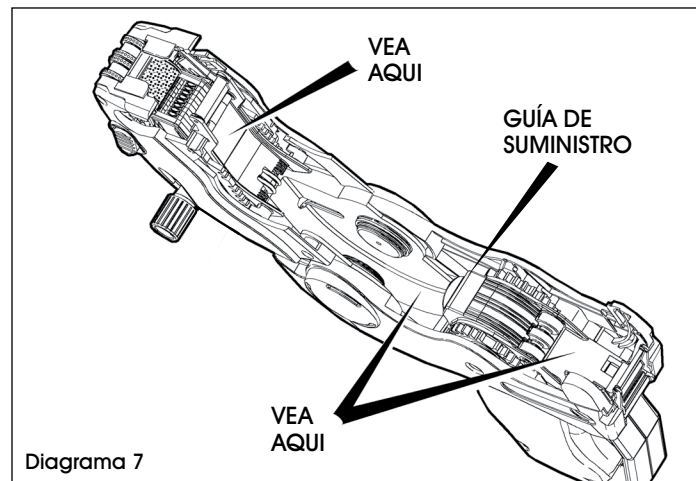

3. Jale hacia arriba la guía de suministro para exponer el trayecto del respaldo de papel y remueva las etiquetas sueltas. (Vea Diagrama 8)

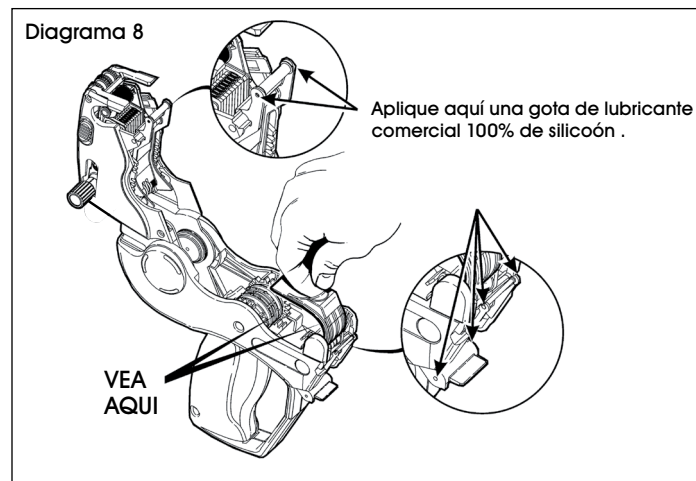

4. Coloque la guía de suministro de nuevo en su lugar.
5. Utilice un solvente de adhesivo comercial para limpiar la acumulación del adhesivo.
6. Retire el rodillo de tinta para exponer las bandas de impresión y cepíllelas con un cepillo dental.
7. Cargue de nuevo y después cierre la cubierta.

CLAVE DE CARACTERES

Letra Regular (5 mm)

POSICIÓN DE LA PERILLA

	1	2	3	4	5	6	7	8
JAN	1	1	2019	1	1	<u>1</u>	<u>1</u>	
FEB	2	2	2020	2	2	<u>2</u>	<u>2</u>	
MAR	3	3	2021	3	3	<u>3</u>	<u>3</u>	
APR	4	4	2022	4	4	<u>4</u>	<u>4</u>	
MAY	5	5	2023	5	5	<u>5</u>	<u>5</u>	
JUN	6	6	2024	6	6	<u>6</u>	<u>6</u>	
JUL	7	7	2025	7	7	<u>7</u>	<u>7</u>	
AUG	8	8	2026	8	8	<u>8</u>	<u>8</u>	
SEP	9	9	2027	9	9	<u>9</u>	<u>9</u>	
OCT	0	0	2028	0	0	<u>0</u>	<u>0</u>	
NOV	\$	\$	M A	\$	\$	+TX	+TX	
DEC	FOR	FOR	M P	FOR	FOR	EACH	OFF	
+TX	/	/	\$	/	/	¢	¢	

**NO INDICA EL TAMAÑO
Y ESTILO DE LETRA**

ULINE

800-295-5510
uline.mx

ULINE H-7894

MONARCH 1131 – PISTOLET À ÉTIQUETTES – UNE LIGNE, DATE/NUMÉRIQUE

1-800-295-5510
uline.ca

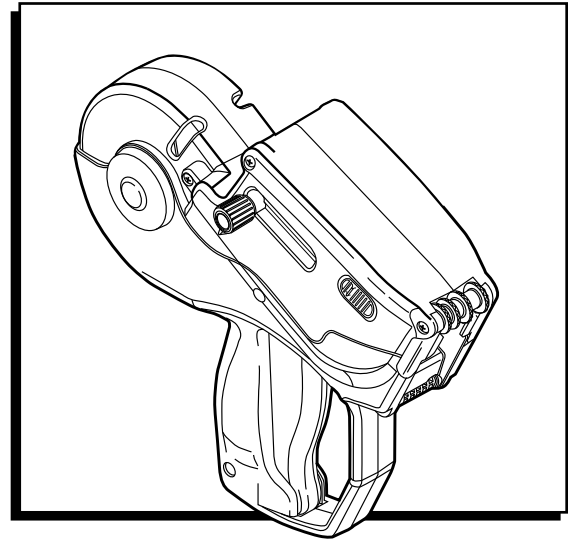

INSTRUCTIONS

CHANGEMENT DU ROULEAU ENCREUR

1. Tirez les loquets en arrière et faites pivoter complètement le couvercle pour l'ouvrir. Un déclic doit se faire entendre.

 **REMARQUE** : Ne forcez pas sur le couvercle après le déclic.

2. Tenez l'étiqueteuse de côté au-dessus d'une poubelle tout en poussant le bouton pour libérer le rouleau encreur. (Voir Figure 1)

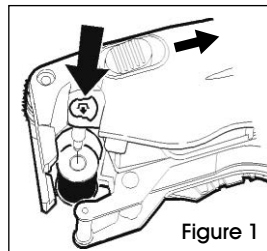

3. Tenez le nouveau rouleau encreur par la tige. (Voir Figure 2)
4. Faites-le glisser sur le montant en l'enclenchant en place. (Voir Figure 2)

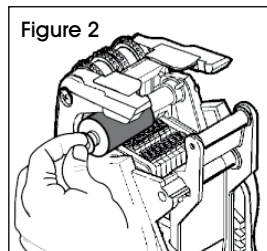

5. Fermez complètement le couvercle.

RÉGLAGE DES CARACTÈRES D'IMPRESSION

1. Tirez sur le bouton jusqu'à ce que les indicateurs soient sur la bande désirée.
2. Tournez le bouton jusqu'à ce que le caractère voulu apparaisse noir sur fond blanc entre les indicateurs. Pour imprimer un blanc, choisissez l'espace vierge pour cette bande. (Voir Figure 3)

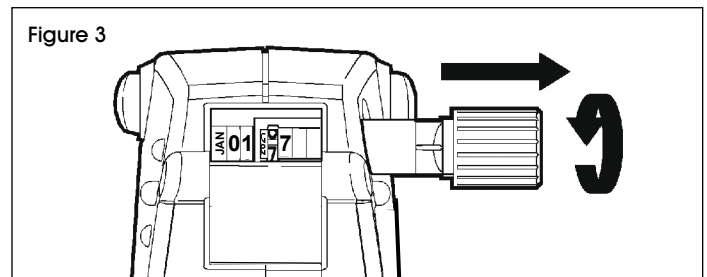

3. Répétez les étapes 1 et 2 pour chaque bande.
4. Appuyez sur le bouton après avoir fini.

CHARGEMENT DES ÉTIQUETTES

1. Tirez les loquets en arrière et faites pivoter complètement le couvercle pour l'ouvrir. Un déclic doit se faire entendre. (Voir Figure 4)

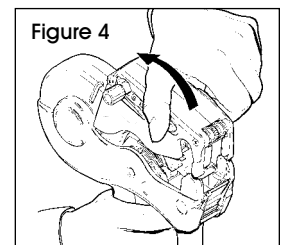

 **REMARQUE** : Ne forcez pas sur le couvercle après le déclic.

2. Pour charger un nouveau rouleau d'étiquettes, déchirez et jetez les 25 premiers cm (10 po) d'étiquettes et de doublure.
3. Pour prévenir le bouchage, décollez et jetez les 12 premières étiquettes de la doublure.

INSTRUCTIONS SUITE

CHARGEMENT DES ÉTIQUETTES SUITE

1. Placez le rouleau d'étiquettes entre les moyeux et enclenchez-le en place. (Voir Figure 5)

 **REMARQUE : N'enfilez pas de bande d'étiquettes au travers des porte-rouleaux.**

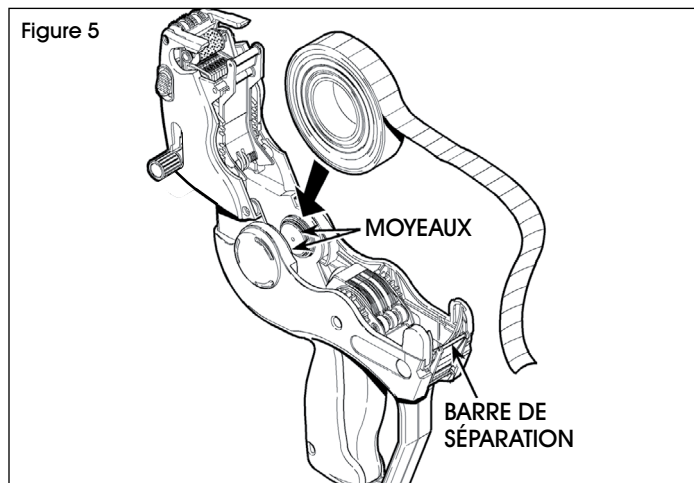

2. Déposez la bande sur l'étiqueteuse et centrez-la sur la barre de séparation. Celle-ci devrait dépasser de 13 à 15 cm (5 à 6 po) au-delà de la barre de séparation.
3. Fermez le couvercle.
4. Pressez et maintenez la détente enfoncée tout en alimentant la bande d'étiquettes sous le porte-rouleau, puis dans la grande fente au-dessus de la flèche jusqu'à ce qu'elle s'arrête/atteigne l'arrière. (Voir Figure 6)

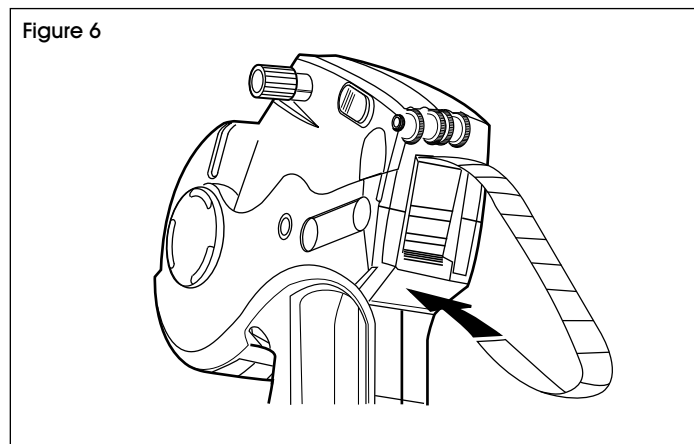

5. Maintenez la bande en place et appuyez sur la détente huit fois ou jusqu'à ce qu'elle émerge par la sortie arrière.
6. Enlevez toute étiquette lâche.

DÉPANNAGE DES BOURRAGES, NETTOYAGE ET LUBRIFICATION

1. Ouvrez le couvercle et retirez le rouleau d'étiquettes.
2. Enlevez toute étiquette lâche à l'intérieur de l'étiqueteuse. (Voir Figure 7)

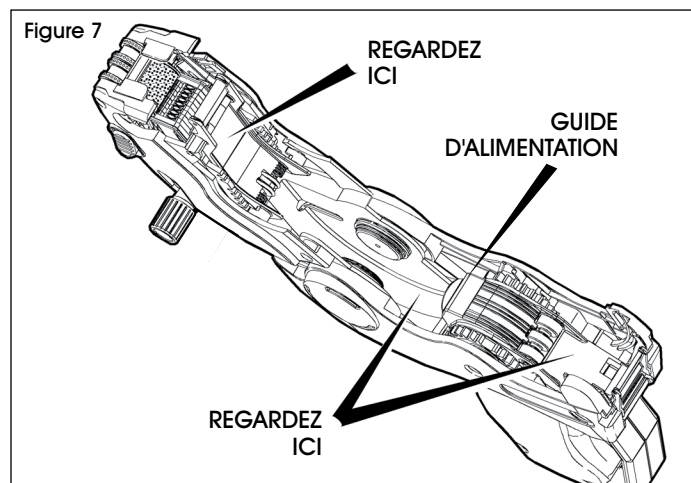

3. Tirez le guide d'alimentation vers le haut pour dévoiler le trajet de papier dorsal et enlevez toute étiquette lâche. (Voir Figure 8)

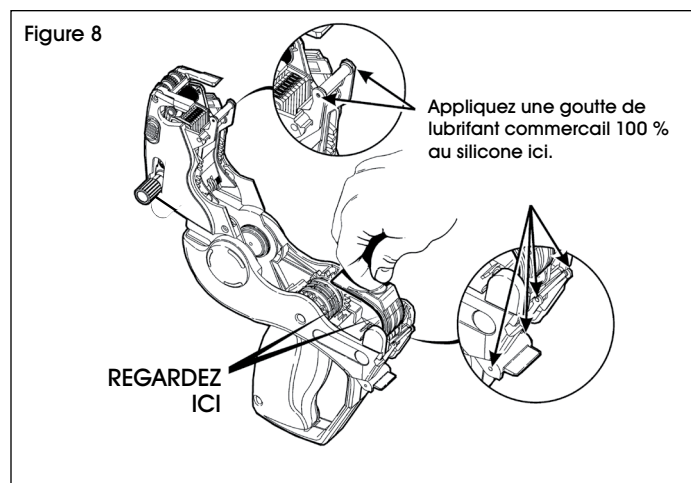

4. Appuyez pour que le guide s'enclenche dans sa position originale.
5. Utilisez un solvant commercial pour adhésif afin de nettoyer tout adhésif accumulé.
6. Retirez le rouleau encreur pour exposer les bandes d'impression et nettoyez-les avec une brosse à dents.
7. Rechargez, puis fermez le couvercle.

Police régulière (5 mm)

POSICION DU BOUTON

	1	2	3	4	5	6	7	8
JAN	1	1	1	2019	1	1	1	1
FEB	2	2	2	2020	2	2	2	2
MAR	3	3	3	2021	3	3	3	3
APR	4	4	4	2022	4	4	4	4
MAY	5	5	5	2023	5	5	5	5
JUN	6	6	6	2024	6	6	6	6
JUL	7	7	7	2025	7	7	7	7
AUG	8	8	8	2026	8	8	8	8
SEP	9	9	9	2027	9	9	9	9
OCT	0	0	0	2028	0	0	0	0
NOV	\$	\$	\$	A	\$	\$	TX	TX
DEC	FOR	FOR	FOR	P	FOR	FOR	EACH	OFF
+TX	/	/	/	\$	/	/	Ç	Ç

**PAS REPRÉSENTATIF
DE LA TAILLE OU DU
STYLE DE POLICE**