

ULINE H-801

PAPER TAPE DISPENSER – 3"

1-800-295-5510
uline.com

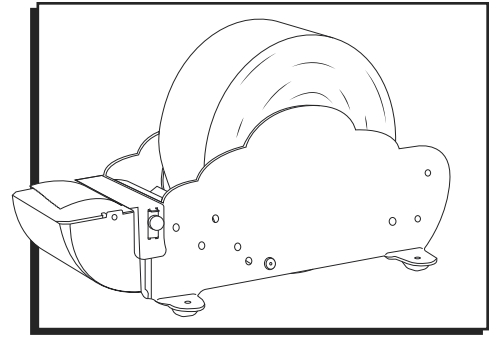

INSTRUCTIONS

FILLING TANK

1. Remove screws and bridge from dispenser. (See Figure 1)

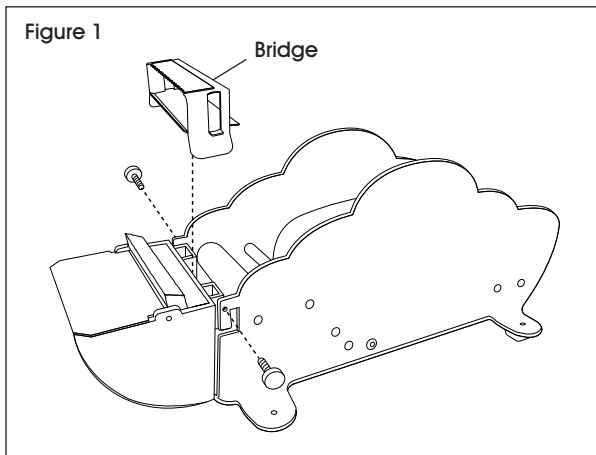

2. Remove and thoroughly wash brush in warm, soapy water before initial use. (See Figure 2)

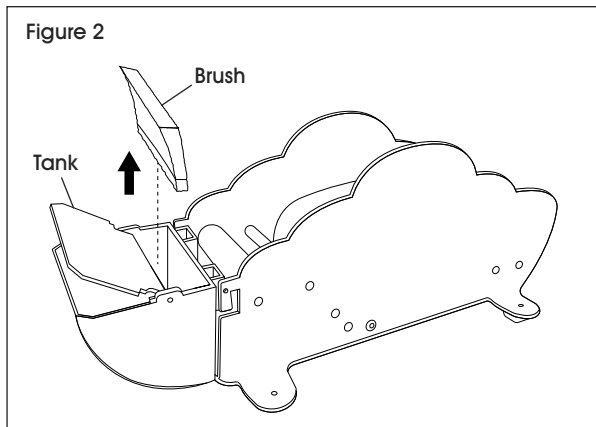

3. Fill tank to 1/2" from top.

 **NOTE:** To remove tank, first remove bridge, then lift tank off of the dispenser

4. Replace brush and close lid on tank.
5. Reattach bridge to dispenser with previously removed screws.

LOADING TAPE

1. Unroll 15 inches of tape.
2. Adjust tape divider to width of tape. Place tape in cradle. (See Figures 3-4)

 **NOTE:** Unwound portion of tape should be on bottom of roll off the back and with adhesive side facing up.

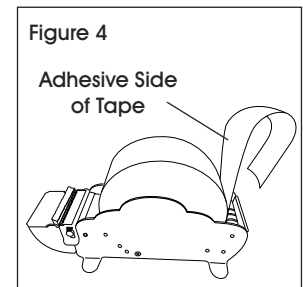
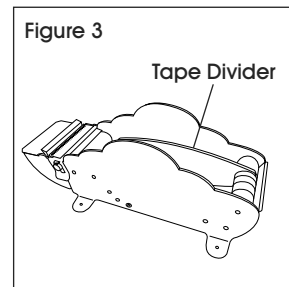

3. Insert tape end in back of two rollers. Push tape through the underside of the dispenser until the end comes out in front of the tape cradle. (See Figure 5)

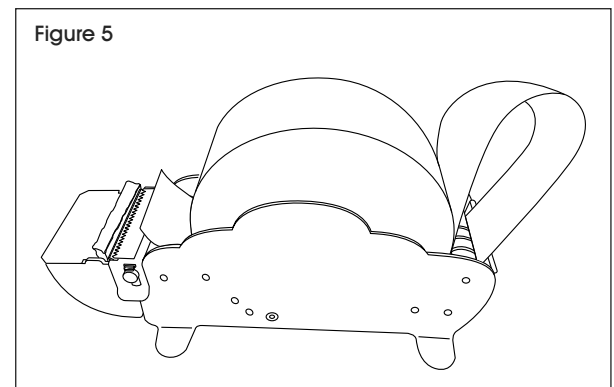

INSTRUCTIONS CONTINUED

4. Thread tape end through the bridge and pull out over the brush. (See Figure 6)

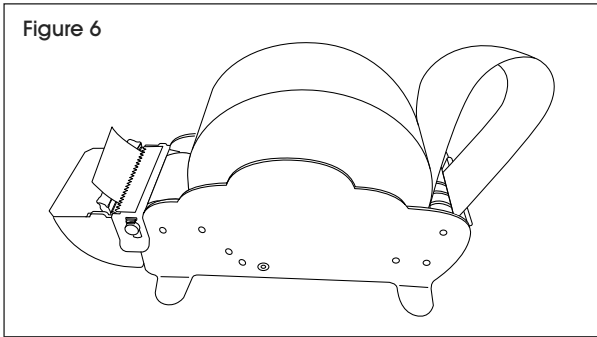

SETTING FOR MULTIPLE TAPE ROLLS

1. Lift forward end of tape divider plate from slot and the rear portion of the dispenser and place in the desired slot that corresponds with the width of rolls of tape. The combined widths are 2", 1 1/2" and 1". (See Figure 7)

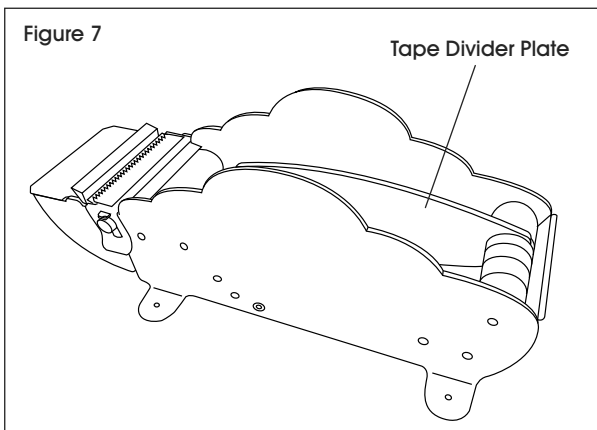

OPERATION

1. Pull tape out in a slightly downward direction to ensure thorough moistening. (See Figure 8)

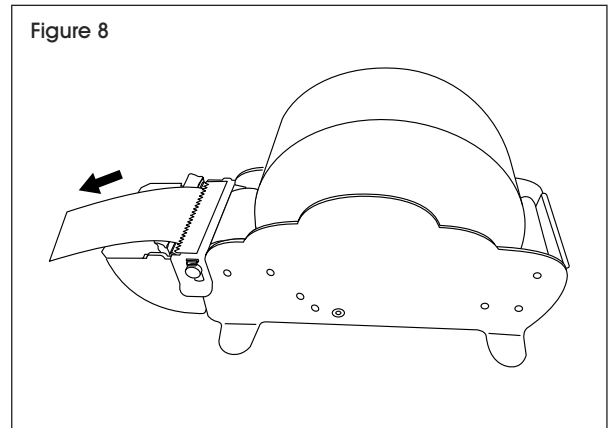

2. When tape is at desired length, pull up against blade to tear tape from roll.

MAINTENANCE

- Keep tank 2/3 full for best moistening.
- Check water level periodically to ensure satisfactory moistening of tape.
- Clean brush with soap and rinse once a week to eliminate adhesive buildup.
- Remove cutting knife and bridge plate monthly for cleaning.
- Periodically lubricate rolling bearing with a drop of light oil to ensure efficient operation

ULINE

1-800-295-5510
uline.com

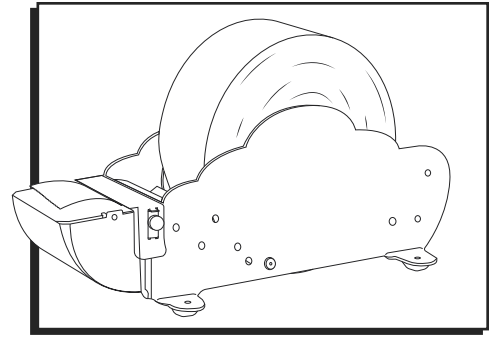
**INSTRUCCIONES****LLENADO DEL TANQUE**

1. Retire los tornillos y el puente del despachador. (Vea Diagrama 1)

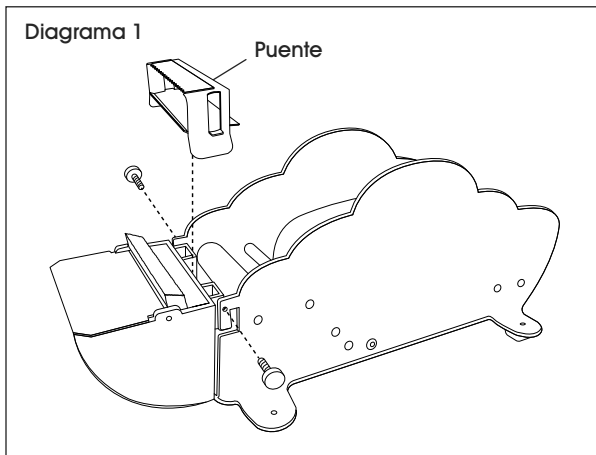

2. Retire y lave bien el cepillo en agua tibia con jabón antes del primer uso. (Vea Diagrama 2)

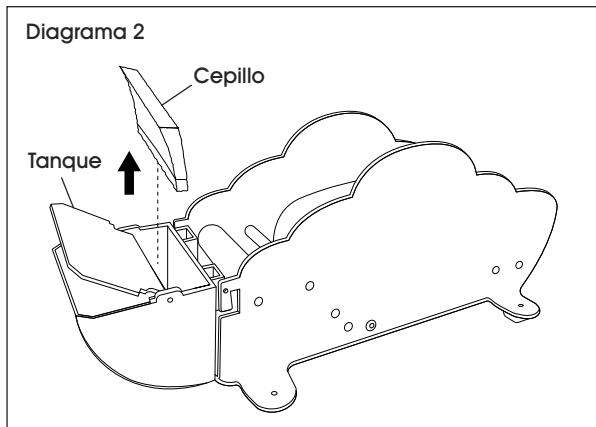

3. Llene el tanque a 1.27 cm (1/2") desde arriba.



NOTA: Para quitar el tanque, primero retire el puente, luego levante el tanque del despachador.

4. Reemplace el cepillo y cierre la tapa del tanque.
5. Vuelva a fijar el puente al despachador con los tornillos que quitó previamente.

CARGA DE LA CINTA ADHESIVA

1. Desenrolle 38 cm (15 pulgadas) de cinta.
2. Ajuste el separador de cinta al ancho de la cinta. Coloque la cinta en la base. (Vea Diagramas 3-4)



NOTA: La parte desenrollada de la cinta debe estar en la parte inferior del rollo desde atrás y con la cara adhesiva hacia arriba.

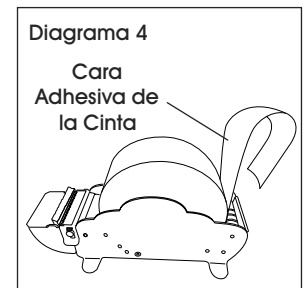
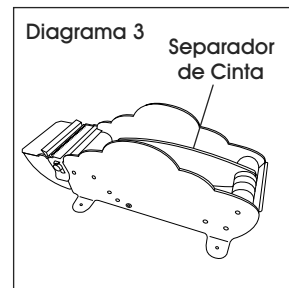

3. Inserte el extremo de la cinta en la parte posterior de dos rodillos. Empuje la cinta a través del lado inferior del despachadora hasta que el extremo salga por la parte de adelante de la base para cinta. (Vea Diagrama 5)

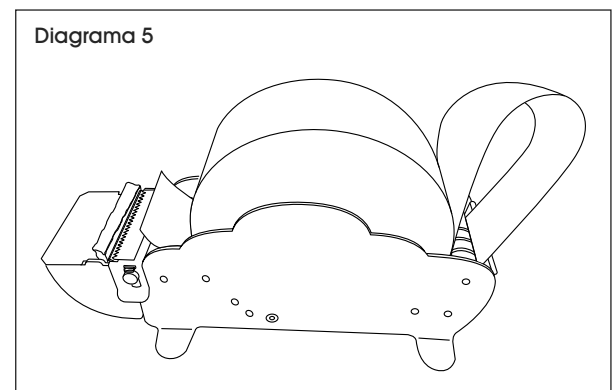

CONTINUACIÓN DE INSTRUCCIONES

4. Pase el extremo de la cinta a través de la base y jálalo sobre el cepillo. (Vea Diagrama 6)

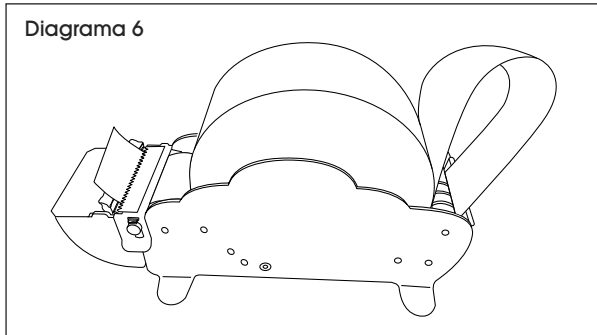

CONFIGURACIÓN PARA VARIOS ROLLOS DE CINTA

1. Levante el extremo frontal de la placa del separador de cinta de la ranura y la parte posterior del despachador y colóquelo en la ranura deseada que corresponda con el ancho de los rollos de cinta. Los anchos combinados son 2", 1½" y 1". (Vea Diagrama 7)

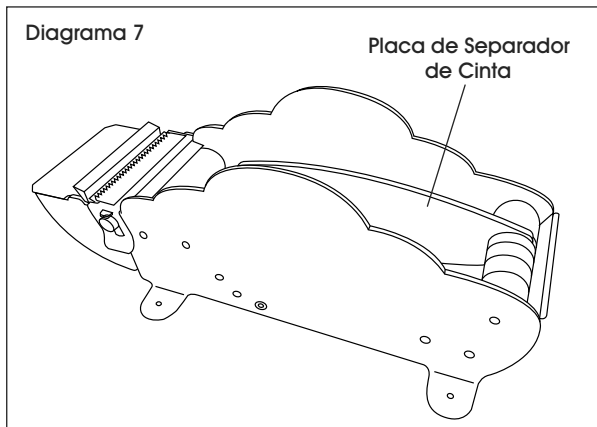

FUNCIONAMIENTO

1. Jale la cinta en una dirección ligeramente hacia abajo para asegurar que se humedezca bien. (Vea Diagrama 8)

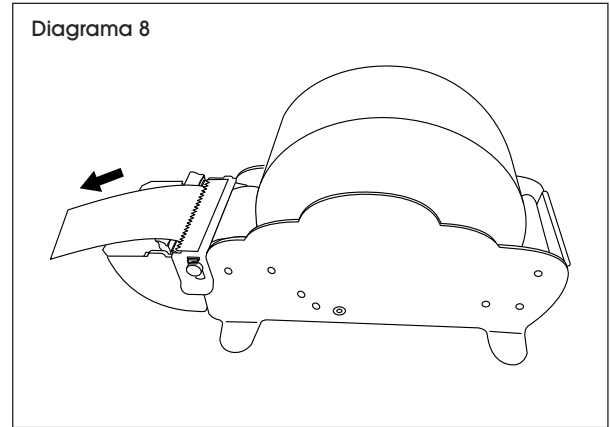

2. Cuando la cinta esté al largo deseado, jálala contra la navaja para cortar la cinta del rollo.

MANTENIMIENTO

- Mantenga el tanque 2/3 lleno para que humedezca mejor.
- Verifique periódicamente el nivel de agua para asegurar que la cinta se humedezca de forma satisfactoria.
- Lave el cepillo con jabón y enjuáguelo una vez a la semana para eliminar la acumulación de adhesivo.
- Retire el cuchillo cortador y la placa del puente mensualmente para limpiarlos.
- Lubrique el balero rodante de forma periódica con una gota de aceite ligero para asegurar un funcionamiento eficiente.

ULINE

800-295-5510
uline.mx

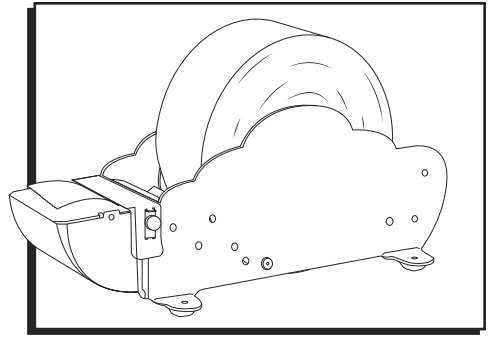
**INSTRUCTIONS****REPLISSAGE DU RÉSERVOIR**

1. Retirez les vis et le pont du dévidoir. (Voir Figure 1)

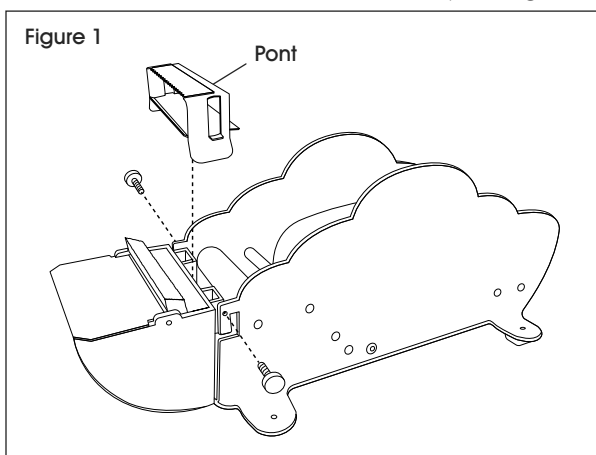

2. Retirez et lavez soigneusement la brosse à l'eau tiède savonneuse avant la première utilisation. (Voir Figure 2)

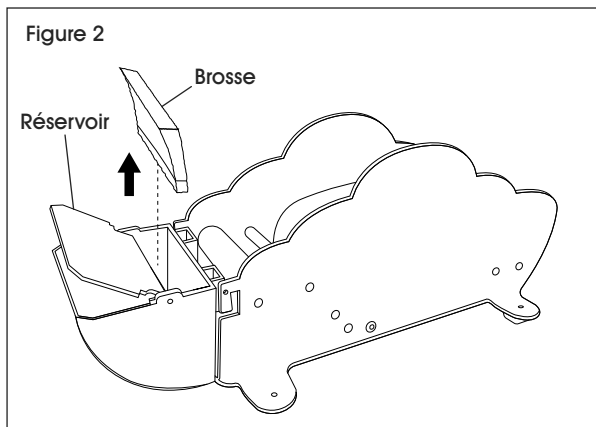

3. Remplir le réservoir jusqu'à 1/2 po du haut.

 **REMARQUE :** Pour enlever le réservoir, retirez d'abord le pont, puis soulevez le réservoir du dévidoir.

4. Remplacez la brosse et fermez le couvercle du réservoir.
5. Rattachez le pont sur le dévidoir en utilisant les vis précédemment enlevées.

INSTALLATION DU RUBAN ADHÉSIF

1. Déroulez 15 pouces de ruban.
2. Ajustez le séparateur de ruban à la largeur du ruban. Placez le ruban dans le support. (Voir Figures 3 et 4)

 **REMARQUE :** La partie déroulée du ruban doit se trouver au bas du rouleau, vers l'arrière, avec le côté adhésif orienté vers le haut.

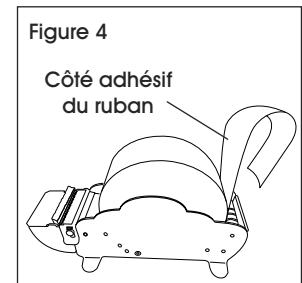
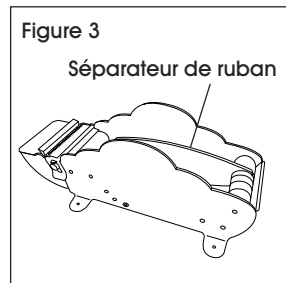

3. Insérez l'extrémité du ruban à l'arrière des deux rouleaux. Poussez le ruban à travers le dessous du dévidoir jusqu'à ce que l'extrémité ressorte à l'avant du support de ruban. (Voir Figure 5)

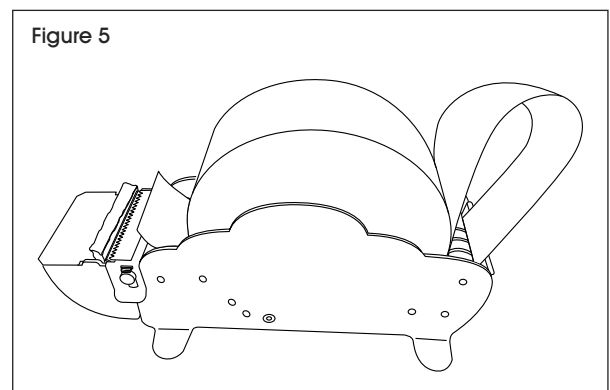

INSTRUCTIONS SUITE

1. Enfilez l'extrémité du ruban à travers le pont, puis ressortez-la en la passant par-dessus la brosse. (Voir Figure 6)

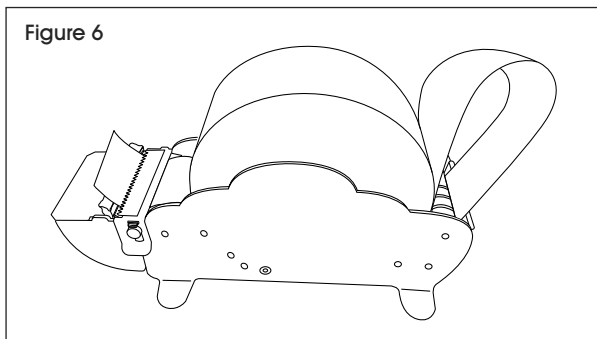

RÉGLAGE POUR PLUSIEURS ROULEAUX DE RUBAN

1. Soulevez l'extrémité avant de la plaque du séparateur de ruban de la fente et de la partie arrière du dévidoir et placez-la dans la fente souhaitée qui correspond à la largeur des rouleaux de ruban. Les largeurs combinées sont de 2 po, 1½ po et 1 po. (Voir Figure 7)

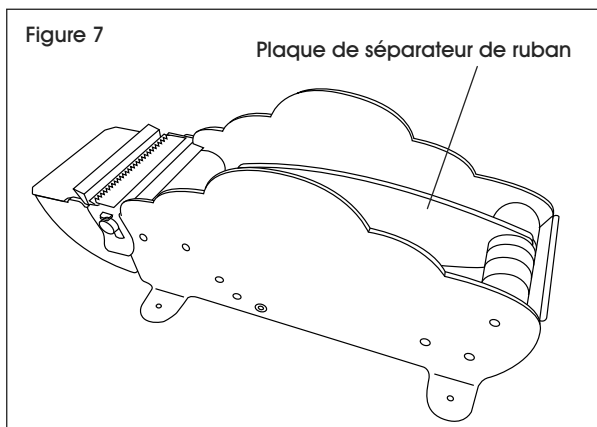

FONCTIONNEMENT

1. Tirez le ruban dans une direction légèrement descendante pour assurer une humidification complète. (Voir Figure 8)

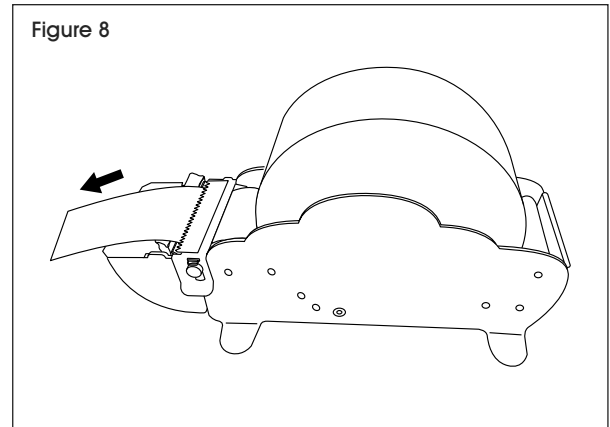

2. Lorsque le ruban est à la longueur désirée, tirez vers le haut contre la lame pour le déchirer.

ENTRETIEN

- Gardez le réservoir rempli aux 2/3 pour une meilleure humidification.
- Vérifiez périodiquement le niveau d'eau pour assurer une bonne humidification du ruban.
- Nettoyez la brosse avec du savon et rincez-la une fois par semaine pour éliminer les accumulations d'adhésif.
- Retirez les lames de coupe et le pont tous les mois pour les nettoyer.
- Lubrifiez de temps en temps les roulements avec une goutte d'huile légère pour assurer un fonctionnement optimal.

ULINE

1-800-295-5510
uline.ca